

FordFocus E=LECTRIC

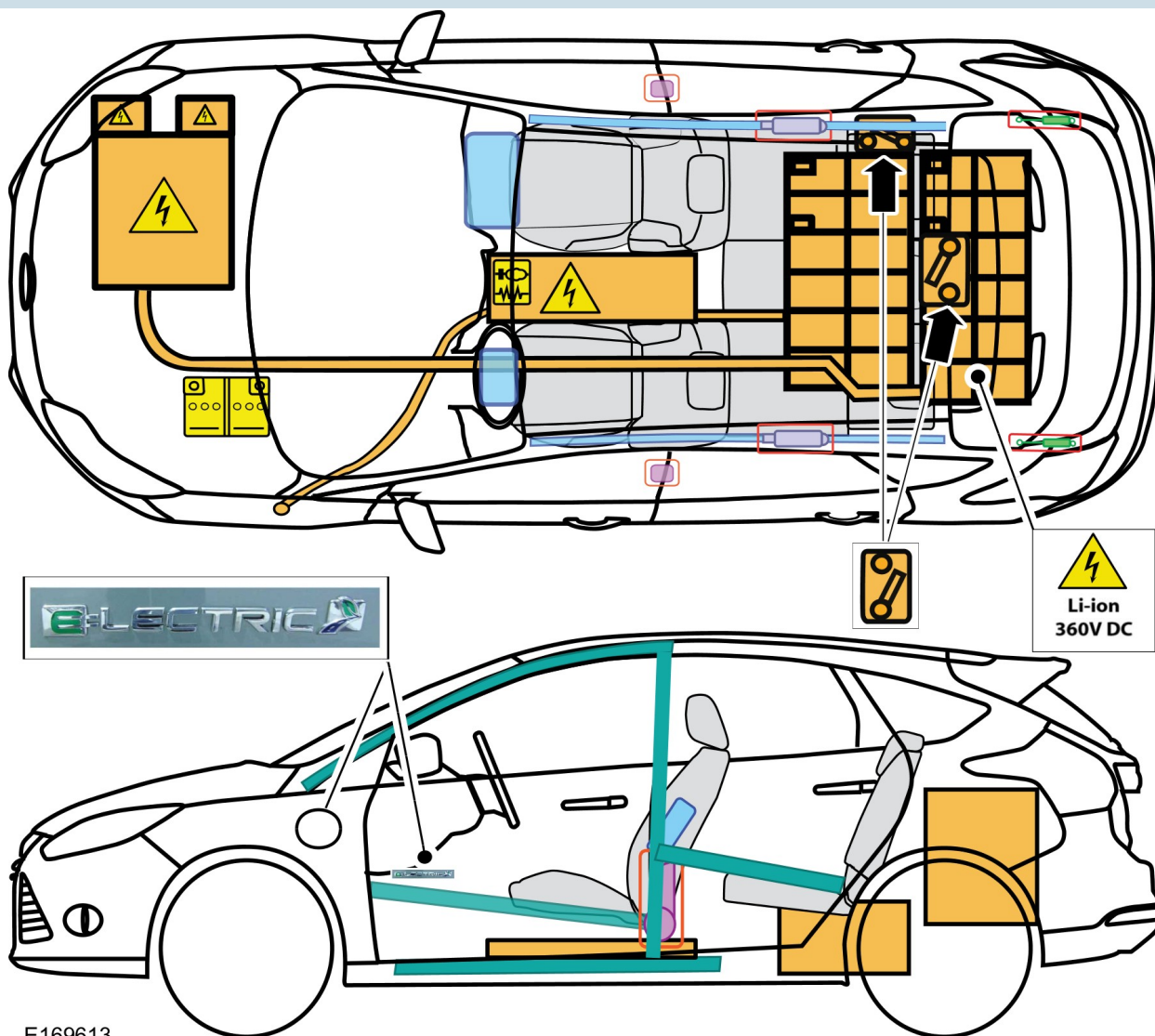

E171187



E169613

Legenda

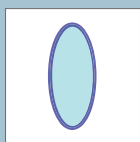

Airbag

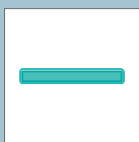

Rinforzi strutturali della carrozzeria



Centralina di controllo



Batteria ad alta tensione

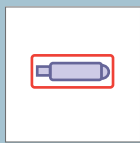

Generatore di gas



Protezione attiva anti-ribaltamento



Componenti ad alta tensione



Componenti o cavi ad alta tensione

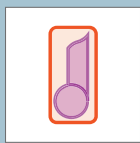

Tenditore della cintura di sicurezza

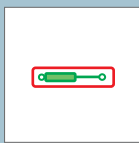

Molle a gas



Sensore meccanico



Punto di disconnessione della batteria ad alta tensione

Disattivazione IMPIANTO ALTA TENSIONE

Introduzione

PRESUMERE SEMPRE CHE L'IMPIANTO ALTA TENSIONE VEICOLO'SIA ATTIVATO!

PRIMA DI ACCEDERE AL VEICOLO VERIFICARE CHE GLI EVENTUALI ALIMENTATORI ESTERNI SIANO SCOLLEGATI (caricabatteria, strumenti elettrici). La mancata osservanza di queste istruzioni può essere causa di gravi infortuni anche letali.

IDENTIFICAZIONE VEICOLO ELETTRICO

Identificazione mediante caratteristiche Veicolo



E171275

1. Etichetta E=LECTRIC su ambedue le portiere anteriori e su portellone
2. Porta di carica ALTA TENSIONE (integrata nel parafrangente anteriore sinistro)
3. No impianto di scarico
4. No sportello bocchettone riempimento carburante (generalmente sistemato sul lato destro)

Identificazione mediante caratteristiche vano motore



1. Coperchio motore superiore E=LECTRIC
2. Cablaggio alta tensione arancione

CARATTERISTICHE SEZIONAMENTO ALTA TENSIONE

▲ PERICOLO: In caso di danni da collisione, i sistemi di sicurezza alta tensione possono risultare compromessi, con rischi potenziali di scariche elettriche ad alta tensione. Agire con la massima cautela e indossare i dispositivi antinfortunistici previsti. Rimuovere tutti gli ornamenti metallici personali, ivi compresi orologi e anelli. La mancata osservanza di queste istruzioni può essere causa di gravi infortuni anche letali.

Accensione in posizione OFF — Quando l'accensione è in posizione OFF (e il veicolo non è in carica), l'impianto alta tensione è disattivato.

Sezionatore di servizio alta tensione — Alla rimozione dei sezionatori viene neutralizzato l'impianto alta tensione.

Disattivazione

Metodo 1

Se non è possibile accedere alla batteria procedere al Metodo 2.

1. Controllare l'attivazione dell'impianto alta tensione.



E152565

2. Se l'impianto alta tensione è attivo, agire una sola volta sul pulsante avvio.



E171186

3. Scollegare il cavo batteria 12V.

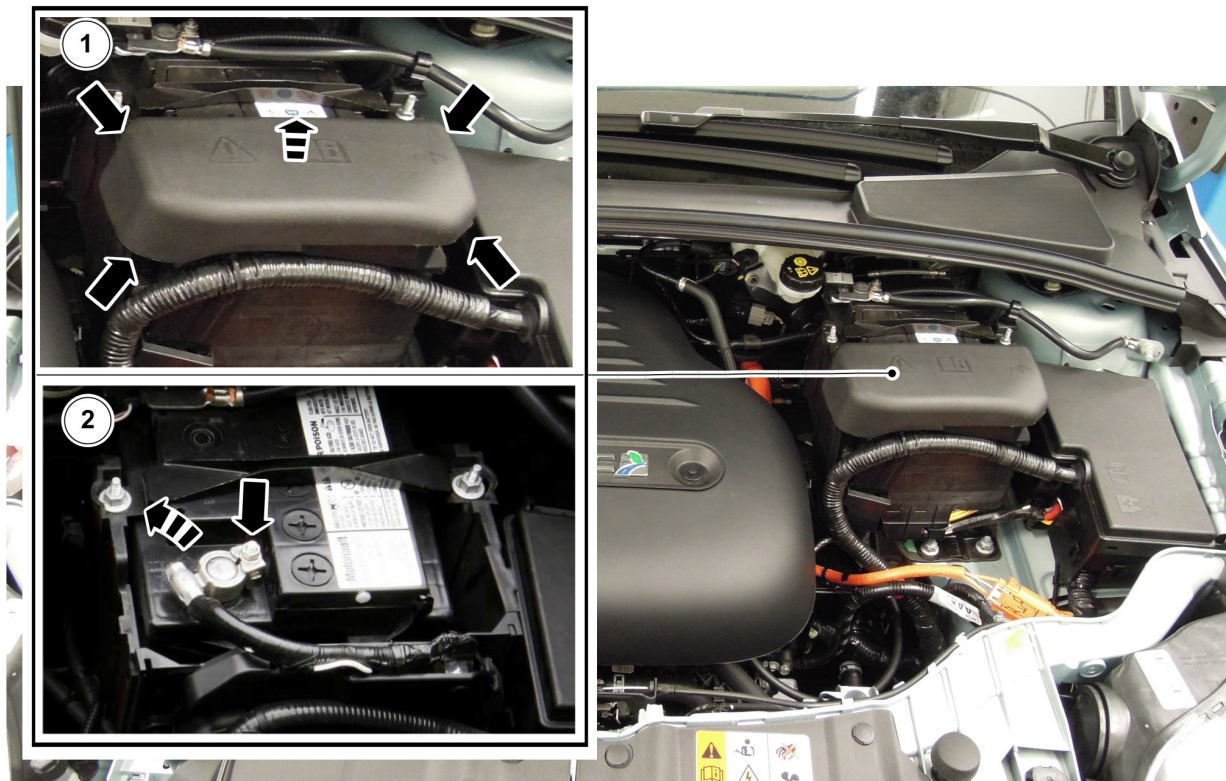

E152562

Metodo 2

NOTA: Abbassare la parte più larga dello schienale sdoppiato sedile posteriore per accedere al sezionatore superiore di servizio alta tensione batteria.

Se non è possibile abbassare lo schienale sedile posteriore procedere al Metodo 3.

1. Localizzare la leva di comando inclinazione schienale sedile in alto sullo schienale.



2. Rimuovere il coperchio per accedere al sezionatore superiore di servizio batteria.

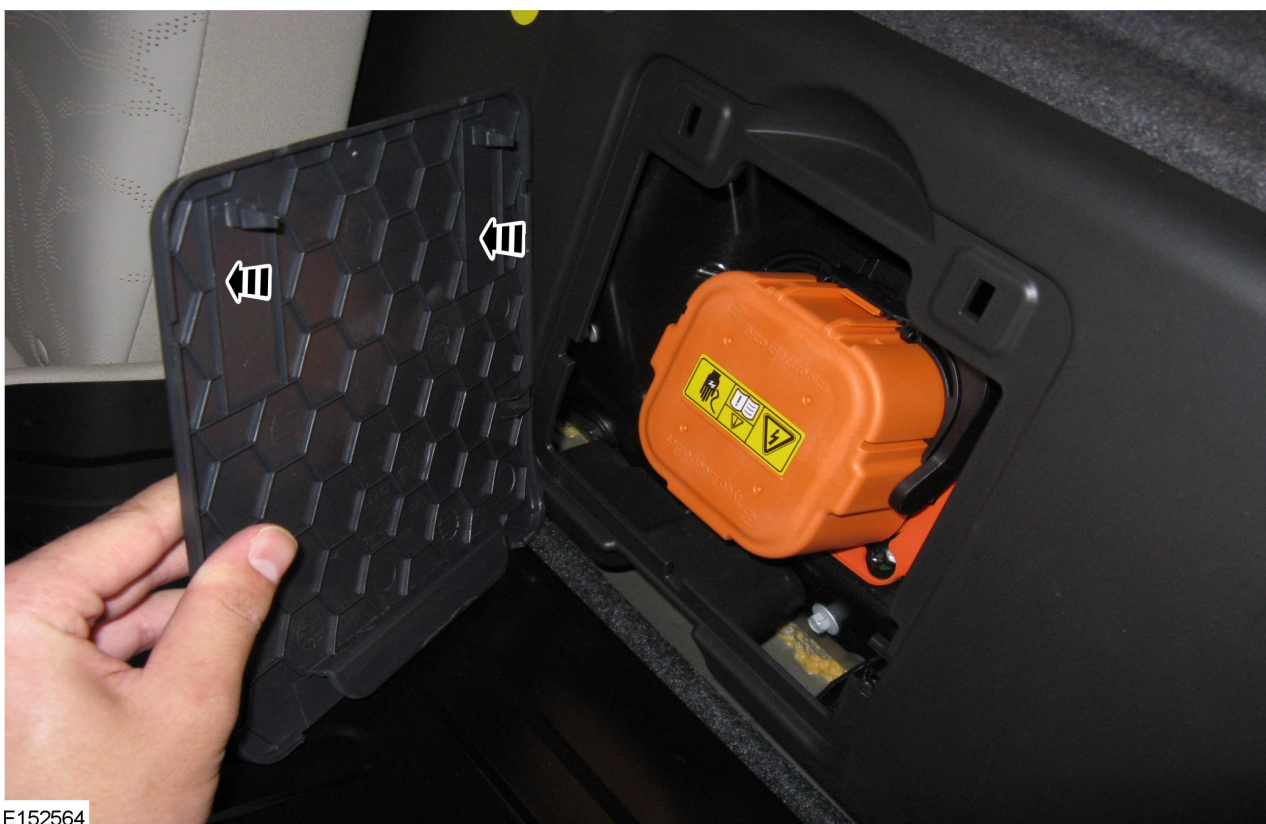

3. Agire sulla linguetta in alto sul sezionatore di servizio e ruotare la maniglia verso il basso per un arco di 45°.



E152566

4. Agire nuovamente sulla linguetta e ruotare la maniglia per altri 45° portandola nella posizione di disimpegno totale. Trazionare la maniglia per estrarre il sezionatore superiore di servizio.

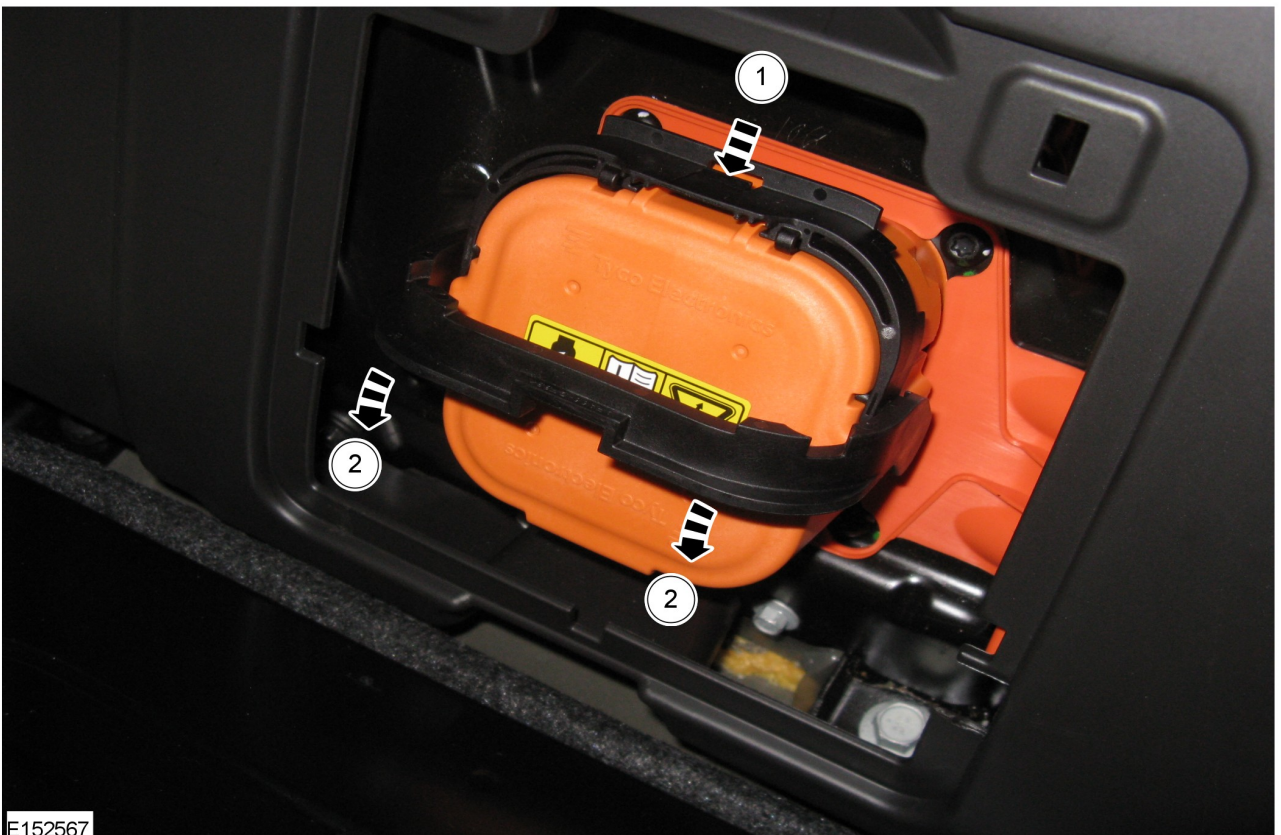

E152567

Metodo 3

NOTA: Eseguire la stessa modalità per rimuovere la maniglia sezionatore inferiore di servizio. Per accedere al sezionatore inferiore di servizio alta tensione batteria sollevare il retro del veicolo mediante sollevatore idoneo.

- 1. Il sezionatore inferiore di servizio alta tensione batteria è situato sul lato destro del veicolo in prossimità dello pneumatico posteriore.**

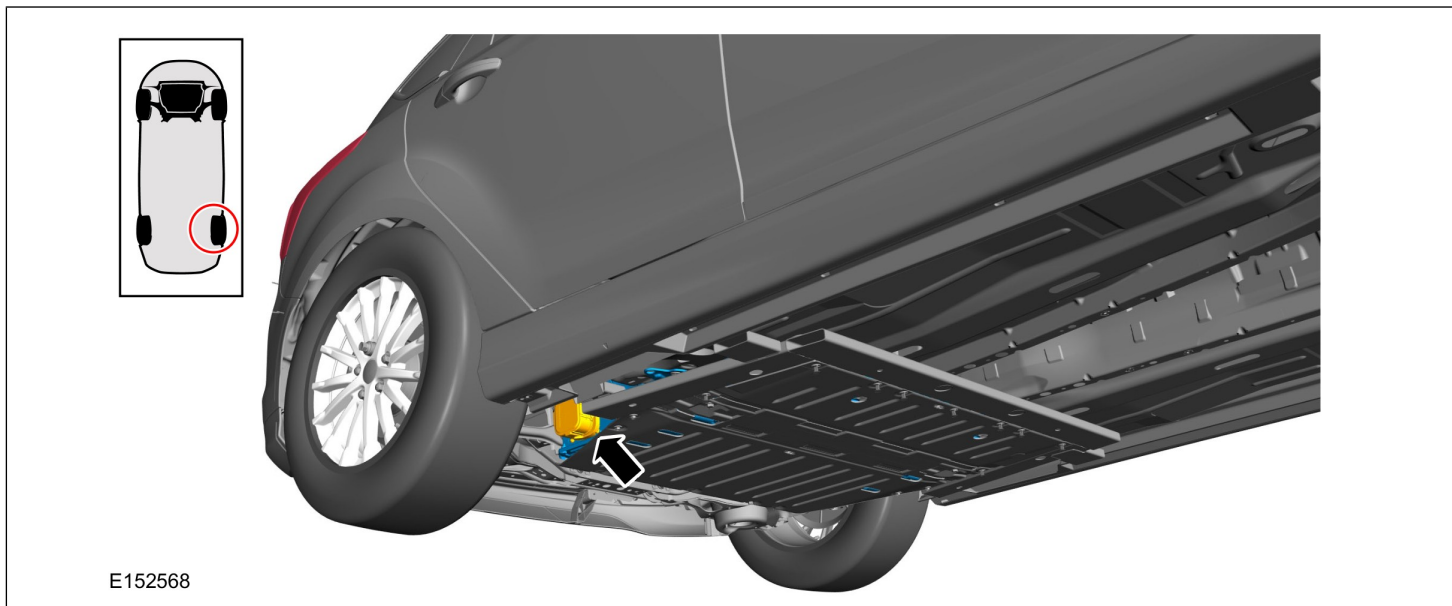

- 2. Tirare il cavo posteriore del freno di stazionamento all'indietro in corrispondenza della leva della pinza del freno di stazionamento e controllare se il cavo si muoveva liberamente. Agire sulla linguetta sul retro del sezionatore di servizio e ruotare la maniglia in avanti per un arco di 45°. Agire nuovamente sulla linguetta e ruotare la maniglia per altri 45° portandola nella posizione di disimpegno totale. Trazionare la maniglia per estrarre il sezionatore inferiore di servizio.**

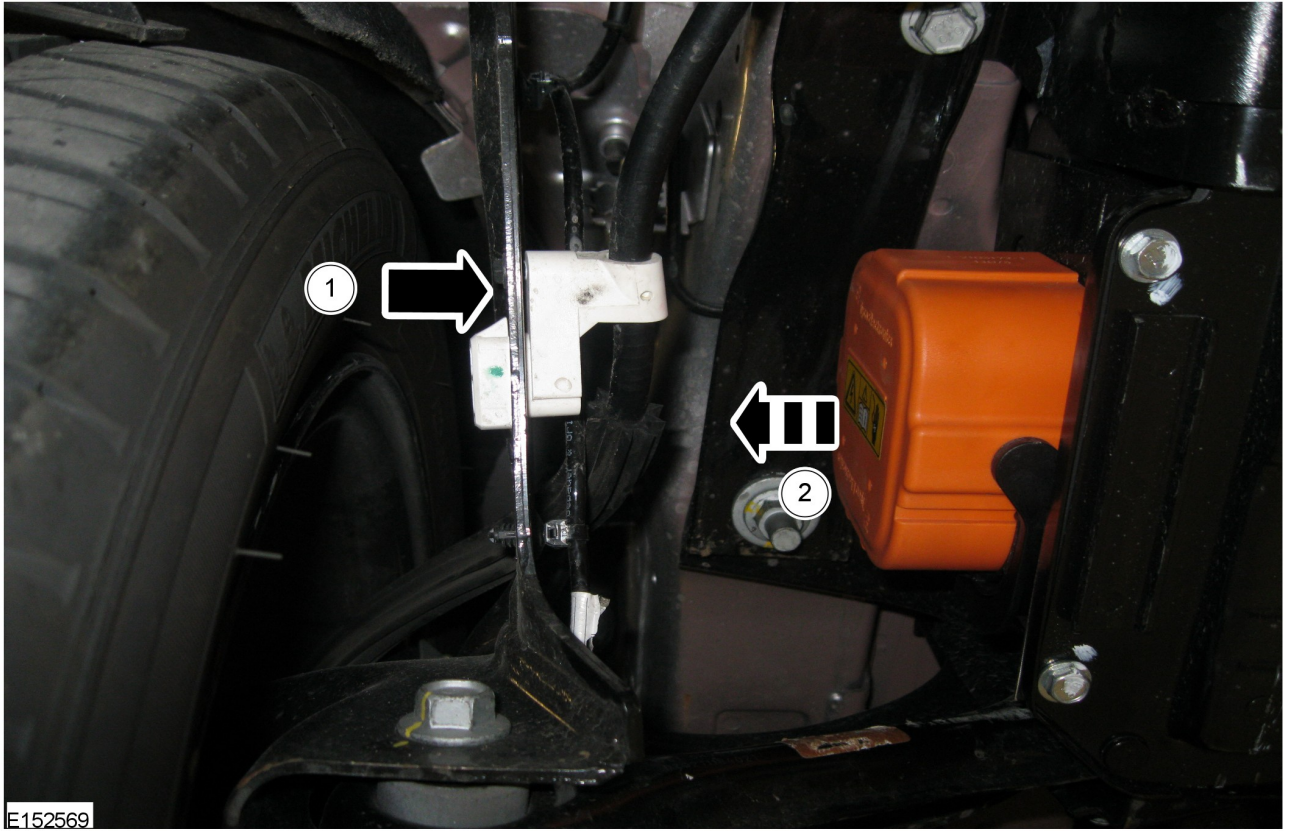

E152569