

MANUALE DI USO E MANUTENZIONE

Uso
Manutenzione
Specifiche

Tutte le informazioni contenute nel presente manuale di uso e manutenzione sono aggiornate alla data di pubblicazione. HYUNDAI si riserva tuttavia il diritto di apportare modifiche in qualsiasi momento in ottemperanza alla sua politica di costante miglioramento del prodotto.

Il presente manuale, applicabile a tutti i modelli di veicolo, contiene le informazioni inerenti sia le dotazioni di serie che le dotazioni opzionali. È quindi possibile che alcune informazioni contenute nel presente manuale non trovino applicazione sul vostro specifico veicolo.

AVVERTENZA: MODIFICHE ALLA VOSTRA HYUNDAI

La vostra HYUNDAI non deve essere modificata in alcun modo. Oltre che compromettere le prestazioni, la sicurezza e la durata della vostra HYUNDAI, alcune modifiche possono comportare la decadenza della garanzia. Determinate modifiche potrebbero inoltre essere in contrasto con disposizioni di legge.

INSTALLAZIONE DI APPARATI RADIO RICETRASMITTENTI O DI TELEFONI CELLULARI

Il vostro veicolo è equipaggiato con componenti elettronici. Può succedere che un apparato radio ricetrasmittente o un telefono cellulare installato/regolato in modo improprio abbia effetti avversi sui sistemi elettronici. Per questa ragione, noi consigliamo di seguire scrupolosamente le istruzioni fornite dal costruttore della radio o di consultare il vostro concessionario HYUNDAI per le necessarie misure precauzionali o istruzioni speciali nel caso decidiate d'installare uno di questi dispositivi.

AVVERTENZE RIGUARDANTI LA SICUREZZA PERSONALE E LA SALVAGUARDIA DEL VEICOLO

Il presente manuale riporta una serie di informazioni contrassegnate dalle intestazioni PERICOLO, ATTENZIONE, AVVERTENZA e NOTA. Il significato di tali intestazioni è il seguente:

PERICOLO

PERICOLO indica una situazione rischiosa che, se non evitata, causerà morte o gravi lesioni.

ATTENZIONE

ATTENZIONE indica una situazione rischiosa che, se non evitata, potrebbe causare morte o gravi lesioni.

AVVERTENZA

AVVERTENZA indica una situazione rischiosa che, se non evitata, potrebbe causare lesioni di entità lieve o moderata.

NOTA

NOTA indica una situazione che, se non evitata, potrebbe causare il danneggiamento del veicolo.

PREMESSA

Congratulazioni, e grazie per aver scelto una HYUNDAI. Siamo lieti di darvi il benvenuto tra coloro che, sempre in numero maggiore, hanno scelto di guidare una HYUNDAI. L'avanzata tecnologia ingegneristica e l'elevata qualità che contraddistinguono ogni singola HYUNDAI sono per noi motivi di grande orgoglio.

Il presente Manuale di Uso e Manutenzione vi illustrerà le caratteristiche e le modalità d'uso della vostra nuova HYUNDAI. Per familiarizzare con la vostra nuova HYUNDAI e godere la piacevolezza che essa offre, vi invitiamo a leggere attentamente il presente Manuale di Uso e Manutenzione prima di mettervi alla guida del vostro nuovo veicolo.

Questo manuale contiene importanti informazioni e istruzioni inerenti la sicurezza, intese a permettervi di familiarizzare con i comandi e i dispositivi di sicurezza del vostro veicolo affinché possiate usarlo in sicurezza.

Questo manuale contiene anche le informazioni inerenti la manutenzione necessaria per continuare ad usare il veicolo in sicurezza. Si consiglia di far eseguire qualsiasi intervento di riparazione o manutenzione del vostro veicolo da un concessionario autorizzato HYUNDAI. I concessionari HYUNDAI dispongono della preparazione necessaria per fornire un servizio di assistenza di alta qualità.

Questo Manuale di Uso e Manutenzione deve essere considerato come parte integrante del vostro veicolo e deve essere conservato a bordo del medesimo in modo da poterlo prontamente consultare in qualsiasi momento. Questo manuale deve sempre seguire il veicolo, in modo che in caso di vendita di quest'ultimo il nuovo proprietario possa avvalersi delle importanti informazioni inerenti l'uso, la manutenzione e la sicurezza in esso contenute.

HYUNDAI MOTOR COMPANY

AVVERTENZA

Gravi danni al veicolo possono derivare dall'utilizzo di lubrificanti di qualità scadente non rispondenti alle specifiche HYUNDAI. Usare sempre lubrificanti di elevata qualità che rispondano alle specifiche elencate a Pagina 8-6 nel capitolo "Specifiche del veicolo" del presente Manuale di Uso e Manutenzione.

Copyright 2018 HYUNDAI Motor Company. Tutti i diritti sono riservati. Nessuna parte di questa pubblicazione può essere riprodotta, inserita in qualsiasi sistema o trasmessa in qualsivoglia forma o tramite qualsivoglia mezzo senza la preventiva autorizzazione scritta di HYUNDAI Motor Company.

COME USARE QUESTO MANUALE

Vogliamo fare in modo che otteniate il massimo piacere nel guidare il vostro veicolo. Il vostro Manuale di Uso e Manutenzione vi può essere di grande aiuto. Vi raccomandiamo vivamente di leggere il manuale completamente. Per minimizzare il rischio di mettere a repentaglio la vita o comunque l'incolumità sia vostra e degli altri, è necessario che leggete le sezioni ATTENZIONE e AVVERTENZA riportate all'interno del manuale.

Per rendere maggiormente comprensibili le informazioni, le descrizioni sono corredate da illustrazioni. Dalla lettura di questo manuale apprenderete informazioni importanti riguardanti dati tecnici e norme di sicurezza, nonché suggerimenti sullo stile di guida da tendere a seconda delle condizioni della strada.

La struttura generale del manuale è fornita in "Indice degli Argomenti". Usare l'indice alfabetico per cercare un'area o un soggetto specifici; esso contiene un elenco in ordine alfabetico di tutte le informazioni contenute nel vostro manuale.

Sezioni: Questo manuale comprende otto capitoli più un indice alfabetico. Ciascun capitolo inizia con un succinto indice degli argomenti in esso trattati, in modo che possiate rapidamente verificare se contiene le informazioni che cercate.

MESSAGGI PER LA SICUREZZA

La sicurezza, vostra e degli altri, è estremamente importante. Questo Manuale di Uso e Manutenzione vi fornisce una quantità di precauzioni per la sicurezza e procedura operative. Queste informazioni avvertono di potenziali pericoli che potrebbero causare lesioni a voi o ad altri nonché danni al vostro veicolo.

I messaggi per la sicurezza riportati sulle etichette che si trovano nel veicolo e in questo manuale descrivono questi pericoli e come fare per evitare o ridurre i rischi che ne derivano.

Le avvertenze e le istruzioni riportate nel presente manuale sono rivolte alla vostra sicurezza. L'omissione dal seguire avvertenze e le istruzioni per la sicurezza può portare a gravi lesioni o morte.

All'interno di questo manuale si troveranno spesso le parole PERICOLO, ATTENZIONE, AVVERTENZA, NOTA nonché il SIMBOLO DI RICHIAMO ALLA SICUREZZA.



Questo è il simbolo di richiamo alla sicurezza. Lo si usa per avvertirvi di potenziali rischi per la vostra integrità fisica. Osservare tutti i messaggi per la sicurezza che seguono questo simbolo onde evitare il rischio di lesioni o morte. Il simbolo di richiamo alla sicurezza precede le parole segnale PERICOLO, ATTENZIONE e AVVERTENZA.

PERICOLO

PERICOLO indica una situazione rischiosa che, se non evitata, causerà morte o gravi lesioni.

ATTENZIONE

ATTENZIONE indica una situazione rischiosa che, se non evitata, potrebbe causare morte o gravi lesioni.

AVVERTENZA

AVVERTENZA indica una situazione rischiosa che, se non evitata, potrebbe causare lesioni di entità lieve o moderata.

NOTA

NOTA indica una situazione che, se non evitata, potrebbe causare il danneggiamento del veicolo.

MODIFICHE AL VEICOLO

- Questo veicolo non deve essere modificato. La modifica del vostro veicolo potrebbe comprometterne le prestazioni, la sicurezza o la durabilità, nonché violare le norme di legge in termini di sicurezza e le normative del veicolo.

Inoltre, eventuali danni o problemi di prestazioni risultanti da qualsivoglia modifica potrebbero non essere coperti dalla garanzia.

- L'utilizzo di dispositivi elettronici non autorizzati potrebbe causare anomalie di funzionamento al veicolo, danneggiare i cavi, scaricare la batteria e innescare incendi. Per ragioni di sicurezza, non utilizzare dispositivi elettronici non autorizzati.

RESTITUZIONE DEI VEICOLI USATI (PER EUROPA)

HYUNDAI promuove un trattamento ecologicamente sostenibile per i veicoli a fine vita e vi offre la possibilità di restituire i vostri veicoli HYUNDAI giunti a fine vita in conformità alla Direttiva dell'Unione Europea (UE) sui veicoli a fine vita.

Potete trovare informazioni dettagliate sulla homepage del vostro distributore nazionale HYUNDAI.

INDICE DEGLI ARGOMENTI

Un'occhiata al veicolo

1

Il sistema di sicurezza del vostro veicolo

2

Funzioni di utilità del vostro veicolo

3

Sistema multimediale

4

Al volante

5

Cosa fare in situazioni di emergenza

6

Manutenzione

7

Specifiche e Informazioni per l'utente

8

Indice

I

Panoramica del sistema veicolo elettrico

Veicolo elettrico.....	H3	Modo AUTO/LOCK connettore di carica.....	H19
Caratteristiche dei veicoli elettrici.....	H3	Quando il connettore di carica è bloccato.....	H19
Informazioni sull'energia.....	H3	Carica programmata.....	H20
Componenti principali del veicolo elettrico.....	H4	Precauzioni per carica.....	H21
Batteria ad alta tensione (litio-ione-polimero).....	H5	Carica AC.....	H23
Sistema riscaldatore batteria ad alta tensione.....	H6	Come collegare il caricatore AC.....	H23
Stazioni vicine.....	H7	Controllo stato di carica.....	H26
Informazioni sull'energia.....	H8	Come scollegare il caricatore AC.....	H27
Informazioni sulla batteria.....	H8	Sblocco connettore di carica in emergenza.....	H28
Consumo di energia.....	H8	Carica DC.....	H29
Gestione della carica.....	H9	Come collegare il caricatore DC.....	H29
Impostazioni di carica e climatizzazione.....	H9	Controllo stato di carica.....	H31
Luogo della carica.....	H10	Come scollegare il caricatore DC.....	H32
Limite di carica.....	H11	Carica centellinare.....	H33
Corrente di carica.....	H11	Come impostare il livello di carica del caricatore portatile.....	H33
Guida ECO.....	H12	Come collegare il caricatore portatile (ICCB: In-Cable Control Box).....	H34
Riduzione di CO2.....	H12	Controllo stato di carica.....	H37
Storia della guida.....	H12	Indicatore luminoso stato di carica per caricatore portatile.....	H39
Impostazioni EV.....	H13	Indicatore luminoso stato di carica per caricatore portatile.....	H40
Modo inverno.....	H13	Indicatore luminoso stato di carica per caricatore portatile.....	H41
Spia.....	H14	Come scollegare il caricatore portatile (ICCB: In-Cable Control Box).....	H42
Percorso EV.....	H14		
Informazioni sulla carica.....	H15		
Informazioni sul tempo di carica.....	H15		
Tipi di carica.....	H16		
Stato di carica.....	H17		

Sblocco connettore di carica in emergenza	H43
Precauzioni per il caricatore portatile (ICCB: In-Cable Control Box)	H43
Azione da intraprendere quando la carica si arresta all'improvviso.....	H45
Come avviare il veicolo.....	H46
Come arrestare il veicolo	H47
Sistema di riproduzione rumore motore	H47
Autonomia residua	H48
Quando la destinazione non è impostata	H48
Quando la destinazione è impostata.....	H49
Suggerimenti per migliorare l'autonomia residua.....	H49
Indicatore di potenza/carica	H50
Indicatore stato di carica (indicatore SOC) per batteria ad alta tensione	H51
Spie e indicatori luminosi (correlati al veicolo elettrico).....	H52
Indicatore di Veicolo Pronto	H52
Spia Luminosa di Richiesta Assistenza	H52
Spia luminosa abbassamento potenza	H52
Indicatore luminoso ricarica.....	H53
Spia luminosa basso livello batteria ad alta tensione	H53
Spia Luminosa Frenata Rigenerativa	H53
Messaggi sul display LCD	H54
Portare il cambio in P per caricare	H54
Tempo di carica restante	H54
Scollegare veicolo per partire	H54
Sportello di ricarica aperto	H55
Carica interrotta. Controllare caricatore AC/DC.....	H55

Carica interrotta. Controllare collegamento cavo.....	H56
Controllare i freni/Arrestare il veicolo e controllare i freni.....	H56
Batteria scarica	H56
Caricare subito. Pot. limitata	H57
La bassa temperatura esterna potrebbe limitare la potenza erogata. Caricare batteria EV/Temperatura batteria bassa.	
Potenza limitata.....	H57
Batteria surr.! Arrestare il veicolo.....	H58
Potenza limitata	H58
Arrestare veic.,contr. alimentaz.	H59
Controllare il Virtual Engine Sound System.....	H59
Controllare sist. veic. elettrico.....	H59
Flusso energia.....	H60
Veicolo fermo.....	H60
Propulsione EV	H60
Rigenerazione.....	H60
Funzione Salvabatteria ausiliario+	H61
Modo	H61
Impostazione Sistema	H62
Messaggi sul display LCD	H62
Modo Utility.....	H63
Impostazione e attivazione del sistema	H63
Disattivazione del sistema	H64
Se si verifica un incidente	H65
Altre precauzioni per veicolo elettrico	H68
Connettore interblocco di servizio	H68
Tappo di servizio.....	H68

VEICOLO ELETTRICO

Veicolo elettrico

Un veicolo elettrico viene movimentato usando una batteria e un motore elettrico. Laddove i veicoli convenzionali usano un motore a combustione interna e la benzina come combustibile, i veicoli elettrici usando energia elettrica che viene caricata all'interno della batteria ad alta tensione. Ne risulta che i veicoli elettrici sono ecologici in quanto non fanno uso di combustibile e non emettono gas di scarico.

Caratteristiche dei veicoli elettrici

1. Si guida usando energia elettrica che viene caricata all'interno della batteria ad alta tensione. Questo sistema non inquina l'aria dal momento che non vengono usati combustibili, come la benzina, per cui non vi è emissione di gas di scarico.
2. Il veicolo usa inoltre un motore elettrico altamente performante. Rispetto ai veicoli con il convenzionale motore a combustione interna, il rumore e le vibrazioni durante la marcia risultano minimali.
3. Quando si decelera o si viaggia in discesa, la frenata rigenerativa viene utilizzata per caricare la batteria ad alta tensione. Ciò minimizza le perdite di energia e aumenta l'autonomia residua.
4. Quando la carica della batteria non è sufficiente, sono disponibili una Carica AC, una Carica DC una carica centellinare. (Fare riferimento a "Tipi di carica per veicolo elettrico" per i dettagli.)

i Informazioni

Cosa fa la frenata rigenerativa?

Sfrutta il motore elettrico in decelerazione e frenata per trasformare l'energia cinetica in energia elettrica al fine di caricare la batteria ad alta tensione. (La coppia viene applicata in direzione opposta quando si decelera, così da generare forza frenante ed energia elettrica.)
Informazioni sulla batteria

Informazioni sull'energia

- Il veicolo è equipaggiato con una batteria ad alta tensione che aziona motore elettrico e condizionatore aria, e una batteria ausiliaria (12 V) che aziona luci, tergicristalli e sistema audio.
- La batteria ausiliaria viene automaticamente caricata quando il veicolo è nel modo pronto per l'uso (🔌) o la batteria ad alta tensione è in fase di carica.

COMPONENTI PRINCIPALI DEL VEICOLO ELETTRICO

Componenti principali del veicolo elettrico

- **On-Board Charger (OBC)** : Dispositivo che carica la batteria ad alta tensione convertendo l'alimentazione AC della griglia di alimentazione in alimentazione DC.
 - **Inverter**: Trasforma la corrente continua in corrente alternata per fornire energia al motore elettrico, e trasforma la corrente alternata in corrente continua per caricare la batteria ad alta tensione.
 - **LDC**: Trasforma la potenza erogata dalla batteria ad alta tensione in bassa tensione (12 V) per fornire potenza al veicolo (DC-DC).
 - **Motore elettrico**: Usa l'energia elettrica immagazzinata nella batteria ad alta tensione per azionare il veicolo (funziona come il motore di un veicolo convenzionale).
 - **Ingranaggio riduttore**: Trasmette la forza rotante del motore elettrico agli pneumatici con velocità e coppia appropriate.
 - **Batteria ad alta tensione (litio-ione-polimero)**: Immagazzina e fornisce la potenza necessaria al veicolo elettrico per operare (la batteria accessoria 12 V fornisce la potenza alle funzioni del veicolo come luci e tergicristalli).
- * OBC: On-Board Charger
(Caricatore di bordo)
- * LDC: Low Voltage DC-DC Converter
(Convertitore DC/DC bassa tensione)

ATTENZIONE

- **Non rimuovere o smontare intenzionalmente i componenti ad alta tensione nonché connettori e connettori della batteria ad alta tensione.**
Inoltre, avere cura di non danneggiare i componenti ad alta tensione e la batteria ad alta tensione. Ciò potrebbe causare serie lesioni e impattare significativamente su funzionalità e durabilità del veicolo.
- **Quando è richiesta l'ispezione o la manutenzione di componenti ad alta tensione e batteria ad alta tensione, noi consigliamo di contattare un concessionario autorizzato HYUNDAI.**

Batteria ad alta tensione (litio-ione-polimero)

- La quantità di carica della batteria ad alta tensione potrebbe gradualmente diminuire quando il veicolo non viene usato.
- La capacità della batteria ad alta tensione potrebbe diminuire quando il veicolo viene esposto a temperature alte/basse.
- L'autonomia residua può variare a seconda delle condizioni operative anche se la quantità di carica rimane la stessa. La batteria ad alta tensione potrebbe spendere più energia quando si viaggia a velocità sostenuta o in salita. Queste azioni possono ridurre l'autonomia residua.
- La batteria ad alta tensione viene usata quando si usa il condizionatore aria/riscaldatore. Questo può ridurre l'autonomia residua. Assicurarsi d'impostare temperature moderate quando si usa il condizionatore aria/riscaldatore.
- La batteria ad alta tensione subisce anche un naturale degrado che dipende dal numero di anni di servizio del veicolo. Questo può ridurre l'autonomia residua.
- Quando la capacità di carica e l'autonomia residua subiscono una brusca diminuzione, noi consigliamo di contattare un concessionario autorizzato HYUNDAI per ispezione e manutenzione.
- Se si prevede che il veicolo non verrà usato per un lungo periodo di tempo, caricare la batteria ad alta tensione una volta ogni tre mesi per prevenire che si scarichi. Inoltre, se la quantità di carica non è sufficiente, eseguire immediatamente una carica prima di depositare il veicolo.
- La carica AC è consigliata per mantenere la batteria ad alta tensione in condizione ottimale. Se la quantità di carica della batteria ad alta tensione è sotto al 20%, per mantenere la funzionalità della batteria ad alta tensione in condizione ottimale occorre caricare la batteria ad alta tensione al 100%. (Si consiglia una volta o più al mese.)

COMPONENTI PRINCIPALI DEL VEICOLO ELETTRICO (CONT.)

AVVERTENZA

- **Assicurarsi di usare un caricatore designato quando si carica la batteria ad alta tensione. L'uso di caricatori di tipo diverso può avere un serio impatto sulla durabilità del veicolo.**
- **Assicurarsi che l'indicatore del caricatore batteria ad alta tensione non arrivi a "L (Basso) o 0". Se il veicolo viene mantenuto a "L (Basso) o 0" per un lungo periodo, ciò può danneggiare la batteria ad alta tensione e potrebbe essere necessario sostituire la batteria ad alta tensione a seconda del livello di degrado.**
- **Se il veicolo rimane coinvolto in una collisione, noi consigliamo di contattare un concessionario autorizzato HYUNDAI per verificare se la batteria ad alta tensione è ancora collegata.**

Sistema riscaldatore batteria ad alta tensione

Il sistema riscaldatore batteria ad alta tensione previene la riduzione dell'erogazione della batteria quando la temperatura della batteria è bassa. Se il connettore di carica è collegato, il sistema riscaldatore opera automaticamente in accordo alla temperatura della batteria.

Il tempo di carica può risultare più corto rispetto ai veicoli senza sistema riscaldatore batteria ad alta tensione. Tuttavia, la carica di elettricità potrebbe aumentare per effetto dell'azione del sistema riscaldatore batteria ad alta tensione.

AVVERTENZA

Il sistema riscaldatore batteria ad alta tensione opera quando il connettore di carica è collegato al veicolo.

Tuttavia, il sistema riscaldatore batteria ad alta tensione potrebbe non operare quando la temperatura della batteria scende sotto -35°C.

MODO EV

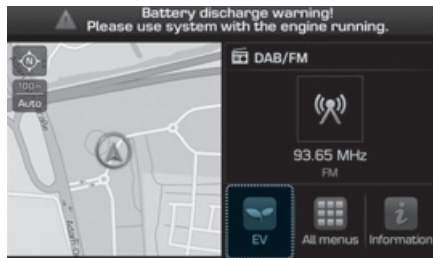

Selezionando il menù "EV" sullo schermo iniziale, si può accedere al modo EV.

Per dettagli sul modo EV, fare riferimento al Manuale Multimediale fornito separatamente.



Il modo EV ha 5 menù in totale, Prossima stazione, Informazioni energia, Gestione della carica, Guida ECO e Impostazioni EV.

* Il menù del modo EV può differire a seconda delle funzioni disponibili sul proprio veicolo.

Stazioni vicine



Selezionare "EV → Mappa → Stazioni di carica" sullo schermo. Stazioni che si trovano nelle vicinanze

MODO EV (CONT.)

Informazioni sull'energia



Selezionare "EV → Informazioni energia" sullo schermo.

Si possono controllare le informazioni sulla batteria e il consumo di energia.

Informazioni sulla batteria

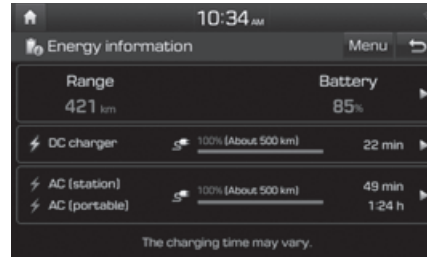

È possibile controllare range di ricarica, carica totale di batteria disponibile e tempo approssimativo di carica previsto per ciascun tipo di carica.

- L'autonomia residua è calcolata in base al consumo di combustibile in tempo reale durante la guida. La distanza potrebbe cambiare se cambia lo schema di guida.
- L'autonomia residua potrebbe cambiare se cambia lo schema di guida anche se è stato impostato lo stesso livello di carica batteria prefissato.

Consumo di energia

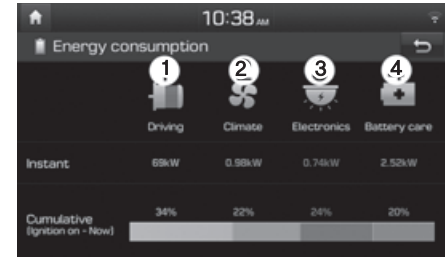

Si può controllare l'attuale consumo di energia per ciascun sistema del veicolo.

- ① "Guida" mostra il consumo totale di potenza ed energia del propulsore e l'energia recuperata.
- ② "Climatizzatore" mostra il consumo di potenza ed energia utilizzate dal riscaldatore o dal condizionatore aria.
- ③ "Elettronica" mostra il consumo di potenza ed energia utilizzate dai sistemi del veicolo comprendenti quadro strumenti, sistema di infointrattenimento (altoparlanti e navigazione), fari, centralina del veicolo, ecc.

- ④ "Cura batteria" mostra il consumo di potenza ed energia utilizzate quando:
- Si usa il modo inverno per alzare la temperatura della batteria durante l'inverno al fine di migliorare le prestazioni di guida.
 - Si raffredda la batteria durante l'estate per prevenire un surriscaldamento della batteria.

Gestione della carica



Selezionare "EV → Gestione della carica" sullo schermo. Si possono impostare data e ora di carica della batteria, temperatura del climatizzatore, opzioni di carica basata sul luogo e varie altre funzioni.

Impostazioni di carica e climatizzazione

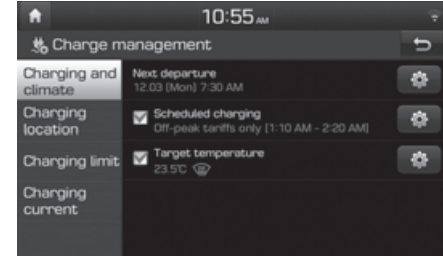

È possibile impostare la data e l'ora per la carica della batteria e della temperatura controllo climatizzatore. Inoltre, è possibile selezionare l'ora di avvio carica usando l'impostazione per ore non di punta.

MODO EV (CONT.)



Ora di partenza

1. Impostare l'ora di partenza prevista per carica programmata e temperatura prefissata.
2. Selezionare il giorno della settimana in cui attivare carica programmata e temperatura prefissata per l'ora di partenza.

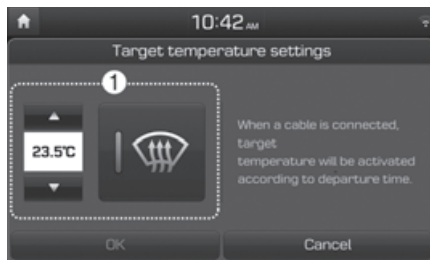

Impostazioni temperatura prefissata

1. Impostare la temperatura prefissata.

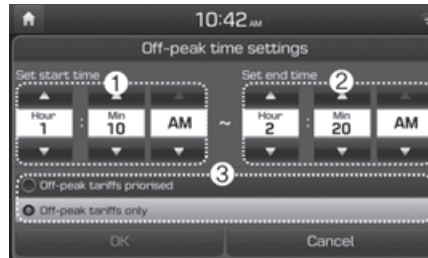

Impostazioni per ore non di punta

1. Se selezionato, avvia la carica solo nelle ore non di punta designate. Se deselectionato, avvia la carica solo nell'ora programmata.
2. Impostare l'ora con i costi più bassi per completare la carica.
3. • Priorità alle tariffe più basse: Se selezionato, avvia la carica nelle ore non di punta (può succedere che per arrivare al 100% la carica sfiori le ore non di punta).
• Solo le tariffe più basse: Se selezionato, la carica viene effettuata solo nelle ore non di punta (può succedere che non arrivi al 100%).

Luogo della carica

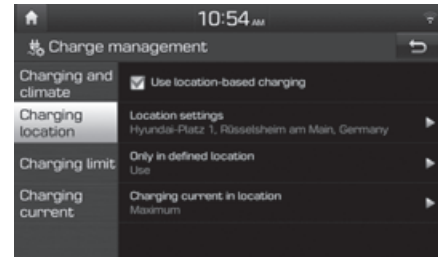

Se è selezionata la carica basata sul luogo, carica programmata e temperatura prefissata verranno attivate nel luogo impostato dal conducente. Inoltre, si può selezionare la corrente di carica quando la carica viene eseguita usando il caricatore AC.

* La funzione di carica programmata deve essere accesa per poter attivare la carica quando è selezionata la carica basata sul luogo.

Limite di carica

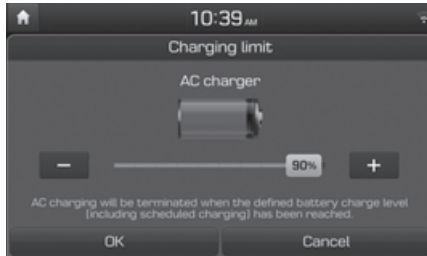
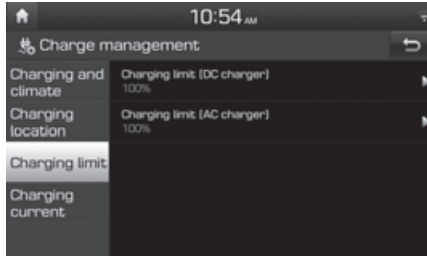

- Il livello di carica della batteria prefissato può essere selezionato quando la carica viene eseguita usando il caricatore AC o il caricatore DC.
- Il livello di carica può essere variato del 10%.

- Se il livello di carica della batteria prefissato è inferiore al livello di carica della batteria ad alta tensione, la batteria non verrà caricata.

Corrente di carica

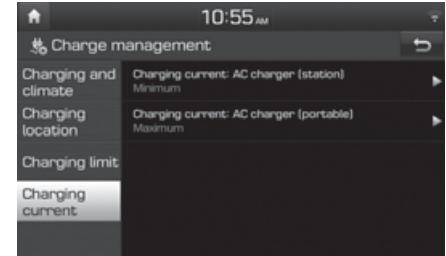

- Si può regolare la corrente di carica di un caricatore AC. Selezionare una corrente di carica appropriata per il caricatore usato.
- Se il processo di carica non si avvia o s'interrompe bruscamente a metà, rifelezionare un'altra corrente appropriata e riprovare a caricare il veicolo.
- Il tempo di carica varia a seconda della corrente di carica selezionata.

MODO EV (CONT.)

Guida ECO



Selezionare "EV → Marcia ECO" sullo schermo. Si possono controllare la riduzione di CO2 e la cronologia della guida ECO.

Riduzione di CO2

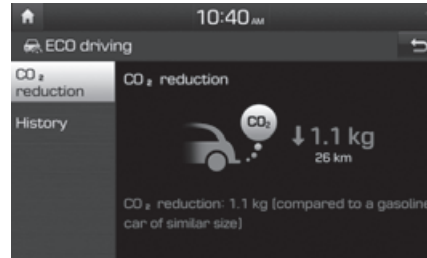

Si possono controllare le informazioni sulla riduzione di CO2 rispetto ad un veicolo a benzina di dimensioni simili.

Storia della guida

The screenshot shows the 'ECO driving' app interface with a 'History' table. At the top, it displays '10:46 AM'. The table has columns for date, distance, and energy consumption. The top row is highlighted with a star icon, indicating the highest energy saving.

Date	Distance (km)	Energy Consumption (kWh/km)
02.03.2018	13 km	21,1 kWh/kWh
26.02.2018	31 km	18,6 kWh/kWh
24.02.2018	25 km	22,8 kWh/kWh
15.02.2018	21 km	19,8 kWh/kWh
14.02.2018	12 km	17,5 kWh/kWh

Si possono controllare data, autonomia di guida e tasso di risparmio energetico dei precedenti tragitti di guida. La data della guida con il più alto risparmio energetico viene contrassegnata con un'icona a forma di stella.

Impostazioni EV



Selezionare "EV → Marcia ECO" sullo schermo. Si possono impostare le funzioni Modo inverno, Avviso e Percorso EV.

Modo inverno

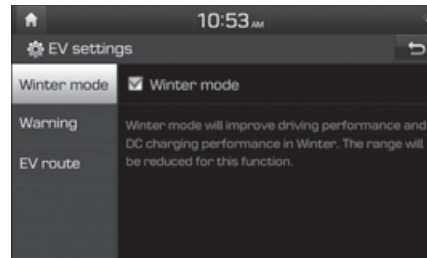

Si può selezionare o deselezionare il modo inverno.

Il modo inverno è efficace per la stagione invernale, dove la temperatura della batteria ad alta tensione è bassa. Questo modo è consigliato per migliorare le prestazioni di guida e della carica DC durante l'inverno, alzando la temperatura della batteria ad un livello adeguato.

Tuttavia, l'autonomia di guida potrebbe ridursi dovendo usare energia per alzare la temperatura della batteria.

Inoltre, se la temperatura della batteria risulta bassa durante la guida o quando è attivata la carica programmata di condizionatore aria/riscaldatore, questo modo viene sfruttato per migliorare le prestazioni di guida.

Il modo non viene tuttavia usato per assicurare l'autonomia di guida quando il livello della batteria è basso.

* Questo modo è disponibile sui veicoli equipaggiati con riscaldatore batteria.

MODO EV (CONT.)

Spia

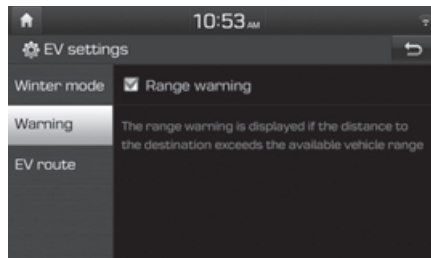

Si può selezionare o deselezionare la Spia di Autonomia.

- **Spia percorrenza:** Se la destinazione impostata nella navigazione non può essere raggiunta con la batteria rimanente, viene visualizzato un messaggio spia.

Percorso EV



Se è selezionato percorso EV, le informazioni correlate a EV verranno mostrate sul percorso. Si può controllare la distanza che il veicolo è in grado di percorrere con il livello di batteria attuale lungo il percorso. Viene anche indicata un'icona in modo che il conducente possa cercare le stazioni di carica più vicine.

TIPI DI CARICA PER VEICOLO ELETTRICO

Informazioni sulla carica

- **Carica AC:**

Il veicolo elettrico viene caricato collegandolo a un caricatore AC installato a domicilio o in una stazione di carica pubblica. (Per ulteriori dettagli, fare riferimento a "Carica AC".)

- **Carica DC:**

Si può eseguire una carica veloce presso una stazione di carica pubblica. Fare riferimento al manuale che il costruttore fornisce per ogni specifico tipo di caricatore DC.

Funzionalità e durabilità della batteria possono deteriorarsi se si usa costantemente il caricatore DC.

L'uso della carica DC deve essere minimizzato al fine di contribuire a prolungare la vita della batteria ad alta tensione.

- **Carica centellinare:**

Il veicolo elettrico può essere caricato usando l'elettricità domestica. Le prese elettriche a domicilio devono essere conformi alle normative e devono supportare in sicurezza tensione/corrente (Ampere)/potenza (Watt) nominali specificate sul caricatore portatile.

Informazioni sul tempo di carica









Tipo di carica		Batteria di tipo economico	Batteria di tipo ampliato
Carica AC		Impiega 6 ore e 10 minuti circa a temperatura ambiente quando caricato al 100%.	Impiega 9 ore e 35 minuti circa a temperatura ambiente quando caricato al 100%.
Carica DC	100 kW charger	Impiega 54 minuti circa a temperatura ambiente quando caricato all'80%. La carica può arrivare al 100%.	Impiega 54 minuti circa a temperatura ambiente quando caricato all'80%. La carica può arrivare al 100%.
	50 kW charger	Impiega 57 minuti circa a temperatura ambiente quando caricato all'80%. La carica può arrivare al 100%.	Impiega 75 minuti circa a temperatura ambiente quando caricato all'80%. La carica può arrivare al 100%.
Carica centellinare		Impiega 19 ore circa a temperatura ambiente quando caricato al 100%.	Impiega 31 ore circa a temperatura ambiente quando caricato al 100%.

i Informazioni

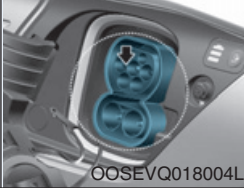
A seconda della condizione e della durabilità della batteria ad alta tensione, delle specifiche del caricatore e della temperatura ambiente, il tempo richiesto per la carica della batteria ad alta tensione può variare.

TIPI DI CARICA PER VEICOLO ELETTRICO (CONT.)

Tipi di carica

Categoria	Entrata carica (Veicolo)	Connettore di carica	Uscita carica	Come eseguire la carica
Carica AC	 OOSEVQ018003L	 OAEQ016078L	 OLFP0Q5007K	Usare un caricatore AC installato a domicilio o in una stazione di carica pubblica
Carica DC	 OOSEVQ018004L	 OAEQ016022L	 OAEQ016023	Usare il caricatore DC presso una stazione di carica pubblica
Carica centellinare	 OOSEVQ018003L	 OAEQ016078L	 OAEQ016024	Usare l'elettricità domestica

- A seconda della condizione e della durabilità della batteria ad alta tensione, delle specifiche del caricatore e della temperatura ambiente, il tempo richiesto per la carica della batteria ad alta tensione può variare.
- L'immagine del caricatore effettivo e del metodo di carica varia in accordo al costruttore del caricatore.



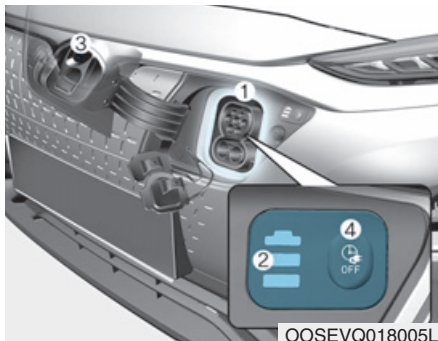

INDICATORE LUMINOSO CARICA PER VEICOLO ELETTRICO

Stato di carica











Quando si carica la batteria ad alta tensione, il livello di carica può essere controllato dall'esterno del veicolo.

① Stato di carica

Stato della luce	Dettagli
	Sportello di ricarica aperto (carica in standby)
bianco acceso	
	In carica
verde acceso	
	Carica programmata impostata
verde lampeggiante	
	Errore di carica (sistema caricatore malfunzionante)
rosso lampeggiante	
	Carica della batteria accessori 12 V o carica programmata condizionatore aria in corso
giallo acceso	

INDICATORE LUMINOSO CARICA PER VEICOLO ELETTRICO (CONT.)

② Livello di carica

Stato della luce		Dettagli
Prima della carica (si accende)	Durante la carica (lampeggia)	
		Livello batteria ad alta tensione bassissimo
giallo	giallo	
		Livello batteria ad alta tensione basso
verde	verde	
		Livello batteria ad alta tensione medio
verde	verde	
		Livello batteria ad alta tensione alto
verde	verde	

③ Spia alta tensione

Stato della luce	Dettagli
	Flusso di elettricità ad alta tensione (Carica della batteria ausiliaria 12 V o programmazione del condizionatore aria/riscaldatore in corso)

④ Carica immediata

Stato della luce	Dettagli
	Pulsante di disattivazione carica programmata Premere per caricare immediatamente.

BLOCCO CONNETTORE DI CARICA

Modo AUTO/LOCK connettore di carica

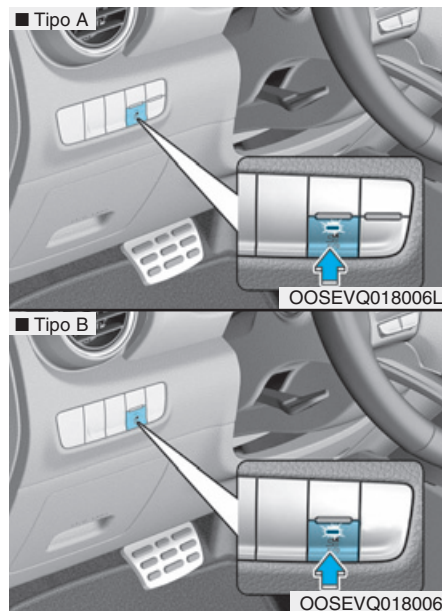

È possibile scegliere quando il connettore di carica può essere bloccato o sbloccato nell'entrata di carica.

Premere il pulsante  per commutare tra modo AUTO e modo LOCK.

i Informazioni

Durante la carica DC, la presa di carica è bloccata indipendentemente dal modo AUTO/LOCK. Una volta che la carica è stata completata, la presa di carica che era bloccata viene sbloccata.

Quando il connettore di carica è bloccato

	LOCK	AUTO
Prima della carica	O	X
Durante la carica	O	O
Carica completata	O	X

- **Modo LOCK** (indicatore pulsante off): Il connettore si blocca quando il connettore di carica viene collegato all'entrata di carica. Il connettore rimane bloccato fino a quando tutte le porte non vengono sbloccate dal conducente. Questo modo può essere utilizzato per evitare un eventuale furto del cavo di carica.

- Se il connettore di carica viene sbloccato quando sono sbloccate tutte le porte, ma il cavo di carica non viene scollegato entro 15 secondi, il connettore verrà automaticamente ribloccato.

- Se il connettore di carica si sblocca dopo lo sblocco di tutte le porte, ma tutte le porte vengono bloccate di nuovo, immediatamente il connettore verrà bloccato di nuovo.

- **Modo AUTO** (indicatore pulsante on): Il connettore si blocca quando la carica viene avviata. Il connettore si sblocca quando la carica è completa. Questo modo può essere usato in caso di carica presso una stazione di carica pubblica.

CARICA PROGRAMMATA

Carica programmata (se in dotazione)

- È possibile impostare la carica programmata per il veicolo usando lo schermo audio o navigazione o l'applicazione Blue Link.

Fare riferimento al Manuale Multimediale o al Manuale Blue Link per informazioni dettagliate circa la carica programmata.

- La carica programmata è eseguibile solo quando si usa un caricatore AC o un caricatore portatile (ICCB: In-Cable Control Box).

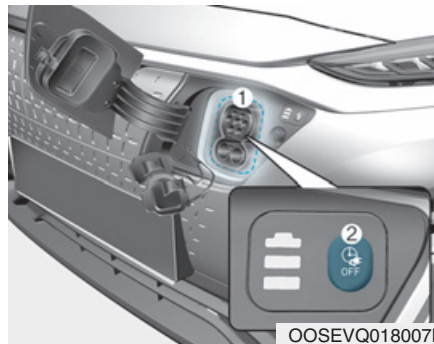

- Quando è impostata la carica programmata e il caricatore AC o il caricatore portatile (ICCB: In-Cable Control Box) è collegato per eseguire la carica, l'indicatore luminoso lampeggia in verde (1) per 3 minuti per indicare che la carica programmata è impostata.
- Quando la carica programmata è impostata, la carica non inizia immediatamente una volta che il caricatore AC o il caricatore portatile (ICCB: In-Cable Control Box) è stato collegato.

Quando si richiede che la carica sia immediata, usare lo schermo audio o navigazione per disattivare l'impostazione della carica programmata o premere il pulsante di disattivazione carica programmata (2) per 3 secondi.

- Se si preme il pulsante di disattivazione carica programmata (2) per caricare immediatamente la batteria, la carica deve iniziare dopo 3 minuti dal collegamento del cavo di carica.

Premendo il pulsante di disattivazione carica programmata (2) per avviare la carica immediata, l'impostazione della carica programmata non viene disattivata completamente. Se si ha necessità di disattivare completamente l'impostazione della carica programmata, usare lo schermo audio o navigazione per finalizzare la disattivazione.

Fare riferimento a "Carica AC (Stazione) o Carica centellinare" per dettagli riguardanti il collegamento di caricatore AC e caricatore portatile (ICCB: In-Cable Control Box).

PRECAUZIONI PER CARICA VEICOLO ELETTRICO

Precauzioni per carica

■ Carica AC



■ Carica DC



L'immagine del caricatore effettivo e del metodo di carica varia in accordo al costruttore del caricatore.

⚠ ATTENZIONE

- Le onde elettromagnetiche che vengono generate dal caricatore possono seriamente impattare i dispositivi medici elettrici come un pacemaker cardiaco impiantato.

Quando si usano dispositivi medici elettrici come un pacemaker cardiaco impiantato, assicurarsi di chiedere a personale medico e al costruttore se un'operazione di carica del veicolo elettrico può avere impatti sul funzionamento di dispositivi medici elettrici come un pacemaker cardiaco impiantato.

- Controllare per assicurarsi che non vi sia acqua o polvere su connettore cavo di carica e spina prima di collegarsi al caricatore o all'entrata di carica. Eseguire il collegamento in presenza di acqua o polvere su connettore cavo di carica e spina può causare un incendio o una scossa elettrica.

⚠ ATTENZIONE

- Avere cura di non toccare connettore di carica, spina di carica ed entrata di carica quando si collega il cavo al caricatore e all'entrata di carica del veicolo.
- Attenersi a quanto segue per prevenire scosse elettriche durante la carica:
 - Usare un caricatore a tenuta stagna.
 - Usare prudenza nel toccare connettore di carica e spina di carica con le mani bagnate o con i piedi nell'acqua o nella neve quando si collega il cavo di carica.
 - Usare prudenza quando ci sono lampi.
 - Usare prudenza quando connettore e spina di carica sono bagnati.

PRECAUZIONI PER CARICA VEICOLO ELETTRICO (CONT.)

ATTENZIONE

- Arrestare immediatamente la carica quando si riscontrano sintomi anomali (odore, fumo).
- Sostituire il cavo di carica se il rivestimento del cavo è danneggiato, onde prevenire scosse elettriche.
- Quando si collega o rimuove il cavo di carica, assicurarsi di afferrare l'impugnatura del connettore di carica e la spina di carica. Se si tira direttamente il cavo (senza usare l'impugnatura), i conduttori interni si potrebbero scollegare o danneggiare. Questo potrebbe dar luogo a una scossa o un incendio.

AVVERTENZA

- Tenere sempre connettore di carica e spina di carica puliti e asciutti. Avere cura di tenere il cavo di carica in una condizione esente da acqua o umidità.
- Assicurarsi di usare il caricatore designato per caricare il veicolo elettrico. L'uso di un qualsiasi altro caricatore può causare un guasto.
- Prima di caricare la batteria, spegnere il veicolo.
- Quando il veicolo viene spento durante la carica, il ventilatore di raffreddamento all'interno del vano motore elettrico potrebbe operare automaticamente. Non toccare il ventilatore di raffreddamento durante la carica.
- Fare attenzione a non far cadere il connettore di carica. Il connettore di carica si potrebbe danneggiare.

CARICA VEICOLO ELETTRICO (CARICA AC)

Carica AC

■ Carica AC



L'immagine del caricatore effettivo e del metodo di carica varia in accordo al costruttore del caricatore.

Come collegare il caricatore AC

1. Premere il pedale del freno e applicare il freno di stazionamento.
2. Smistare su OFF tutti gli interruttori, mettere il cambio in P (Parcheggio) e spegnere il veicolo. Se si avvia la carica senza aver messo il cambio in P (Parcheggio), la carica inizierà una volta che il cambio sarà stato messo automaticamente in P (Parcheggio).



3. Premere la porta di carica dove c'è l'icona per aprirla. La porta di carica si apre solamente quando è sbloccata.

i Informazioni

Se non si riesce ad aprire la porta di carica perché bloccata dal ghiaccio, picchiettare delicatamente o togliere il ghiaccio vicino alla porta di carica. Non tentare di aprire la porta di carica forzatamente.

CARICA VEICOLO ELETTRICO (CARICA AC) (CONT.)

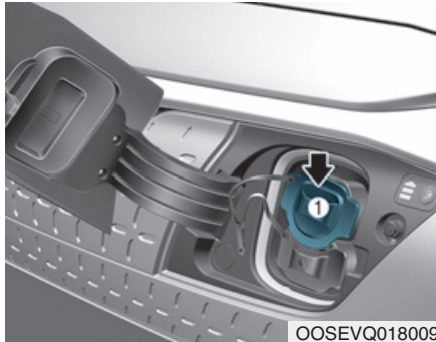

4. Rimuovere il coperchio presa di carica (1).
5. Controllare se c'è polvere su connettore di carica ed entrata di carica.
6. Afferrare l'impugnatura del connettore di carica e collegarlo alla presa di carica del veicolo. Spingere il connettore fino in fondo. Spingere il connettore finché non si sente un "click". Se connettore di carica e terminale di carica non sono collegati a dovere, ciò potrebbe causare un incendio.

i Informazioni

Modo AUTO/LOCK connettore di carica

Il connettore di carica è bloccato nell'entrata per un periodo di tempo diverso in accordo al modo selezionato.

- **Modo LOCK:** Il connettore si blocca quando il connettore di carica viene collegato all'entrata di carica.
- **Modo AUTO:** Il connettore si blocca quando la carica viene avviata.

Per maggiori dettagli, fare riferimento a "Modo AUTO/LOCK connettore di carica" in questo capitolo.

■ Carica AC



7. Collegare la spina di carica alla presa elettrica di una stazione di carica AC per avviare la carica.



8. Controllare se l'indicatore luminoso carica della batteria ad alta tensione nel quadro strumenti si è acceso. La carica non viene eseguita se l'indicatore luminoso carica è spento.

Quando connettore di carica e spina di carica non sono collegati a dovere, ricollegare il cavo di carica per eseguire la carica.

i Informazioni

- Durante la carica AC la ricezione radio
- Durante la carica, il cambio non può essere spostato da P (Parcheggio) in qualsiasi altra posizione.

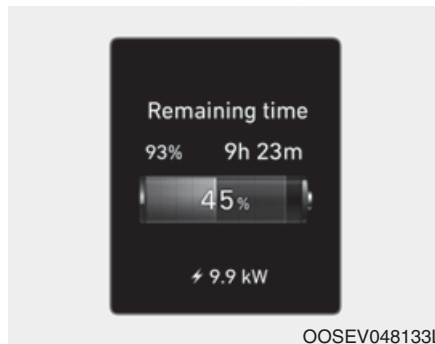

9. Una volta che la carica si è avviata, il tempo di carica stimato viene visualizzato sul quadro strumenti per circa 1 minuto.

Anche aprendo la porta lato sedile del conducente mentre la carica è in corso, il tempo di carica stimato viene visualizzato sul quadro strumenti per circa 1 minuto. Quando è impostata la carica programmata, o la programmazione di condizionatore aria/riscaldatore, il tempo di carica stimato viene visualizzato come "--".

i Informazioni

A seconda della condizione e della durabilità della batteria ad alta tensione, delle specifiche del caricatore e della temperatura ambiente, il tempo richiesto per la carica della batteria può variare.

CARICA VEICOLO ELETTRICO (CARICA AC) (CONT.)

Controllo stato di carica



Quando si carica la batteria ad alta tensione, il livello di carica può essere controllato dall'esterno del veicolo.

Stato della luce		Dettagli
Prima della carica (si accende)	Durante la carica (lampeggia)	
		Livello batteria ad alta tensione bassissimo
giallo	giallo	
		Livello batteria ad alta tensione basso
verde	verde	
		Livello batteria ad alta tensione medio
verde	verde	
		Livello batteria ad alta tensione alto
verde	verde	

Come scollegare il caricatore AC

■ Carica AC



1. Quando la carica è completa, rimuovere la spina di carica dalla presa elettrica della stazione di carica AC.

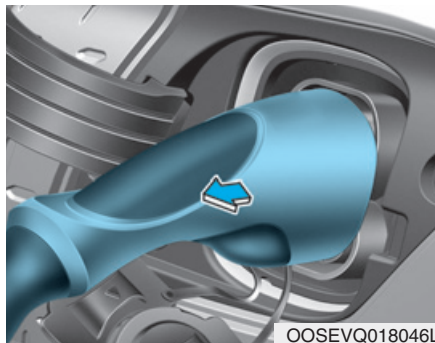

2. Afferrare l'impugnatura del connettore di carica ed estrarlo.

i Informazioni

Onde evitare un eventuale furto del cavo di carica, il connettore di carica non può essere scollegato dall'entrata di carica quando le porte sono bloccate. Sbloccare tutte le porte per scollegare il connettore di carica dall'entrata di carica.

Tuttavia, se il veicolo è nel modo **AUTO** connettore di carica, il connettore di carica si sblocca automaticamente dall'entrata di carica una volta completata la carica.

Per maggiori dettagli, fare riferimento a "Modo **AUTO/LOCK** connettore di carica" in questo capitolo.

CARICA VEICOLO ELETTRICO (CARICA AC) (CONT.)

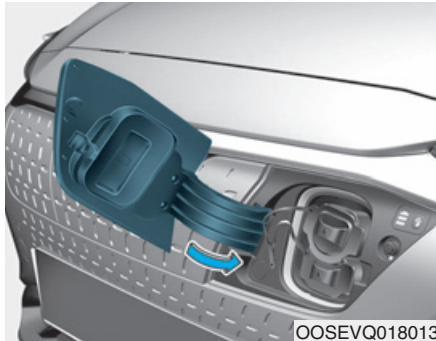

3. Assicurarsi di installare il coperchio di entrata carica.
4. Assicurarsi di chiudere completamente la porta di carica.

Sblocco connettore di carica in emergenza

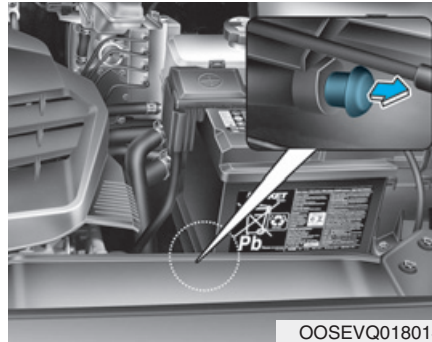

Se il connettore di carica non si scollega perché la batteria si è scaricata o a causa di un guasto ai conduttori elettrici, aprire il portellone e tirare leggermente il cavo di emergenza. Quindi il connettore di carica si scollegherà.

CARICA VEICOLO ELETTRICO (CARICA DC)

Carica DC

■ Carica DC



Si può eseguire una carica veloce presso una stazione di carica pubblica. Fare riferimento al manuale che il costruttore fornisce per ogni specifico tipo di caricatore DC.

Funzionalità e durabilità della batteria possono deteriorarsi se si usa costantemente il caricatore DC.

L'uso della carica DC deve essere minimizzato al fine di contribuire a prolungare la vita della batteria ad alta tensione.

L'immagine del caricatore effettivo e del metodo di carica varia in accordo al costruttore del caricatore.

i Informazioni

Se si usa un caricatore DC quando il veicolo è già completamente carico, alcuni caricatori DC emetteranno un messaggio di errore. Quando il veicolo è già completamente carico, non sottoporlo ad ulteriore carica.

Come collegare il caricatore DC

1. Premere il pedale del freno e applicare il freno di stazionamento.
2. Smistare su OFF tutti gli interruttori, mettere il cambio in P (Parcheggio) e spegnere il veicolo.

CARICA VEICOLO ELETTRICO (CARICA DC) (CONT.)



3. Premere la porta di carica dove c'è l'icona per aprirla. La porta di carica si apre solamente quando è sbloccata.

i Informazioni

Se non si riesce ad aprire la porta di carica perché bloccata dal ghiaccio, picchiettare delicatamente o togliere il ghiaccio vicino alla porta di carica. Non tentare di aprire la porta di carica forzatamente.

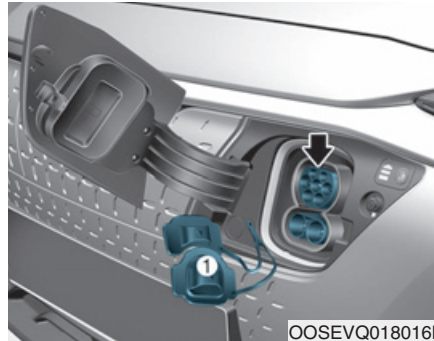

4. Rimuovere il coperchio di entrata carica (1).
5. Controllare se c'è polvere o qualche corpo estraneo all'interno di connettore di carica ed entrata di carica.
6. Afferrare l'impugnatura del connettore di carica e collegarlo alla presa di carica del veicolo. Spingere il connettore fino in fondo. Se connettore di carica e terminale di carica non sono collegati a dovere, si potrebbe innescare un incendio.

Fare riferimento al manuale del tipo di caricatore DC in uso per le modalità di carica e rimozione del caricatore.



7. Controllare se l'indicatore luminoso carica della batteria ad alta tensione nel quadro strumenti si è acceso. La carica non viene eseguita se l'indicatore luminoso carica è spento.

Quando il connettore di carica non è collegato a dovere, ricollegare il cavo di carica per eseguire nuovamente la carica.

Quando fa freddo, la carica DC potrebbe non essere disponibile onde prevenire il degrado della batteria ad alta tensione.

i Informazioni

Per controllare la temperatura della batteria ad alta tensione mentre è in carica, il condizionatore aria viene usato per raffreddare la batteria, per cui il compressore del condizionatore aria e il ventilatore di raffreddamento potrebbero generare rumore.

Inoltre, in estate potrebbe verificarsi un degrado delle prestazioni del condizionatore aria dovuto al fatto che il sistema di raffreddamento opera per la batteria ad alta tensione.

i Informazioni

Durante la carica, il cambio non può essere spostato da P (Parcheggio) in qualsiasi altra posizione.



OOSEV048198L

8. Una volta che la carica si è avviata, il tempo di carica stimato viene visualizzato sul quadro strumenti per circa 1 minuto.

Anche aprendo la porta lato sedile del conducente mentre la carica è in corso, il tempo di carica stimato viene visualizzato sul quadro strumenti per circa 1 minuto.

i Informazioni





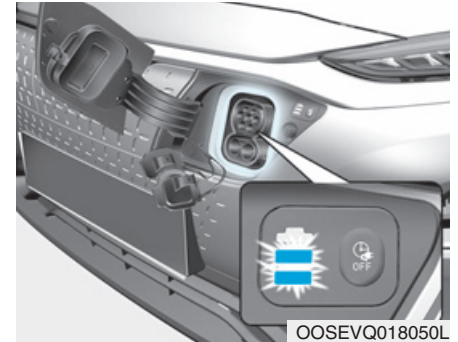



A seconda della condizione e della durabilità della batteria ad alta tensione, delle specifiche del caricatore e della temperatura ambiente, il tempo richiesto per la carica della batteria può variare.

Controllo stato di carica



Quando si carica la batteria ad alta tensione, il livello di carica può essere controllato dall'esterno del veicolo.

CARICA VEICOLO ELETTRICO (CARICA DC) (CONT.)

Stato della luce		Dettagli
Prima della carica (si accende)	Durante la carica (lampeggia)	
 giallo	 giallo	Livello batteria ad alta tensione bassissimo
 verde	 verde	
 verde	 verde	Livello batteria ad alta tensione medio
 verde	 verde	
		Livello batteria ad alta tensione basso
		Livello batteria ad alta tensione alto

Come scollegare il caricatore DC

1. Rimuovere il connettore di carica una volta che la carica DC è stata completata, oppure dopo aver arrestato la carica usando il caricatore DC. Fare riferimento al manuale del caricatore DC in uso per i dettagli su come scollegare il connettore di carica.

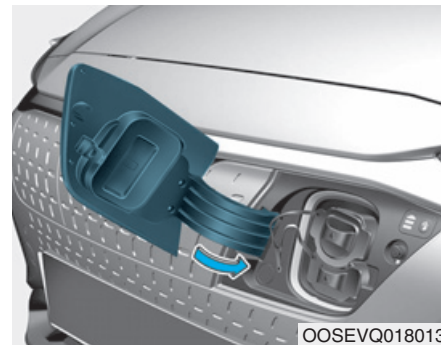

2. Assicurarsi di installare il coperchio di entrata carica.
3. Assicurarsi di chiudere completamente la porta di carica.

CARICA VEICOLO ELETTRICO (CARICA CENTELLINARE)

Carica centellinare

■ Caricatore portatile

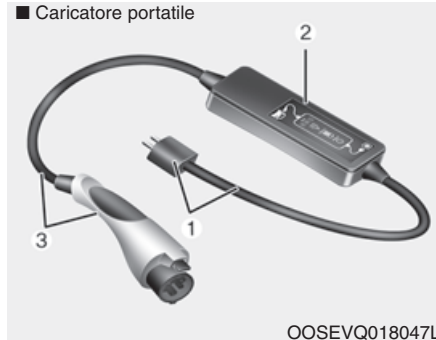

- (1) Cavo connettorizzato (Set cavo)
- (2) Scatola di comando
- (3) Cavo di carica e connettore di carica

La carica centellinare può essere usata quando non c'è disponibilità di carica AC o carica DC, usando l'elettricità domestica.

Come impostare il livello di carica del caricatore portatile

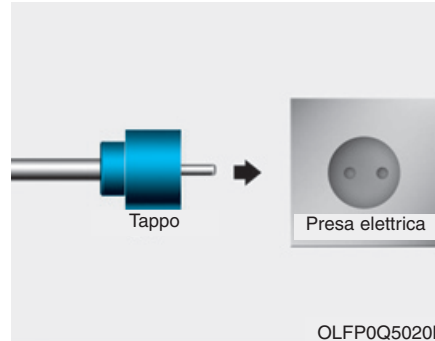

1. Controllare la corrente nominale della presa elettrica prima di collegare la spina nella presa.
2. Collegare la spina ad un'uscita elettrica domestica.
3. Controllare la finestra di visualizzazione sulla control box.

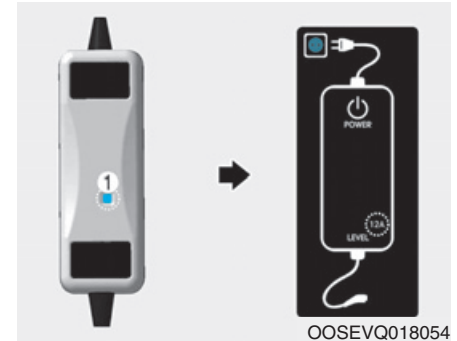

4. Premere il pulsante (1) sul retro della control box per più di 1 secondo in modo da regolare il livello di carica. (Fare riferimento al tipo di cavo di carica e all'esempio d'impostazione del livello di carica.)
5. Il livello di carica indicato sulla finestra di visualizzazione della control box cambia ogni volta che si preme il pulsante (1).
6. Una volta che l'impostazione del livello di carica è stata completata, avviare la carica secondo la procedura della carica centellinare.

CARICA VEICOLO ELETTRICO (CARICA CENTELLINARE) (CONT.)

* Esempio d'impostazione del livello di carica ICCB

L'esempio ha puro scopo di riferimento e potrebbe variare a seconda dell'ambiente circostante.

Corrente della presa	Livello di carica ICCB	Finestra di visualizzazione control box
14-16A	12A	 OOSEVQ018055
13-12A	10A	
11-10A	8A	
9-8A	6A	

Come collegare il caricatore portatile (ICCB: In-Cable Control Box)

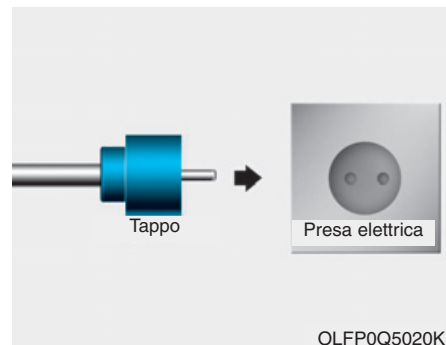

1. Collegare la spina ad un'uscita elettrica domestica.

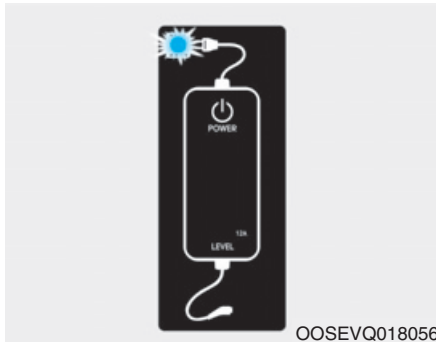

2. Controllare se la segnalazione luminosa alimentazione (verde) s'illumina sulla scatola di comando.
3. Premere il pedale del freno e applicare il freno di stazionamento.
4. Smistare su OFF tutti gli interruttori, mettere il cambio in P (Parccheggio) e spegnere il veicolo. Se si avvia la carica senza aver messo il cambio in P (Parccheggio), la carica inizierà una volta che il cambio sarà stato messo automaticamente in P (Parccheggio).



5. Premere la porta di carica dove c'è l'icona per aprirla. La porta di carica si apre solamente quando è sbloccata.

i Informazioni

Se non si riesce ad aprire la porta di carica perché bloccata dal ghiaccio, picchiare delicatamente o togliere il ghiaccio vicino alla porta di carica. Non tentare di aprire la porta di carica forzatamente.

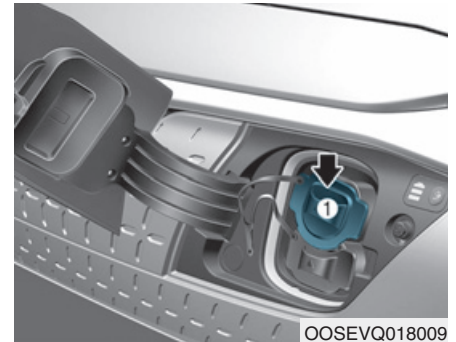

6. Rimuovere il coperchio di entrata carica (1).
7. Controllare se c'è polvere su connettore di carica ed entrata di carica.
8. Afferrare l'impugnatura del connettore di carica e collegarlo alla presa di carica del veicolo. Spingere il connettore fino in fondo. Se connettore di carica e terminale di carica non sono collegati a dovere, si potrebbe innescare un incendio.

CARICA VEICOLO ELETTRICO (CARICA CENTELLINARE) (CONT.)

i Informazioni

Modo AUTO/LOCK connettore di carica

Il connettore di carica è bloccato nell'entrata per un periodo di tempo diverso in accordo al modo selezionato.

- **Modo LOCK:** Il connettore si blocca quando il connettore di carica viene collegato all'entrata di carica.
- **Modo AUTO:** Il connettore si blocca quando la carica viene avviata.

Per maggiori dettagli, fare riferimento a "Modo AUTO/LOCK connettore di carica" in questo capitolo.



9. La carica si avvia automaticamente (la spia di carica lampeggia).



10. Controllare se l'indicatore luminoso carica della batteria ad alta tensione nel quadro strumenti si è acceso. La carica non viene eseguita se l'indicatore luminoso carica è spento.

Quando il connettore di carica non è collegato a dovere, ricollegare il cavo di carica per eseguire nuovamente la carica.

i Informazioni

Durante la carica, il cambio non può essere spostato da P (Parcheggio) in qualsiasi altra posizione.

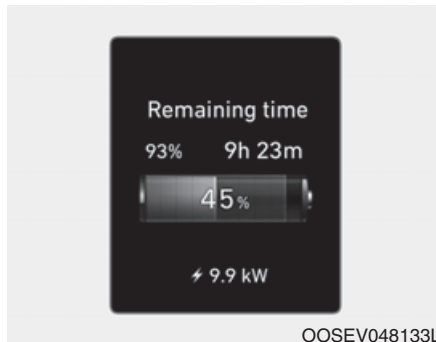

OOSEV048133L

11. Una volta che la carica si è avviata, il tempo di carica stimato viene visualizzato sul quadro strumenti per circa 1 minuto.

Anche aprendo la porta lato sedile del conducente mentre la carica è in corso, il tempo di carica stimato viene visualizzato sul quadro strumenti per circa 1 minuto.

i Informazioni





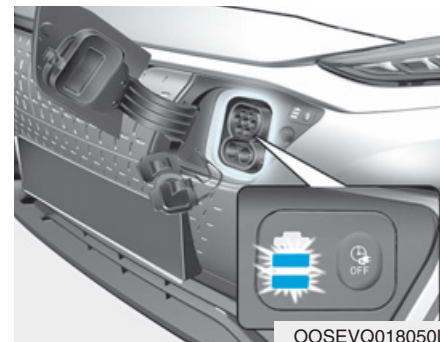



A seconda della condizione e della durabilità della batteria ad alta tensione, delle specifiche del caricatore e della temperatura ambiente, il tempo richiesto per la carica della batteria può variare.

Controllo stato di carica











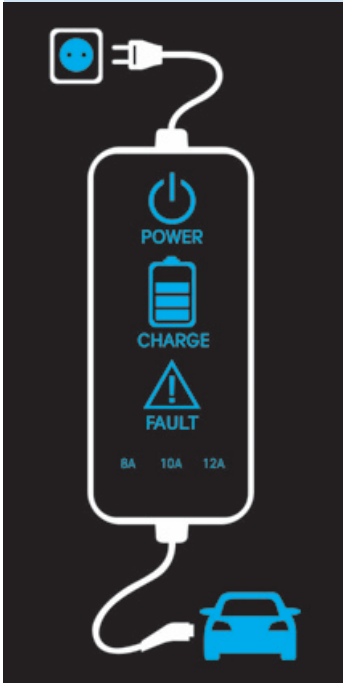



Quando si carica la batteria ad alta tensione, il livello di carica può essere controllato dall'esterno del veicolo.

CARICA VEICOLO ELETTRICO (CARICA CENTELLINARE) (CONT.)

Stato della luce		Dettagli
Prima della carica (si accende)	Durante la carica (lampeggia)	
		Livello batteria ad alta tensione bassissimo
giallo	giallo	
		Livello batteria ad alta tensione basso
verde	verde	
		Livello batteria ad alta tensione medio
verde	verde	
		Livello batteria ad alta tensione alto
verde	verde	





Indicatore luminoso stato di carica per caricatore portatile

Scatola di comando	Indicatore	Dettagli				
	PRESA	 (Verde)	On: Alimentazione inserita Lampeggiante: Sensore temperatura presa guasto			
		 (Rosso)	On: Protezione alta temperatura presa Lampeggiante: Spia alta temperatura presa			
	POWER		On: Alimentazione inserita			
	CHARGE		Lampeggiante: Carica nel modo risparmio energetico, è illuminato solo l'indicatore CHARGE.			
	FAULT		Lampeggiante: Carica interrotta			
	LIVELLO DI CARICA		Tipo A	Tipo B	Tipo C	La corrente di carica cambia (3 livelli) ogni volta che viene premuto il pulsante (1) per 1 secondo con il caricatore collegato a un'uscita elettrica, ma non il veicolo.
			12 A	10 A	8 A	
			10 A	8 A	7 A	
	VEICOLO	 (Verde)	Connettore di carica inserito			
		 (Blu)	In carica			
 (Rosso)		Lampeggiante: Carica impossibile				





CARICA VEICOLO ELETTRICO (CARICA CENTELLINARE) (CONT.)

Indicatore luminoso stato di carica per caricatore portatile

NO	Scatola di comando	Stato/Diagnosi/Contromisura	NO	Scatola di comando	Stato/Diagnosi/Contromisura
1		<ul style="list-style-type: none"> • Connettore di carica inserito nel veicolo (Acceso di colore verde) • Sensore temperatura presa guasto (Lampeggiante di colore verde) • Protezione alta temperatura presa (Lampeggiante di colore rosso) • Spia alta temperatura presa (Accesa di colore rosso) <p>Noi consigliamo di contattare un concessionario autorizzato HYUNDAI.</p>	2		<ul style="list-style-type: none"> - Connettore di carica inserito nel veicolo (Acceso di colore verde)
3		<ul style="list-style-type: none"> - Durante la carica • Indicatore di carica (Lampeggiante di colore verde) • Indicatore veicolo (Acceso di colore blu) 	4		<ul style="list-style-type: none"> - Prima di inserire il connettore di carica nel veicolo (Lampeggiante di colore rosso) • Temperatura anomala • ICCB (In-Cable Control Box) guasto <p>Noi consigliamo di contattare un concessionario autorizzato HYUNDAI.</p>

Indicatore luminoso stato di carica per caricatore portatile

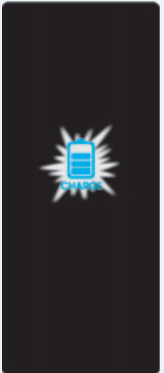
NO	Scatola di comando	Stato/Diagnosi/Contromisura	NO	Scatola di comando	Stato/Diagnosi/Contromisura
5		<ul style="list-style-type: none"> - Inserito nel veicolo (Lampeggiante di colore rosso) • Dispositivo diagnostico guasto • Dispersione di corrente • Temperatura anomala <p>Noi consigliamo di contattare un concessionario autorizzato HYUNDAI.</p>	6		<ul style="list-style-type: none"> - Dopo aver inseriti il connettore di carica nel veicolo (Lampeggiante di colore rosso) • Comunicazione guasta <p>Noi consigliamo di contattare un concessionario autorizzato HYUNDAI.</p>
7		<ul style="list-style-type: none"> • Sensore temperatura presa guasto (Lampeggiante di colore verde) • Protezione alta temperatura presa (Lampeggiante di colore rosso) • Spia alta temperatura presa (Accesa di colore rosso) <p>Noi consigliamo di contattare un concessionario autorizzato HYUNDAI.</p>	8		<ul style="list-style-type: none"> - Modo risparmio energetico • 3 minuti dopo l'avvio della carica (Lampeggiante di colore verde)

CARICA VEICOLO ELETTRICO (CARICA CENTELLINARE) (CONT.)

Come scollegare il caricatore portatile (ICCB: In-Cable Control Box)

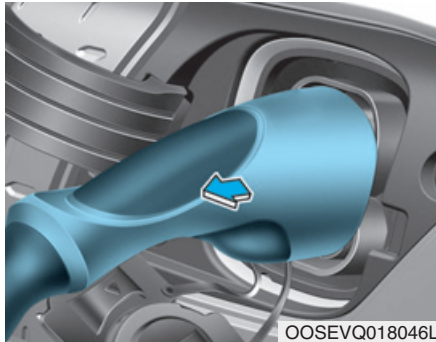

1. Afferrare l'impugnatura del connettore di carica e tirarla.

i Informazioni

Onde evitare un eventuale furto del cavo di carica, il connettore di carica non può essere scollegato dall'entrata di carica quando le porte sono bloccate. Sbloccare tutte le porte per scollegare il connettore di carica dall'entrata di carica.

Tuttavia, se il veicolo è nel modo AUTO connettore di carica, il connettore di carica si sblocca automaticamente dall'entrata di carica una volta completata la carica.

Per maggiori dettagli, fare riferimento a "Modo AUTO/LOCK connettore di carica" in questo capitolo.

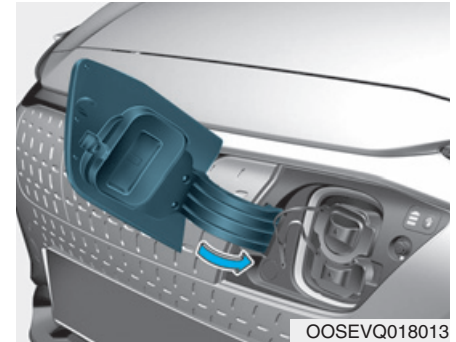

2. Assicurarsi di installare il coperchio di entrata carica.
3. Assicurarsi di chiudere completamente la porta di carica.

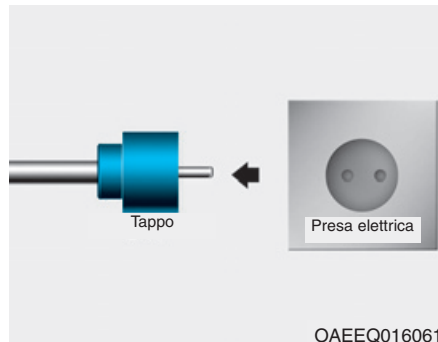

OAEQ016061

4. Scollegare la spina dall'uscita elettrica domestica. Non tirare il cavo quando si scollega la spina.
5. Chiudere il coperchio protettivo per connettore di carica in modo da evitare che corpi estranei penetrino nel terminale.
6. Mettere il cavo di carica all'interno del vano cavo per proteggerlo.

Sblocco connettore di carica in emergenza

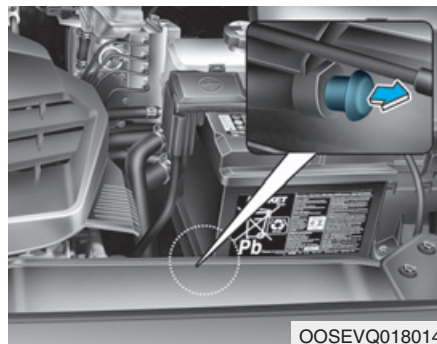

Se il connettore di carica non si scollega perché la batteria si è scaricata o a causa di un guasto ai conduttori elettrici, aprire il portellone e tirare leggermente il cavo di emergenza. Quindi il connettore di carica si scollegherà.

Precauzioni per il caricatore portatile (ICCB: In-Cable Control Box)

- Usare il caricatore portatile certificato da HYUNDAI Motors.
- Non tentare di riparare, smontare o regolare il caricatore portatile
- Non usare un cavo di prolunga o un adattatore.
- Arrestare immediatamente l'uso nel caso insorga un guasto.
- Non toccare spina e connettore di carica con le mani bagnate.
- Non toccare la parte terminale di connettore di carica AC e presa di carica AC sul veicolo.
- Non collegare il connettore di carica ad una tensione non conforme alle normative.
- Non usare il caricatore portatile se è usurato, esposto o presenta danni di qualsiasi natura.

CARICA VEICOLO ELETTRICO (CARICA CENTELLINARE) (CONT.)

- Se scatola ICCB e connettore di carica AC sono danneggiati, incrinati, o i conduttori sono comunque esposti, non usare il caricatore portatile.
- Non lasciare che i bambini maneggino o tocchino il usare il caricatore portatile.
- Tenere la scatola di comando preservata dall'acqua.
- Tenere il connettore di carica normale o il terminale maschio esenti da corpi estranei.
- Non calpestare il cavo o il cavo connettorizzato. Non tirare il cavo o il cavo connettorizzato e non torcerlo o piegarlo.
- Non eseguire la carica in presenza di lampi.
- Non far cadere la scatola di comando e non appoggiare oggetti pesanti sulla scatola di comando.
- Non avvicinare alcun oggetto che possa generare alte temperature al caricatore quando si esegue la carica.
- Eseguire la carica con una presa elettrica domestica usurata o danneggiata può causare il rischio di una scossa elettrica. Se si nutrono dubbi sulla condizione della presa elettrica domestica, farla controllare da un elettricista qualificato.
- Smettere immediatamente di usare il caricatore portatile se la presa elettrica domestica o qualsiasi altro componente si surriscalda o si sente odore di bruciato.

CARICA DEL VEICOLO ELETTRICO (ARRESTO IMPROVVISO)

Azione da intraprendere quando la carica si arresta all'improvviso

Quando la batteria ad alta tensione non si carica, controllare quanto segue:

1. Controllare l'impostazione della carica del veicolo. Fare riferimento a "Gestione della carica" in questo capitolo [es. Quando la carica programmata è impostata, la carica non inizia immediatamente una volta che il caricatore AC o il caricatore portatile (ICCB: In-Cable Control Box) è stato collegato.]
2. Controllare lo stato operativo di caricatore AC, caricatore portatile o caricatore DC.
[Indicatore luminoso stato di carica per caricatore portatile, fare riferimento a "Controllo stato di carica" in questo capitolo.]
* La modalità d'indicazione dello stato di carica potrebbe variare a seconda della marca del caricatore.
3. Quando il veicolo non si carica e sul quadro strumenti compare un messaggio spia, controllare di quale messaggio si tratta. Fare riferimento a "Messaggi sul display LCD" in questo capitolo.
4. Se il veicolo viene caricato correttamente usando un altro caricatore che funziona normalmente, contattare il fabbricante del caricatore.
5. Se il veicolo non viene caricato neanche usando un altro caricatore che funziona normalmente, noi consigliamo di contattare un concessionario autorizzato HYUNDAI per un'ispezione.

USO DEL VEICOLO ELETTRICO

Come avviare il veicolo

1. Avendo con sé la chiave intelligente, sedersi nel sedile del conducente.
2. Allacciare la cintura di sicurezza prima di avviare il veicolo.
3. Assicurarsi d'innestare il freno di stazionamento.
4. Spegner tutti i dispositivi elettrici.
5. Assicurarsi di premere e tenere premuto il pedale freno.
6. Premendo il pedale del freno, portare il cambio in P (Parcheggio).
7. Premere e tenere premuto il pedale freno premendo nel contempo il pulsante POWER.

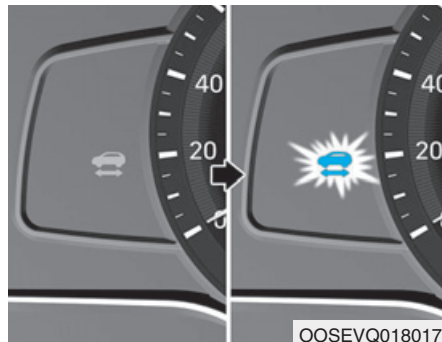

8. Quando l'indicatore "P" è acceso, è possibile guidare il veicolo.
Quando l'indicatore "P" è spento, non è possibile guidare il veicolo. Riavviare il veicolo.
9. Premere e mantenere premuto il pedale del freno e portare il cambio nella posizione desiderata.

i Informazioni

Mentre il cavo di carica è collegato, il cambio non può essere portato da P (Parcheggio) a una qualsiasi altra posizione per ragioni di sicurezza.

10. Rilasciare il freno di stazionamento è rilasciare lentamente il pedale freno. Controllare se il veicolo si muove lentamente in avanti, quindi premere il pedale acceleratore.

Come arrestare il veicolo

1. Tenere schiacciato il pedale freno mentre il veicolo è parcheggiato.
2. Premendo il pedale del freno, portare il cambio in P (Parcheggio).
3. Mentre si preme il pedale freno, innestare il freno di stazionamento.
4. Mentre si preme il pedale freno, premere il pulsante POWER e spegnere il veicolo.

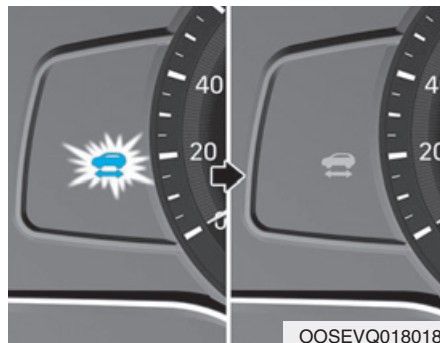

5. Controllare se l'indicatore " " è spento sul quadro strumenti.

Quando l'indicatore " " è acceso e il cambio è in una posizione diversa da P (Parcheggio), il conducente potrebbe premere accidentalmente il pedale dell'acceleratore e causare l'improvvisa movimentazione del veicolo.

Sistema di riproduzione rumore motore



Il sistema di riproduzione rumore motore genera il tipico rumore di un motore al fine di avvisare i pedoni della presenza del veicolo, in quanto il funzionamento del veicolo elettrico (EV) è totalmente silenzioso.

- Il VESS può essere acceso o spento premendo il pulsante VESS. (se in dotazione)
- Se il veicolo è nel modo pronto per l'uso () e il cambio non è in P (Parcheggio), VESS opererà.
- Quando il cambio viene portato in R (Retromarcia), si avvertirà un cicalino spia aggiuntivo.

USO DEL VEICOLO ELETTRICO (CONT.)

AVVERTENZA

- Il veicolo non genera rumore. Fare attenzione all'ambiente stradale e guidare con prudenza.
- Dopo aver parcheggiato il veicolo o mentre si è fermi a un semaforo, controllare se ci sono bambini od ostacoli attorno al veicolo.
- Controllare se c'è qualcosa dietro al veicolo quando si viaggia in retromarcia. I pedoni potrebbero non sentire il rumore del veicolo.

Autonomia residua

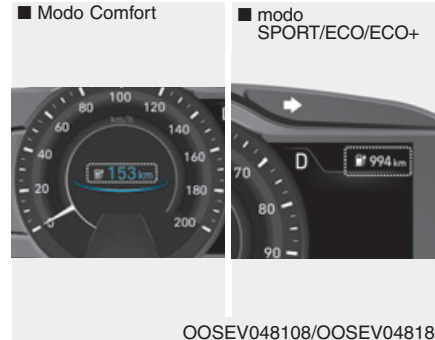

L'autonomia residua viene visualizzata in modo diverso in accordo al modo di guida selezionato nel Sistema di controllo integrato modo di guida.

Per maggiori informazioni, fare riferimento a "Sistema di controllo integrato modo di guida" nel capitolo 5.

Quando la destinazione non è impostata

- Mediamente un veicolo ha un'autonomia di 241 km (Tipo economico)/400 km (Tipo ampliato) circa. In talune circostanze, tipo con condizionatore aria/riscaldatore acceso, l'autonomia residua può risentirne e risultare variabile entro un range di 175~340 km (Tipo economico)/335~500 km (Tipo ampliato). Quando si usa il riscaldatore durante l'inverno o si viaggia a velocità sostenuta, la batteria ad alta tensione consuma molta più elettricità. Questo può ridurre significativamente l'autonomia residua.
- Una volta che è stato visualizzato "---", il veicolo ha ancora 3~8 km di autonomia (ciò dipende da vari fattori come velocità veicolo, uso del riscaldatore/condizionatore aria, meteo, stile di guida e altri).

- L'autonomia residua che viene visualizzata sul quadro strumenti dopo che è stata completata una ricarica può variare significativamente a seconda dei profili operativi precedenti.

Quando i profili operativi precedenti includono guida a velocità sostenuta, risultante in un uso della batteria ad alta tensione superiore rispetto al solito, l'autonomia residua stimata risulta ridotta. Quando la batteria ad alta tensione usa poca elettricità nel modo ECO, l'autonomia residua stimata risulta incrementata.

- L'autonomia residua può dipendere da vari fattori come la quantità di carica della batteria ad alta tensione, il meteo, la temperatura, la durabilità della batteria, le caratteristiche geografiche e lo stile di guida.
- La batteria ad alta tensione subisce anche un naturale degrado che dipende dal numero di anni di servizio del veicolo. Questo può ridurre l'autonomia residua.

Quando la destinazione è impostata

Quando la destinazione è impostata, l'autonomia residua potrebbe cambiare. L'autonomia residua viene ricalcolata usando le informazioni della destinazione. Tuttavia, l'autonomia residua può variare significativamente in base al traffico, allo stile di guida, nonché alla condizione del veicolo.

Suggerimenti per migliorare l'autonomia residua

- Se si usa troppo il condizionatore aria/riscaldatore, la batteria di guida consuma troppa elettricità. Questo può ridurre l'autonomia residua. Pertanto, si consiglia d'impostare la temperatura abitacolo a 22 °C AUTO. Vari test di valutazione hanno certificato che questa impostazione è ottimale sia per contenere il tasso di consumo energetico che per mantenere una temperatura fresca. Spegnerne il riscaldatore e il condizionatore aria quando non sono necessari.
- Quando il riscaldatore o il sistema di condizionamento aria è acceso, il consumo di energia si riduce se si seleziona il modo ricircolo anziché selezionare il modo aria fresca. Il modo aria fresca richiede un grande consumo di energia in quanto l'aria esterna deve essere riscaldata o raffreddata.

USO DEL VEICOLO ELETTRICO (CONT.)

- Quando si usa il riscaldatore o il sistema di condizionamento aria, usare la funzione SOLO CONDUCENTE o la funzione di programmazione condizionatore aria/riscaldatore.
- Premere e tenere premuto il pedale acceleratore per mantenere la velocità e guidare in economia.
- Premere e rilasciare il pedale acceleratore gradualmente quando si accelera o decelera.
- Mantenere sempre le pressioni pneumatiche specificate.
- Non usare componenti elettrici superflui durante la guida.
- Non caricare cose superflue nel veicolo.
- Non montare parti che possono aumentare la resistenza aerodinamica.

Indicatore di potenza/carica



L'indicatore di potenza/carica mostra il tasso di consumo energetico del veicolo e lo stato di carica/scarica dei freni rigenerativi.

• POWER :

Visualizza il tasso di consumo di energia del veicolo quando si guida in salita o si accelera. Più energia elettrica si usa, più il livello dell'indicatore è alto.

• CHARGE :

Visualizza lo stato di carica della batteria quando questa è ricaricata dai freni rigenerativi (in decelerazione o mentre si guida su una strada in discesa). Più energia elettrica viene immagazzinata, più il livello dell'indicatore è basso.

Indicatore stato di carica (indicatore SOC) per batteria ad alta tensione

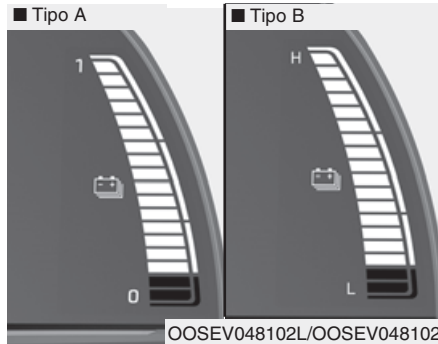

- L'indicatore SOC mostra lo stato di carica della batteria ad alta tensione. La posizione "L o 0" sull'indicatore indica che non c'è abbastanza energia nella batteria ad alta tensione. La posizione "H o 1" indica che la batteria di guida è completamente carica.
- Quando si guida in superstrade o autostrade, avere cura di controllare preventivamente se la batteria di guida è sufficientemente carica.



Quando rimangono 2 barre [vicino all'area "L o 0"] sull'indicatore SOC, la spia luminosa si accende per allertare circa il livello della batteria.

Quando la spia luminosa si accende, il veicolo ha ancora 20~30 km di autonomia (ciò dipende da vari fattori come velocità veicolo, uso del riscaldatore/condizionatore aria, meteo, stile di guida e altri). Occorre eseguire una ricarica.

NOTA

Quando rimangono 1-2 barre sull'indicatore per batteria ad alta tensione, la velocità veicolo viene limitata e il veicolo potrebbe spegnersi.

Ricaricare il veicolo immediatamente.

USO DEL VEICOLO ELETTRICO (CONT.)

Spie e indicatori luminosi (correlati al veicolo elettrico)

Indicatore di Veicolo Pronto



Questo indicatore s'illumina :

Quando il veicolo è pronto per l'uso.

- Acceso: Pronto per la guida.
- Spento: Non pronto per la guida o è insorto un problema.
- Lampeggiante: Guida in situazione di emergenza.

Quando l'indicatore di veicolo pronto si spegne o lampeggia, c'è un problema nel sistema. In questo caso, noi consigliamo di far ispezionare il veicolo da un concessionario autorizzato HYUNDAI.

Spia Luminosa di Richiesta Assistenza



Questa spia luminosa s'illumina:

- Quando il pulsante POWER è in posizione ON.
 - S'illumina per circa 3 secondi, quindi si spegne.
- Quando c'è un problema con le parti correlate al sistema controllo veicolo elettrico, quali sensori, ecc.

Quando la spia luminosa s'illumina durante la marcia o non si spegne dopo che il veicolo è stato avviato, noi consigliamo di far ispezionare il veicolo da un concessionario autorizzato HYUNDAI.

Spia luminosa abbassamento potenza



Questa spia luminosa s'illumina:

- Quando il pulsante POWER è in posizione ON.
 - S'illumina per circa 3 secondi, quindi si spegne.
- Quando la potenza viene limitata per motivi di sicurezza del veicolo elettrico.

La potenza è limitata per i seguenti motivi.

- La batteria ad alta tensione è sotto un certo livello o la tensione si sta abbassando
- La temperatura del motore elettrico o della batteria ad alta tensione è troppo alta o troppo bassa
- C'è presente un problema con il sistema di raffreddamento o un guasto che può precludere la normale guida

NOTA

Non accelerare o avviare il veicolo repentinamente quando la spia luminosa abbassamento potenza è accesa.

Caricare la batteria immediatamente quando il livello della batteria ad alta tensione non è sufficiente.

Indicatore luminoso ricarica



Questa spia luminosa s'illumina:

- Quando la batteria ad alta tensione è in carica.

Spia luminosa basso livello batteria ad alta tensione



Questa spia luminosa s'illumina:

- Quando il livello della batteria ad alta tensione è basso.

Quando la spia luminosa si accende, caricare la batteria immediatamente.

Spia Luminosa Frenata Rigenerativa



Questa spia luminosa s'illumina:

Quando la frenata rigenerativa non funziona e il freno non funziona a dovere. Questo causa la contemporanea illuminazione di Spia Luminosa Freno (rossa) e Spia Luminosa Frenata Rigenerativa (gialla).

In questo caso guidare con prudenza; noi consigliamo di far ispezionare il veicolo da un concessionario autorizzato HYUNDAI.

L'azionamento del pedale freno potrebbe risultare più difficoltoso del solito e lo spazio di arresto potrebbe aumentare.

USO DEL VEICOLO ELETTRICO (CONT.)

Messaggi sul display LCD

Portare il cambio in P per caricare

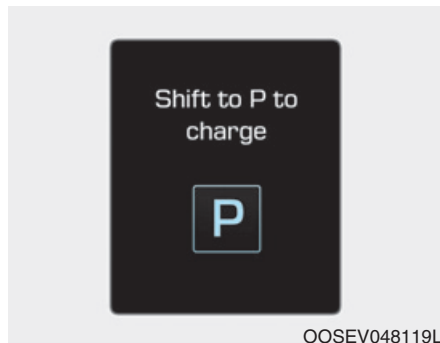

Questo messaggio viene visualizzato se si collega il cavo di carica senza portare il cambio in P (Parceggio). Portare il cambio in P (Parceggio) prima di collegare il cavo di carica.

Tempo di carica restante

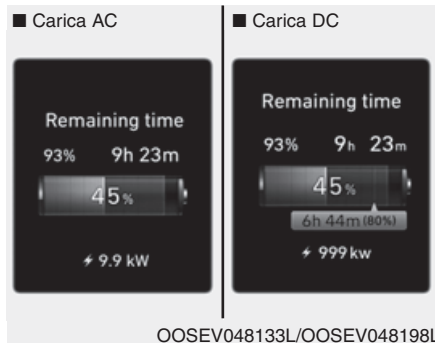

Questo messaggio viene visualizzato per notificare il tempo rimanente per caricare la batteria al livello di carica prefissato selezionato.

Scollegare veicolo per partire



Questo messaggio viene visualizzato quando si avvia il veicolo senza aver staccato il cavo di carica. Staccare il cavo di carica, quindi accendere il veicolo.

Sportello di ricarica aperto



Questo messaggio viene visualizzato quando il veicolo è in marcia con la porta di carica aperta. Chiudere la porta di carica, quindi mettersi alla guida.

Carica interrotta. Controllare caricatore AC/DC

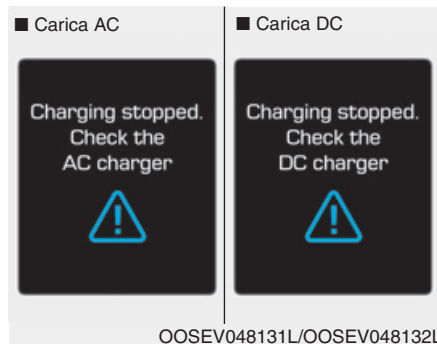

- Questo messaggio spia viene visualizzato quando la carica s'interrompe per le ragioni seguenti:
 - C'è un problema con il caricatore AC o caricatore DC esterno
 - Il caricatore AC esterno ha interrotto la carica
 - Il cavo di carica è danneggiato

In questo caso, controllare se c'è qualche problema con il caricatore AC o DC esterno o con il cavo di carica.

Se lo stesso problema si presenta quando il veicolo viene caricato usando un caricatore AC che funziona normalmente o un caricatore portatile originale HYUNDAI, noi consigliamo di far ispezionare il veicolo da un concessionario autorizzato HYUNDAI.

USO DEL VEICOLO ELETTRICO (CONT.)

Carica interrotta. Controllare collegamento cavo

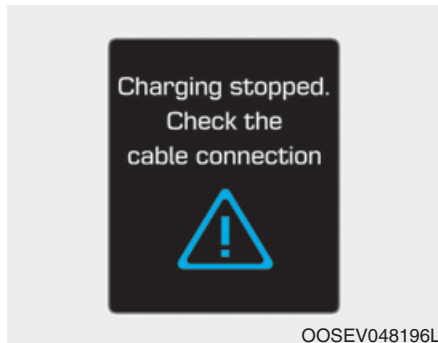

Questo messaggio spia viene visualizzato quando la carica s'interrompe perché il connettore di carica non è collegato correttamente alla presa di carica. In questo caso, staccare il connettore di carica e ricollegarlo e controllare se c'è qualche problema (danno esterno, corpi estranei, ecc.) con il connettore di carica o con la presa di carica. Se lo stesso problema si presenta quando il veicolo viene caricato usando un cavo di carica nuovo o un caricatore portatile originale HYUNDAI, noi consigliamo di far ispezionare il veicolo da un concessionario autorizzato HYUNDAI.

Controllare i freni/Arrestare il veicolo e controllare i freni

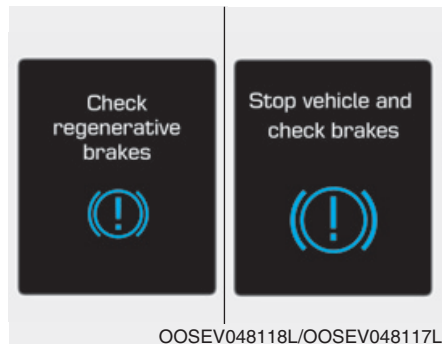

Questo messaggio spia viene visualizzato quando il sistema di frenata rigenerativa non funziona a dovere.

In questo caso, noi consigliamo di far ispezionare il veicolo da un concessionario autorizzato HYUNDAI.

Batteria scarica



Quando il livello della batteria ad alta tensione si abbassa sotto al 8% circa, viene visualizzato questo messaggio.

La spia luminosa sul quadro strumenti (🔋) si accenderà contemporaneamente.

Caricare la batteria ad alta tensione immediatamente.

Caricare subito. Pot. limitata

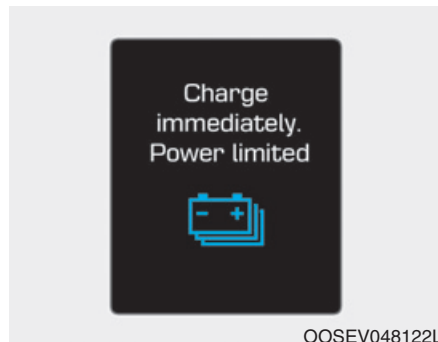

Quando il livello della batteria ad alta tensione si abbassa sotto al 3% circa, viene visualizzato questo messaggio.

La spia luminosa sul quadro strumenti (🔋) e la spia luminosa abbassamento potenza (⚡) si accenderanno contemporaneamente.

La potenza del veicolo verrà ridotta per minimizzare il consumo di energia della batteria ad alta tensione. Caricare la batteria immediatamente.

La bassa temperatura esterna potrebbe limitare la potenza erogata. Caricare batteria EV/Temperatura batteria bassa. Potenza limitata

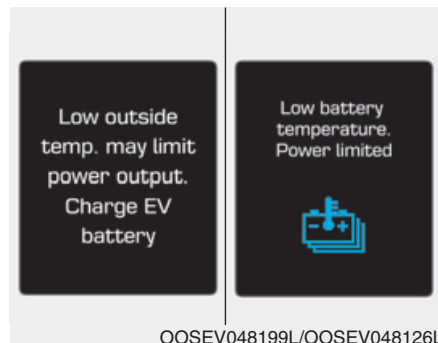

[A] : Visualizzato allo spegnimento del veicolo.

[B] : Visualizzato all'accensione del veicolo..

Entrambi i messaggi spia vengono visualizzati per proteggere il sistema veicolo elettrico quando la temperatura esterna è bassa. Se il livello di carica della batteria ad alta tensione è basso e il veicolo rimane parcheggiato a lungo all'esterno con una temperatura bassa, la potenza del veicolo potrebbe risultare limitata.

Caricare la batteria prima di mettersi alla guida può aiutare ad aumentare la potenza.

NOTA

Se questo messaggio spia resta visualizzato anche dopo che la temperatura ambiente è aumentata, noi consigliamo di far ispezionare il veicolo da un concessionario autorizzato HYUNDAI.

USO DEL VEICOLO ELETTRICO (CONT.)

Batteria surr.! Arrestare il veicolo

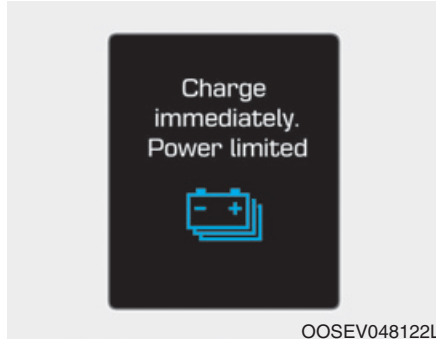

Questo messaggio spia viene visualizzato per proteggere batteria e sistema veicolo elettrico quando la temperatura della batteria ad alta tensione è troppo alta.

Smistare su OFF il pulsante POWER e arrestare il veicolo in modo che la temperatura della batteria si abbassi.

Potenza limitata



Nei casi di cui sotto, questo messaggio spia viene visualizzato quando la potenza del veicolo viene limitata per motivi di sicurezza.

- Quando la batteria ad alta tensione è sotto un certo livello o la tensione si sta abbassando.
- Quando la temperatura del motore o la tensione di batteria è estremamente alta.
- Quando è presente un problema con il sistema di raffreddamento o un guasto che può precludere la normale guida.

NOTA

Quando è visualizzato questo messaggio spia, non accelerare o avviare il veicolo repentinamente.

Caricare la batteria immediatamente quando il livello della batteria ad alta tensione non è sufficiente.

Arrestare veic.,contr. alimentaz.



Questo messaggio spia viene visualizzato qualora insorga un guasto nel sistema di alimentazione. In questo caso, parcheggiare in un luogo sicuro, quindi noi consigliamo di far trainare il veicolo presso il concessionario autorizzato HYUNDAI più vicino e farlo ispezionare.

Controllare il Virtual Engine Sound System

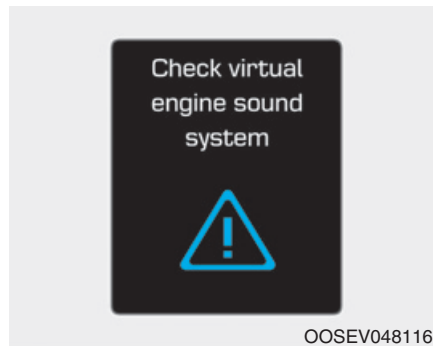

Questo messaggio viene visualizzato quando c'è un problema nel sistema di riproduzione rumore motore (VESS). In questo caso, noi consigliamo di far ispezionare il veicolo da un concessionario autorizzato HYUNDAI.

Controllare sist. veic. elettrico

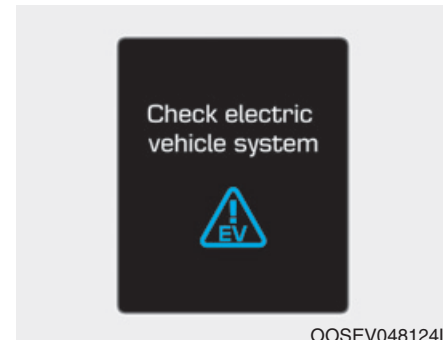

Questo messaggio spia viene visualizzato quando c'è un problema nel sistema di controllo veicolo elettrico. Astenersi dal guidare quando è visualizzato il messaggio spia. In questo caso, noi consigliamo di far ispezionare il veicolo da un concessionario autorizzato HYUNDAI.

USO DEL VEICOLO ELETTRICO (CONT.)

Flusso energia

Il sistema veicolo elettrico tiene informato il conducente in merito al proprio flusso di energia nei vari modi operativi. Durante la guida, il flusso di energia corrente è specificato in 3 modi.

Veicolo fermo



Il veicolo è fermo.
(Non c'è flusso di energia)

Propulsione EV

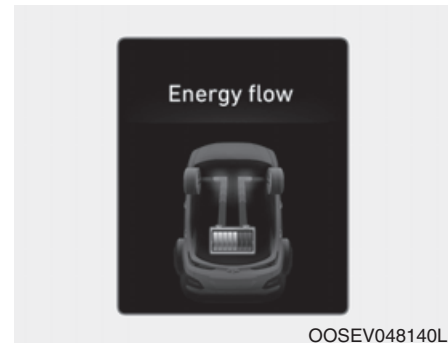

Solo la potenza erogata dal motore elettrico è usata per condurre il veicolo.
(Batteria → Ruote)

Rigenerazione

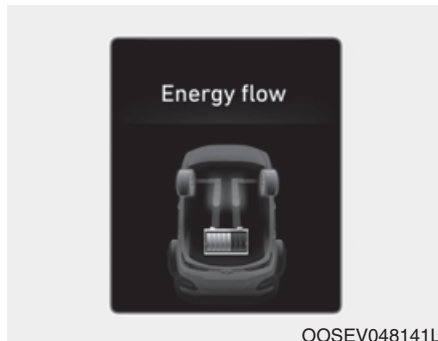

La batteria ad alta tensione viene caricata dal sistema di frenata rigenerativa.

(Ruote → Batteria)

Funzione Salvabatteria ausiliario+

Salvabatteria ausiliario+ è una funzione che controlla lo stato di carica della batteria ausiliaria 12 V.

Se il livello della batteria ausiliaria è basso, la batteria ad alta tensione principale carica la batteria ausiliaria.

i Informazioni

Alla consegna del veicolo la funzione Salvabatteria sarà attiva. Se la funzione non è necessaria, è possibile disattivarla nel modo Impostazioni utente nel quadro strumenti. Per ulteriori informazioni, fare riferimento alla pagina seguente.

Modo

- Modo ciclico:

Quando il pulsante POWER è nella posizione OFF e tutte le porte, il cofano e il portellone sono chiusi, il Salvabatteria ausiliaria+ si attiva periodicamente in funzione dello stato della batteria ausiliaria.

- Modo automatico:

Quando il pulsante POWER è in posizione ON con il connettore di carica inserito, la funzione si attiva a seconda dello stato della batteria ausiliaria per prevenire un eccessivo scaricamento della batteria ausiliaria.

USO DEL VEICOLO ELETTRICO (CONT.)

i Informazioni

- Il Salvabatteria ausiliaria si attiva per un massimo di 20 minuti. Se la funzione Salvabatteria ausiliaria si attiva più di 10 volte consecutive, nel modo automatico la funzione smetterà di attivarsi, stabilendo che c'è un problema alla batteria ausiliaria. In tal caso, guidare il veicolo per un certo periodo di tempo. La funzione si attiverà se la batteria ausiliaria torna normale.
- La funzione Salvabatteria ausiliario+ non può evitare che la batteria si scarichi se la batteria ausiliaria è danneggiata, usurata, usata come fonte di alimentazione o se vengono utilizzati dispositivi elettronici non autorizzati.
- Se la funzione Salvabatteria ausiliario+ è stata attivata, verrà visualizzato un messaggio sul quadro strumenti e il livello della batteria ad alta tensione potrebbe diminuire.

Impostazione Sistema

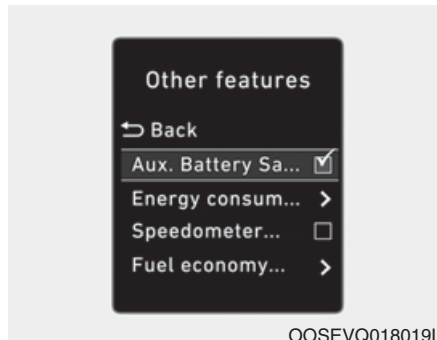

Il conducente può attivare la funzione Salvabatteria ausiliario+ smistando il pulsante POWER nella posizione ON e selezionando:

'Impostaz.utente → Altre funzioni → Salvabatteria+ '

La funzione Salvabatteria ausiliario+ si disattiva quando il conducente annulla l'impostazione del sistema.

Messaggi sul display LCD



Questo messaggio viene visualizzato quando la funzione Salvabatteria ausiliaria+ è stata attivata mentre il veicolo era spento.

Tuttavia, se la comparsa del messaggio sul display LCD avviene con frequenza, noi consigliamo di far riparare la batteria ausiliaria o i componenti elettrici/elettronici del veicolo da un concessionario autorizzato HYUNDAI.

⚠ ATTENZIONE



Quando la funzione si attiva, l'indicatore luminoso s'illumina e l'elettricità ad alta tensione fluisce nel veicolo. Non toccare il conduttore elettrico (arancione) ad alta tensione, il connettore e tutti i componenti e dispositivi elettrici. Ciò potrebbe causare una scossa elettrica e conseguenti lesioni. Inoltre, non modificare il veicolo in alcun modo. Ciò potrebbe compromettere le prestazioni del veicolo con possibile rischio d'incidente.

Modo Utility

La batteria ad alta tensione viene usata al posto della batteria ausiliaria 12V per azionare le funzioni del veicolo correlate alla comodità. Quando non si deve guidare, per esempio mentre si sosta in un camping o si lascia fermo il veicolo per lungo tempo, è possibile usare i dispositivi elettrici (audio, luci, ecc.) per molte ore.

Impostazione e attivazione del sistema



Impostazione del sistema



Il conducente può attivare la funzione Modo Utility quando sono soddisfatte le condizioni seguenti.

- Il veicolo è nel modo pronto per l'uso (🚗) e il cambio è in P (Parcheggio).
- L'EPB (freno di stazionamento elettronico) è applicato.
- 'Impostaz.utente → Modo utility' selezionato nel quadro strumenti.

USO DEL VEICOLO ELETTRICO (CONT.)

Attivazione del sistema

Quando il sistema è attivato:

- L'indicatore  si spegnerà e l'indicatore  s'illuminerà sul quadro strumenti.
- Tutti i dispositivi elettrici sono utilizzabili ma il veicolo non è guidabile.
- Si può annullare l'EPB premendo l'interruttore EPB.
- Non si può togliere il cambio dalla posizione P (Parcheggio). Se si prova a cambiare, sul quadro strumenti verrà visualizzato il messaggio "Condizioni cambio marcia non soddisfatte".

Disattivazione del sistema

Il Modo Utility può essere disattivato premendo il pulsante POWER nella posizione OFF. La funzione non si può disattivare dal modo Impostaz.utente.

PRECAUZIONE PER LA SICUREZZA PER VEICOLO ELETTRICO

Se si verifica un incidente

ATTENZIONE

- Quando il veicolo ha un incidente, spostare il veicolo in un luogo sicuro, spegnere il veicolo e rimuovere il terminale batteria accessoria (12 V) per prevenire dispersione di elettricità ad alta tensione.
 - Se i conduttori elettrici sono esposti dall'interno o dall'esterno del veicolo, non toccare i conduttori.
- Inoltre, non toccare conduttore elettrico (arancione) ad alta tensione, il connettore e tutti i componenti e dispositivi elettrici. Ciò potrebbe causare una scossa elettrica e conseguenti lesioni.

ATTENZIONE

- Quando il veicolo ha un incidente e la batteria ad alta tensione rimane danneggiata, può verificarsi una perdita di gas tossico ed elettrolita.
Fare attenzione a non toccare il liquido disperso.
- Quando si sospetta una perdita di gas infiammabile e altri gas tossici, aprire i finestrini ed evacuare in un luogo sicuro. Se un qualsiasi fluido disperso viene a contatto con gli occhi o la pelle, pulire immediatamente con cura l'area interessata con acqua corrente o soluzione salina e sottoporsi a visita medica nel più breve tempo possibile.

ATTENZIONE

- Se si verifica un incendio circoscritto a una piccola area, usare un estintore (ABC, BC) per incendi di natura elettrica. Se è impossibile spegnere l'incendio nella primissima fase d'innescò, restare a distanza di sicurezza dal veicolo e chiamare immediatamente i vigili del fuoco. Avvisarli anche che il veicolo in questione è un veicolo elettrico.
- Se l'incendio raggiunge la batteria ad alta tensione, è necessaria una grande quantità di acqua per spegnere l'incendio. L'utilizzo di piccole quantità di acqua o di estintori non specifici per incendi di natura elettrica potrebbe causare lesioni gravi o morte da scosse elettriche.

PRECAUZIONE PER LA SICUREZZA PER VEICOLO ELETTRICO (CONT.)

⚠ ATTENZIONE

Se non si riesce a domare l'incendio immediatamente, la batteria ad alta tensione potrebbe esplodere. Evacuare in un luogo sicuro e non permettere che altre persone si avvicinino al luogo. Contattare i vigili del fuoco e informarli che si tratta di un incendio in un veicolo elettrico.

- Se il veicolo viene inondato dall'acqua, spegnere immediatamente il veicolo ed evacuare in un luogo sicuro. Contattare i vigili del fuoco o un concessionario autorizzato HYUNDAI.

⚠ ATTENZIONE

- Traino su pianale



- Traino con pneumatici bloccati



Carrello

- Traino con pneumatici bloccati



Carrello

OOSEV068009

- Se è richiesto il traino, sollevare tutte e quattro le ruote da terra e trainare il veicolo. Se si deve trainare il veicolo usando solo due ruote, sollevare le ruote anteriori da terra e trainare il veicolo.

⚠ ATTENZIONE



- Se si traina il veicolo con le ruote anteriori a contatto del terreno, il motore elettrico del veicolo potrebbe generare elettricità e i componenti del motore elettrico potrebbero subire danni o si potrebbe innescare un incendio.
- Quando s'innesca un incendio nel veicolo causato dalla batteria, c'è il rischio di un secondo incendio. Contattare i vigili del fuoco quando si traina il veicolo.

Altre precauzioni per veicolo elettrico

- Quando si vernicia o si sottopone ad un trattamento a caldo il veicolo a seguito di un incidente, la funzionalità della batteria ad alta tensione può risultare ridotta. Se è richiesto un trattamento a caldo, noi consigliamo di contattare un concessionario autorizzato HYUNDAI.
- Quando si pulisce il vano motore elettrico, non lavarlo con acqua ad alta pressione. Ciò potrebbe causare una scossa elettrica dovuta ad una scarica di elettricità ad alta tensione, o danneggiare il sistema elettrico del veicolo.
- Non usare, rimodellare o installare parti non originali. Ciò potrebbe danneggiare il sistema elettrico del veicolo.

Connettore interblocco di servizio

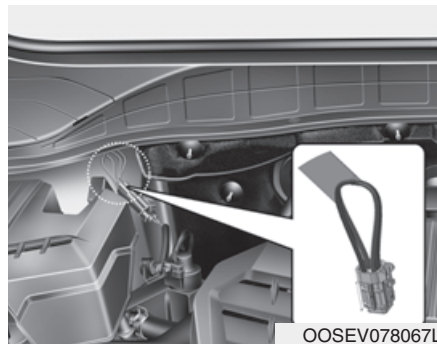

In caso di emergenza, tagliare il cavo connettore interblocco di servizio per isolare l'alta tensione della batteria.

Tappo di servizio

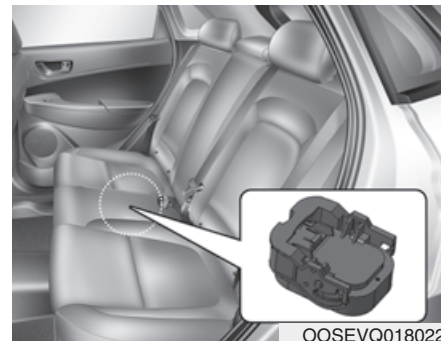

⚠ PERICOLO

Non toccare mai il tappo di servizio sotto al sedile posteriore.

Il tappo di servizio è attaccato al sistema batteria ad alta tensione.

Toccando il tappo di servizio ci si esporrà al rischio di morte o serie lesioni. Il personale addetto all'assistenza deve seguire la procedura descritta nel manuale di officina.

Un'occhiata al veicolo

Panoramica dell'esterno (Vista anteriore).....	1-2
Panoramica dell'esterno (Vista posteriore).....	1-3
Panoramica dell'interno	1-4
Panoramica del cruscotto.....	1-5
Vano motore elettrico	1-6

ΠΑΝΟΡΑΜΙΚΑ ΔΕΛΛ'ΕΣΤΕΡΝΟ (VISTA ANTERIORE)



- 1. Cofano3-32
- 2. Luci anteriori.....7-52
- 3. Pneumatici e ruote.....7-25, 8-4
- 4. Specchietto retrovisore esterno.....3-19
- 5. Tetto apribile3-28
- 6. Porta di carica3-37
- 7. Spazzole tergilavabrezza.....7-18
- 8. Finestrini3-23

La forma reale potrebbe differire da quella mostrata in figura.

OOSEV018001L

PANORAMICA DELL'ESTERNO (VISTA POSTERIORE)



- 1. Antenna4-2
- 2. Porte3-9
- 3. Luci posteriori.....7-60
- 4. Terza luce stop7-63
- 5. Portellone3-34
- 6. Monitor retrovisore.....3-113
- 7. Spazzole tergicunotto7-20

La forma reale potrebbe differire da quella mostrata in figura.

OOSEV018002L

PANORAMICA DELL'INTERNO



La forma reale potrebbe differire da quella mostrata in figura.

1. Pulsante di blocco/sblocco porta3-10
2. Interruttore di ripiegamento specchietto retrovisore esterno3-21
3. Interruttore di comando specchietto retrovisore esterno3-20
4. Interruttore di chiusura centralizzata ..3-11
5. Interruttore di blocco alzacristalli elettrici3-26
6. Interruttori alzacristalli elettrici3-23
7. Dispositivo di regolazione fari.....3-102
8. Interruttore di controllo illuminazione cruscotto3-40
9. Sistema di monitoraggio angolo cieco (BCW)5-79
10. Sistema di assistenza mantenimento corsia (LKA)5-89, 5-99
11. Pulsante ESC OFF5-44
12. Pulsante Head-up display3-92
13. Pulsante di selezione modo AUTO/LOCKH19
14. Pulsante VESS (Pulsante sistema di riproduzione rumore motore)H47
15. Leva di rilascio cofano3-32
16. Scatola fusibili7-36
17. Leva di regolazione inclinazione/altezza volante3-16
18. Volante3-17
19. Sedile2-4

OOSEV018003L

PANORAMICA DEL CRUSCOTTO

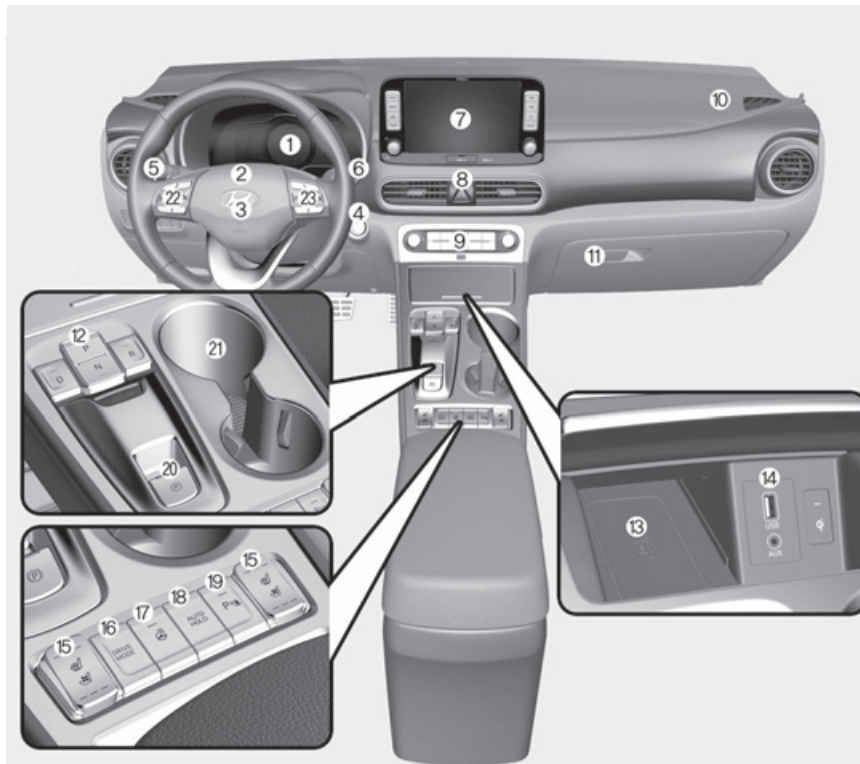

La forma reale potrebbe differire da quella mostrata in figura.

1. Quadro strumenti3-39
2. Avvisatore acustico3-17
3. Air bag frontale del conducente.....2-52
4. Pulsante POWER5-5
5. Devioluci/Indicatori di direzione3-94
6. Tergicristallo/Lavavetro.....3-108
7. Sistema di navigazione4-4
8. Lampeggiatore di emergenza6-2
9. Sistema di controllo climatizzatore automatico...3-123
10. Airbag frontale del passeggero.....2-52
11. Cassetto portaoggetti3-143
12. Ingranaggio riduttore (pulsante cambio)..... 5-12
13. Sistema di ricarica wireless del telefono cellulare ...3-148
14. Porta AUX, USB e iPod®4-2
15. Riscaldatore sedile/Ventilazione sedile.....2-20
16. Pulsante modo di guida5-51
17. Volante riscaldato.....3-17
18. Autofrenatura5-38
19. Pulsante di accensione avviso parcheggio (Retromarcia/Marcia avanti)/3-118
Pulsante di spegnimento avviso parcheggio (Retromarcia).....3-116
20. EPB (freno di stazionamento elettronico).....5-32
21. Portatazze3-145
22. Comandi audio al volante/.....4-3
Comandi vivavoce *Bluetooth*® wireless technology.....4-4
23. Limitatore di velocità/ 5-120
Comandi cruise control/5-123
Comandi cruise control intelligente avanzato...5-129

VANO MOTORE ELETTRICO

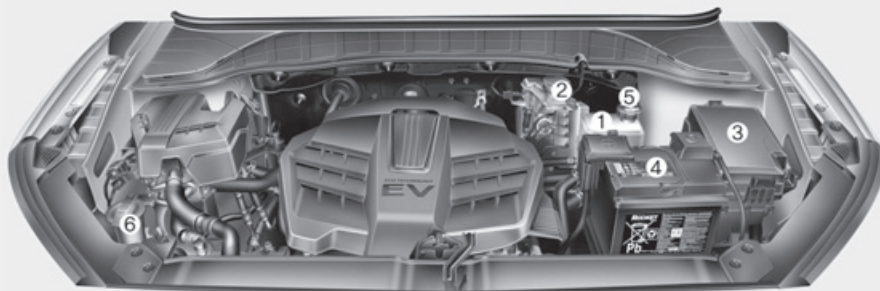

1. Serbatoio liquido di raffreddamento....7-9
2. Serbatoio fluido freno.....7-12
3. Scatola fusibili.....7-38
4. Batteria (12 volt)7-20
5. Tappo liquido di raffreddamento7-9
6. Serbatoio fluido lavaparabrezza7-14

Il vano motore reale del veicolo potrebbe differire da quello mostrato in figura.

Il sistema di sicurezza del vostro veicolo

Questo capitolo fornisce importanti informazioni rivolte alla protezione vostra e dei vostri passeggeri. Spiega come usare correttamente i sedili e le cinture di sicurezza e come funzionano gli airbag. Questo capitolo spiega inoltre come vincolare adeguatamente neonati e bambini nel vostro veicolo.

Importanti precauzioni per la sicurezza	2-2
Indossare sempre la cintura di sicurezza.....	2-2
Vincolare tutti i bambini	2-2
Pericoli connessi all'airbag	2-2
Distrazione del conducente	2-2
Controllare la velocità	2-3
Mantenere il veicolo in condizione di sicurezza	2-3
Sedili	2-4
Precauzioni per la sicurezza	2-5
Sedili anteriori	2-6
Sedili posteriori	2-13
Poggiatesta	2-15
Riscaldatori sedili e ventilazione sedili	2-20
Cinture di sicurezza	2-23
Precauzioni per la sicurezza riguardanti la cintura di sicurezza	2-23
Spia luminosa cintura di sicurezza	2-24
Sistema di sicurezza passiva costituito dalla cintura di sicurezza	2-27
Ulteriori precauzioni per la sicurezza riguardanti la cintura di sicurezza	2-32
Cura delle cinture di sicurezza	2-35

Sistema seggiolino per bambini (CRS)	2-36
Il nostro consiglio: I bambini sempre dietro	2-36
Scelta del sistema seggiolino per bambini (CRS)	2-37
Installazione del sistema seggiolino per bambini (CRS)	2-39
Airbag – sistema di sicurezza passiva supplementare	2-50
Dove sono gli airbag?	2-52
Come funziona il sistema airbag?	2-57
Cosa succede dopo che un airbag si è gonfiato	2-61
Perché l'airbag non si è attivato nella collisione? ..	2-63
Cura del sistema SRS	2-68
Ulteriori precauzioni per la sicurezza	2-69
Etichette di avvertenza airbag	2-70

IMPORTANTI PRECAUZIONI PER LA SICUREZZA

All'interno di questa sezione e dell'intero manuale sono riportate numerose precauzioni e raccomandazioni riguardanti la sicurezza. Le precauzioni per la sicurezza contenute nella presente sezione sono tra le più importanti.

Indossare sempre la cintura di sicurezza

La cintura di sicurezza è la migliore protezione a disposizione per qualsiasi tipo d'incidente. Gli airbag sono concepiti per svolgere una funzione supplementare e non sostitutiva a quella delle cinture di sicurezza. Quindi, anche se il veicolo è equipaggiato con airbag, sia il conducente che tutti i passeggeri devono SEMPRE indossare le rispettive cinture di sicurezza avendo cura d'indossarle correttamente.

Vincolare tutti i bambini

Tutti i bambini sotto ai 13 anni devono stare sul sedile posteriore, opportunamente vincolati, e mai sul sedile anteriore. I neonati e i bambini più piccoli devono essere vincolati in un sistema seggiolino per bambini appropriato. I bambini più grandi devono utilizzare un seggiolino ausiliario che permetta d'indossare la cintura di sicurezza a tre punti fino a quando non sono sufficientemente alti da poter indossare correttamente la cintura di sicurezza senza l'ausilio del seggiolino.

Pericoli connessi all'airbag

Se da un lato gli airbag possono salvare vite, dall'altro possono causare lesioni serie o fatali agli occupanti qualora questi siano seduti troppo vicino ad essi o non siano adeguatamente vincolati al sedile. Neonati, bambini e persone adulte di bassa statura sono i soggetti più esposti al rischio di lesioni in caso di gonfiamento dell'airbag. Seguire tutte le istruzioni e avvertenze riportate nel presente manuale.

Distrazione del conducente

La distrazione del conducente rappresenta una potenziale causa di seri pericoli che possono avere conseguenze anche mortali, specie se il conducente è un principiante. La sicurezza deve essere la prima preoccupazione quando ci si mette al volante e i conducenti devono avere consapevolezza di quanto grande sia la varietà dei fattori di distrazione; uno stato di sonnolenza, il tentativo di raggiungere un oggetto, mangiare, guardarsi allo specchietto, dedicare attenzione agli altri occupanti e usare telefoni cellulari.

I conducenti possono tendere a distrarsi quando distolgono gli occhi e l'attenzione dalla strada o le mani dal volante per focalizzarsi su altre attività anziché sulla guida. Per ridurre il rischio di distrarsi e causare un incidente:

- Maneggiare i dispositivi portatili (cioè, lettori MP3, telefoni, navigatori, ecc.) SEMPRE a veicolo parcheggiato o fermo in condizioni di sicurezza.

- Usare il dispositivo portatile SOLO laddove consentito dalla legge e vi siano le condizioni per un uso in sicurezza. MAI scrivere messaggi o inviare email durante la guida. Nella stragrande maggioranza dei Paesi la digitazione di testi durante la guida è vietata dalla legge. In alcuni Paesi o città è anche vietato l'uso di telefoni portatili durante la guida.
- Non lasciate MAI che l'uso di un dispositivo portatile possa distrarvi dalla guida. Spetta a voi la responsabilità di garantire la sicurezza dei passeggeri e degli altri utenti della strada guidando sempre con prudenza, con le mani sul volante e gli occhi e l'attenzione fissi sulla strada.

Controllare la velocità

L'eccesso di velocità è una delle principali cause d'incidenti mortali. Generalmente, più la velocità è alta e maggiore è il rischio, tuttavia si possono riportare lesioni serie anche a velocità moderate. Non superare mai la velocità consentita dalle condizioni del momento, indipendentemente dal limite di velocità imposto.

Mantenere il veicolo in condizione di sicurezza

Avere un pneumatico scoppiato o un guasto meccanico può essere estremamente pericoloso. Per limitare la possibilità che si verifichino tali problemi, controllare pressione e condizione degli pneumatici con una certa frequenza ed eseguire regolarmente tutte le manutenzioni programmate.

SEDILI

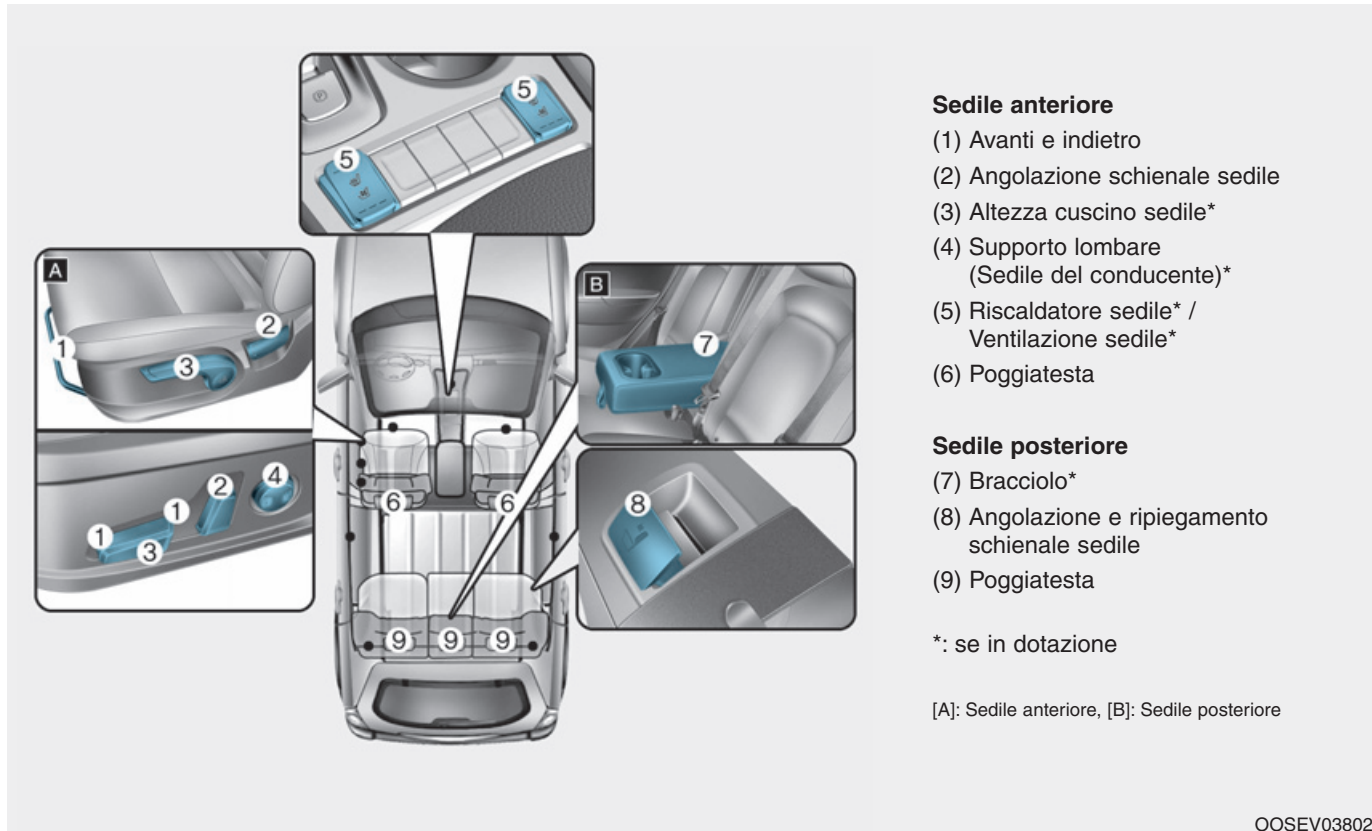

Precauzioni per la sicurezza

Regolare i sedili in modo da poter assumere una posizione comoda e sicura gioca un ruolo importante ai fini della sicurezza di conducente e passeggero, unitamente alle cinture di sicurezza e agli airbag in caso d'incidente.

ATTENZIONE

Non usare cuscini che riducano l'attrito tra sedile e passeggero. Il passeggero potrebbe scivolare con le anche sotto la porzione addominale della cintura di sicurezza in caso d'incidente o improvvisa frenata.

Ciò potrebbe causare lesioni interne serie o fatali dal momento che la cintura di sicurezza non può svolgere correttamente la sua funzione.

Airbag

Si possono attuare accorgimenti atti a ridurre il rischio di riportare lesioni in caso di gonfiamento dell'airbag. Sedersi troppo vicino a un airbag aumenta notevolmente il rischio di procurarsi lesioni in caso di gonfiamento dell'airbag. Allontanare il più possibile il proprio sedile dagli airbag frontali, mantenendo comunque sempre il controllo del veicolo.

ATTENZIONE

Per ridurre il rischio che il gonfiamento dell'airbag causi lesioni serie o la morte, adottare le precauzioni seguenti:

- **Regolare il sedile del conducente nella posizione più arretrata possibile che consenta di mantenere il pieno controllo del veicolo.**
- **Regolare il sedile del passeggero anteriore nella posizione più arretrata possibile.**

- **Afferrare il volante sulla corona tenendo le mani in posizione di ore 9 e di ore 3 onde minimizzare il rischio di procurarsi lesioni alle mani e alle braccia.**
- **Non mettere MAI alcun oggetto o persona di fronte all'airbag.**
- **Non consentire che il passeggero anteriore metta i piedi o le gambe sul cruscotto onde minimizzare il rischio che si procuri lesioni alle gambe.**

Cinture di sicurezza

Allacciare sempre la propria cintura di sicurezza prima di mettersi in viaggio.

I passeggeri devono stare sempre seduti in posizione retta e adeguatamente vincolati al sedile. I neonati e i bambini più piccoli devono essere vincolati in appropriati sistemi seggiolino per bambini. I bambini sufficientemente grandi da poter fare a meno del seggiolino ausiliario e gli adulti devono essere vincolati ai sedili tramite le cinture di sicurezza.



ATTENZIONE

Adottare le precauzioni seguenti quando si regola la propria cintura di sicurezza:

- **Non usare MAI una sola cintura di sicurezza per più di un occupante.**
- **Posizionare sempre lo schienale sedile in posizione eretta in modo che la porzione addominale della cintura di sicurezza cinga comodamente le anche.**

- **Non consentire MAI che un passeggero viaggi tenendo un bambino o un neonato sulle proprie gambe.**
- **Non far passare la cintura di sicurezza sul collo o bordi appuntiti e non sollevare la bandoliera dal proprio corpo.**
- **Non consentire che la cintura di sicurezza rimanga incastrata o inceppata.**

Sedili anteriori

Il sedile anteriore può essere regolato usando la leva di comando o gli interruttori situati all'esterno del cuscino sedile. Prima di mettersi alla guida, regolare il sedile nella posizione appropriata che consenta di controllare agevolmente il volante, i pedali e i comandi sul cruscotto.



ATTENZIONE

Adottare le precauzioni seguenti quando si regola il proprio sedile:

- **Non tentare MAI di regolare il sedile mentre il veicolo è in movimento. Il sedile potrebbe reagire muovendosi di scatto facendo perdere il controllo del veicolo e causando un incidente.**
- **Non mettere mai niente sotto i sedili anteriori. Oggetti sciolti situati nell'area dove poggiano i piedi del conducente potrebbero interferire con l'azionamento dei pedali e causare un incidente.**

- Non consentire che qualcosa possa interferire con il normale posizionamento e il corretto bloccaggio dello schienale sedile.
- Non appoggiare un accendisigari sul pavimento o sul sedile. Nell'azionare il sedile, il gas potrebbe fuoriuscire dall'accendino e causare un incendio.
- Usare estrema cautela quando si cerca di recuperare piccoli oggetti intrappolati sotto i sedili o tra il sedile e la consolle centrale. Potreste causarvi tagli o ferite alle mani a causa dei bordi taglienti del meccanismo sedile.
- Se vi sono occupanti sui sedili posteriori, usare prudenza nel regolare la posizione del sedile anteriore.

- Assicurarsi che il sedile sia bloccato in posizione una volta completata la regolazione. Altrimenti, un movimento inaspettato del sedile del conducente potrebbe provocare un incidente.

AVVERTENZA

Per prevenire rischi di lesioni:

- Non regolare il proprio sedile mentre s'indossa la cintura di sicurezza. Il movimento in avanti del cuscino sedile potrebbe causare una forte pressione sull'addome.
- Prestare attenzione ad evitare che le mani o le dita rimangano incastrate nei meccanismi del sedile mentre il sedile si muove.

Regolazione manuale (se in dotazione)

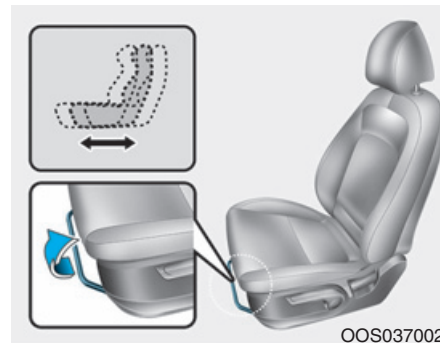

Regolazione in avanti e indietro

Per muovere il sedile in avanti o indietro:

1. Tirare in su la leva di regolazione scorrimento sedile e mantenerla in tale posizione.
2. Far scorrere il sedile fino alla posizione desiderata.
3. Rilasciare la leva ed assicurarsi che il sedile sia bloccato in posizione. Muovere avanti e indietro senza usare la leva. Se il sedile si muove, non è bloccato a dovere.

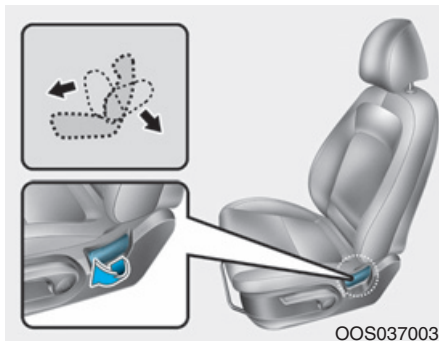

Angolazione schienale sedile

Per inclinare lo schienale sedile:

1. Piegarsi leggermente in avanti e sollevare la leva dello schienale sedile.
2. Piegarsi delicatamente all'indietro sul sedile e regolare lo schienale sedile nella posizione desiderata.
3. Rilasciare la leva e assicurarsi che lo schienale sedile sia bloccato in posizione. (La leva DEVE ritornare nella sua posizione originale perché lo schienale sedile si blocchi.)

Inclinazione schienale sedile

Stare seduti in posizione inclinata mentre il veicolo è in moto può essere pericoloso. Anche se s'indossa la cintura di sicurezza, le protezioni fornite dal sistema di sicurezza passiva (cinture di sicurezza e/o airbag) si riducono drasticamente inclinando lo schienale sedile.

⚠ ATTENZIONE

Non viaggiare MAI con uno schienale sedile inclinato.

Viaggiando con uno schienale sedile inclinato si accresce il rischio di procurarsi lesioni serie o fatali in caso di collisione o improvvisa frenata.

Conducente e passeggeri devono SEMPRE stare seduti indietro nei rispettivi sedili, con le cinture di sicurezza allacciate e gli schienali sedili verticali.

Le cinture di sicurezza devono cingere comodamente le anche e il torace per svolgere a dovere la propria funzione. Quando lo schienale sedile è inclinato, il tratto dorsale della cintura non è in grado di svolgere il proprio compito quando non cinge comodamente il torace. Si troverà invece di fronte a voi. In caso d'incidente, potreste essere proiettati nella cintura di sicurezza e procurarvi lesioni al collo o altrove.

Più lo schienale sedile è inclinato, maggiore è il rischio che il passeggero scivoli con le anche sotto il tratto addominale della cintura o urti con il collo il tratto dorsale della cintura.

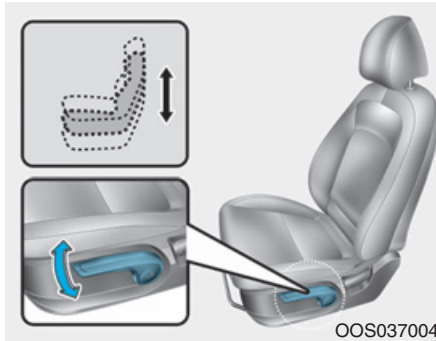

Altezza cuscino sedile (per sedile del conducente)

Per variare l'altezza del cuscino sedile:

- Spingere in giù la leva diverse volte per abbassare il cuscino sedile.
- Tirare in su la leva diverse volte per alzare il cuscino sedile.

Regolazione elettrica (se in dotazione)

⚠ ATTENZIONE

Non lasciare MAI bambini incustoditi a bordo del veicolo.

I bambini potrebbero attivare inavvertitamente l'interruttore di regolazione e rimanere incastrati nei meccanismi del sedile mentre il sedile si muove.

NOTA

Per prevenire danni ai sedili:

- Arrestare sempre la regolazione del sedile una volta che il sedile stesso ha raggiunto la posizione di finecorsa in avanti o indietro.
- Non prolungare la durata della regolazione del sedile più del necessario quando il veicolo è spento. Ciò può causare un inutile consumo della batteria.
- Non azionare due o più sedili contemporaneamente. Ciò può causare un malfunzionamento elettrico.

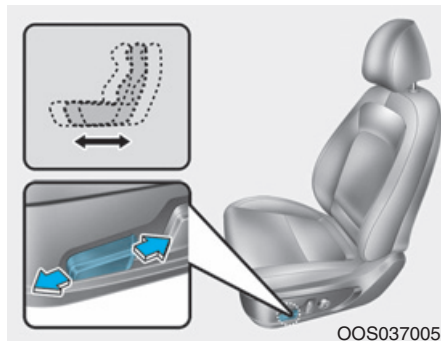

Regolazione in avanti e indietro

Per muovere il sedile in avanti o indietro:

1. Spingere l'interruttore di comando in avanti o indietro.
2. Rilasciare l'interruttore una volta che il sedile ha raggiunto la posizione desiderata.

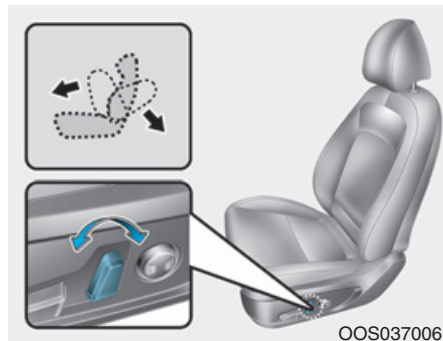

Angolazione schienale sedile

Per inclinare lo schienale sedile:

1. Spingere l'interruttore di comando in avanti o indietro.
2. Rilasciare l'interruttore una volta che lo schienale sedile ha raggiunto la posizione desiderata.

Inclinazione schienale sedile

Stare seduti in posizione inclinata mentre il veicolo è in moto può essere pericoloso. Anche se s'indossa la cintura di sicurezza, le protezioni fornite dal sistema di sicurezza passiva (cinture di sicurezza e airbag) si riducono drasticamente inclinando lo schienale sedile.

⚠ ATTENZIONE

Non viaggiare MAI con uno schienale sedile inclinato.

Viaggiando con uno schienale sedile inclinato si accresce il rischio di procurarsi lesioni serie o fatali in caso di collisione o improvvisa frenata.

Conducente e passeggeri devono SEMPRE stare seduti indietro nei rispettivi sedili, con le cinture di sicurezza allacciate e gli schienali sedili verticali.

Le cinture di sicurezza devono cingere comodamente le anche e il torace per svolgere a dovere la propria funzione. Quando lo schienale sedile è inclinato, il tratto dorsale della cintura non è in grado di svolgere il proprio compito in quanto non cinge comodamente il torace. Si troverà invece di fronte a voi. In caso d'incidente, potreste essere proiettati nella cintura di sicurezza e procurarvi lesioni al collo o altrove.

Più lo schienale sedile è inclinato, maggiore è il rischio che il passeggero scivoli con le anche sotto il tratto addominale della cintura o urti con il collo il tratto dorsale della cintura.

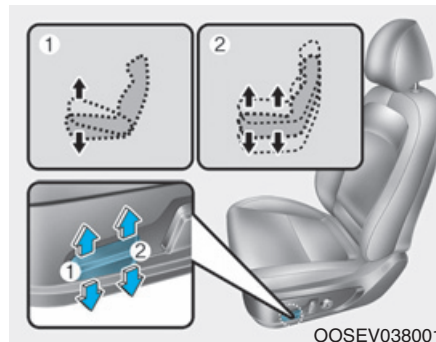

Altezza cuscino sedile (1, se in dotazione)

Per cambiare l'angolazione della parte anteriore del cuscino:

Premere la porzione anteriore dell'interruttore di comando verso l'alto o verso il basso per alzare o abbassare la parte anteriore del cuscino sedile.

Rilasciare l'interruttore una volta che il sedile ha raggiunto la posizione desiderata.

Altezza cuscino sedile (2, se in dotazione)

Per variare l'altezza del cuscino sedile:

Premere la porzione anteriore dell'interruttore di comando verso l'alto o verso il basso per alzare o abbassare la parte anteriore del cuscino sedile.

Rilasciare l'interruttore una volta che il sedile ha raggiunto la posizione desiderata.

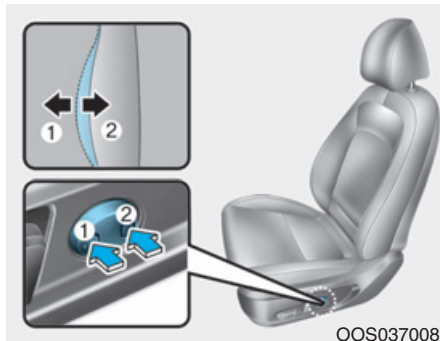

Supporto lombare (per sedile del conducente, se in dotazione)

- Il supporto lombare può essere regolato premendo l'interruttore supporto lombare.
- Premere la porzione anteriore dell'interruttore (1) per allargare il supporto o la porzione posteriore (2) per stringere il supporto.

Tasca schienale sedile (se in dotazione)

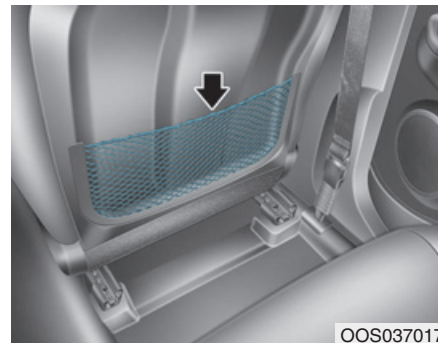

La tasca schienale sedile è situata sul retro degli schienali sedili anteriori.

AVVERTENZA

Non mettere oggetti pesanti o acuminati nelle tasche schienali sedili. In caso d'incidente potrebbero essere scaraventati fuori dalle tasche e causare lesioni agli occupanti.

Sedili posteriori

Ripiegamento del sedile posteriore

Gli schienali sedile posteriore si possono abbattere per agevolare il trasporto di oggetti lunghi o per aumentare la capacità del bagagliaio del veicolo.

ATTENZIONE

- **Non consentire mai ai passeggeri di sedersi sopra a schienali sedile abbattuti a veicolo in marcia. Questo modo di stare seduti non è corretto e non consente di usare le cinture di sicurezza. Ciò potrebbe portare a serie lesioni o morte in caso d'incidente o frenata improvvisa.**
- **Gli oggetti trasportati sullo schienale sedile abbattuto non devono sporgere oltre l'altezza degli schienali sedili anteriori. Ciò consentirebbe al carico di scivolare in avanti e causare lesioni o danni in caso di frenata improvvisa.**

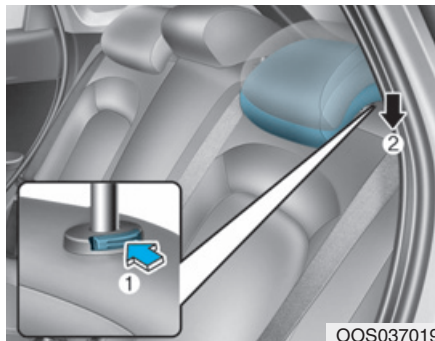

Per abbassare lo schienale del sedile posteriore:

1. Sistemare lo schienale del sedile anteriore in posizione eretta.
2. Abbassare il poggiatesta posteriore (2) premendo il pulsante di regolazione (1).



3. Spostare la cintura di sicurezza verso la posizione esterna prima di abbassare lo schienale sedile. Se no, il sistema cintura di sicurezza potrebbe interferire con lo schienale sedile.

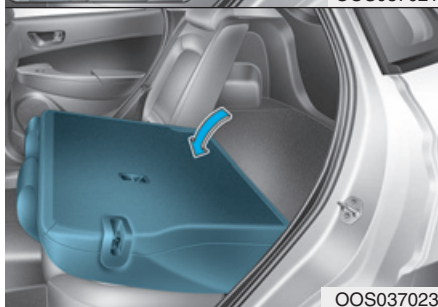
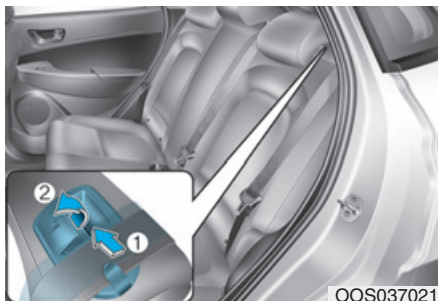

4. Rimuovere la cinghia dalla guida (1) e tirare in su la leva di ripiegamento schienale sedile (2), quindi ripiegare il sedile verso il davanti del veicolo.

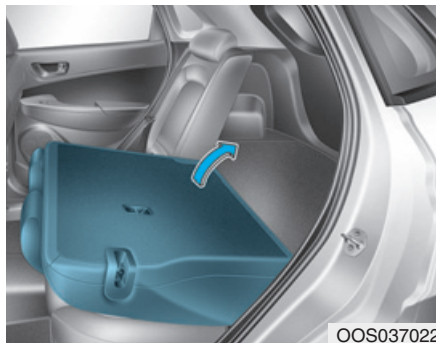

5. Per usare il sedile posteriore, sollevare e spingere indietro lo schienale sedile.

Spingere saldamente lo schienale sedile finché non scatta in posizione. Assicurarsi che lo schienale sedile sia bloccato in posizione.

⚠ ATTENZIONE

Quando si riporta lo schienale sedile dalla posizione ripiegata alla posizione dritta, accompagnare lo schienale sedile e raddrizzarlo lentamente. Assicurarsi che lo schienale sedile sia completamente bloccato in posizione dritta esercitando pressione sulla spalla dello schienale sedile medesimo. In caso d'incidente o frenata improvvisa, lo schienale sedile sbloccato potrebbe permettere al carico di spostarsi in avanti con grande forza e penetrare nell'abitacolo, il che potrebbe portare a serie lesioni o morte.

⚠ ATTENZIONE

Non mettere oggetti sui sedili posteriori in quanto non si potrebbero fissare adeguatamente per cui, in caso di collisione, potrebbero colpire gli occupanti del veicolo causando loro serie lesioni o morte.

Bracciolo

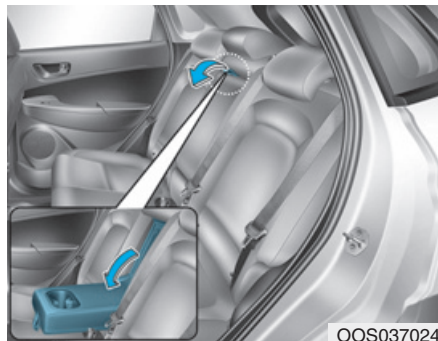

Il bracciolo è situato al centro del sedile posteriore. Tirare giù il bracciolo dallo schienale sedile per usarlo.

Poggiatesta

I sedili anteriori e posteriori del veicolo hanno poggiatesta regolabili. I poggiatesta offrono una certa comodità ai passeggeri, ma la loro funzione più importante consiste nel proteggere i passeggeri stessi dal colpo di frusta o da altre lesioni al collo e alla colonna vertebrale durante un incidente, specie se si tratta di un tamponamento.

ATTENZIONE

Per ridurre il rischio di lesioni serie o morte in caso d'incidente, adottare le precauzioni seguenti quando si regolano i poggiatesta:

- **Regolare sempre i poggiatesta di tutti i passeggeri correttamente PRIMA di mettersi in marcia.**
- **Non permettere MAI a nessuno di viaggiare stando su un sedile con poggiatesta rimosso.**

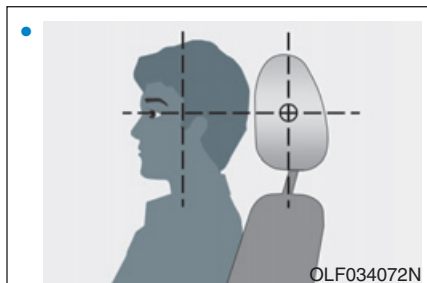

Regolare i poggiatesta in modo che il centro dei poggiatesta medesimi venga a trovarsi all'altezza della parte superiore degli occhi.

- **Non regolare MAI la posizione del poggiatesta del sedile del conducente a veicolo in marcia.**
- **Regolare il poggiatesta il più vicino possibile alla testa del passeggero. Non usare un cuscino sedile che tenga il corpo staccato dallo schienale sedile.**
- **Assicurarsi che il poggiatesta si blocchi in posizione una volta che lo si è regolato.**

NOTA

Per prevenire il rischio di causare danni, non picchiare o stratonare MAI i poggiatesta.

AVVERTENZA

Quando i sedili posteriori non sono occupati, regolare l'altezza del poggiatesta nella posizione più bassa. Il poggiatesta sedile posteriore può ridurre la visibilità dell'area retrostante.

Poggiatesta sedili anteriori

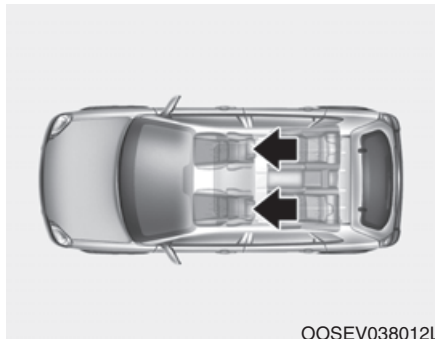

I sedili di conducente e passeggero anteriore sono equipaggiati con poggiatesta regolabili per conferire sicurezza e comfort ai passeggeri.

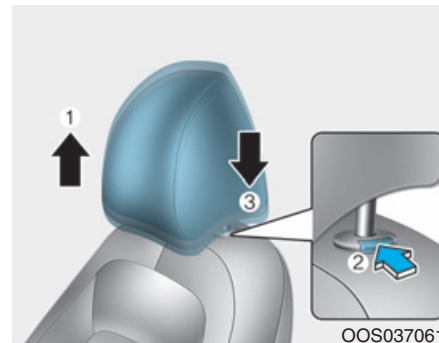

Regolazione dell'altezza

Per alzare il poggiatesta:

1. Tirarlo su fino alla posizione desiderata (1).

Per abbassare il poggiatesta:

1. Premere e tenere premuto il pulsante di rilascio (2) sul supporto poggiatesta.
2. Abbassare il poggiatesta fino alla posizione desiderata (3).

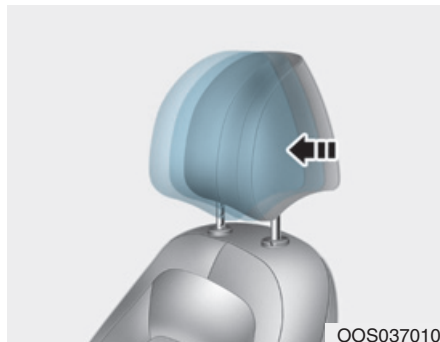

Regolazione avanti e indietro (per sedile del conducente)

Il poggiatesta può essere regolato in avanti su 3 diverse posizioni tirando il poggiatesta stesso in avanti fino a raggiungere la posizione fissa desiderata. Per regolare il poggiatesta nella posizione più arretrata, tirarlo completamente in avanti fino alla posizione più avanzata, quindi rilasciarlo.

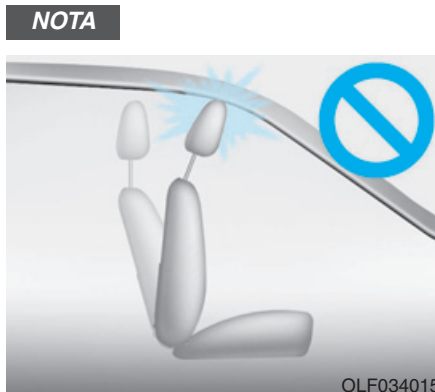

Se s'inclina lo schienale sedile in avanti con il poggiatesta e il cuscino sedile sollevati, il poggiatesta potrebbe entrare in contatto con l'aletta parasole o altre parti del veicolo.

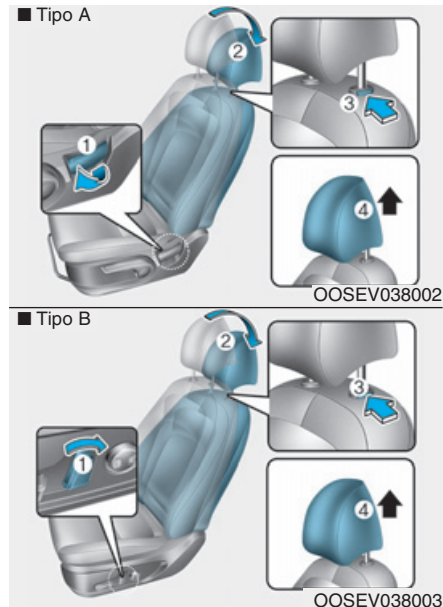

Rimozione/Reinstallazione

Per rimuovere il poggiatesta:

1. Inclinare lo schienale sedile (2) con la leva o l'interruttore angolazione schienale sedile (1).
2. Alzare il poggiatesta fin dove possibile.

3. Premere il pulsante di rilascio poggiatesta (3) tirando su nel contempo il poggiatesta (4).

⚠ ATTENZIONE

Non permettere MAI a nessuno di viaggiare stando su un sedile con poggiatesta rimosso.

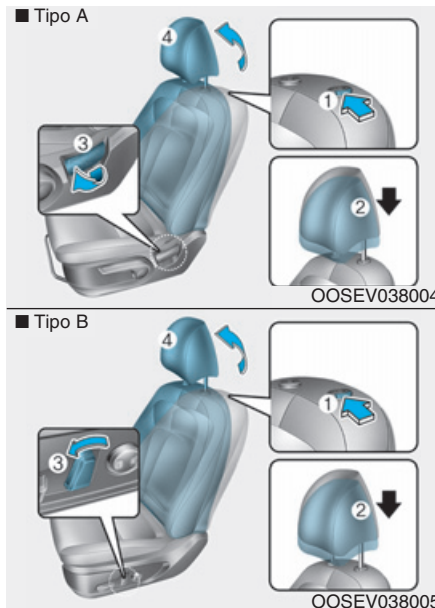

Per reinstallare il poggiatesta:

1. Inclinare lo schienale sedile.
2. Inserire gli steli poggiatesta (2) nei fori premendo nel contempo il pulsante di rilascio (1).
3. Regolare il poggiatesta all'altezza appropriata.

4. Inclinare lo schienale sedile (4) con la leva o l'interruttore angolazione schienale sedile (3).

⚠ ATTENZIONE

Assicurarsi sempre che il poggiatesta si blocchi in posizione una volta che lo si è reinstallato e regolato a dovere.

Poggiatesta sedili posteriori

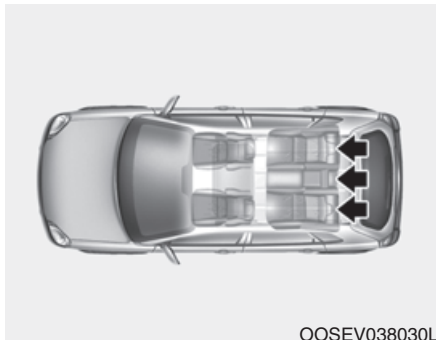

OOSEV038030L

I sedili posteriori sono equipaggiati con poggiatesta in tutti i posti a sedere per conferire sicurezza e comfort ai passeggeri.

⚠ AVVERTENZA

- Regolare i poggiatesta in modo che il centro dei poggiatesta medesimi venga a trovarsi all'altezza della parte superiore degli occhi.
- Quando ci si siede sul sedile posteriore, non regolare l'altezza del poggiatesta nella posizione più bassa.



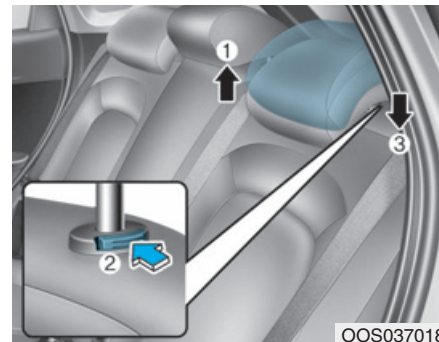

OOS037018

Regolazione dell'altezza

Per alzare il poggiatesta:

1. Tirarlo su fino alla posizione desiderata (1).

Per abbassare il poggiatesta:

1. Premere e tenere premuto il pulsante di rilascio (2) sul supporto poggiatesta.
2. Abbassare il poggiatesta fino alla posizione desiderata (3).

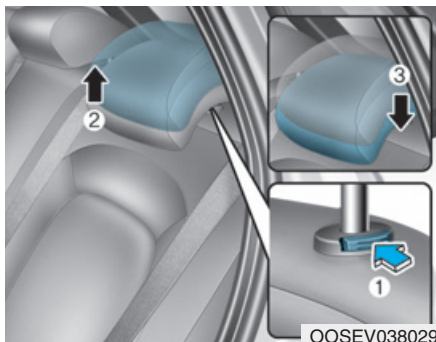

Per rimuovere il poggiatesta, alzarlo fin dove possibile, quindi premere il pulsante di rilascio (1) tirando nel contempo in su il poggiatesta (2).

Per reinstallare il poggiatesta, inserire gli steli poggiatesta (3) nei fori premendo nel contempo il pulsante di rilascio (1). Quindi regolarlo all'altezza appropriata.

⚠ ATTENZIONE

Assicurarsi che il poggiatesta si blocchi in posizione una volta che lo si è regolato a dovere perché protegga gli occupanti.

Riscaldatori sedili e ventilazione sedili

Riscaldatori sedili anteriori (se in dotazione)

I riscaldatori sedili hanno la funzione di scaldare i sedili quando fa freddo.

⚠ ATTENZIONE

I riscaldatori sedili possono causare USTIONI SERIE anche a basse temperature, specie se usati per lunghi periodi di tempo.

I passeggeri devono saper capire quando il sedile si sta scaldando eccessivamente in modo da poterlo spegnere quando necessario.

Per i soggetti che non sono in grado di rilevare un cambio di temperatura o un inizio di scottatura si deve usare la massima prudenza, specie per le tipologie di passeggeri seguenti:

- Neonati, bambini, persone anziane o disabili o malati non ricoverati.

- Soggetti con pelle sensibile o facilmente soggetta a scottatura.
- Soggetti affaticati.
- Soggetti intossicati.
- Soggetti che assumono medicinali che possono causare intorpidimento o sonnolenza.

⚠ ATTENZIONE

Non mettere MAI nessun oggetto sul sedile che possa fungere da isolante termico quando il riscaldatore sedile è in funzione come una coperta o un cuscino. Ciò potrebbe causare il surriscaldamento del riscaldatore sedile e provocare scottature o danni al sedile.

NOTA

Per prevenire danni a riscaldatori sedili e sedili:

- Non usare mai un solvente tipo sverniciatore, benzene, alcool e benzina per pulire i sedili.
- Non mettere oggetti pesanti o appuntiti sui sedili equipaggiati con riscaldatori sedili.
- Non cambiare il rivestimento sedile. Ciò potrebbe danneggiare il riscaldatore sedile.

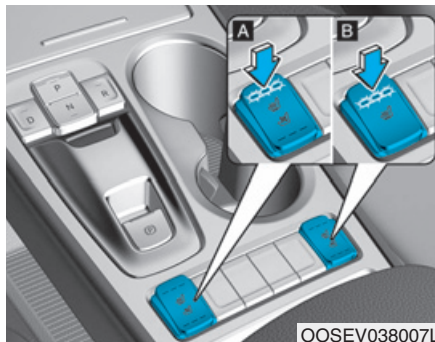

[A] : Tipo A, [B] : Tipo B

Con veicolo acceso, premere l'uno o l'altro interruttore per scaldare il sedile del conducente o il sedile del passeggero anteriore.

Quando la temperatura è mite o comunque non esistono le condizioni per dover attivare il riscaldatore sedile, tenere gli interruttori in posizione OFF.

- Ad ogni azionamento dell'interruttore, l'impostazione della temperatura del sedile cambia come segue:

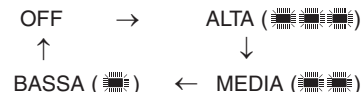

- Premendo l'interruttore per più di 1,5 secondi con il riscaldatore sedile in funzione, il riscaldatore sedile si spegnerà.
- Il riscaldatore sedile va sempre in posizione OFF per default ogni volta che il pulsante POWER viene messo nella posizione ON.

i Informazioni

Quando l'interruttore riscaldatore sedile è nella posizione ON, il sistema di riscaldamento interno al sedile si attiva o disattiva automaticamente in funzione della temperatura del sedile.

Ventilazione sedile anteriore (se in dotazione)

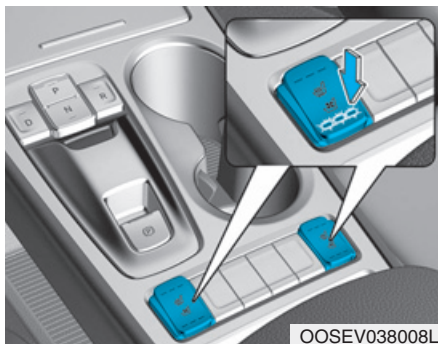

La ventilazione dei sedili ha la funzione di raffreddare i sedili soffiando aria attraverso piccoli fori di ventilazione ricavati sulla superficie dei cuscini sedili e degli schienali sedili.

Quando l'uso della ventilazione sedile non è necessario, tenere gli interruttori in posizione OFF.

Con veicolo acceso, premere l'interruttore per raffreddare il sedile del conducente o il sedile del passeggero anteriore (se in dotazione).

- Ad ogni azionamento dell'interruttore, il flusso d'aria cambia come segue:

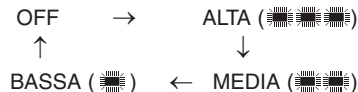

- Premendo l'interruttore per più di 1,5 secondi con la ventilazione sedile in funzione, la ventilazione verrà spenta.
- La ventilazione sedili è sempre spenta per default ogni volta che il pulsante POWER viene messo nella posizione ON.

NOTA

Per prevenire danni alla ventilazione sedile:

- **Usare la ventilazione sedile SOLO quando il sistema di controllo climatizzatore è acceso. Usando la ventilazione sedile per lunghi periodi di tempo con sistema di controllo climatizzatore spento, si rischia di causare il malfunzionamento della ventilazione sedile.**

- **Non usare mai un solvente tipo sverniciatore, benzene, alcool e benzina per pulire i sedili.**
- **Evitare versamenti di liquidi sulla superficie di sedili anteriori e schienali sedili; ciò potrebbe causare l'occlusione dei fori di ventilazione con conseguente malfunzionamento dei medesimi**
- **Non mettere materiali come sacchetti di plastica o giornali sotto i sedili. Potrebbero ostruire la presa d'aria causando problemi di funzionamento alle bocchette dell'aria.**
- **Non cambiare i rivestimenti sedili. Ciò potrebbe danneggiare la ventilazione sedile.**
- **Se le bocchette dell'aria non funzionano, riavviare il veicolo. Se la situazione non cambia, noi consigliamo di far ispezionare il veicolo da un concessionario autorizzato HYUNDAI.**

CINTURE DI SICUREZZA

Questa sezione spiega come usare correttamente le cinture di sicurezza. Descrive inoltre alcune cose da non fare quando si usano le cinture di sicurezza.

Precauzioni per la sicurezza riguardanti la cintura di sicurezza

Allacciare sempre la propria cintura di sicurezza e assicurarsi che tutti i passeggeri abbiano allacciato a loro volta le rispettive cinture di sicurezza prima di mettersi in viaggio. Gli airbag (se in dotazione) fungono da dispositivo di sicurezza supplementare ma non sostitutivo della cintura di sicurezza. Nella maggioranza dei Paesi l'obbligo d'indossare le cinture di sicurezza è esteso a tutti gli occupanti del veicolo.

ATTENZIONE

Non indossare il tratto dorsale della cintura di sicurezza sotto il braccio o dietro la schiena.

Le cinture di sicurezza devono sempre essere usate da **TUTTI** i passeggeri a veicolo in marcia. Adottare le precauzioni seguenti quando si regolano e indossano le cinture di sicurezza:

- I bambini dai 13 anni di età in giù devono essere vincolati a dovere nei sedili posteriori.
- Non permettere mai che i bambini viaggino stando sul sedile del passeggero anteriore, a meno che l'airbag sia disattivato. Se un ragazzo deve per forza stare nel sedile anteriore, spostare indietro il sedile il più possibile e vincolarlo adeguatamente al sedile.
- Non consentire MAI che un occupante viaggi tenendo un neonato o un bambino sulle proprie gambe.

- Non viaggiare MAI con lo schienale sedile inclinato.
- Non consentire che due bambini condividano un sedile o la cintura di sicurezza.
- Non indossare il tratto dorsale della cintura di sicurezza sotto il braccio o dietro la schiena.
- Non indossare mai una cintura di sicurezza sopra oggetti fragili. In caso di frenata improvvisa o impatto, la cintura di sicurezza lo potrebbe danneggiare.
- Non usare la cintura di sicurezza se è attorcigliata. Una cintura di sicurezza attorcigliata non potrà proteggere in modo adeguato in caso d'incidente.
- Non usare una cintura di sicurezza se il nastro o l'hardware sono danneggiati.
- Non allacciare la cintura di sicurezza nelle fibbie di altri sedili.

- Non slacciare MAI la cintura di sicurezza a veicolo in marcia. Questo potrebbe far perdere il controllo del veicolo e causare un incidente.
- Assicurarsi che non ci sia niente nella fibbia che interferisca con il meccanismo di aggancio della cintura di sicurezza. Ciò potrebbe impedire un saldo fissaggio della cintura di sicurezza.
- L'utente non deve apportare modifiche o aggiunte che potrebbero impedire il recupero del lasco da parte dei dispositivi di regolazione cinture di sicurezza o impedire di regolare il gruppo cintura di sicurezza in modo da recuperare il lasco.

ATTENZIONE

Cinture di sicurezza o gruppi cintura di sicurezza danneggiati non potranno funzionare a dovere. Sostituire sempre:

- Un nastro sfilacciato, contaminato o danneggiato.
- Un hardware danneggiato.
- L'intero gruppo cintura di sicurezza qualora fosse in uso durante un incidente, anche se all'apparenza non vi sono danni al nastro o al gruppo.

Spia luminosa cintura di sicurezza

Spia cintura di sicurezza



Spia cintura di sicurezza del conducente

Come funzione di avviso per il conducente, la spia luminosa cintura di sicurezza s'illumina per circa 6 secondi ogni volta che il pulsante POWER viene portato su ON indipendentemente dal fatto che la cintura sia allacciata o meno.

Se la cintura di sicurezza non è allacciata quando il pulsante POWER viene portato su ON, oppure se viene slacciata dopo che il pulsante POWER è stato portato su ON, la spia luminosa cintura di sicurezza s'illuminerà e rimarrà accesa fino a quando la cintura non verrà allacciata.

Se ci si mette in marcia senza aver allacciato la cintura di sicurezza o se la cintura di sicurezza viene slacciata al di sotto dei 20 km/h, la spia luminosa resterà illuminata finché la cintura di sicurezza non viene allacciata.

Se si continua a guidare senza allacciare la cintura di sicurezza o se la cintura di sicurezza viene slacciata al di sotto dei 20 km/h, il cicalino spia cintura di sicurezza suonerà per circa 100 secondi e la spia luminosa corrispondente lampeggerà.



Spia cintura di sicurezza del passeggero anteriore

Come funzione di avviso per il passeggero anteriore, la spia luminosa cintura di sicurezza del passeggero anteriore s'illuminerà per circa 6 secondi ogni qualvolta il pulsante POWER viene smistato su ON, indipendentemente che la cintura sia allacciata o meno.

Se la cintura di sicurezza non è allacciata quando il pulsante POWER viene portato su ON, oppure se viene slacciata dopo che il pulsante POWER è stato portato su ON, la spia luminosa cintura di sicurezza s'illuminerà e rimarrà accesa fino a quando la cintura non verrà allacciata.

Se ci si mette in marcia senza aver allacciato la cintura di sicurezza o se la cintura di sicurezza viene slacciata al di sotto dei 20 km/h, la spia luminosa resterà illuminata finché la cintura di sicurezza non viene allacciata.

Se si continua a guidare senza allacciare la cintura di sicurezza o se la cintura di sicurezza viene slacciata al di sotto dei 20 km/h, il cicalino spia cintura di sicurezza suonerà per circa 100 secondi e la spia luminosa corrispondente lampeggerà.

ATTENZIONE

Viaggiare stando seduti in una posizione impropria influenza negativamente il sistema spia cintura di sicurezza. È importante che il conducente spieghi al passeggero come deve stare seduto con riferimento alle istruzioni riportate nel presente manuale.

i Informazioni

- La spia luminosa cintura di sicurezza del passeggero è situata sul pannello fascia centrale.
- Anche se il sedile del passeggero anteriore non è occupato, la spia luminosa cintura di sicurezza lampeggerà o s'illuminerà comunque per 6 secondi.
- La spia cintura di sicurezza del passeggero anteriore potrebbe attivarsi quando viene appoggiato un bagaglio sul sedile del passeggero anteriore.

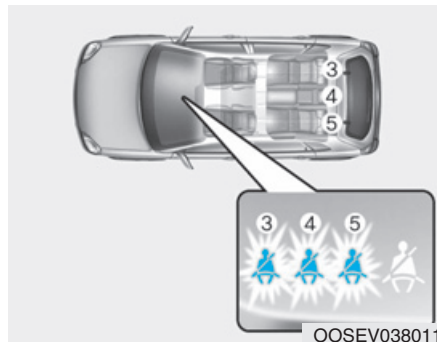

Spia cintura di sicurezza del passeggero posteriore (se in dotazione)

Come funzione di avviso per i passeggeri posteriori, le spie luminose cinture di sicurezza passeggeri posteriori s'illumineranno per circa 6 secondi ogni volta che il pulsante POWER viene portato su ON indipendentemente dal fatto che le cinture siano allacciate o meno.

Quindi, la spia luminosa cintura di sicurezza posteriore corrispondente s'illuminerà per 35 secondi circa se si verifica una delle seguenti condizioni:

- La velocità supera i 9 km/h mentre la cintura posteriore non è allacciata.
- La cintura posteriore viene slacciata quando si guida a velocità è inferiore a 20 km/h.

Se la cintura di sicurezza posteriore viene allacciata, la spia luminosa si spegnerà immediatamente. Se la cintura di sicurezza posteriore viene slacciata quando la velocità è superiore a 20 km/h, la spia luminosa cintura di sicurezza corrispondente lampeggerà e il cicalino spia suonerà per 35 secondi.

Se però una o più cinture a tre punti dei passeggeri posteriori vengono slacciate e riallacciate entro 9 secondi dal momento in cui sono state allacciate la prima volta, la spia luminosa cintura di sicurezza corrispondente non si attiverà.

Sistema di sicurezza passiva costituito dalla cintura di sicurezza

Cintura a tre punti



Per allacciare la cintura di sicurezza:

Estrarla dall'arrotolatore e inserire la linguetta metallica (1) nella fibbia (2). Quando la linguetta si aggancia nella fibbia, si udirà un "click".

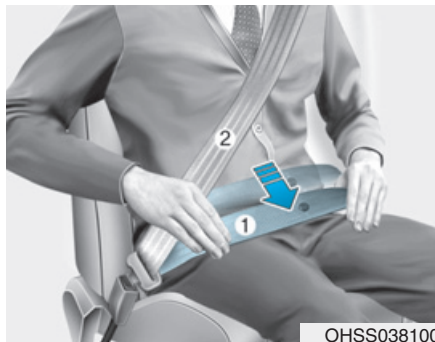

Posizionare il tratto addominale (1) della cintura sui fianchi e il tratto dorsale (2) della cintura sul torace.

La cintura di sicurezza si regola automaticamente sulla giusta lunghezza una volta che la porzione addominale della cintura è stata regolata manualmente in modo da cingere comodamente le anche. Se si piega il corpo in avanti lentamente, la cintura si allungherà seguendo il movimento. In caso di frenata improvvisa o impatto, la cintura si bloccherà in posizione. Si bloccherà anche se si tenta di piegare il corpo in avanti troppo velocemente.

NOTA

Se non si riesce ad estrarre dolcemente la cintura di sicurezza dall'arrotolatore a sufficienza, tirare la cintura di sicurezza con forza e rilasciarla. Una volta rilasciata, si potrà estrarre la cintura dolcemente.



⚠ ATTENZIONE

Una cintura di sicurezza impropriamente posizionata può alzare il rischio di lesioni serie in caso d'incidente. Adottare le precauzioni seguenti quando si regola la cintura di sicurezza:

- **Posizionare la porzione addominale della cintura di sicurezza il più in basso possibile sulle anche e non sulla cintola, in modo che le cinga comodamente. Ciò fa sì che la forza d'impatto venga assorbita dalle robuste ossa del bacino, riducendo così le possibilità di lesioni interne.**
- **Posizionare un braccio sotto il tratto dorsale della cintura e l'altro sopra la cintura, come indicato in figura.**
- **Posizionare sempre l'ancoraggio del tratto dorsale della cintura di sicurezza nella posizione di blocco ad altezza appropriata.**
- **Non posizionare mai il tratto dorsale della cintura di sicurezza sul collo o sul viso.**

Regolazione dell'altezza

L'altezza dell'ancoraggio del tratto dorsale della cintura di sicurezza può essere regolato su quattro posizioni diverse in modo da poter fornire il massimo livello di comodità e sicurezza.

La porzione dorsale deve essere regolata in modo da passare sul torace e sopra il centro della spalla più vicina alla porta, e non sopra al collo.

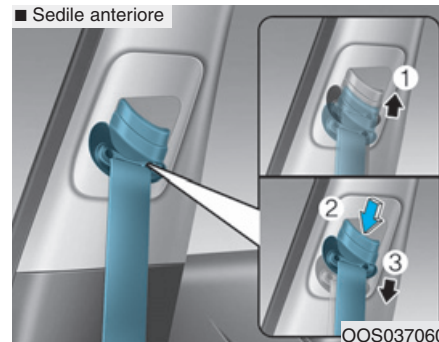

Per regolare l'altezza dell'ancoraggio del tratto dorsale della cintura di sicurezza, abbassare o alzare il dispositivo di regolazione altezza nella posizione appropriata.

Per alzare il dispositivo di regolazione altezza, tiralo in su (1). Per abbassarlo, spingerlo in giù (3) premendo nel contempo il pulsante dispositivo di regolazione altezza (2).

Rilasciare il pulsante per bloccare in posizione l'ancoraggio. Provare a far scorrere il dispositivo di regolazione altezza per assicurarsi che si sia bloccato in posizione.

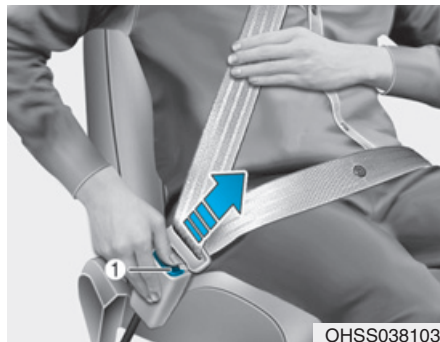

Per rilasciare la cintura di sicurezza:
Premere il pulsante di rilascio (1) nella fibbia di bloccaggio.

Quando viene rilasciata, la cintura deve riavvolgersi automaticamente nell'arrotolatore. Se ciò non accade, controllare la cintura per assicurarsi che non sia attorcigliata, quindi riprovare.

Cintura di sicurezza posteriore centrale (Cintura di sicurezza posteriore centrale a 3 punti)

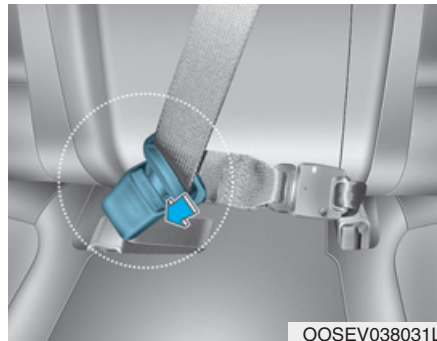

Quando si usa la cintura di sicurezza posteriore centrale, si deve usare la fibbia con il contrassegno "CENTER".

i Informazioni

Se non si riesce ad estrarre la cintura di sicurezza dall'arrotolatore, tirare la cintura con forza e rilasciarla. Una volta rilasciata, si potrà estrarre la cintura dolcemente.

⚠ ATTENZIONE

Sincerarsi che lo schienale del sedile sia bloccato in posizione quando si usa la cintura di sicurezza posteriore centrale.

Altrimenti, in caso d'incidente o frenata improvvisa, lo schienale del sedile potrebbe muoversi causando serie lesioni.

Cintura di sicurezza con pretensionatore



Il vostro veicolo è equipaggiato con cinture di sicurezza con pretensionatore (pretensionatore arrotolatore). Lo scopo del pretensionatore è quello di assicurare che le cinture di sicurezza si stringano saldamente contro il corpo dell'occupante in determinate collisioni frontali.

Le cinture di sicurezza con pretensionatore possono attivarsi laddove la collisione frontale è sufficientemente violenta, unitamente agli airbag.

Se il veicolo si arresta di colpo, o l'occupante accenna a piegarsi in avanti troppo velocemente, l'arrotolatore cintura di sicurezza si bloccherà in posizione. In determinate collisioni frontali, il pretensionatore si attiverà e tirerà la cintura di sicurezza a stretto contatto contro il corpo dell'occupante.

Se il sistema rileva una tensione eccessiva della cintura di sicurezza del conducente o del passeggero quando il pretensionatore si attiva, il limitatore di carico (se in dotazione) interno al pretensionatore arrotolatore provvederà ad allentare la pressione esercitata dalla cintura di sicurezza interessata.

⚠ ATTENZIONE

- **Indossare sempre la cintura di sicurezza e stare seduti correttamente nel proprio sedile.**
- **Non usare la cintura di sicurezza se è lasca o attorcigliata. Una cintura di sicurezza lasca o attorcigliata non potrà proteggere in modo adeguato in caso d'incidente.**
- **Non mettere niente vicino alla fibbia. Ciò potrebbe interferire con la fibbia e farla funzionare male.**
- **Sostituire sempre i pretensionatori una volta che si sono attivati o dopo un incidente.**
- **Non mettersi MAI ad ispezionare, operare, riparare o sostituire i pretensionatori di persona. Ciò deve essere effettuato da un concessionario autorizzato HYUNDAI.**
- **Non battere i gruppi cintura di sicurezza.**

⚠ ATTENZIONE

Non toccare i gruppi cintura di sicurezza con pretensionatore per alcuni minuti dopo che questi si sono attivati. Quando il meccanismo cintura di sicurezza con pretensionatore si dispiega durante una collisione, il pretensionatore potrebbe surriscaldarsi e ustionarvi.

⚠ AVVERTENZA

Un lavoro di carrozzeria sull'area anteriore del veicolo potrebbe danneggiare il sistema cintura di sicurezza con pretensionatore. Pertanto, noi consigliamo di far ispezionare il sistema da un concessionario autorizzato HYUNDAI.

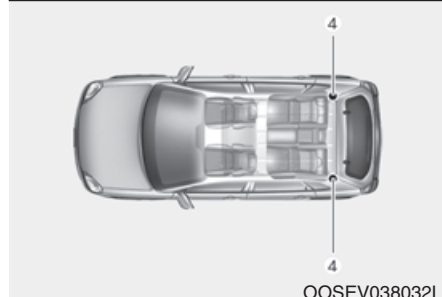
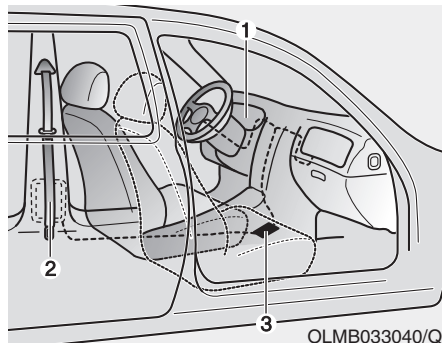

Il sistema cintura di sicurezza con pretensionatore è costituito principalmente dai componenti seguenti. Le loro ubicazioni sono indicate nella figura di cui sopra:

- (1) Spia luminosa airbag SRS
- (2) Pretensionatore arrotolatore anteriore

- (3) Centralina SRS
- (4) Pretensionatore arrotolatore posteriore

NOTA

Il sensore che attiva la centralina SRS è collegato alle cinture di sicurezza con pretensionatore. La spia luminosa airbag SRS sul cruscotto s'illumina per circa 6 secondi una volta che il pulsante POWER è stato smistato nella posizione ON, quindi si dovrebbe spegnere.

Se il pretensionatore non funziona correttamente, la spia luminosa s'illumina anche se la centralina SRS è esente da malfunzionamento.

Se la spia luminosa non s'illumina all'accensione del veicolo, resta illuminata o s'illumina a veicolo in marcia, noi consigliamo di far ispezionare le cinture di sicurezza con pretensionatore e/o gli airbag SRS da un concessionario autorizzato HYUNDAI nel più breve tempo possibile.

i Informazioni

- Le cinture di sicurezza con pretensionatore del conducente e del passeggero anteriore potrebbero attivarsi entrambe in determinate collisioni frontali, collisioni laterali o cappottamenti.
- I pretensionatori si attiveranno anche se al momento della collisione le cinture di sicurezza non erano indossate.
- Quando le cinture di sicurezza con pretensionatore vengono attivate, si potrebbe sentire un sibilo e si potrebbe vedere una polvere fine, simile al fumo, all'interno dell'abitacolo. Queste sono normali condizioni operative e non sono pericolose.
- Sebbene non sia tossica, la polvere fine potrebbe causare irritazioni cutanee e non deve essere respirata troppo a lungo. Lavare bene tutte le zone della pelle rimaste esposte dopo un incidente nel quale le cinture di sicurezza con pretensionatore si sono attivate.

Ulteriori precauzioni per la sicurezza riguardanti la cintura di sicurezza

Uso della cintura di sicurezza durante una gravidanza

La cintura di sicurezza deve essere sempre usata durante una gravidanza. Il modo migliore per proteggere il nascituro consiste nel proteggere sé stessi indossando sempre la cintura di sicurezza.

Le donne in gravidanza devono sempre indossare una cintura di sicurezza a tre punti. Posizionare il tratto dorsale della cintura sul torace, facendolo passare tra i seni e lontano dal collo.

Posizionare il tratto addominale della cintura sotto il ventre in modo che cinga COMODAMENTE le anche e l'osso del bacino, sotto la parte rotonda del ventre.

ATTENZIONE

Per ridurre il rischio di lesioni serie o morte del nascituro in caso d'incidente, le donne in gravidanza non devono MAI posizionare la porzione addominale della cintura di sicurezza né sopra né al disopra dell'area dell'addome che ospita il feto.

Uso della cintura di sicurezza da parte dei bambini

Neonati e bambini piccoli

In quasi tutti i Paesi vigono leggi sul sistema seggiolino per bambini che prescrivono che i bambini devono viaggiare ospitati in dispositivi approvati, ivi inclusi i seggiolini ausiliari. L'età raggiunta la quale il sistema seggiolino per bambini può essere sostituito dalle cinture di sicurezza varia a seconda del Paese, pertanto bisogna essere a conoscenza dei requisiti specifici in vigore nel vostro Paese ed eventualmente in quello di destinazione. I sistemi seggiolino per neonati e bambini devono essere adeguatamente posizionati e installati in un sedile posteriore.

Per ulteriori informazioni, fare riferimento a "Sistemi seggiolino per bambini" nel presente capitolo.

ATTENZIONE

Vincolare SEMPRE neonati e bambini piccoli in un sistema seggiolino per bambini appropriato per l'altezza e il peso del bambino stesso.

Per ridurre il rischio di lesioni serie o morte del bambino e di altri passeggeri, non tenere MAI in braccio o sulle gambe un bambino a veicolo in marcia. La violenza delle forze che si generano in un incidente strapperebbero il bambino dalle vostre braccia scaraventandolo contro l'interno del veicolo.

I bambini piccoli risultano protetti al meglio dal rischio di lesioni in caso d'incidente quando sono correttamente vincolati al sedile posteriore attraverso un sistema di seggiolino per bambini conforme ai requisiti delle norme sulla sicurezza vigenti nel vostro Paese. Prima di acquistare un sistema di seggiolino per bambini, assicurarsi che rechi l'etichetta che ne certifica la conformità alle norme sulla sicurezza vigenti nel vostro Paese. Il sistema seggiolino per bambini deve essere appropriato per l'altezza e il peso del bambino. Controllare queste informazioni sull'etichetta posta sul sistema seggiolino per bambini. Fare riferimento a "Sistemi seggiolino per bambini" nel presente capitolo.

Bambini più grandi

I bambini sotto ai 13 anni che sono troppo grandi per usare un seggiolino ausiliario devono sempre occupare il sedile posteriore e usare le cinture di sicurezza a tre punti disponibili. La cintura di sicurezza deve adagiarsi lungo le cosce e passare comodamente lungo la spalla e il torace per trattenere il bambino in sicurezza. Controllare periodicamente come calza la cintura. Dimenandosi, un bambino potrebbe mandare fuori posizione la cintura. In caso d'incidente, i bambini usufruiscono della massima sicurezza quando sono vincolati ai sedili posteriori da un sistema seggiolino per bambini appropriato.

Se un ragazzo di età superiore a 13 anni deve per forza stare nel sedile anteriore, deve essere saldamente trattenuto dalla cintura di sicurezza a tre punti disponibile e il sedile deve essere regolato nella posizione più arretrata.

Se la porzione dorsale della cintura tocca il collo o il viso del bambino, tentare di avvicinare il bambino al centro del veicolo. Se il tratto dorsale della cintura continua a toccare il viso o il collo, occorre che si ritorni ad un seggiolino ausiliario appropriato nel sedile posteriore.

ATTENZIONE

- **Assicurarsi sempre che i bambini più grandi indossino le cinture di sicurezza e queste siano adeguatamente regolate.**
- **Non consentire MAI che il tratto dorsale della cintura sia a contatto con il collo o il viso del bambino.**
- **Non consentire che più bambini usino una sola cintura di sicurezza.**

Uso della cintura di sicurezza da parte di soggetti feriti

Si deve usare una cintura di sicurezza quando si trasporta una persona ferita. Consultare un medico per raccomandazioni specifiche.

Una sola persona per ogni cintura

Due persone (bambini inclusi) non devono mai provare ad usare una sola cintura di sicurezza. Ciò potrebbe accrescere la gravità delle lesioni in caso d'incidente.

Non sdraiarsi

Stare seduti in posizione inclinata mentre il veicolo è in moto può essere pericoloso. Anche se s'indossa la cintura di sicurezza, le protezioni fornite dal sistema di sicurezza passiva (cinture di sicurezza e/o airbag) si riducono drasticamente inclinando lo schienale sedile.

Le cinture di sicurezza devono cingere comodamente le anche e il torace per svolgere a dovere la propria funzione.

In caso d'incidente, potreste essere proiettati nella cintura di sicurezza e procurarvi lesioni al collo o altrove.

Più lo schienale sedile è inclinato, maggiore è il rischio che il passeggero scivoli con le anche sotto il tratto addominale della cintura o urti con il collo il tratto dorsale della cintura.

ATTENZIONE

- **Non viaggiare MAI con uno schienale sedile inclinato.**
- **Viaggiando con uno schienale sedile inclinato si accresce il rischio di procurarsi lesioni serie o fatali in caso di collisione o improvvisa frenata.**
- **Conducente e passeggeri devono sempre stare seduti indietro nei rispettivi sedili, con le cinture di sicurezza allacciate e gli schienali sedili verticali.**

Cura delle cinture di sicurezza

I sistemi cintura di sicurezza non devono mai essere smontati o modificati. Occorre inoltre prestare la massima attenzione per assicurare che le cinture di sicurezza e relativo hardware non subiscano danni da parte di cerniere sedili, porte o abusi di altra natura.

Ispezione periodica

Tutte le cinture di sicurezza devono essere ispezionate periodicamente per usura o danneggiamento di qualsiasi tipo. Ogni parte danneggiata deve essere sostituita il più presto possibile.

Tenere le cinture pulite e asciutte

Le cinture di sicurezza devono essere mantenute pulite e asciutte. Se le cinture si sporcano, devono essere pulite usando una soluzione di acqua tiepida e sapone neutro. Smacchiatori, coloranti, detersivi aggressivi o abrasivi non devono essere usati in quanto possono danneggiare e indebolire il tessuto.

Quando sostituire le cinture di sicurezza

Il gruppo o i gruppi cintura di sicurezza devono essere sostituiti interamente se il veicolo è rimasto coinvolto in un incidente.

Questo vale anche in assenza di danni visibili. Noi consigliamo di consultare un concessionario autorizzato HYUNDAI.

SISTEMA SEGGIOLINO PER BAMBINI (CRS)

Il nostro consiglio: I bambini sempre dietro

ATTENZIONE

Vincolare sempre i bambini nel veicolo in modo appropriato. I bambini di qualsiasi età, sono più sicuri quando viaggiano stando nei sedili posteriori. Non posizionare mai un sistema seggiolino per bambini rivolto all'indietro nel sedile del passeggero anteriore a meno che l'airbag non sia disattivato.

I bambini di età inferiore ai 13 anni devono sempre viaggiare nei sedili posteriori e devono sempre essere adeguatamente vincolati in modo da minimizzare il rischio di lesioni in caso d'incidente, frenata improvvisa o brusca manovra.

Le statistiche riguardanti gli incidenti stradali dicono che i bambini sono più al sicuro quando adeguatamente vincolati nei sedili posteriori che non sul sedile anteriore.

I bambini troppo grandi per poter usare un seggiolino per bambini devono usare le cinture di sicurezza in dotazione.

In quasi tutti i Paesi vigono leggi che prescrivono che i bambini devono viaggiare in sistemi seggiolino per bambini approvati.

Le leggi che stabiliscono i limiti di età o di altezza/peso oltre i quali il sistema seggiolino per bambini può essere sostituito dalle cinture di sicurezza varia a seconda del Paese, pertanto bisogna essere a conoscenza dei requisiti specifici in vigore nel vostro Paese ed eventualmente in quello di destinazione.

I sistemi seggiolino per bambini devono essere adeguatamente installati nel sedile del veicolo. Usare sempre un sistema seggiolino per bambini reperibile in commercio conforme ai requisiti vigenti nel vostro Paese.

Sistema seggiolino per bambini (CRS)

I neonati e i bambini più piccoli devono essere vincolati in un appropriato CRS, rivolto all'indietro o rivolto in avanti, preventivamente fissato a dovere al sedile del veicolo. Leggere e seguire le istruzioni per l'installazione e l'uso fornite dal costruttore del sistema seggiolino per bambini.

ATTENZIONE

- **Seguire sempre le istruzioni del costruttore del sistema seggiolino per bambini per quanto concerne installazione e uso.**
- **Vincolare sempre adeguatamente il bambino nel sistema seggiolino per bambini.**
- **Non usare porta infanti o seggiolini di sicurezza per bambini che si "agganciano" sopra uno schienale sedile in quanto potrebbero non fornire un'adeguata protezione in caso d'incidente.**

- Dopo un incidente, noi consigliamo di far controllare il sistema seggiolino per bambini, le cinture di sicurezza, gli ancoraggi ISOFIX e gli ancoraggi cinghia superiore presso un concessionario HYUNDAI.

Scelta del sistema seggiolino per bambini (CRS)

Quando si sceglie un sistema seggiolino per bambini, bisogna sempre:

- Assicurarsi che il sistema seggiolino per bambini rechi l'etichetta che ne certifica la conformità alle norme sulla sicurezza vigenti nel vostro Paese. Un sistema seggiolino per bambini può essere installato solamente se è stato omologato in conformità ai requisiti ECE-R 44 o ECE-R 129.
- Scegliere il sistema seggiolino per bambini in base all'altezza e al peso del bambino. Queste informazioni si trovano generalmente sull'etichetta obbligatoria o nelle istruzioni per l'uso.
- Scegliere un sistema seggiolino per bambini che si adatti al posto a sedere del veicolo dove verrà collocato.
- Leggere e seguire le avvertenze e le istruzioni per l'installazione e l'uso fornite con il sistema seggiolino per bambini.

Tipi di sistemi seggiolino per bambini

Esistono tre tipologie principali di sistemi seggiolino per bambini: sistema seggiolino per bambini rivolto all'indietro, sistema seggiolino per bambini rivolto in avanti e sistema seggiolino per bambini ausiliario.

Essi vengono classificati in base a età, altezza e peso del bambino.

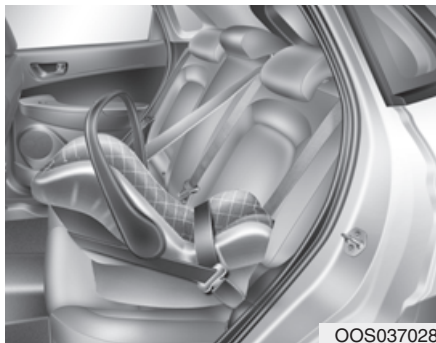

Sistema seggiolino per bambini rivolto all'indietro

Un sistema seggiolino per bambini rivolto all'indietro svolge la sua funzione di trattenuta avendo la superficie di seduta contro la schiena del bambino. Il sistema d'imbracatura trattiene il bambino in posizione e, in caso d'incidente, agisce in modo da mantenere in posizione il bambino nel sistema seggiolino per bambini riducendo le sollecitazioni sul fragile collo e sulla colonna vertebrale del bambino.

Tutti i bambini che hanno meno di un anno devono sempre viaggiare in un sistema seggiolino per bambini rivolto all'indietro. Esistono diversi tipi di sistemi seggiolino per bambini rivolti all'indietro: i sistemi seggiolino per soli neonati possono essere usati solo se rivolti all'indietro. I sistemi seggiolino per bambini convertibili e 3-in-1 hanno solitamente limiti di altezza e peso più alti per la posizione rivolta all'indietro, consentendo di tenere il bambino rivolto all'indietro per un periodo di tempo più lungo.

Continuare ad usare i sistemi seggiolino per bambini nella posizione rivolta all'indietro fino a quando i bambini rimangono entro i limiti di altezza e peso consentiti dal costruttore del sistema seggiolino per bambini.



Sistema seggiolino per bambini rivolto in avanti

Un sistema seggiolino per bambini rivolto in avanti provvede a trattenere il corpo del bambino con un'imbracatura. Tenere i bambini nel sistema seggiolino per bambini rivolto in avanti con imbracatura fino a quando non raggiungono il limite di altezza o di peso consentito dal costruttore del sistema seggiolino per bambini.

Una volta che il bambino è cresciuto troppo per un sistema seggiolino per bambini rivolto in avanti, il bambino è pronto per un seggiolino ausiliario.

Seggiolini ausiliari

Un seggiolino ausiliario è un sistema seggiolino per bambini progettato per meglio adattare il sistema cintura di sicurezza del veicolo. Un seggiolino ausiliario consente di posizionare la cintura di sicurezza in modo che questa combaci adeguatamente con le parti più robuste del corpo del bambino. Tenere i bambini nei seggiolini ausiliari fino a quando non sono abbastanza grandi per indossare correttamente una cintura di sicurezza.

Perché una cintura di sicurezza venga indossata correttamente, il tratto addominale della cintura deve cingere comodamente le cosce e non lo stomaco. Il tratto dorsale della cintura deve poggiare comodamente lungo la spalla e il torace e non lungo il collo o il viso. I bambini di età inferiore ai 13 anni devono sempre essere adeguatamente vincolati in modo da minimizzare il rischio di lesioni in caso d'incidente, frenata improvvisa o brusca manovra.

Installazione del sistema seggiolino per bambini (CRS)

ATTENZIONE

Prima d'installare il sistema seggiolino per bambini, bisogna sempre:

Leggere e seguire le istruzioni fornite dal costruttore del sistema seggiolino per bambini.

L'omissione dal seguire tutte le avvertenze e istruzioni può alzare il rischio di LESIONI SERIE o MORTE in caso d'incidente.

ATTENZIONE

Se il poggiatesta del veicolo impedisce la corretta installazione di un sistema seggiolino per bambini, il poggiatesta del rispettivo sedile deve essere diversamente regolato o completamente rimosso.

Dopo aver scelto il sistema seggiolino per bambini appropriato e aver controllato che il sistema seggiolino per bambini si adatti adeguatamente al posto a sedere, si devono seguire tre passi generali per una corretta installazione:

- **Fissare a dovere il sistema seggiolino per bambini al veicolo.** Tutti i sistemi seggiolino per bambini devono essere fissati al veicolo tramite una cintura a due punti o la parte addominale di una cintura a tre punti, oppure mediante una cinghia superiore ISOFIX e/o un ancoraggio ISOFIX (se in dotazione) e/o con gamba di supporto.
- **Assicurarsi che il sistema seggiolino per bambini sia fissato saldamente.** Dopo aver installato un sistema seggiolino per bambini sul veicolo, spingere e tirare il seggiolino avanti e indietro e da lato a lato per verificare che sia saldamente fissato al sedile. Un sistema seggiolino per bambini fissato con una cintura di sicurezza deve essere installato nel modo più saldo possibile. Un certo movimento da lato a lato è tuttavia prevedibile.

Quando s'installa un sistema seggiolino per bambini, regolare il sedile del veicolo (alzandolo o abbassandolo e spostandolo in avanti o indietro) in modo che il bambino possa stare comodo nel sistema seggiolino per bambini.

- **Vincolare il bambino nel sistema seggiolino per bambini.** Assicurarsi che il bambino sia adeguatamente legato nel sistema seggiolino per bambini come da istruzioni del costruttore del sistema seggiolino per bambini medesimo.



AVVERTENZA

Un sistema seggiolino per bambini lasciato all'interno di un veicolo chiuso può raggiungere temperature elevatissime. Per prevenire ustioni, controllare la superficie di seduta e le fibbie prima di sistemare il bambino nel sistema seggiolino per bambini.

Appropriatezza di ciascuna posizione di sistemazione per i sistemi seggiolino per bambini ISOFIX in conformità alle norme UN (per Europa) (Informazioni per utenti veicolo e costruttori CRS)

- Sì: Adatto all'installazione della categoria designata di CRS
- No: Non adatto all'installazione della categoria designata di CRS
- "-": Non applicabile
- La tabella fa riferimento a un veicolo con guida a sinistra. Ad esclusione del sedile del passeggero anteriore, la tabella è valida per il veicolo con guida a destra. Per il sedile passeggero anteriore del veicolo con guida a destra, usare le informazioni per il numero di posizione sistemazione 3.

Categorie CRS		Posizione di sistemazione						Posizione di sistemazione
		1	2	3	4	5	6	
Seggiolini universali vincolati tramite cintura		-	-	Sì ¹⁾ F, R	Sì F, R	Sì ²⁾ F, R	Sì F, R	F: Rivolto in avanti R: Rivolto all'indietro 
CRS i-size		-	-	No	Sì F, R	No	Sì F, R	
CRS neonato ISOFIX (cioè CRS per bebè)	ISOFIX (R1)	-	-	No	Sì R	No	Sì R	
Culla portatile (CRS rivolto lateralmente ISOFIX)	ISOFIX (L1,L2)	-	-	No	No	No	No	
CRS prima infanzia ISOFIX - piccolo	ISOFIX (F2,F2X, R2X)	-	-	No	Sì F, R	No	Sì F, R	
CRS prima infanzia ISOFIX - grande* (* : no seggiolino ausiliario)	ISOFIX (F3, R3)	-	-	No	Sì ³⁾ F, R	No	Sì ³⁾ F, R	
Seggiolino ausiliario - larghezza ridotta	ISO CRF : B2	-	-	No	Sì	No	Sì	
Seggiolino ausiliario - larghezza completa	ISO CRF : B3	-	-	No	No	No	No	

OOSEV038035L

Numero del sedile	Posizione nel veicolo	Numero del sedile	Posizione nel veicolo
1	Anteriore lato sinistro	4	2 ^a fila lato sinistro
2	Anteriore centrale	5	2 ^a fila centrale
3	Anteriore lato destro	6	2 ^a fila lato destro

Nota¹⁾ : È necessario regolare in modo appropriato lo schienale del sedile e il sedile a pompaggio (se in dotazione).

Nota²⁾ : La posizione di sistemazione (numero 5) non è adatta all'installazione del sistema seggiolino per bambini con gamba di supporto.

Nota³⁾ : Per l'installazione del CRS grande prima infanzia ISOFIX rivolto all'indietro

- Sedile del conducente: Il sedile a pompaggio va regolato all'altezza appropriata.

- Sedile del passeggero anteriore: Lo scorrimento sedile va regolato alla posizione appropriata.

* Non posizionare mai un sistema seggiolino per bambini rivolto all'indietro sul sedile del passeggero anteriore a meno che l'airbag passeggero non sia disattivato.

* Per CRS semi-universali o specifici per veicolo (CRS ISOFIX o fissati con cintura), consultare la lista dei veicoli riportata nel manuale del CRS.

* Si raccomanda di rimuovere il poggiatesta qualora la sua presenza renda instabile il CRS.

Sistemi di seggiolini per bambini consigliati - Per Europa

Fascia di peso	Nome	Costruttore	Tipo di fissaggio	Omologazione N. ECE-R44/R129
Gruppo 0+	Cabriofix & Familyfix	Maxi Cosi	ISOFIX	E4 04443907
Gruppo I	Duo Plus	Britax Römer	ISOFIX e cinghia di stabilizzazione	E1 04301133
Gruppo II	KidFix II XP	Britax Römer	ISOFIX e cinghia veicolo	E1 04301323
Gruppo III	Junior III	Graco	Cinghia veicolo	E11 03.44.164 E11 03.44.165

Informazioni sul costruttore del CRS

Maxi Cosi Cabriofix & Familyfix <http://www.maxi-cosi.com>

Britax Römer <http://www.britax.com>

Graco <http://www.gracobaby.com>

Ancoraggio ISOFIX e ancoraggio cinghia superiore (sistema ancoraggio ISOFIX) per bambini

Il sistema ISOFIX tiene vincolato un sistema seggiolino per bambini durante la guida e in caso d'incidente. Questo sistema è progettato per agevolare l'installazione del sistema seggiolino per bambini e per ridurre le possibilità d'installare impropriamente il sistema seggiolino per bambini stesso. Il sistema ISOFIX usa gli ancoraggi del veicolo e gli attacchi del sistema seggiolino per bambini. Il sistema ISOFIX elimina la necessità di usare le cinture di sicurezza per assicurare il sistema seggiolino per bambini ai sedili posteriori.

Gli ancoraggi ISOFIX sono sbarre di metallo incorporate nel veicolo. Sono presenti due ancoraggi inferiori per ciascuna posizione di sistemazione ISOFIX dove il sistema seggiolino per bambini potrà essere vincolato mediante gli ancoraggi inferiori.

Per usare il sistema ISOFIX del proprio veicolo, è necessario disporre di un sistema seggiolino per bambini con attacchi ISOFIX.

Il costruttore del sistema seggiolino per bambini fornirà tutte le istruzioni sull'uso del sistema seggiolino per bambini medesimo mediante i rispettivi attacchi per ancoraggi ISOFIX.

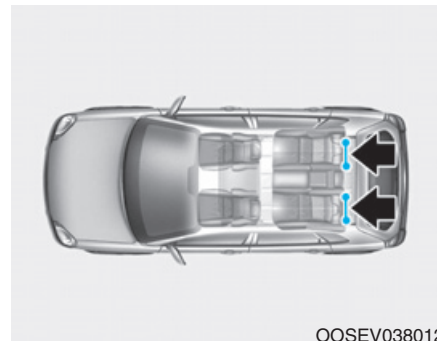

OOSEV038012

Gli ancoraggi ISOFIX sono previsti per i posti a sedere posteriori esterni lato sinistro e lato destro. Le loro ubicazioni sono indicate nella figura.

⚠ ATTENZIONE

Non tentare d'installare un sistema seggiolino per bambini usando gli ancoraggi ISOFIX nel posto a sedere posteriore centrale. Non sono previsti ancoraggi ISOFIX per questo sedile. Usando gli ancoraggi dei sedili esterni per installare il CRS sul posto a sedere posteriore centrale si possono danneggiare gli ancoraggi.

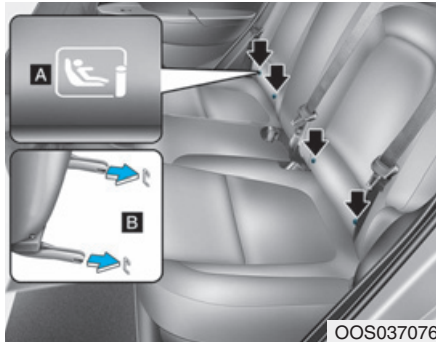

[A] : Indicatore di posizione ancoraggio ISOFIX,

[B] : Ancoraggio ISOFIX

Gli ancoraggi ISOFIX sono ubicati tra schienale sedile e cuscino sedile dei posti a sedere esterni lato sinistro e lato destro del sedile posteriore, indicati dai simboli .

Fissaggio del sistema seggiolino per bambini con "Sistema ancoraggio ISOFIX"

Per installare un sistema seggiolino per bambini ISOFIX-compatibile in uno dei posti a sedere posteriori esterni:

1. Spostare la fibbia cintura di sicurezza lontano dagli ancoraggi ISOFIX.
2. Spostare lontano dagli ancoraggi qualsiasi altro oggetto che possa impedire un saldo collegamento tra sistema seggiolino per bambini e ancoraggi ISOFIX.
3. Posizionare il sistema seggiolino per bambini sul sedile del veicolo, quindi attaccare il sedile agli ancoraggi ISOFIX seguendo le istruzioni fornite dal costruttore del sistema seggiolino per bambini.
4. Seguire le istruzioni del costruttore del sistema seggiolino per bambini per installare e collegare correttamente gli attacchi ISOFIX del sistema seggiolino per bambini agli ancoraggi ISOFIX.

⚠ ATTENZIONE

Adottare le precauzioni seguenti quando si usa il sistema ISOFIX:

- **Leggere e seguire tutte le istruzioni per l'installazione fornite con il sistema seggiolino per bambini.**
- **Per impedire che il bambino possa raggiungere e afferrare cinture di sicurezza non riavvolte, agganciare tutte le cinture di sicurezza non in uso e riavvolgere il nastro cintura di sicurezza dietro il bambino. I bambini possono rimanere strangolati se il tratto dorsale della cintura di sicurezza avvolge il loro collo e la cintura di sicurezza si stringe.**
- **Non attaccare MAI più di un sistema seggiolino per bambini ad un singolo ancoraggio. Ciò potrebbe causare l'allentamento o la rottura dell'ancoraggio o dell'attacco.**

- Far sempre ispezionare il sistema ISOFIX dal proprio concessionario dopo un incidente. Un incidente potrebbe danneggiare il sistema ISOFIX impedendogli di fissare a dovere il sistema seggiolino per bambini.

Fissaggio di un sistema seggiolino per bambini con sistema "Ancoraggio cinghia superiore"

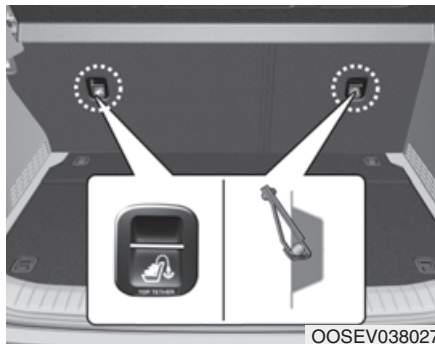

Gli ancoraggi cinghia superiore per i sistemi seggiolino per bambini sono ubicati sul retro degli schienali sedili.



1. Far passare la cinghia superiore del sistema seggiolino per bambini sopra lo schienale sedile. Nel posizionare la cinghia superiore, seguire le istruzioni fornite dal costruttore del sistema seggiolino per bambini.
2. Collegare la cinghia superiore all'ancoraggio cinghia superiore, quindi serrare la cinghia superiore seguendo le istruzioni fornite dal costruttore del sistema seggiolino per bambini per attaccare saldamente il sistema seggiolino per bambini medesimo al sedile.

ATTENZIONE

Adottare le precauzioni seguenti quando s'installa la cinghia superiore:

- Leggere e seguire tutte le istruzioni per l'installazione fornite con il sistema seggiolino per bambini.
- Non attaccare MAI più di un sistema seggiolino per bambini ad un singolo ancoraggio cinghia superiore ISOFIX. Ciò potrebbe causare l'allentamento o la rottura dell'ancoraggio o dell'attacco.
- Non attaccare la cinghia superiore a nient'altro se non al corretto ancoraggio cinghia superiore. Potrebbe non funzionare a dovere se attaccata a qualcos'altro.

- Gli ancoraggi sistema seggiolino per bambini sono progettati per resistere solo ai carichi a cui sono soggetti se i sistemi seggiolino per bambini vengono installati correttamente.

In nessuna occasione devono essere usati per agganciarvi cinture di sicurezza o imbracature per adulti, o per attaccarvi altri oggetti o equipaggiamenti del veicolo.

Fissaggio di un seggiolino per bambini con cintura a tre punti

Quando non si usa il sistema ISOFIX, tutti i sistemi seggiolino per bambini devono essere fissati a un sedile posteriore tramite la parte addominale di una cintura a tre punti.

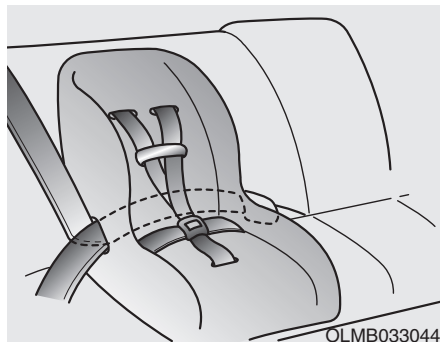

Installazione di un sistema seggiolino per bambini con cintura a tre punti

Per installare un sistema seggiolino per bambini sui sedili posteriori, fare quanto segue:

1. Sistemare il sistema seggiolino per bambini su un sedile posteriore e far passare la cintura a tre punti attorno o attraverso il seggiolino seguendo le istruzioni del costruttore del sistema seggiolino per bambini.

Assicurarsi che il nastro cintura di sicurezza non sia attorcigliato.

i Informazioni

Quando si usa la cintura di sicurezza posteriore centrale, si deve fare riferimento anche a "Cintura di sicurezza posteriore centrale a 3 punti" in questo capitolo.

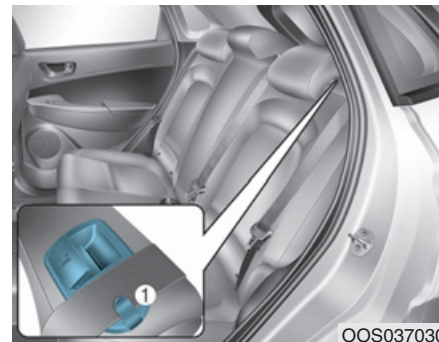

2. Avere cura d'inserire la cintura nella guida (1) e controllare che la cintura di sicurezza non sia attorcigliata.

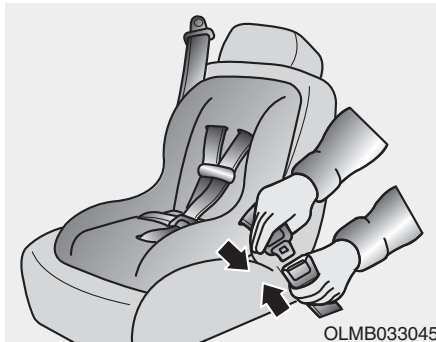

3. Allacciare la linguetta cintura a tre punti nella fibbia. Ascoltare che si senta distintamente un "click".

i Informazioni

Posizionare il pulsante di rilascio in modo che sia facilmente accessibile in caso di emergenza.



4. Recuperare il lasco della cintura nella misura maggiore possibile spingendo in basso il sistema seggiolino per bambini e riavvolgendo nel contempo il tratto dorsale della cintura nell'arrotolatore.
5. Spingere e tirare il sistema seggiolino per bambini per verificare che la cintura di sicurezza lo trattienga saldamente in posizione.

Se il costruttore del sistema seggiolino per bambini raccomanda di usare la cinghia superiore con la cintura a tre punti, vedere pagina 2-46.

Per rimuovere il sistema seggiolino per bambini, premere il pulsante di rilascio sulla fibbia, quindi estrarre la cintura a tre punti dal sistema seggiolino per bambini e lasciare che la cintura di sicurezza si riavvolga completamente.

AIRBAG – SISTEMA DI SICUREZZA PASSIVA SUPPLEMENTARE

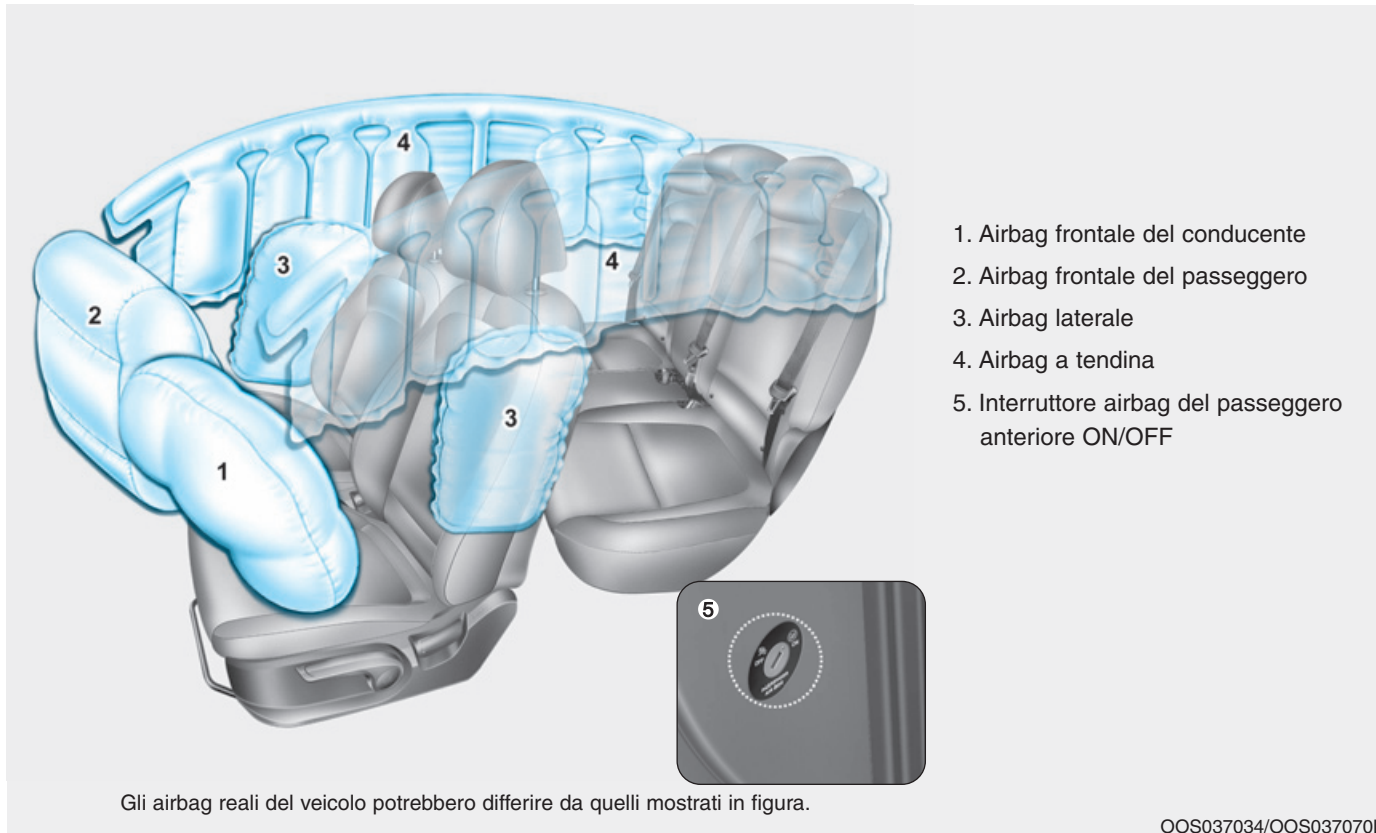

I veicoli sono equipaggiati con sistema airbag supplementare per sedile del conducente e sedili dei passeggeri anteriori.

Gli airbag frontali sono progettati per fungere da supplemento alle cinture di sicurezza a tre punti. Perché questi airbag offrano protezione, è necessario che le cinture di sicurezza vengano tenute sempre allacciate a veicolo in marcia.

In caso d'incidente potreste riportare gravi lesioni o trovare la morte se non indossate la cintura di sicurezza. Gli airbag sono concepiti per svolgere una funzione supplementare e non sostitutiva a quella delle cinture di sicurezza. Inoltre gli airbag non sono progettati per dispiegarsi in qualunque collisione. In alcuni incidenti, l'unico dispositivo di trattenuta ad offrire protezione è costituito dalle cinture di sicurezza.

ATTENZIONE

PRECAUZIONI PER LA SICUREZZA RIGUARDANTI L'AIRBAG

Usare SEMPRE le cinture di sicurezza e il sistema seggiolino per bambini - in ogni viaggio, in ogni momento, tutti quanti! Anche con gli airbag, in caso di collisione potreste riportare lesioni serie o trovare la morte se non indossate la cintura di sicurezza o l'indossate in modo improprio quando l'airbag si gonfia.

Non mettere MAI un bambino in un sistema seggiolino per bambini o seggiolino ausiliario posto sul sedile del passeggero anteriore, a meno che l'airbag sia disattivato.

Un airbag in fase di gonfiamento potrebbe colpire con violenza il neonato o bambino causandogli lesioni serie o fatali.

ABC - Allacciare sempre i bambini sotto i 13 anni nel sedile posteriore. È la posizione più sicura nella quale un bambino di qualsiasi età possa viaggiare. Se un ragazzo di età pari o superiore ai 13 anni deve per forza stare nel sedile anteriore, spostare indietro il sedile il più possibile e vincolarlo adeguatamente con la cintura di sicurezza.

Tutti gli occupanti devono stare seduti in posizione eretta con lo schienale sedile verticale, al centro del cuscino sedile con la propria cintura di sicurezza allacciata, le gambe comodamente estese e i piedi appoggiati al pavimento fino a quando il veicolo non è parcheggiato e spento. Se un occupante si trova fuori posizione durante un incidente, il rapido dispiegamento dell'airbag potrebbe colpirlo con violenza causandogli lesioni serie o fatali.

Conducente e passeggeri non devono mai stare seduti troppo vicino agli airbag o piegarsi verso gli airbag stessi o verso la porta o la consolle centrale quando non strettamente necessario.

Allontanare il più possibile il proprio sedile dagli airbag frontali, mantenendo comunque sempre il controllo del veicolo.

Dove sono gli airbag?

Airbag frontali del conducente e del passeggero

■ Airbag frontale del conducente



■ Airbag frontale del passeggero

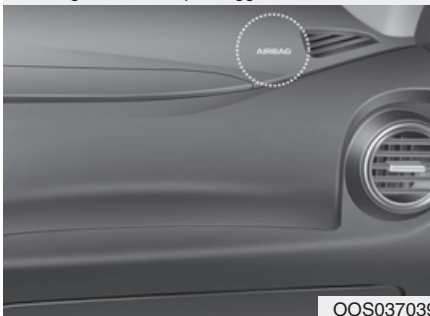

Il vostro veicolo è equipaggiato con un sistema di sicurezza passiva supplementare (SRS) e con cinture di sicurezza a tre punti nei posti a sedere di conducente e passeggero.

Il sistema SRS consiste degli airbag ubicati al centro del volante e nell'imbottitura del cruscotto lato passeggero, sopra al cassetto plancia.

Lo scopo del sistema SRS è quello di fornire al conducente e ai passeggeri anteriori del veicolo una protezione supplementare oltre a quella offerta dal solo sistema cinture di sicurezza in caso d'impatto frontale di gravità sufficiente.

ATTENZIONE

Per ridurre il rischio che il gonfiamento degli airbag frontali causi lesioni serie o la morte, adottare le precauzioni seguenti:

- Le cinture di sicurezza devono essere sempre tenute indossate per aiutare gli occupanti a rimanere in posizione corretta.
- Allontanare il più possibile il proprio sedile dagli airbag frontali, mantenendo comunque sempre il controllo del veicolo.
- Non piegarsi mai verso la porta o la consolle centrale.
- Non consentire che il passeggero anteriore metta i piedi o le gambe sul cruscotto.

- Non mettere oggetti (quali: coperchio plancia, supporto telefono cellulare, portatazze, profumo o adesivi) sopra o vicino ai moduli airbag situati su volante, cruscotto, vetro parabrezza e pannello lato passeggero anteriore sopra il cassetto portaoggetti. Tali oggetti potrebbero diventare corpi contundenti se il veicolo rimane coinvolto in un incidente sufficientemente violento da causare il dispiegamento degli airbag.
- Non attaccare oggetti su parabrezza e specchietto interno.



OOSEV038036L

Interruttore airbag frontale del passeggero ON/OFF (se in dotazione)

Lo scopo dell'interruttore è quello di disabilitare l'airbag frontale del passeggero per poter trasportare occupanti ad alto rischio di lesioni da airbag dovuto a età, dimensioni fisiche o condizione di salute.



OOSEV038033L

Per disattivare l'airbag frontale del passeggero:

Inserire la chiave o un dispositivo rigido simile nell'interruttore airbag frontale del passeggero ON/OFF e girarlo in posizione OFF. L'indicatore airbag frontale del passeggero OFF (☒) s'illuminerà e resterà acceso fino a quando l'airbag frontale del passeggero non verrà riattivato.



Per riattivare l'airbag frontale del passeggero:

Inserire la chiave o un dispositivo rigido simile nell'interruttore airbag frontale del passeggero ON/OFF e girarlo in posizione ON. L'indicatore air bag frontale del passeggero ON (ON) s'illuminerà e resterà acceso per 60 secondi.

i Informazioni

L'indicatore air bag frontale del passeggero ON/OFF s'illumina per circa 4 secondi dopo che il pulsante POWER è stato smistato in posizione ON.

! ATTENZIONE

Non consentire mai ad un passeggero adulto di viaggiare nel sedile del passeggero anteriore quando l'indicatore airbag frontale del passeggero OFF è illuminato. In caso di collisione, l'airbag non si gonfierà se l'indicatore è illuminato. Attivare l'airbag frontale del passeggero o far spostare il passeggero nel sedile posteriore.

! ATTENZIONE

Se l'interruttore airbag frontale del passeggero ON/OFF è malfunzionante, possono verificarsi le condizioni seguenti:

- La spia luminosa airbag (ON) sul cruscotto s'illuminerà.
- L'indicatore airbag del passeggero OFF (OFF) non s'illuminerà e l'indicatore ON (ON) si accenderà e si spegnerà dopo circa 60 secondi. L'airbag frontale del passeggero si gonfierà in caso d'impatto frontale anche se l'interruttore airbag frontale del passeggero ON/OFF è smistato in posizione OFF.
- Noi consigliamo di far ispezionare l'interruttore airbag frontale del passeggero ON/OFF e il sistema airbag SRS da un concessionario autorizzato HYUNDAI nel più breve tempo possibile.

Airbag laterali

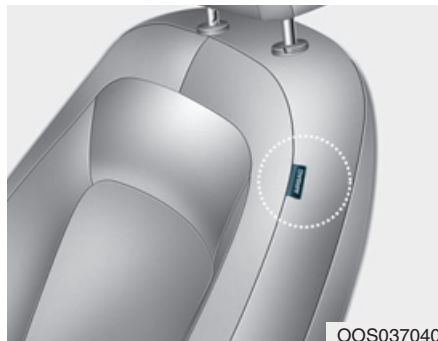

OOS037040

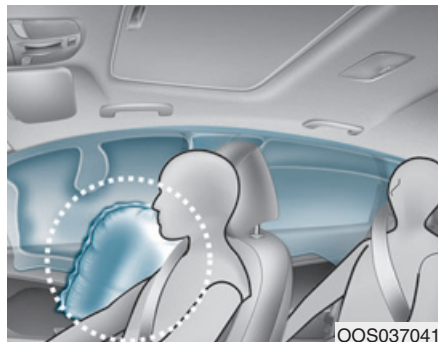

OOS037041

Il vostro veicolo è equipaggiato con airbag laterale per ciascun sedile anteriore.

Lo scopo dell'airbag è quello di fornire al conducente e al passeggero anteriore del veicolo una protezione supplementare oltre a quella offerta dalla sola cintura di sicurezza.

Gli airbag laterali sono concepiti per dispiegarsi in caso di collisioni laterali, a seconda dell'entità della collisione.

Gli airbag laterali non sono progettati per dispiegarsi in qualunque situazione d'impatto laterale.

⚠ ATTENZIONE

Per ridurre il rischio che il gonfiamento dell'airbag laterale causi lesioni serie o la morte, adottare le precauzioni seguenti:

- Le cinture di sicurezza devono essere sempre tenute indossate per aiutare gli occupanti a rimanere in posizione corretta.
- Non consentire che i passeggeri pieghino la testa o il corpo verso la porta, appoggino le braccia sulla porta, allunghino le braccia fuori dal finestrino o sistemino oggetti tra porte e sedili.

- **Afferrare il volante tenendo le mani in posizione di ore 9 e di ore 3 onde minimizzare il rischio di procurarsi lesioni alle mani e alle braccia.**
- **Non usare copripredili accessori. Ciò potrebbe ridurre o annullare l'efficacia del sistema.**
- **Non appendere oggetti che non siano indumenti sull'appendiabiti. In caso d'incidente ciò potrebbe causare danni al veicolo o lesioni alle persone, in particolare quando si gonfia un airbag.**
- **Non mettere alcun oggetto sopra l'airbag o tra l'airbag e sé stessi. Inoltre, non applicare alcun oggetto attorno alle aree in cui si gonfiano gli airbag, come porta, vetro porta laterale, montante anteriore e posteriore.**
- **Non mettere alcun oggetto tra la porta e il sedile. Potrebbero trasformarsi in pericolosi proiettili in caso di gonfiamento dell'airbag laterale.**

- Non installare alcun accessorio di fianco o vicino agli airbag laterali.
- Non mettere alcun oggetto tra etichetta airbag laterale e cuscino sedile. Tali oggetti potrebbero diventare corpi contundenti se il veicolo rimane coinvolto in un incidente sufficientemente violento da causare il dispiegamento degli airbag.
- Non provocare impatti sulle porte quando il pulsante POWER è in posizione ON in quanto ciò potrebbe causare il gonfiamento degli airbag laterali.
- Se il sedile o il rivestimento sedile sono danneggiati, noi consigliamo di far riparare il sistema da un concessionario autorizzato HYUNDAI.

Airbag a tendina



Gli airbag a tendina sono ubicati lungo ambo i lati dei corrimano del tetto, sopra le porte anteriori e posteriori.

Essi sono progettati per contribuire a proteggere le teste degli occupanti dei sedili anteriori e degli occupanti dei sedili posteriori esterni in caso di collisioni laterali di un certo impatto.

Gli airbag a tendina sono concepiti per dispiegarsi in caso di collisioni laterali, a seconda dell'entità della collisione.

Gli airbag a tendina non sono progettati per dispiegarsi in qualunque situazione d'impatto laterale.

⚠ ATTENZIONE

Per ridurre il rischio che il gonfiamento degli airbag a tendina causi lesioni serie o la morte, adottare le precauzioni seguenti:

- Tutti gli occupanti dei sedili devono sempre tenere indossate le cinture di sicurezza che aiutano loro a rimanere in posizione corretta.
- Fissare adeguatamente il sistema seggiolino per bambini il più lontano possibile dalla porta.

- Non mettere alcun oggetto sopra l'airbag. Inoltre, non applicare alcun oggetto attorno alle aree in cui si gonfiano gli airbag, come porta, vetro porta laterale, montante anteriore e posteriore, corrimano laterale tetto.
- Non appendere oggetti che non siano indumenti sull'appendiabiti. In caso d'incidente ciò potrebbe causare danni al veicolo o lesioni alle persone, in particolare quando si gonfia un airbag.
- Non consentire che i passeggeri pieghino la testa o il corpo verso la porta, appoggino le braccia sulla porta, allunghino le braccia fuori dal finestrino o sistemino oggetti tra porte e sedili.
- Non aprire o riparare gli airbag laterali a tendina.

Come funziona il sistema airbag?

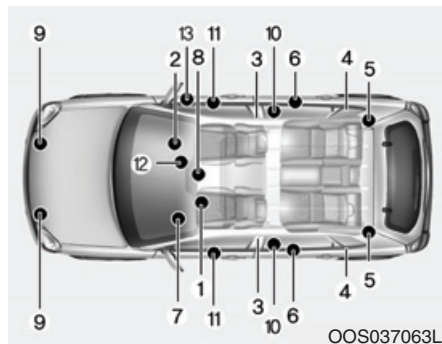

Il sistema SRS comprende i seguenti componenti:

- (1) Modulo airbag frontale del conducente
- (2) Modulo airbag frontale del passeggero
- (3) Moduli airbag laterali
- (4) Moduli airbag a tendina
- (5) Pretensionatore arrotolatore posteriore
- (6) Gruppi pretensionatore arrotolatore anteriore
- (7) Spia luminosa airbag

- (8) Centralina SRS (SRSCM)
- (9) Sensori d'impatto frontale
- (10) Sensori d'impatto laterale
- (11) Sensori di pressione laterale
- (12) Indicatore airbag frontale del passeggero ON/OFF (solo per sedile del passeggero anteriore)
- (13) Interruttore airbag frontale del passeggero ON/OFF

La SRSCM effettua un monitoraggio continuo di tutti i componenti SRS mentre il pulsante POWER è ON, per determinare se un eventuale impatto è sufficientemente violento da richiedere il dispiegamento dell'airbag o il dispiegamento del pretensionatore cintura di sicurezza.



Spia luminosa SRS

La spia luminosa airbag SRS (spia luminosa airbag sistema di sicurezza passiva supplementare) situata sul cruscotto visualizza il simbolo airbag rappresentato in figura. Il sistema controlla il sistema elettrico airbag per eventuali malfunzionamenti. La segnalazione luminosa indica la presenza di un potenziale problema nel sistema airbag.

ATTENZIONE

In caso di malfunzionamento del sistema SRS, l'airbag potrebbe non gonfiarsi a dovere in caso d'incidente aumentando il rischio di lesioni serie o morte.

Se si verifica una delle condizioni elencate di seguito, il sistema SRS è malfunzionante:

- **La segnalazione luminosa non si accende per circa sei secondi quando il pulsante POWER è nella posizione ON.**
- **La segnalazione luminosa resta accesa dopo che sono trascorsi circa sei secondi dalla sua illuminazione.**
- **La segnalazione luminosa si accende mentre il veicolo è in marcia.**
- **La segnalazione luminosa lampeggia quando il veicolo è in funzione.**

Noi consigliamo di far ispezionare il sistema SRS da un concessionario autorizzato HYUNDAI nel più breve tempo possibile qualora si verifichi una di queste condizioni.

Durante una collisione frontale di entità variabile tra moderata e violenta, i sensori rileveranno la rapida decelerazione del veicolo. Se la velocità di decelerazione è sufficientemente alta, la centralina farà gonfiare gli airbag frontali nei tempi richiesti e con la forza necessaria.

Gli airbag frontali contribuiscono a proteggere il conducente e il passeggero anteriore rispondendo ad eventuali impatti frontali per i quali le sole cinture di sicurezza non potrebbero offrire un'adeguata trattenuta. Quando necessario, gli airbag laterali contribuiscono ad offrire protezione in caso d'impatto laterale supportando la zona superiore laterale del corpo.

- Gli airbag vengono attivati (abilitati a gonfiarsi in caso di necessità) solo quando il pulsante POWER è in posizione ON.
- Gli airbag si gonfiano in caso di determinate collisioni frontali o laterali al fine di contribuire a proteggere gli occupanti da lesioni fisiche serie.

- Non c'è una specifica velocità alla quale gli airbag si gonfieranno. Generalmente, gli airbag sono progettati per gonfiarsi in base alla violenza di una collisione e alla sua direzione. Questi due fattori determinano se i sensori devono generare il segnale elettronico di dispiegamento/gonfiamento.
- Gli airbag frontali si gonfieranno e sgonfieranno completamente in un istante. È virtualmente impossibile vedere gli airbag gonfiarsi durante un incidente. È molto più probabile vedere semplicemente gli airbag sgonfiati che pendono fuori dai loro alloggiamenti a collisione avvenuta.
- Per contribuire a proteggere, gli airbag devono gonfiarsi rapidamente. La velocità di gonfiamento degli airbag è conseguente all'estrema brevità del lasso di tempo che l'airbag ha a disposizione per interporre tra l'occupante e le strutture del veicolo prima che l'occupante impatti contro le strutture medesime.
Questa velocità di gonfiamento riduce il rischio di lesioni serie o fatali per cui è un elemento fondamentale del progetto airbag.
Tuttavia, il rapido gonfiamento dell'airbag può anche causare lesioni, tra cui abrasioni, lividi e fratture facciali, in quanto la velocità di gonfiamento implica che gli airbag si espandano con grande forza.
- Ci sono anche circostanze nelle quali il contatto con l'airbag può causare lesioni fatali, specie se l'occupante è posizionato troppo vicino all'airbag.

Si possono attuare accorgimenti atti a ridurre il rischio di riportare lesioni in caso di gonfiamento dell'airbag. Il rischio maggiore è rappresentato dal sedersi troppo vicini all'airbag. Un airbag necessita di spazio per gonfiarsi. Si raccomanda al conducente di sedersi in modo da lasciare il maggior spazio possibile tra il centro del volante e il torace mantenendo comunque una posizione che consenta un comodo controllo del veicolo.

■ Airbag frontale del conducente (1)



Quando la SRSCM rileva un impatto frontale sufficientemente violento, farà automaticamente dispiegare gli airbag frontali.

■ Airbag frontale del conducente (2)



Al momento del dispiegamento, le giunture a strappo praticate direttamente nei rivestimenti delle imbottiture si staccheranno sotto la pressione prodotta dall'espansione degli airbag. L'ulteriore apertura dei rivestimenti consente il completo gonfiamento degli airbag.

Un airbag completamente gonfiato, in combinazione con una cintura di sicurezza correttamente indossata, attutisce il balzo in avanti del conducente o del passeggero anteriore, riducendo il rischio di lesioni alla testa e al torace.

■ Airbag frontale del conducente (3)



■ Airbag frontale del passeggero



Dopo essersi gonfiato completamente, l'airbag inizia immediatamente a sgonfiarsi, consentendo così al conducente di conservare la visibilità e la capacità di sterzare o azionare altri comandi.

ATTENZIONE

Per prevenire il rischio che gli oggetti si trasformino in pericolosi proiettili in caso di gonfiamento dell'airbag del passeggero:

- Non installare o mettere alcun oggetto (portabevande, porta CD, adesivi, ecc.) sul pannello lato passeggero, sopra al cassetto plancia dove è ubicato l'airbag del passeggero.
- Non installare un contenitore di deodorante liquido vicino al quadro strumenti o sulla superficie del cruscotto.

Cosa succede dopo che un airbag si è gonfiato

Una volta che l'airbag frontale o laterale si è gonfiato, si sgonfierà molto rapidamente. Il gonfiamento dell'airbag non impedirà al conducente di vedere attraverso il parabrezza o di poter sterzare. Gli airbag a tendina potrebbero rimanere parzialmente gonfiati per qualche tempo dopo che si sono dispiegati.

ATTENZIONE

Dopo che un airbag si è gonfiato, adottare le precauzioni seguenti:

- **Aprire finestrini e porte non appena possibile dopo l'impatto, in modo da ridurre il tempo di esposizione al fumo e alla polvere rilasciata dall'airbag che si è gonfiato.**
- **Non toccare i componenti interni all'area di alloggiamento dell'airbag nei momenti immediatamente successivi al gonfiamento dell'airbag. Le parti che entrano in contatto con un airbag che si gonfia possono raggiungere temperature elevatissime.**
- **Lavare sempre a fondo le zone della pelle esposte con acqua fredda e sapone neutro.**
- **Noi consigliamo di far sostituire l'airbag da un concessionario autorizzato HYUNDAI immediatamente dopo il dispiegamento. Gli airbag sono progettati per essere usati una sola volta.**

Emissione di rumore e fumo da un airbag che si gonfia

Quando si gonfiano, gli airbag producono un sibilo e potrebbero generare fumo e polvere nell'aria all'interno del veicolo. Questo è normale ed è il risultato dell'accensione del dispositivo d'innesco dell'airbag. Dopo che l'airbag si è gonfiato, è possibile avvertire problemi respiratori dovuti sia al contatto del torace con la cintura di sicurezza e l'airbag, sia all'inalazione di fumo e polvere. La polvere potrebbe aggravare i problemi asmatici nelle persone che ne soffrono. Se si riscontrano problemi respiratori dopo il dispiegamento di un airbag, sottoporsi immediatamente a visita medica.

Sebbene fumo e polvere non siano tossici, possono tuttavia causare irritazioni a pelle, occhi, naso, gola, ecc. In tal caso, lavarsi e sciacquarsi immediatamente con acqua fredda e sottoporsi a visita medica se i sintomi persistono.

Non installare un sistema seggiolino per bambini sul sedile del passeggero anteriore



Non posizionare mai un sistema seggiolino per bambini nel sedile del passeggero anteriore, a meno che l'airbag sia disattivato.

⚠ ATTENZIONE

Non usare MAI un sistema seggiolino per bambini rivolto all'indietro su un sedile protetto da un AIRBAG ATTIVO di fronte ad esso; si esporrebbe il BAMBINO a rischio di MORTE o LESIONI SERIE.

Perché l'airbag non si è attivato nella collisione?

Ci sono determinati tipi d'incidenti nei quali non viene ritenuta necessaria la protezione supplementare fornita dagli airbag. Questi includono i tamponamenti, la seconda o terza collisione in incidenti a impatto multiplo, nonché gli impatti che avvengono a bassa velocità. Un danno al veicolo indica che c'è stato un assorbimento di energia da collisione, ma non è un indicatore atto a stabilire se un airbag doveva gonfiarsi o meno.

Sensori di collisione airbag

ATTENZIONE

Per ridurre il rischio di un dispiegamento inaspettato dell'airbag che potrebbe causare lesioni serie o morte:

- **Non colpire o consentire impatti nelle posizioni dove sono installati gli airbag o i sensori.**
- **Non eseguire manutenzioni su o attorno i sensori airbag. Se l'ubicazione o l'angolazione dei sensori viene alterata, gli airbag potrebbero dispiegarsi quando non dovrebbero o non dispiegarsi quando dovrebbero.**
- **Non installare rostri paraurti e non sostituire il paraurti con una parte non originale. Ciò potrebbe influire negativamente sulle funzionalità di rilevamento collisione e dispiegamento airbag.**

- **Smistare il pulsante POWER in posizione OFF quando il veicolo viene trainato, onde prevenire un dispiegamento inaspettato dell'airbag.**
- **Noi consigliamo che tutte le riparazioni sugli airbag vengano eseguite da un concessionario autorizzato HYUNDAI.**



1. Centralina SRS
2. Sensore d'impatto frontale
3. Sensore di pressione laterale (porta anteriore)
4. Sensore d'impatto laterale (montante B)

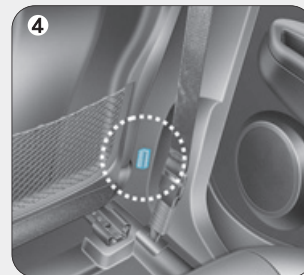
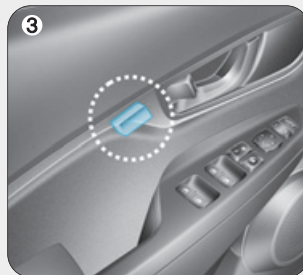
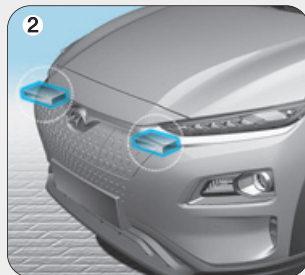

OOSEV038015K/OOSEV038016/OOSEV038017/OOS037047/OOS037048

Condizioni di gonfiamento dell'airbag



Airbag frontali

Gli airbag frontali sono concepiti per gonfiarsi in caso di collisione frontale, a seconda dell'entità della collisione.

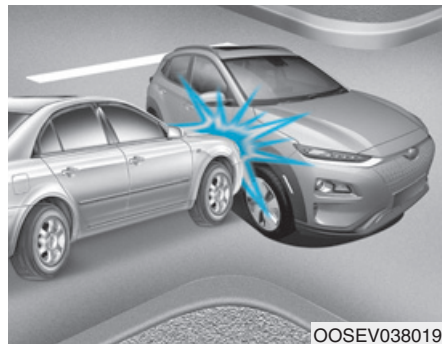

Airbag laterali e a tendina

Gli airbag laterali e a tendina sono concepiti per gonfiarsi quando viene rilevato un impatto dai sensori collisione laterale, a seconda dell'entità della collisione laterale.

Sebbene siano progettati per gonfiarsi in caso di collisioni frontali, gli airbag del conducente e del passeggero anteriore possono gonfiarsi anche in altri tipi di collisioni se i sensori d'impatto frontale rilevano un livello d'impatto sufficiente. Gli airbag laterali e a tendina sono progettati per gonfiarsi in caso di collisioni laterali, tuttavia possono gonfiarsi anche in altre collisioni se i sensori d'impatto laterale rilevano un livello d'impatto sufficiente.

Se il telaio del veicolo viene impattato da protuberanze od oggetti situati su strade dissestate, gli airbag potrebbero dispiegarsi. Usare prudenza nella guida su strade dissestate o su superfici non destinate al traffico veicolare, onde prevenire il rischio di un inatteso dispiegamento dell'airbag.

Condizioni di non gonfiamento dell'airbag



In determinate collisioni a bassa velocità, gli airbag potrebbero non dispiegarsi. Gli airbag sono progettati per non dispiegarsi nei suddetti casi in quanto non garantirebbero alcun beneficio maggiore rispetto alla protezione fornita dalle cinture di sicurezza.

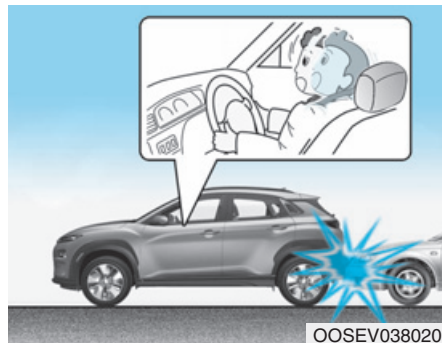

Gli airbag frontali non sono progettati per gonfiarsi nei casi di tamponamento, in quanto gli occupanti vengono spinti indietro dalla forza dell'impatto. In questo caso, il gonfiamento degli airbag non porterebbe alcun giovamento supplementare.

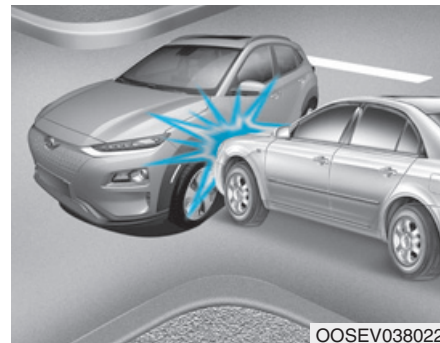

Gli airbag frontali potrebbero non gonfiarsi in caso di collisioni laterali; poiché gli occupanti vengono spinti in direzione della collisione, in caso di collisioni laterali il dispiegamento dell'airbag frontale non fornirebbe alcuna protezione supplementare all'occupante.

Tuttavia, gli airbag laterali e a tendina potrebbero gonfiarsi a seconda dell'entità dell'impatto.

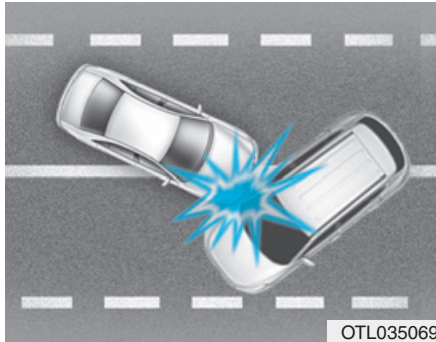

OTL035069

In una collisione angolata, la forza d'impatto potrebbe spingere gli occupanti in una direzione dove gli airbag non porterebbero offrire nessun vantaggio supplementare, quindi i sensori potrebbero non far dispiegare gli airbag.

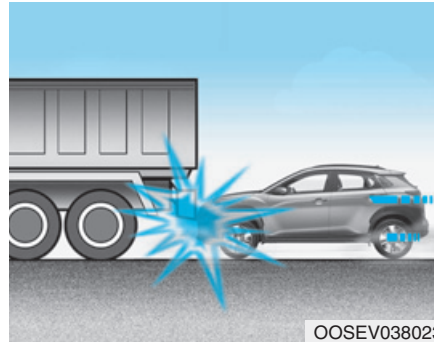

OOSEV038023

Appena prima dell'impatto, spesso i conducenti frenano pesantemente. Tale brusca frenata causa l'abbassamento della porzione frontale del veicolo che potrebbe così "incastrarsi" sotto un veicolo avente un'altezza da terra superiore. In questa situazione di "incastro" gli airbag potrebbero non gonfiarsi in quanto le forze di decelerazione rilevate dai sensori possono risultare significativamente ridotte da queste collisioni a "incastro".

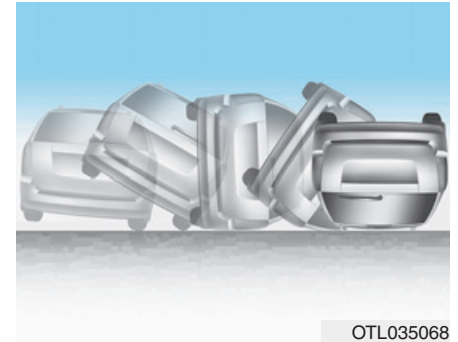

OTL035068

Gli airbag frontali potrebbero non gonfiarsi nei casi di cappottamento, non potendo gli airbag frontali stessi fornire alcuna protezione supplementare all'occupante.

i Informazioni

Gli airbag laterali e/o a tendina potrebbero gonfiarsi una volta che il veicolo viene cappottato in seguito a una collisione laterale, se il veicolo è equipaggiato con airbag laterali e/o a tendina.

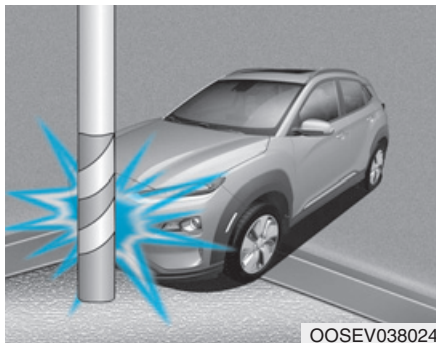

Gli airbag potrebbero non gonfiarsi se il veicolo collide contro oggetti tipo un palo o un albero, dove il punto d'impatto è concentrato e l'energia da collisione viene assorbita dalla struttura del veicolo.

Cura del sistema SRS

Il sistema SRS è virtualmente esente da manutenzione e non vi sono parti sulle quali poter intervenire di persona in sicurezza. Se la spia luminosa airbag SRS non s'illumina quando il pulsante POWER è in posizione ON, o rimane sempre accesa, noi consigliamo di far immediatamente ispezionare il sistema da un concessionario autorizzato HYUNDAI.

Noi consigliamo che qualsiasi lavoro sul sistema SRS come la rimozione, installazione e riparazione, o qualsiasi lavoro sul volante, sul pannello lato passeggero anteriore, sui sedili anteriori e sui corrimano del tetto venga eseguito da un concessionario autorizzato HYUNDAI. Una manipolazione impropria del sistema SRS potrebbe causare serie lesioni alle persone.

ATTENZIONE

Per ridurre il rischio di lesioni serie o morte, adottare le seguenti precauzioni:

- **Non tentare di modificare o scollegare i componenti o il cablaggio del sistema SRS, incluse l'affissione di stemmi sui rivestimenti delle imbottiture o modifiche alla struttura della carrozzeria.**
- **Non mettere oggetti sopra o vicino ai moduli airbag situati su volante, cruscotto e pannello lato passeggero anteriore sopra il cassetto plancia.**
- **Pulire i rivestimenti delle imbottiture airbag con un panno morbido inumidito con acqua dolce. Solventi o detergenti possono degradare i rivestimenti airbag e compromettere il corretto dispiegamento del sistema.**

- Noi consigliamo di far sostituire gli airbag gonfiati da un concessionario autorizzato HYUNDAI.
- Se i componenti del sistema airbag devono essere smaltiti o il veicolo deve essere rottamato, occorre osservare alcune precauzioni per la sicurezza. Consultare un concessionario autorizzato HYUNDAI per le necessarie informazioni. L'omissione dal seguire queste precauzioni potrebbe aumentare il rischio di lesioni alle persone.

Ulteriori precauzioni per la sicurezza

I passeggeri non devono alzarsi o cambiare sedile a veicolo in marcia. Un passeggero che non indossa la cintura di sicurezza durante un urto o una frenata di emergenza potrebbe venire scaraventato contro l'interno del veicolo o contro altri occupanti, oppure sbalzato fuori dal veicolo.

Non usare alcun accessorio sulle cinture di sicurezza. L'uso di dispositivi finalizzati a migliorare il comfort dell'occupante o il riposizionamento della cintura di sicurezza possono abbassare il livello di protezione offerto dalla cintura di sicurezza medesima e aumentare la possibilità di lesioni serie in caso d'incidente

Non modificare i sedili anteriori. La modificazione dei sedili anteriori può interferire con il funzionamento dei componenti sensori del sistema di sicurezza passiva supplementare o degli airbag laterali.

Non mettere oggetti sotto i sedili anteriori. La sistemazione di oggetti sotto i sedili anteriori può interferire con il funzionamento dei componenti sensori del sistema di sicurezza passiva supplementare e con i cablaggi.

Non provocare impatti sulle porte.

Impattando contro le porte quando il pulsante POWER è in posizione ON potrebbe causare il gonfiamento degli airbag.

Aggiunta di dispositivi o modifiche al vostro veicolo equipaggiato con airbag

Se si apportano modifiche al veicolo cambiando telaio, sistema paraurti, lamierati del frontale o delle fiancate o all'assetto, questo può influire sul funzionamento del sistema airbag del veicolo.

Etichette di avvertenza airbag

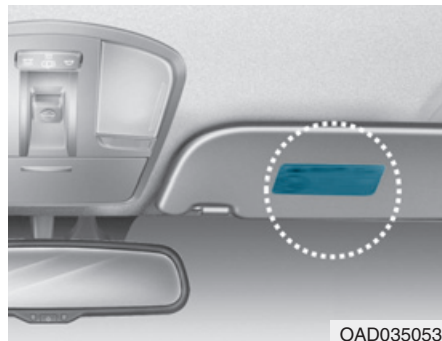

Etichette di avvertenza airbag sono applicate in corrispondenza degli airbag per allertare i passeggeri in merito ai potenziali rischi connessi al sistema airbag.

Avere cura di leggere tutte le informazioni riguardanti gli airbag che sono installati sul veicolo riportate nel presente Manuale di uso e manutenzione.

Funzioni di utilità del vostro veicolo

Accesso al veicolo	3-3
Chiave intelligente	3-3
Sistema immobilizzatore	3-7
Serrature delle porte	3-9
Azionamento delle serrature porte dall'esterno del veicolo	3-9
Azionamento delle serrature porte dall'interno del veicolo	3-10
Funzioni di blocco/sblocco automatico delle porte	3-12
Sicure per bambini sulle porte posteriori	3-12
Sistema allarme antifurto	3-13
Volante	3-15
Servosterzo elettrico (EPS)	3-15
Sterzo inclinabile/Sterzo telescopico	3-16
Volante riscaldato	3-17
Avvisatore acustico	3-17
Specchietti	3-18
Specchietto retrovisore interno	3-18
Specchietto retrovisore esterno	3-19
Finestrini	3-23
Alzacristalli elettrici	3-23
Tetto apribile	3-28
Apertura e chiusura del tetto apribile	3-29
Scorrimento del tetto apribile	3-29
Inclinazione del tetto apribile	3-30
Parasole	3-31
Resettaggio del tetto apribile	3-31
Spia tetto apribile aperto	3-32
Funzioni dell'esterno	3-32
Cofano	3-32
Portellone	3-34
Porta di carica	3-37
Quadro strumenti	3-39
Controllo del quadro strumenti	3-40
Indicatori e strumenti	3-41
Spie e indicatori luminosi	3-47
Messaggi sul display LCD	3-59
Display LCD	3-73
Controllo del display LCD	3-73
Modi del display LCD	3-74
Computer di viaggio	3-87
Head up display (HUD)	3-91
Luci	3-94
Luci esterne	3-94
Luce statica di assistenza luce anabbagliante	3-103
Sistema accensione anticipata delle luci	3-103
Luci interne	3-104
Tergilavacrystalli	3-108
Tergiparabrezza	3-109
Lavaparabrezza	3-110

Interruttore tergi e lava lunotto.....	3-111
Sistema di assistenza conducente	3-113
Monitor retrovisore.....	3-113
Sistema spia di assistenza al parcheggio (in retromarcia).....	3-114
Sistema spia di assistenza al parcheggio (in retromarcia/ marcia avanti)	3-118
Sistema climatizzatore automatico	3-123
Riscaldamento e condizionamento aria automatico.....	3-124
Riscaldamento e condizionamento aria manuale	3-125
Funzionamento del sistema.....	3-132
Manutenzione del sistema.....	3-135
Sbrinamento e disappannamento parabrezza	3-137
Per disappannare l'interno parabrezza.....	3-137
Per sbrinare l'esterno parabrezza	3-138
Logica di disappannamento.....	3-139
Sbrinatori	3-139
Sistema di disappannamento automatico	3-140
Funzioni supplementari del climatizzatore	3-142
Ventilazione automatica	3-142
Ricircolo aria interna con tetto apribile.....	3-142

Vano portaoggetti	3-143
Portaoggetti consolle centrale	3-143
Cassetto portaoggetti	3-143
Portaocchiali	3-144
Vassoio vano bagagli	3-144
Funzionalità dell'interno	3-145
Portatazze.....	3-145
Aletta parasole	3-146
Presa di alimentazione	3-146
Caricatore USB	3-148
Sistema di ricarica wireless del telefono cellulare	3-148
Orologio	3-151
Gancio appendiabiti	3-151
Ancoraggi(o) tappetino.....	3-152
Rete fermacarico	3-152
Tendalino vano bagagli.....	3-153
Dotazioni esterne.....	3-154
Portapacchi sul tetto.....	3-154

ACCESSO AL VEICOLO

Chiave intelligente



OPDE046044

La vostra HYUNDAI usa una Chiave Intelligente che si può usare per bloccare o sbloccare una porta (e il portellone), nonché per avviare il veicolo.

1. Blocco Porte
2. Sblocco Porte
3. Sblocco Portellone

Bloccaggio



OOS047001

Per bloccare :

1. Chiudere tutte le porte, il cofano motore e il portellone.
2. Premere il pulsante maniglia porta o premere il pulsante di Blocco Porte (1) sulla chiave intelligente.
3. Le luci di emergenza lampeggeranno. Inoltre si ripiegherà lo specchietto retrovisore esterno, se l'interruttore di ripiegamento specchietto retrovisore esterno è in posizione AUTO (se in dotazione).
4. Assicurarsi che tutte le porte siano bloccate controllando la posizione del pulsante blocco porte all'interno del veicolo.

i Informazioni

Il pulsante maniglia porta opererà soltanto qualora la chiave intelligente si trovi in un raggio di 0,7~1 m dalla maniglia esterna della porta.

Nonostante venga premuto il pulsante della maniglia esterna porta, le porte non si bloccheranno e il carillon suonerà per tre secondi qualora si verifichi uno qualsiasi dei seguenti eventi:

- La Chiave Intelligente è a bordo del veicolo.
- Il pulsante POWER è in posizione ON.
- Una qualunque porta, ad eccezione del portellone, è aperta.

⚠ ATTENZIONE

Non lasciare la Chiave Intelligente nel veicolo quando ci sono bambini incustoditi a bordo. Un bambino incustodito potrebbe premere il pulsante POWER e azionare gli alzacristalli elettrici o altri comandi, ma anche mettere in moto il veicolo, con conseguente rischio di lesioni serie o morte.

Sbloccaggio



Per sbloccare :

1. Portare con sé la Chiave Intelligente.
2. Premere il pulsante maniglia porta o premere il pulsante di Sblocco Porte (2) sulla chiave intelligente.
3. Le porte si sbloccheranno. Le luci di emergenza lampeggeranno due volte. Inoltre si dispiegherà lo specchietto retrovisore esterno, se l'interruttore di ripiegamento specchietto retrovisore esterno è in posizione AUTO (se in dotazione).

i Informazioni

- Il pulsante maniglia porta opererà soltanto qualora la chiave intelligente si trovi in un raggio di 0,7~1 m dalla maniglia esterna della porta. Anche altre persone non in possesso della chiave intelligente possono aprire le porte.
- Dopo aver sbloccato le porte, le porte si bloccheranno automaticamente dopo 30 secondi, a meno che nel frattempo una porta venga aperta.

Sbloccaggio del portellone

Per sbloccare :

1. Portare con sé la chiave intelligente.
2. Premere il pulsante maniglia portellone o premere il pulsante di Sblocco Portellone (3) sulla chiave intelligente per più di un secondo.
3. Le luci di emergenza lampeggeranno due volte.

Una volta che il portellone è stato aperto e richiuso, il portellone si bloccherà automaticamente.

i Informazioni

Dopo aver sbloccato il portellone, il portellone si bloccherà automaticamente dopo 30 secondi, a meno che nel frattempo non venga aperto.

Avviamento

Si può avviare il veicolo senza inserire la chiave. **Per informazioni dettagliate, fare riferimento a Pulsante POWER nel capitolo 5.**

NOTA

Per prevenire danni alla chiave intelligente:

- **Preservare la chiave intelligente dal contatto con acqua o altri liquidi e con il fuoco. Se la chiave intelligente si bagna internamente (causa liquidi o umidità), o si scalda, il circuito interno potrebbe malfunzionare, e in questo caso il veicolo non sarebbe coperto da garanzia.**
- **Evitare di lasciar cadere o lanciare la chiave intelligente.**
- **Proteggere la chiave intelligente dall'esposizione a temperature estreme.**

Chiave meccanica

Se la Chiave Intelligente non funziona normalmente, è possibile bloccare o sbloccare la porta usando la chiave meccanica.

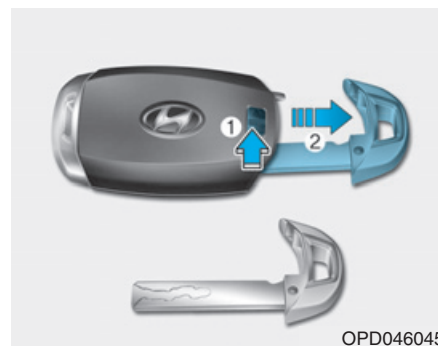

OPD046045

Muovere la leva di rilascio in direzione della freccia (1), quindi rimuovere la chiave meccanica (2). Inserire la chiave meccanica nella toppa sulla porta.

Per reinstallare la chiave meccanica, inserire la chiave nel foro e premerla fino a quando non si sente un click.

Smarrimento di una chiave intelligente

Si possono registrare due chiavi intelligenti al massimo per un singolo veicolo. Se capita di smarrire la propria chiave intelligente, si raccomanda di portare immediatamente il veicolo e la chiave rimanente presso il proprio concessionario autorizzato HYUNDAI o di far trainare il veicolo, qualora necessario.

Precauzioni riguardanti la chiave intelligente

La chiave intelligente non funzionerà nel caso si verifichi uno qualsiasi dei seguenti eventi:

- La chiave intelligente è vicina a un trasmettitore radio, tipo una stazione radio o un aeroporto, che interferisce con il normale funzionamento del trasmettitore.
- La chiave intelligente è vicina a un sistema radio ricetrasmittente portatile o a un telefono cellulare.
- La chiave intelligente di un altro veicolo è in uso nelle vicinanze del proprio veicolo.

Quando la chiave intelligente non funziona correttamente, aprire e chiudere la porta con la chiave meccanica. Se si ha un problema con la chiave intelligente, si consiglia di contattare un concessionario autorizzato HYUNDAI.

Se la chiave intelligente è molto vicina al telefono cellulare, il segnale potrebbe essere bloccato dai normali segnali operativi del telefono cellulare stesso. Ciò assume particolare importanza quando il telefono è attivo in quanto si sta eseguendo o ricevendo una chiamata, scrivendo un messaggio e/o inviando/ricevendo email.

Evitare di mettere la chiave intelligente e il telefono cellulare nella stessa tasca dei calzoni o della giacca e cercare di tenere sempre ad una distanza adeguata i due dispositivi.

i Informazioni

Variante o modifiche non espressamente approvate dalla parte adibita alla certificazione della conformità potrebbero comportare la revoca dell'autorizzazione all'uso del dispositivo da parte dell'utente. Se il sistema di accesso senza chiave risulta inservibile a causa di varianti o modifiche non espressamente approvate dalla parte adibita alla certificazione della conformità, il danno non sarà coperto dalla garanzia del costruttore del veicolo.

NOTA

Tenere la chiave intelligente lontano da materiali elettromagnetici che bloccano le onde elettromagnetiche dirette sulla superficie della chiave.

NOTA

Portare sempre con sé la chiave intelligente quando si scende dal veicolo. Se la chiave intelligente viene lasciata vicino al veicolo, la batteria del veicolo si potrebbe scaricare.

Sostituzione della batteria



Se la Chiave Intelligente non funziona correttamente, provare a sostituire la batteria con una nuova.

Tipo di batteria: CR2032

Per sostituire la batteria :

1. Rimuovere la chiave meccanica.
2. Aprire il coperchio posteriore della chiave intelligente facendo leva con un attrezzo sottile.
3. Rimuovere la batteria vecchia e inserire la batteria nuova. Assicurarsi che la posizione della batteria sia corretta.
4. Reinstallare il coperchio posteriore della chiave intelligente.

Se si sospetta che la chiave intelligente abbia subito danni o si ha la sensazione che la chiave intelligente non funzioni correttamente, si consiglia di contattare un concessionario autorizzato HYUNDAI.

i Informazioni



Un inappropriato smaltimento della batteria può recare danni all'ambiente e alla salute. Smaltire la batteria nel rispetto delle normative locali e a norma di legge.

Sistema immobilizzatore

Il sistema immobilizzatore protegge il veicolo dal furto. Se si usa una chiave (o altro dispositivo) non correttamente codificata, il sistema di alimentazione viene disabilitato.

Quando il pulsante POWER è smistato in posizione ON, l'indicatore sistema immobilizzatore dovrebbe accendersi per qualche istante e poi spegnersi. Se l'indicatore inizia a lampeggiare, significa che il sistema non riconosce la codifica della chiave.

Smistare il pulsante POWER nella posizione OFF, quindi smistare il pulsante POWER nuovamente nella posizione ON.

Il sistema potrebbe non riconoscere la codifica della chiave qualora vi sia un'altra chiave immobilizzatore o altri oggetti metallici (esempio un portachiavi) nelle vicinanze della chiave. Il veicolo potrebbe non avviarsi in quanto può essere che il metallo interrompa la normale trasmissione del segnale transponder.

Se il sistema continua a non riconoscere la codifica della chiave, si consiglia di contattare il proprio concessionario HYUNDAI.

Non tentare di alterare il sistema o aggiungervi altri dispositivi. Potrebbero insorgere problemi elettrici tali da rendere inservibile il veicolo.

ATTENZIONE

Per prevenire il furto del veicolo, non lasciare le chiavi di riserva a bordo del veicolo. La password dell'immobilizzatore è una password personale esclusiva e deve pertanto essere tenuta segreta.

NOTA

Il transponder incorporato nella chiave costituisce una parte importante del sistema immobilizzatore. Anche se è progettato per garantire anni di funzionamento senza problemi, occorre evitare di esporlo all'umidità e all'elettricità statica e di trattarlo con incuria. Potrebbe insorgere un malfunzionamento nel sistema immobilizzatore.

SERRATURE DELLE PORTE

Azionamento delle serrature porte dall'esterno del veicolo

Chiave meccanica



[A] : Blocco, [B] : Sblocco

Girare la chiave verso il retro del veicolo per sbloccare la porta e verso il davanti per bloccarla.

Bloccando/sbloccando la porta del conducente con una chiave, la porta del conducente verrà bloccata/sbloccata automaticamente.

Una volta che le porte si sono sbloccate, si possono aprire tirando la maniglia porta.

Quando si chiude la porta, spingere la porta con una mano. Assicurarsi che le porte siano saldamente chiuse.

Chiave intelligente



Per bloccare le porte, premere il pulsante sulla maniglia esterna porta tenendo con sé la chiave intelligente o premere il pulsante di blocco porte sulla chiave intelligente.

Per sbloccare le porte, premere il pulsante sulla maniglia esterna porta tenendo con sé la chiave intelligente o premere il pulsante di sblocco porte sulla chiave intelligente.

Una volta che le porte si sono sbloccate, si possono aprire tirando la maniglia porta.

Quando si chiude la porta, spingere la porta con una mano. Assicurarsi che le porte siano saldamente chiuse.

i Informazioni

- Con climi freddi e umidi, le serrature e i meccanismi delle porte potrebbero non funzionare correttamente a causa del gelo.
- Se la porta viene bloccata/sbloccata più volte in rapida successione con la chiave del veicolo o l'interruttore di blocco porta, il sistema potrebbe smettere di funzionare temporaneamente per proteggere il circuito e prevenire il danneggiamento dei componenti del sistema stesso.

Azionamento delle serrature porte dall'interno del veicolo

Con il pulsante di blocco porta



- Per sbloccare una porta, tirare il pulsante di blocco porta (1) nella posizione "Sblocco". Il contrassegno rosso (2) sul pulsante di blocco porta sarà visibile.
- Per bloccare una porta, premere il pulsante di blocco porta (1) in posizione "Blocco". Se la porta è bloccata correttamente, il contrassegno rosso (2) sul pulsante di blocco porta non sarà visibile.

- Per aprire una porta, tirare la maniglia porta (3) verso l'esterno.
- Le porte non si possono bloccate se la chiave intelligente è all'interno del veicolo e una qualsiasi porta è aperta.

i Informazioni

Se la chiusura centralizzata dovesse non funzionare quando vi trovate a bordo del veicolo, provare una o più delle tecniche seguenti per uscire:

Azionare ripetutamente la funzione di sblocco porta (sia elettronica che manuale) tirando nel contempo la maniglia porta.

Azionare le serrature e maniglie delle altre porte, anteriori e posteriori.

Abbassare un finestrino anteriore e usare la chiave meccanica per sbloccare la porta dall'esterno.

Con la maniglia della porta

Porta anteriore

Se si tira una volta la maniglia interna della porta mentre questa è bloccata, la porta si sblocca e si apre.

Porta posteriore

Se si tira una volta la maniglia interna della porta mentre questa è bloccata, la porta si sblocca.

Se la maniglia della porta viene tirata una seconda volta, la porta si apre.

Con l'interruttore chiusura centralizzata

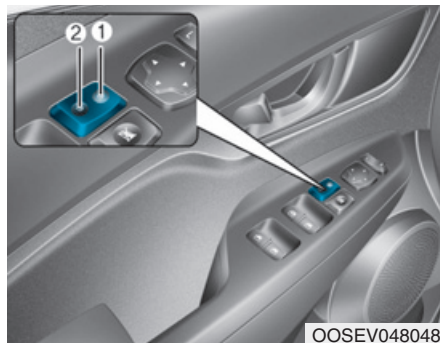

- Premendo la porzione (🔒) (1) dell'interruttore, si bloccheranno tutte le porte del veicolo.
 - Se la chiave intelligente è all'interno del veicolo e una qualsiasi porta è aperta, le porte non si bloccheranno neanche premendo il pulsante di blocco (1) dell'interruttore chiusura centralizzata.
- Premendo la porzione (🔓) (2) dell'interruttore, si sbloccheranno tutte le porte del veicolo.

⚠ ATTENZIONE

- Le porte devono essere sempre completamente chiuse e bloccate a veicolo è in marcia. Se le porte sono sbloccate, aumenta il rischio di essere sbalzati fuori dal veicolo in caso d'incidente.
- Non tirare la maniglia interna della porta lato conducente o passeggero mentre il veicolo è in movimento.

⚠ ATTENZIONE

Non lasciare bambini o animali incustoditi a bordo del veicolo. All'interno di un veicolo chiuso la temperatura può raggiungere valori elevatissimi e causare la morte o serie lesioni ai bambini o animali lasciati incustoditi e bloccati nel veicolo. I bambini potrebbero azionare funzioni del veicolo pericolose per la loro incolumità o potrebbero andare incontro ad altri pericoli se qualche malintenzionato s'introduce nel veicolo.

⚠ ATTENZIONE

Chiudete sempre il vostro veicolo

Lasciando il veicolo sbloccato si aumenta il potenziale rischio che qualche malintenzionato si sia introdotto e nascosto nel veicolo.

Per mettere il veicolo in sicurezza, tenendo premuto il freno, portare il cambio in posizione P (Parcheggio), innestare il freno di stazionamento, quindi premere il pulsante di POWER nella posizione OFF, chiudere tutti i finestrini, bloccare tutte le porte e portare sempre con sé la chiave.

⚠ ATTENZIONE

Stando a bordo del veicolo per un lungo periodo di tempo quando fuori fa molto caldo o molto freddo ci si espone al rischio di lesioni o morte. Non bloccare il veicolo dall'esterno quando ci sono persone all'interno.

⚠ ATTENZIONE

L'apertura di una porta mentre si sta avvicinando qualcosa o qualcuno può causare danni o lesioni. Quando si aprono le porte, fare attenzione a non urtare veicoli, motocicli, biciclette o pedoni che stanno transitando.

Funzioni di blocco/sblocco automatico delle porte

Sistema di sblocco porte in caso d'impatto (se in dotazione)

Tutte le porte verranno sbloccate automaticamente nel caso si verifichi un impatto che causa il dispiegamento degli airbag.

Sistema di blocco porte sensibile alla velocità (se in dotazione)

Tutte le porte verranno bloccate automaticamente una volta che la velocità del veicolo avrà superato i 15 km/h.

È possibile attivare o disattivare le funzioni di Blocco/Sblocco Automatico Porte dal Modo Impostazioni Utente sul display LCD. **Per maggiori dettagli, fare riferimento a "Display LCD" in questo capitolo.**

Sicure per bambini sulle porte posteriori

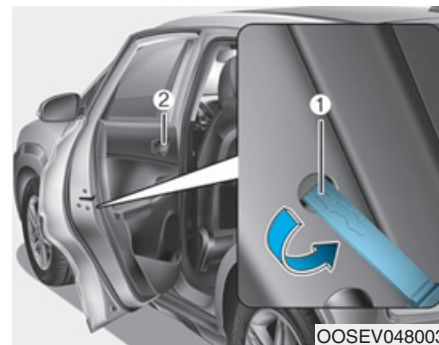

La sicura per bambini ha la funzione di prevenire che i bambini seduti dietro possano aprire accidentalmente le porte posteriori.

Le sicure delle porte posteriori devono essere usate ogni qualvolta vi sono bambini a bordo del veicolo.

La sicura per bambini è ubicata sul bordo di ciascuna porta posteriore. Quando la sicura per bambini è in posizione di blocco, la porta posteriore non si aprirà se viene tirata la maniglia interna porta (2).

Per bloccare la sicura per bambini, inserire una chiave (o un cacciavite) (1) nel foro e ruotarla nella posizione di blocco.

Per consentire l'apertura di una porta posteriore dall'interno del veicolo, sbloccare la sicura per bambini.

ATTENZIONE

Se i bambini aprono accidentalmente le porte posteriori mentre il veicolo è in marcia, potrebbero cadere fuori dal veicolo. Le sicure delle porte posteriori devono sempre essere usate quando vi sono bambini a bordo del veicolo.

SISTEMA ALLARME ANTIFURTO

Questo sistema aiuta a proteggere il veicolo e i valori che si trovano al suo interno. L'avvisatore acustico suonerà e le luci di emergenza lampeggeranno con continuità qualora si verifichi uno qualsiasi dei seguenti eventi:

- Una porta viene aperta senza usare la chiave intelligente.
- Il portellone viene aperto senza usare la chiave intelligente.
- Il cofano motore viene aperto.

L'allarme continua per 30 secondi, quindi il sistema si resetta. Per disattivare l'allarme, sbloccare le porte con la chiave intelligente.

Il Sistema Allarme Antifurto viene approntato automaticamente dopo 30 secondi dal blocco delle porte e del portellone. Per far sì che il sistema si attivi, si devono bloccare le porte e il portellone dall'esterno del veicolo con la chiave con telecomando o la chiave intelligente oppure premendo il pulsante sull'esterno delle maniglie delle porte avendo con sé la chiave intelligente.

Le luci di emergenza lampeggeranno e il carillon suonerà per una volta ad indicare che il sistema è armato.

Una volta che il sistema antifurto è stato approntato, aprendo una qualsiasi porta, il portellone o il cofano senza usare la chiave intelligente si causerà l'attivazione dell'allarme.

Il Sistema Allarme Antifurto non verrà approntato se il cofano, il portellone o una qualsiasi porta non sono completamente chiusi. Se il sistema non viene approntato, controllare che il cofano, il portellone e le porte siano completamente chiusi.

Non tentare di alterare il sistema o aggiungerci altri dispositivi.

i Informazioni

- Non bloccare le porte prima che tutti i passeggeri siano scesi dal veicolo. Se un passeggero ritardatario scende dal veicolo quando il sistema è armato, l'allarme si attiverà.
- Se il veicolo non si disarmo con la chiave intelligente, aprire le porte usando la chiave meccanica, avviare il veicolo e attendere 30 secondi.
- Una volta che il sistema è stato disarmato, se non si apre una porta o il portellone entro 30 secondi il sistema verrà riarmato.



i Informazioni

I veicoli equipaggiati con sistema allarme antifurto riceveranno un'etichetta con le seguenti scritte:

1. WARNING
2. SECURITY SYSTEM

VOLANTE

Servosterzo elettrico (EPS)

Il sistema assiste il conducente nello sterzare il veicolo. Se il motore è spento o il sistema servosterzo diventa inservibile, si potrà continuare a sterzare il veicolo ma ciò richiederà uno sforzo maggiore sul volante.

Inoltre, il volante s'indurisce di man in mano che la velocità del veicolo aumenta e si ammorbidisce di man in mano che la velocità del veicolo diminuisce, per un migliore controllo del volante stesso.

Se si riscontrano variazioni nello sforzo richiesto per sterzare durante il normale uso del veicolo, noi consigliamo di far controllare il sistema da un concessionario autorizzato HYUNDAI.

NOTA

- **Se il sistema servosterzo elettrico non funziona normalmente, s'illuminerà o lampeggerà la spia luminosa (⊖!) sul quadro strumenti. Il volante potrebbe diventare difficile da controllare o azionare. Portare il veicolo in un concessionario autorizzato HYUNDAI e far controllare il sistema nel più breve tempo possibile.**
- **Quando viene rilevata un'anomalia nel sistema servosterzo elettrico, onde evitare incidenti mortali, la funzione di assistenza allo sterzo si arresterà. A questo punto, la spia luminosa si accende o lampeggia sul quadro strumenti. Il volante potrebbe diventare difficile da controllare o azionare. Far controllare al più presto il veicolo, dopo averlo spostato in un luogo sicuro.**

i Informazioni

Si potrebbero riscontrare i seguenti sintomi durante il normale uso del veicolo:

- Lo sforzo sul volante potrebbe risultare elevato immediatamente dopo che si è smistato il pulsante POWER in posizione ON.

Questo accade quando il sistema esegue la diagnosi del sistema EPS. Una volta che la diagnosi è stata completata, il volante tornerà nella sua normale condizione.

- Può essere che si senta un click proveniente dal relè EPS dopo che si è smistato il pulsante POWER nella posizione ON o OFF.
- Può essere che si senta il rumore del motorino quando il veicolo è fermo o viaggia a velocità bassa.
- Quando si aziona il volante con bassa temperatura, potrebbe insorgere un rumore anomalo. Se la temperatura sale, il rumore scomparirà. Si tratta di una condizione normale.

- Quando il veicolo è fermo, se si continua a sterzare il volante tutto a sinistra o tutto a destra, lo sforzo sul volante aumenta. Questo non è un malfunzionamento del sistema. Col passare del tempo, lo sforzo sul volante tornerà ad essere normale.

Sterzo inclinabile/Sterzo telescopico

⚠ ATTENZIONE

Non regolare mai il volante a veicolo in marcia. Si potrebbe perdere il controllo dello sterzo e causare lesioni fisiche serie o mortali o incidenti.

i Informazioni

Dopo la regolazione, potrebbe succedere che la leva di blocco-rilascio non blocchi il volante.

Non è un malfunzionamento. Questo accade quando due ingranaggi non si accoppiano correttamente. In questo caso, regolare nuovamente il volante e quindi bloccare il volante medesimo.

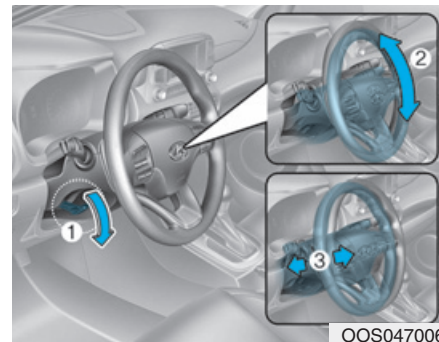

Per variare angolazione e altezza del volante:

1. Tirare in giù la leva di blocco-rilascio (1).
2. Regolare il volante su angolazione (2) e altezza (3) desiderate. Muovere il volante in modo che punti verso il vostro torace e non verso il vostro viso. Assicurarsi che spie luminose e indicatori del cruscotto siano ben visibili. Una volta eseguita la regolazione, tirare in su il blocco.
3. Tirare in su la leva di blocco-rilascio per bloccare il volante in posizione. Spingere su e giù il volante per essere certi che sia bloccato in posizione.

Volante riscaldato (se in dotazione)

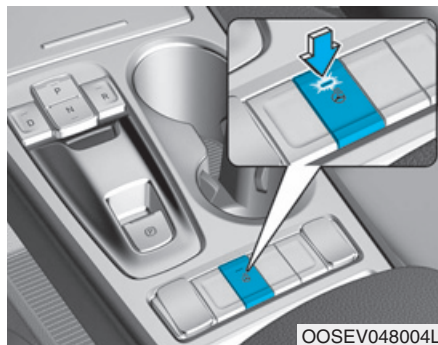

Quando il veicolo è in funzione, premere il pulsante volante riscaldato per scaldare il volante. L'indicatore sul pulsante s'illuminerà. Per disattivare il volante riscaldato, premere di nuovo il pulsante. L'indicatore sul pulsante si spegnerà.

i Informazioni

Il volante riscaldato si disattiverà automaticamente dopo 30 minuti circa dalla sua attivazione.

NOTA

Non installare alcun rivestimento o accessorio sul volante. Detto rivestimento o accessorio potrebbe causare danni al sistema volante riscaldato.

Avvisatore acustico



Per suonare l'avvisatore acustico, premere l'area indicata dal simbolo dell'avvisatore acustico sul volante. L'avvisatore acustico opererà solo premendo quest'area.

NOTA

Non battere con forza l'avvisatore acustico per azionarlo e non picchiare con il pugno. Non premere l'avvisatore acustico con un oggetto appuntito.

SPECCHIETTI

Specchietto retrovisore interno

Prima di mettersi in marcia, regolare lo specchietto retrovisore al centro della visuale attraverso il lunotto.

⚠ ATTENZIONE

Assicurarsi che la visuale non sia ostruita. Non mettere sul sedile posteriore, nel vano bagagli o dietro i poggiatesta posteriori, oggetti che possono ostruire la visibilità attraverso il lunotto.

⚠ ATTENZIONE

Per prevenire serie lesioni in caso d'incidente o dispiegamento dell'airbag, non modificare lo specchietto retrovisore e non installare uno specchietto più largo.

⚠ ATTENZIONE

Non regolare MAI lo specchietto a veicolo in marcia. Questo potrebbe far perdere il controllo del veicolo e causare un incidente.

NOTA

Quando si pulisce lo specchietto, usare un fazzoletto di carta o qualcosa di simile inumidito con detergente per vetri. Non spruzzare il detergente per vetri direttamente sullo specchietto in quanto il detergente liquido potrebbe penetrare nell'alloggiamento dello specchietto.

Specchietto retrovisore antiabbagliamento (se in dotazione)

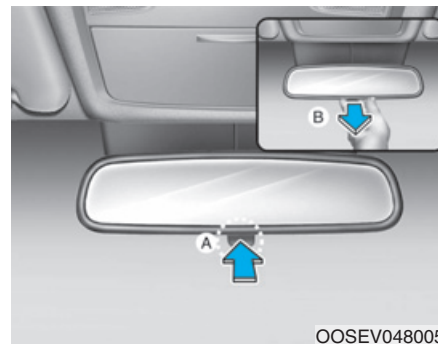

[A] : Giorno, [B] : Notte

Eseguire questa regolazione prima di mettersi alla guida e con la leva antiabbagliamento in posizione giorno.

Tirare la leva antiabbagliamento verso di sé per ridurre l'effetto abbagliante provocato dai fari dei veicoli dietro di voi durante la guida notturna.

Ricordarsi che in posizione notte la visuale posteriore risulta meno chiara.

Specchietto Elettrocromatico (ECM) (se in dotazione)

Lo specchietto retrovisore elettrico controlla automaticamente il bagliore prodotto dai fari del veicolo dietro di voi quando si guida di notte o in condizioni di scarsità di luce.

Quando il veicolo è in funzione, il bagliore viene controllato automaticamente dal sensore montato nello specchietto retrovisore.

Il sensore rileva il livello di luce attorno al veicolo e regola automaticamente il controllo del bagliore prodotto dai fari del veicolo dietro di voi.

Ogni qualvolta il cambio viene spostato in R (Retromarcia), lo specchietto commuterà automaticamente sull'impostazione di massima luminosità in modo che il conducente possa beneficiare della massima visuale dietro al veicolo.



[A] : Indicatore

Per azionare lo specchietto retrovisore elettrico:

- Premere il pulsante ON/OFF (1) per disattivare la funzione di attenuazione automatica.

L'indicatore luminoso dello specchietto si spegnerà.

Premere il pulsante ON/OFF (1) per attivare la funzione di attenuazione automatica. L'indicatore luminoso dello specchietto s'illuminerà.

- Lo specchietto per default va in posizione ON ogni volta che il pulsante POWER viene portato in posizione ON.

Specchietto retrovisore esterno

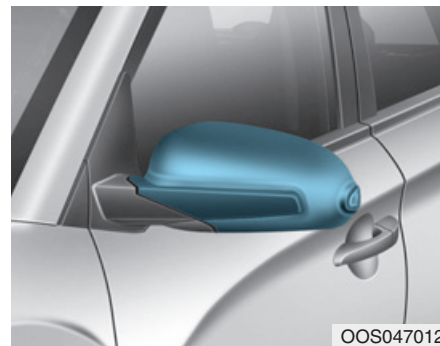

Avere cura di regolare l'angolazione degli specchietti prima di mettersi alla guida.

Il vostro veicolo è equipaggiato con specchietti retrovisori esterni sia sul lato sinistro che sul lato destro.

Lo specchietto si può regolare a distanza con l'interruttore remoto.

Gli specchietti possono essere ripiegati per prevenire che si danneggino quando si accede a un autolavaggio automatico o quando si passa attraverso una via stretta.

⚠ ATTENZIONE

- Lo specchietto retrovisore esterno lato destro è convesso. In alcuni Paesi, anche lo specchietto retrovisore lato sinistro è convesso. Gli oggetti visualizzati nello specchietto sono più vicini di quanto sembrino.
- Usare lo specchietto retrovisore interno o girarsi a guardare dietro per valutare la reale distanza dei veicoli che seguono prima di effettuare un cambio di corsia.

⚠ ATTENZIONE

Non regolare o ripiegare gli specchietti retrovisori esterni a veicolo in marcia. Questo potrebbe far perdere il controllo del veicolo e causare un incidente.

NOTA

- Non raschiare il ghiaccio dalla superficie dello specchietto; ciò potrebbe danneggiare la superficie del vetro.
- Se lo specchietto è bloccato dal ghiaccio, non cercare di regolarlo forzatamente. Usare uno spray sghiacciante approvato (non antigelo per radiatore), oppure una spugna o un panno morbido con acqua decisamente tiepida, altrimenti spostare il veicolo in un posto caldo per far sciogliere il ghiaccio.

Regolazione degli specchietti retrovisori

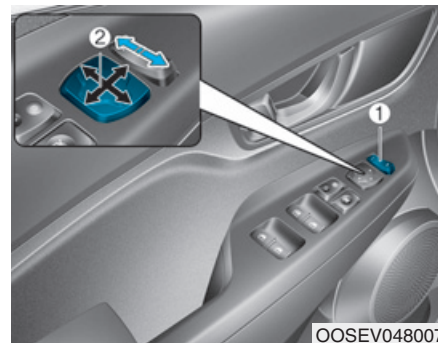

1. Premere il pulsante L (lato sinistro) o R (lato destro) (1) per selezionare lo specchietto retrovisore che si desidera regolare.
2. Usare il comando regolazione specchietto (2) per posizionare lo specchietto selezionato più in alto, in basso, a sinistra o a destra.
3. Una volta eseguita la regolazione, mettere il pulsante nella posizione neutra (centrale) per prevenire regolazioni fortuite.

NOTA

- Gli specchietti arrestano il proprio movimento una volta che raggiungono la massima angolazione regolabile, tuttavia il motorino rimane in funzione finché l'interruttore resta premuto. Non tenere premuto l'interruttore più del tempo necessario perché si potrebbe danneggiare il motorino.
- Non tentare di regolare lo specchietto retrovisore esterno manualmente o si potrebbe danneggiare il motorino.

Ripiegamento dello specchietto retrovisore esterno

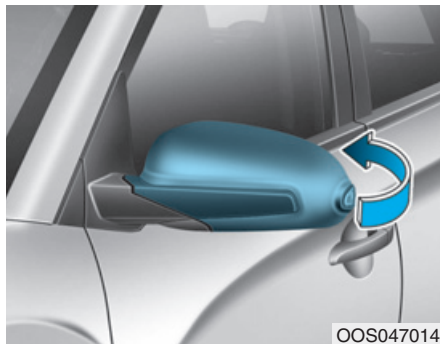

Tipo manuale (se in dotazione)

Per ripiegare lo specchietto retrovisore esterno, afferrare l'alloggiamento dello specchietto e ripiegarlo verso il retro del veicolo.

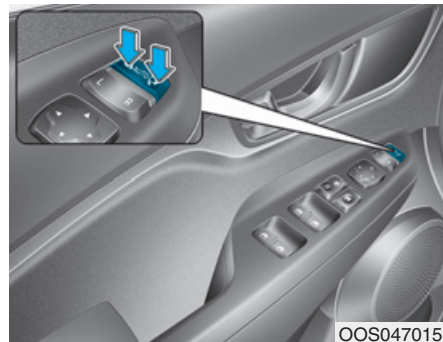

Tipo elettrico (se in dotazione)

Lato sinistro : Lo specchietto si dispiegherà.

Lato destro : Lo specchietto si ripiegherà.

Centrale (AUTO) :

Lo specchietto si ripiegherà o dispiegherà automaticamente come segue:

- Lo specchietto si ripiegherà o dispiegherà quando la porta viene bloccata o sbloccata tramite la chiave intelligente.
- Lo specchietto si ripiegherà o dispiegherà quando la porta viene bloccata o sbloccata tramite il pulsante sulla maniglia esterna porta.
- Lo specchietto si dispiegherà quando ci si avvicina al veicolo tenendo con sé una chiave intelligente ed è selezionato "Specchietti Welcome" nel modo Impostaz.utente sul display LCD (se in dotazione).

NOTA

Lo specchietto retrovisore esterno di tipo elettrico è operativo anche quando il pulsante POWER è nella posizione OFF.

Tuttavia, onde evitare un inutile scaricamento della batteria, non regolare gli specchietti più a lungo di quanto necessario quando il veicolo non è nel modo pronto per l'uso ().

NOTA

Non ripiegare lo specchietto retrovisore esterno di tipo elettrico manualmente. Ciò potrebbe causare danni al motorino.

FINESTRINI

Alzacristalli elettrici

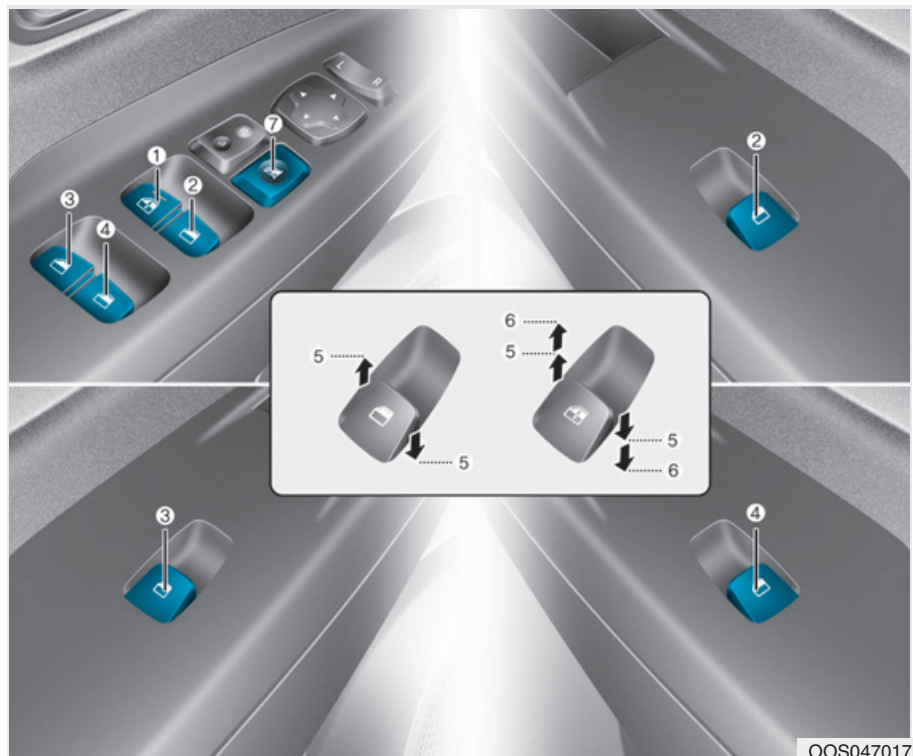

- (1) Interruttore alzacristalli elettrico sulla porta del conducente
- (2) Interruttore alzacristalli elettrico sulla porta del passeggero
- (3) Interruttore alzacristalli elettrico sulla porta posteriore (lato sinistro)
- (4) Interruttore alzacristalli elettrico sulla porta posteriore (lato destro)
- (5) Apertura e chiusura del finestrino
- (6) Alzacristalli elettrico automatico*
- (7) Interruttore di blocco alzacristalli elettrici

* : se in dotazione

Il pulsante POWER deve essere nella posizione ON per poter alzare o abbassare i finestrini. Ogni porta dispone di un interruttore Alzacristalli Elettrico per comandare il finestrino di quella stessa porta. Il conducente dispone di un interruttore di Blocco Alzacristalli Elettrici tramite il quale può bloccare l'azionamento dei finestrini dei passeggeri. Gli alzacristalli elettrici opereranno per circa 10 minuti dopo che il pulsante POWER è stato smistato in posizione ACC o OFF.

Tuttavia, se le porte anteriori vengono aperte, gli Alzacristalli Elettrici non possono più operare nel suddetto periodo di 30 secondi.

ATTENZIONE

Per prevenire il rischio di serie lesioni o morte, non sporgersi con la testa, le braccia o il corpo fuori dai finestrini a veicolo in marcia.

Informazioni

- Con climi freddi e umidi, gli alzacristalli elettrici potrebbero non funzionare correttamente a causa del gelo.
- Se si guida con i finestrini posteriori abbassati o con il tetto apribile (se in dotazione) aperto (o parzialmente aperto), può essere che si avvertano colpi di vento o un rumore pulsante. Questo rumore è normale e può essere ridotto o eliminato adottando le misure di cui sotto. Se il rumore insorge con uno o entrambi i finestrini posteriori abbassati, abbassare parzialmente entrambi i finestrini anteriori di circa 2,5 cm. Se il rumore insorge con il tetto apribile aperto, chiudere leggermente il tetto apribile.

Apertura e chiusura del finestrino

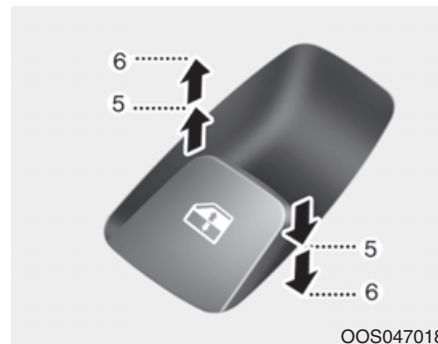

Per aprire :

Premere in giù l'interruttore alzacristalli fino alla prima posizione di arresto (5). Rilasciare l'interruttore quando si desidera fermare il finestrino.

Per chiudere :

Tirare in su l'interruttore alzacristalli fino alla prima posizione di arresto (5). Rilasciare l'interruttore alzacristalli quando si desidera fermare il finestrino.

Abbassamento automatico del finestrino (se in dotazione)

Premendo transitoriamente l'interruttore alzacristalli elettrico fino alla seconda posizione di arresto (6), il finestrino si abbassa completamente anche se l'interruttore viene rilasciato. Per arrestare il finestrino nella posizione desiderata mentre il finestrino è in movimento, tirare in su o premere in giù e rilasciare l'interruttore.

Sollevamento/abbassamento automatico del finestrino (se in dotazione)

Premendo o sollevando transitoriamente l'interruttore alzacristalli elettrico fino alla seconda posizione di arresto (6), il finestrino si alza o si abbassa completamente anche se l'interruttore viene rilasciato. Per arrestare il finestrino nella posizione desiderata mentre il finestrino è in movimento, tirare in su o premere in giù e rilasciare l'interruttore.

Per resettare gli alzacristalli elettrici

Se gli alzacristalli elettrici non funzionano correttamente, il sistema alzacristalli elettrico automatico deve essere resettato come segue:

1. Smistare il pulsante POWER nella posizione ON.
2. Chiudere il finestrino e continuare a tirare in su l'interruttore alzacristalli elettrico per almeno un secondo.

Se gli alzacristalli elettrici non funzionano a dovere dopo il resettaggio, si consiglia di far controllare il sistema da un concessionario autorizzato HYUNDAI.

⚠ ATTENZIONE

La funzione d'inversione automatica non si attiva mentre si resetta il sistema alzacristalli elettrico. Assicurarsi che ogni parte del corpo o altro sia fuori portata prima di chiudere i finestrini, onde prevenire lesioni o danni al veicolo

Inversione automatica (se in dotazione)

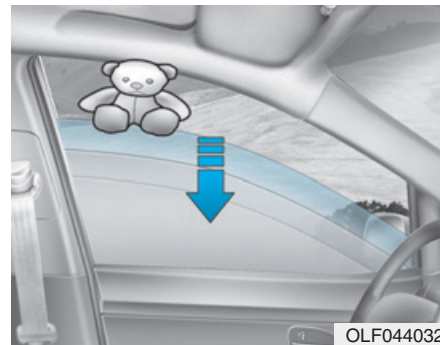

Se un finestrino avverte la presenza di un ostacolo mentre si sta chiudendo automaticamente, si arresterà e abbasserà di circa 30 cm per consentire di rimuovere l'ostacolo.

Se il finestrino rileva una resistenza mentre l'interruttore alzacristalli elettrico viene mantenuto tirato in su, il finestrino arresterà il movimento ascendente, quindi si abbasserà di circa 2,5 cm.

Se l'interruttore alzacristalli elettrico viene nuovamente tirato in su in continuazione entro 5 secondi dal quando il finestrino è stato abbassato tramite la funzione d'inversione automatica del finestrino, l'inversione automatica del finestrino non opererà.

i Informazioni

La funzione inversione automatica è attiva solo quando si utilizza la funzione "Sollevamento automatico" tirando in su l'interruttore completamente fino al secondo arresto.

! ATTENZIONE

Assicurarsi che ogni parte del corpo o altro sia fuori portata prima di chiudere i finestrini, onde prevenire lesioni o danni al veicolo.

Eventuali oggetti di diametro inferiore a 4 mm incastrati tra il vetro del finestrino e il binario superiore del finestrino potrebbero non essere rilevati dalla funzione inversione automatica del finestrino, nel qual caso il finestrino ometterà di arrestarsi e invertire la sua corsa.

NOTA

Non installare alcun accessorio sui finestrini. La funzione d'inversione automatica potrebbe non operare.

Interruttore di blocco alzacristalli elettrici

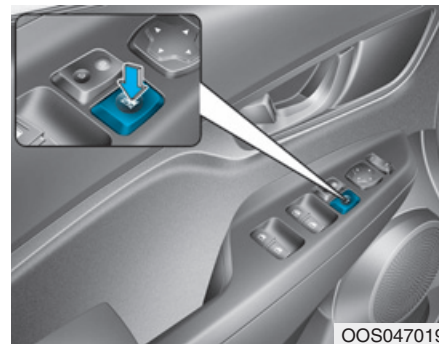

Il conducente può disabilitare gli interruttori alzacristalli elettrici sulle porte dei passeggeri posteriori premendo l'interruttore di blocco alzacristalli elettrici.

Quando l'interruttore di blocco alzacristalli elettrici è premuto:

- Il comando generale del conducente può azionare tutti gli alzacristalli elettrici.
- Il comando del passeggero anteriore può azionare l'alzacristallo elettrico del passeggero anteriore.
- Il comando del passeggero posteriore non può azionare l'alzacristallo elettrico del passeggero posteriore.

ATTENZIONE

Non consentire che i bambini giochino con gli alzacristalli elettrici. Tenere l'interruttore di blocco alzacristalli elettrici sulla porta del conducente nella posizione LOCK. L'azionamento involontario del finestrino da parte di un bambino può essere causa di serie lesioni o morte.

NOTA

- **Per prevenire possibili danni al sistema alzacristalli elettrici, non aprire o chiudere due o più finestrini contemporaneamente. Ciò assicurerà anche longevità al fusibile.**
- **Non tentare mai di azionare contemporaneamente in senso opposto l'interruttore principale sulla porta del conducente e uno degli interruttori individuali delle porte. Facendo questo, il finestrino si arresterà e non potrà essere né aperto né chiuso.**

ATTENZIONE

- **Non lasciare MAI le chiavi nel veicolo quando ci sono bambini incustoditi a bordo e il veicolo è in funzione.**

- **Non lasciare MAI bambini incustoditi a bordo del veicolo. Anche i bambini più piccoli potrebbero inavvertitamente mettere in movimento il veicolo, rimanere intrappolati nei finestrini o causare lesioni a sé stessi o altri in altro modo.**
- **Assicurarsi sempre che braccia, mani, testa e altri ostacoli siano fuori portata prima di chiudere un finestrino.**
- **Non consentire che i bambini giochino con gli alzacristalli elettrici. Tenere l'interruttore di blocco alzacristalli elettrici sulla porta del conducente nella posizione LOCK (premuta). L'azionamento involontario del finestrino da parte di un bambino può essere causa di serie lesioni.**
- **Non sporgersi con la testa, le braccia o il corpo fuori dai finestrini a veicolo in marcia.**

TETTO APRIBILE (SE IN DOTAZIONE)

Se il vostro veicolo è equipaggiato con tetto apribile, è possibile far scorrere o inclinare il tetto apribile con l'interruttore di comando tetto apribile ubicato sulla consolle cielo.



Il tetto apribile può essere aperto, chiuso o inclinato quando il pulsante POWER è in posizione ON.

Il tetto apribile può essere azionato per circa 10 minuti dopo che il pulsante POWER è stato smistato in posizione ACC o OFF.

Tuttavia, se la porta anteriore è aperta, il tetto apribile non può essere azionato nel suddetto periodo di 30 secondi.

i Informazioni

- Con climi freddi e umidi, il tetto apribile potrebbe non funzionare correttamente a causa del gelo.
- Dopo che il veicolo è stato sottoposto a lavaggio o esposto a un temporale, avere cura di spazzar via l'acqua depositata sul tetto apribile prima di azionarlo.

⚠ ATTENZIONE

- **Non regolare mai il tetto apribile o il parasole a veicolo in marcia. Ciò potrebbe far perdere il controllo del veicolo e causare un incidente, con rischio di morte, serie lesioni o danni.**
- **Assicurarsi che ogni parte del corpo o altro sia fuori portata prima di azionare il tetto apribile.**
- **Non sporgersi con la testa, le braccia o il corpo fuori dal tetto apribile a veicolo in marcia, onde prevenire il rischio di lesioni serie.**

- **Non lasciare il veicolo acceso e la chiave nel veicolo quando ci sono bambini incustoditi a bordo.**

Un bambino incustodito potrebbe azionare il tetto apribile con conseguente rischio di lesioni serie.

- **Non sedersi sul tetto del veicolo. Ciò potrebbe causare lesioni o danni al veicolo.**

NOTA

- **Non continuare ad azionare la leva di comando tetto apribile dopo che il tetto apribile si è aperto, chiuso o inclinato completamente. Si potrebbero arrecare danni al motorino o ai componenti del sistema.**
- **Assicurarsi che il tetto apribile sia completamente chiuso quando si lascia il veicolo incustodito. Se il tetto apribile rimane aperto, potrebbe entrare pioggia o neve e bagnare gli interni e il veicolo sarebbe esposto al rischio di furto.**

Apertura e chiusura del tetto apribile



Per aprire:

Spingere indietro la leva di comando tetto apribile fino alla prima posizione di arresto. Rilasciare l'interruttore quando si desidera fermare il tetto apribile.

Per chiudere:

Spingere indietro la leva di comando tetto apribile fino alla prima posizione di arresto. Rilasciare l'interruttore quando si desidera fermare il tetto apribile.

Scorrimento del tetto apribile

Spingendo transitoriamente indietro o avanti la leva di comando tetto apribile fino alla seconda posizione di arresto, il tetto apribile si apre o chiude completamente anche se l'interruttore viene rilasciato. Per arrestare il tetto apribile nella posizione desiderata mentre il tetto apribile è in movimento, spingere indietro o avanti la leva di comando tetto apribile e rilasciare l'interruttore.

i Informazioni

Per ridurre il rumore prodotto dall'aria durante la marcia, si consiglia di guidare con il tetto apribile leggermente chiuso (fermare il tetto apribile a 7cm circa dalla posizione di massimo scorrimento di apertura).

Inversione automatica (se in dotazione)



Se il tetto apribile avverte la presenza di un ostacolo mentre si sta chiudendo automaticamente, invertirà la direzione e si arresterà per consentire di rimuovere l'ostacolo.

La funzione d'inversione automatica non interviene se c'è un piccolo ostacolo tra il vetro in scorrimento e il telaio del tetto apribile.

Si deve sempre controllare che tutti i passeggeri e oggetti siano fuori dalla portata del tetto apribile, prima di chiuderlo.

⚠ ATTENZIONE

Eventuali oggetti di piccole dimensioni incastrati tra il vetro tetto apribile e il binario vetro anteriore potrebbero non essere rilevati dal sistema d'inversione automatica. In questo caso, il vetro tetto apribile non rileverà l'oggetto e non invertirà la corsa.

Inclinazione del tetto apribile

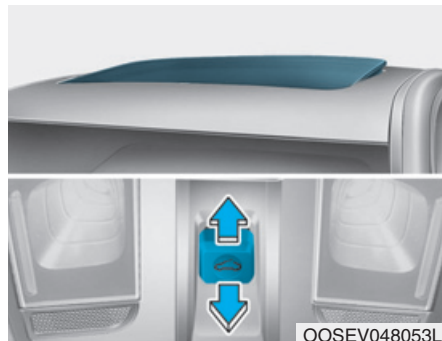

Inclinazione del tetto apribile aperto :
Spingere in su la leva di comando tetto apribile fino a quando il tetto apribile non raggiunge la posizione desiderata.

Per chiudere il tetto apribile :
Spingere in avanti la leva del tetto apribile fino a quando il tetto apribile non raggiunge la posizione desiderata.

NOTA

- Rimuovere periodicamente qualsiasi deposito di sporcizia accumulatosi sul binario guida del tetto apribile o tra il tetto apribile e il pannello tetto, poiché potrebbe causare rumore.
- Non tentare di aprire il tetto apribile quando la temperatura è sotto zero o quando il tetto apribile è coperto da neve o ghiaccio, altrimenti si potrebbe danneggiare il motorino. Con climi freddi e umidi, il tetto apribile potrebbe non funzionare correttamente.

Parasole



Il parasole si aprirà automaticamente con il tetto apribile quando il pannello di vetro viene movimentato. Se lo si vuole chiudere, movimentare il parasole manualmente.

NOTA

Il tetto apribile è fatto per scorrere insieme al parasole. Non lasciare chiuso il parasole quando il tetto apribile viene aperto.

Resettaggio del tetto apribile

Il tetto apribile potrebbe dover essere resettato qualora si verificano le condizioni seguenti:

- La batteria si è scaricata o è stata scollegata o il relativo fusibile è stato sostituito o scollegato
- La funzione di scorrimento automatico del tetto apribile non funziona normalmente

Per resettare il tetto apribile, eseguire i passi seguenti:

1. Smistare il pulsante POWER nella posizione ON quando il veicolo è nel modo pronto per l'uso (🚗).

Si raccomanda di resettare il tetto apribile mentre il veicolo è nel modo pronto per l'uso (🚗).

2. Spingere in avanti la leva di comando. Il tetto apribile si chiuderà completamente o s'inclinerà a seconda della condizione in cui si trova.
3. Rilasciare la leva di comando finché il tetto apribile non si muove.

4. Spingere in avanti la leva di comando per 10 secondi circa.

- Quando il tetto apribile è in posizione chiusa:

Il vetro s'inclinerà e si muoverà leggermente in su e in giù.

- Quando il tetto apribile è in posizione inclinata:

Il vetro si muoverà leggermente in su e in giù.

Non rilasciare la leva prima che l'operazione sia stata completata.

Se la leva viene rilasciata ad operazione in corso, bisogna ripartire dal passo 2.

5. Entro 3 secondi, spingere in avanti la leva di comando finché il tetto apribile non opera come segue :

Inclinazione in giù → Scorrimento di apertura → Scorrimento di chiusura.

Non rilasciare la leva prima che l'operazione sia stata completata.

Se la leva viene rilasciata ad operazione in corso, bisogna ripartire dal passo 2.

6. Rilasciare la leva di comando tetto apribile una volta che l'intera operazione è stata completata. Il sistema tetto apribile è stato resettato.

i Informazioni

- Se il tetto apribile non viene resettato dopo che la batteria del veicolo è stata scollegata o si è scaricata, oppure è bruciato il rispettivo fusibile, il tetto apribile potrebbe non funzionare normalmente.
- Per maggiori informazioni, noi consigliamo di contattare un concessionario autorizzato HYUNDAI.

Spia tetto apribile aperto (se in dotazione)

- Se il conducente spegne il motore quando il tetto apribile non è completamente chiuso, la spia acustica suonerà per circa 3 secondi e sul display LCD comparirà la segnalazione tetto apribile aperto.
- Se il conducente spegne il motore e apre la porta quando il tetto apribile non è chiuso completamente, sul display LCD comparirà la spia tetto apribile aperto finché la porta non verrà chiusa o il tetto apribile non verrà chiuso completamente.

Chiudere fermamente il tetto apribile prima di abbandonare il veicolo.

FUNZIONI DELL'ESTERNO

Cofano

Apertura del cofano

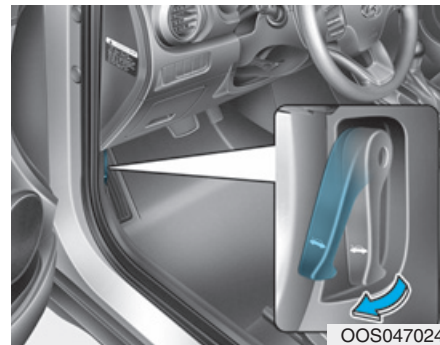

1. Parcheggiare il veicolo e inserire il freno di stazionamento.
2. Tirare la leva di rilascio per sganciare il cofano. Il cofano deve sollevarsi e aprirsi leggermente.

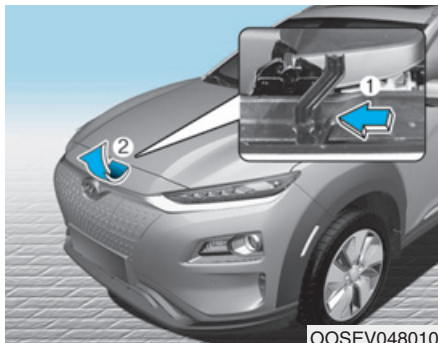

OOSEV048010

3. Portarsi davanti al veicolo, sollevare leggermente il cofano, spingere il gancio secondario (1) all'interno del cofano nel centro e alzare il cofano (2).

4. Estrarre l'asta di supporto.

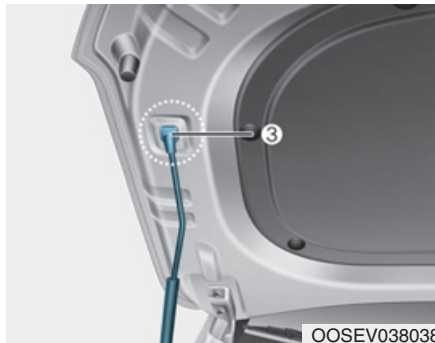

OOSEV038038

5. Bloccare il cofano aperto con l'asta di supporto (3).

⚠ ATTENZIONE

- Afferrare l'asta di supporto nell'area avvolta da gomma. La gomma contribuirà a prevenire ustioni causate dal metallo surriscaldato.
- L'asta di supporto deve essere inserita completamente nel foro previsto sul cofano ogni qualvolta s'ispeziona il vano motore.

Questo preverrà la caduta del cofano e possibili lesioni a voi stessi.

Chiusura del cofano

- Prima di chiudere il cofano, controllare quanto segue :
 - Tutti i tappi dei bocchettoni di rifornimento presenti nel vano motore devono essere correttamente installati.
 - Guanti, stracci o qualsiasi altro materiale combustibile devono essere rimossi dal vano motore elettrico.
- Reinserire l'asta di supporto nel suo fermaglio per prevenire che sbatta.
- Abbassare il cofano fino a metà corsa (sollevato di 30cm circa rispetto alla posizione di chiusura), quindi spingerlo giù per bloccarlo saldamente in posizione. Verificare quindi che il cofano sia saldamente bloccato.

Se il cofano si solleva leggermente, non è saldamente bloccato. Riaprirlo e chiuderlo con più forza.

⚠ ATTENZIONE

- Prima di chiudere il cofano, assicurarsi che sia stato rimosso qualsiasi ostacolo lungo il perimetro del vano di apertura del cofano.**
- Verificare sempre attentamente che il cofano sia saldamente bloccato prima di mettersi alla guida. Controllare che sul quadro strumenti non siano presenti la spia luminosa o il messaggio di cofano aperto. Se il cofano non viene chiuso mentre il veicolo è in movimento, il cicalino suonerà per avvisare il conducente che il cofano non è completamente chiuso. Guidando con il cofano aperto si potrebbe perdere totalmente la visuale con il rischio di causare un incidente.**
- Non muovere il veicolo con il cofano in posizione sollevata poiché, essendo la visuale totalmente ostruita, si potrebbe causare un incidente e il cofano potrebbe cadere o riportare danni.**

Portellone

Apertura del portellone

Sincerarsi che il cambio sia in P (Parcheggio) e innestare il freno di stazionamento.



Eseguire quindi una delle azioni seguenti:

- Sbloccare tutte le porte con il pulsante di sblocco porta sulla chiave con telecomando o sulla chiave intelligente. Premere il pulsante maniglia portellone e aprire il portellone.

2. Premere e tenere premuto il pulsante di sblocco portellone sulla chiave con telecomando o sulla chiave intelligente. Premere il pulsante maniglia portellone e aprire il portellone.
3. Avendo con sé la chiave intelligente, premere il pulsante maniglia portellone e aprire il portellone.

Chiusura del portellone



Abbassare il cofano portellone, quindi spingerlo giù finché non si blocca. Per assicurarsi che il cofano portellone sia bloccato saldamente, provare sempre a risollevarlo.

i Informazioni

Per prevenire danni ai cilindri di sollevamento portellone e relativo hardware, chiudere sempre il portellone prima di mettersi alla guida.

NOTA

Con climi freddi e umidi, la serratura e i meccanismi del portellone potrebbero non funzionare correttamente a causa del gelo.

⚠ ATTENZIONE



Non afferrare la parte (asta pneumatica) che supporta il portellone. Tenere presente che un eventuale deformazione della parte potrebbe causare danni al veicolo e mettere a rischio la sicurezza.

⚠ ATTENZIONE

- **Non consentire MAI a chicchessia di occupare il portellone del veicolo in nessun momento. Se il vano bagagli è parzialmente o totalmente bloccato per cui la persona non riesce ad uscire, questa potrebbe subire gravi lesioni o morire a causa della mancanza di aria e del repentino surriscaldamento o per effetto dell'esposizione al freddo. Il vano bagagli risulta anche molto insicuro in caso d'incidente, in quanto non è uno spazio destinato alla protezione degli occupanti bensì una zona del veicolo destinata ad assorbire l'energia da impatto.**
- **Il veicolo deve rimanere bloccato e le chiavi devono essere tenute fuori dalla portata dei bambini. I genitori devono insegnare ai loro bambini i rischi che si corrono giocando nel vano bagagli.**

Dispositivo di sicurezza per l'apertura del portellone

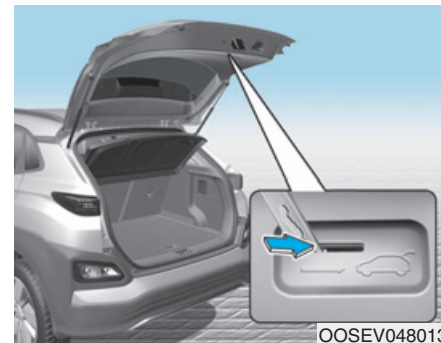

Il veicolo è dotato di leva di sbloccaggio di emergenza del portellone situata sulla parte inferiore del portellone. Se qualcuno rimane chiuso inavvertitamente nel bagagliaio, è possibile aprire il portellone come segue:

1. Inserire la chiave nella toppa.
2. Spingere la leva di rilascio verso destra tramite la chiave.
3. Sollevare il portellone.

⚠ ATTENZIONE

- Per le situazioni di emergenza, è importante essere a conoscenza della posizione sul veicolo della leva di sgancio di emergenza del portellone e di come aprirla nel caso in cui si rimanga inavvertitamente bloccati all'interno del vano bagagli.
- Non permettere mai a nessuno di sistemarsi nel vano bagagli della vettura. Questa posizione è infatti molto pericolosa in caso di incidente.
- Utilizzare la leva di sgancio soltanto in caso di emergenza. Utilizzarla con la massima attenzione, soprattutto a veicolo in movimento.

Porta di carica

Apertura della porta di carica



1. Premere il pedale del freno e applicare il freno di stazionamento.
2. Smistare su OFF tutti gli interruttori, mettere il cambio in P (Parcheggio) e spegnere il veicolo.
3. Premere la porta di carica dove c'è l'icona per aprirla. La porta di carica si apre solamente quando è sbloccata.

i Informazioni

Se non si riesce ad aprire la porta di carica perché bloccata dal ghiaccio, picchiettare delicatamente o togliere il ghiaccio vicino alla porta di carica. Non tentare di aprire la porta di carica forzatamente.

Chiusura della porta di carica

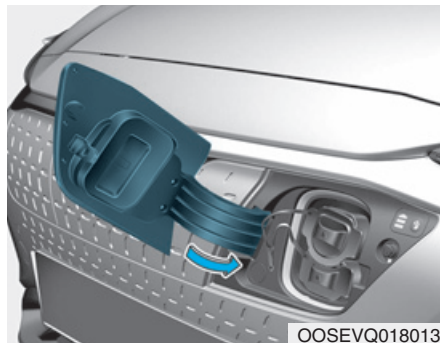

OOSEVQ018013

1. Ultimata la ricarica, installare il coperchio presa di carica.
2. Chiudere la porta di carica fino che non viene saldamente agganciata.

Per maggiori dettagli, fare riferimento alla Guida al veicolo elettrico riportata all'inizio del manuale di uso e manutenzione.

QUADRO STRUMENTI



1. Indicatore di potenza/carica
2. Tachimetro
3. Spie e indicatori luminosi
4. Display LCD (comprendente il computer di viaggio)
5. Indicatore SOC (indicatore stato di carica) batteria

Il quadro strumenti reale del veicolo potrebbe differire da quello mostrato in figura.

Per maggiori dettagli, fare riferimento a "Indicatori e strumenti" in questo capitolo.

Controllo del quadro strumenti

Illuminazione cruscotto

■ Tipo A



■ Tipo B

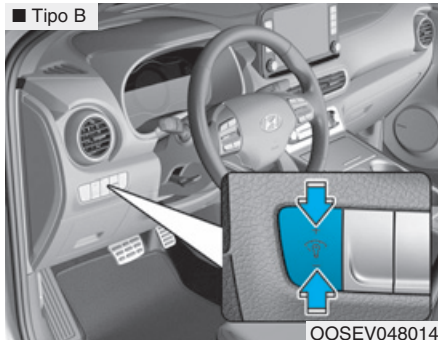

Quando sono accese le luci di posizione o i fari del veicolo, premere il pulsante di comando illuminazione per regolare la luminosità dell'illuminazione cruscotto.

Premendo il pulsante di comando illuminazione, viene regolata anche l'intensità dell'illuminazione degli interruttori interni.

⚠ ATTENZIONE

Non regolare mai il quadro strumenti a veicolo in marcia. Ciò potrebbe far perdere il controllo del veicolo e causare un incidente, con rischio di morte, serie lesioni o danni.

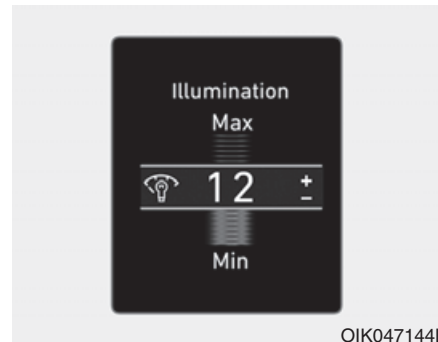

- La luminosità dell'illuminazione cruscotto è visualizzata.
- Se la luminosità raggiunge il livello massimo o minimo, suonerà un carillon.

Indicatori e strumenti

Tachimetro

■ Modo COMFORT



OOSEV048174

■ Modo SPORT



OOSEV048177

■ Modo ECO/ECO+



OOSEV048167

Il contagiri indica la velocità del veicolo ed è tarato in chilometri all'ora (km/h) e/o miglia all'ora (MPH).

Il tachimetro viene visualizzato in modo diverso in accordo al modo di guida selezionato nel Sistema di controllo integrato modo di guida.

Per maggiori dettagli, fare riferimento a "Sistema di controllo integrato modo di guida" nel capitolo 5.

Tachimetro secondario



OOSEV048187

Il tachimetro secondario viene visualizzato sul quadro strumenti selezionando "Altre funzioni → Scala secondaria tachimetro" nel modo Impostaz.utente. Il tachimetro secondario non viene visualizzato se lo si diseleziona nel modo Impostaz.utente.

Per maggiori dettagli, fare riferimento a "Modo display LCD" in questo capitolo.

Indicatore di coppia



L'indicatore di coppia mostra il valore della coppia durante la guida in tempo reale quando viene selezionato il modo SPORT premendo il pulsante DRIVE MODE.

Indicatore di potenza/carica

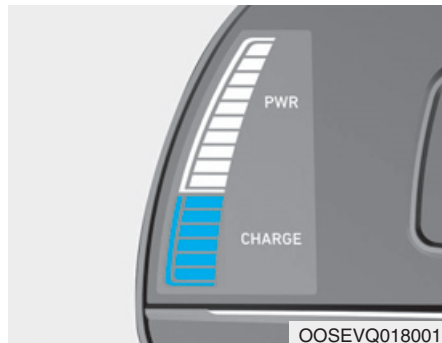

L'indicatore di potenza/carica mostra il tasso di consumo energetico del veicolo e lo stato di carica/scarica dei freni rigenerativi.

• POWER :

Visualizza il tasso di consumo di energia del veicolo quando si guida in salita o si accelera. Più energia elettrica si usa, più il livello dell'indicatore è alto.

• CHARGE:

Visualizza lo stato di carica della batteria quando questa è ricaricata dai freni rigenerativi (in decelerazione o mentre si guida su una strada in discesa). Più energia elettrica viene immagazzinata, più il livello dell'indicatore è basso.

Indicatore stato di carica (indicatore SOC) per batteria ad alta tensione

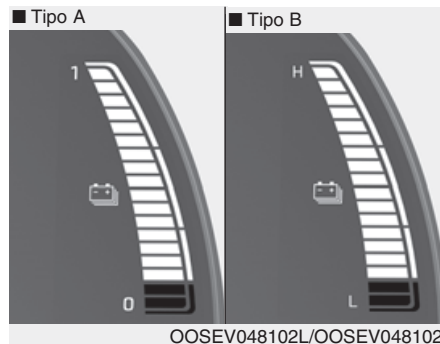

L'indicatore SOC mostra lo stato di carica della batteria ad alta tensione. La posizione "L (Bassa) o 0" sull'indicatore indica che non c'è abbastanza energia nella batteria ad alta tensione. La posizione "H (Alta) o 1" indica che la batteria di guida è completamente carica.

Quando si guida in superstrade o autostrade, avere cura di controllare preventivamente se la batteria di guida è sufficientemente carica.



Quando rimangono 2 barre [vicino all'area "L (Bassa) o 0"] sull'indicatore SOC, la spia luminosa si accende per allertare circa il livello della batteria.

Quando la spia luminosa si accende, il veicolo ha ancora 20~30 km di autonomia (ciò dipende da vari fattori come velocità veicolo, uso del riscaldatore/condizionatore aria, meteo, stile di guida e altri). Occorre eseguire una ricarica.

NOTA

Quando rimangono 1-2 barre sull'indicatore per batteria ad alta tensione, la velocità veicolo viene limitata e il veicolo potrebbe spegnersi.

Ricaricare il veicolo immediatamente.

Indicatore temperatura esterna



Questo indicatore indica la temperatura dell'aria esterna attuale in gradi Centigradi (°C) o Fahrenheit.

- Range di temperatura :
-40°C ~ 60°C (-40°F ~ 140°F)

La temperatura esterna visualizzata sul display potrebbe non cambiare immediatamente come avviene in un generico termometro, onde evitare di distrarre il conducente.

L'unità di temperatura può essere cambiata (da °C a °F o da °F a °C) tramite:

- Modo Impostazioni Utente nel Quadro Strumenti: Si può cambiare l'unità di temperatura in "Altre funzioni - Unità di temperatura".
- Sistema di controllo climatizzatore automatico: Mentre si preme il pulsante OFF, premere nel contempo il pulsante AUTO per 3 secondi o più.

Le unità di temperatura di quadro strumenti e sistema di controllo climatizzatore cambieranno all'istante.

Contachilometri totale

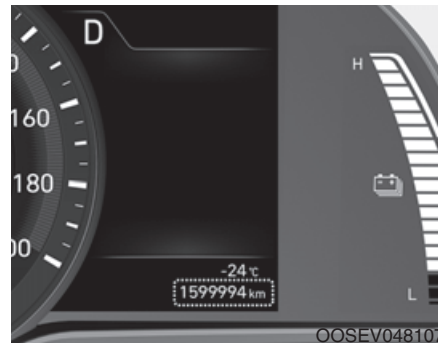

Il contachilometri totale indica la distanza totale percorsa dal veicolo e deve essere usato per determinare le scadenze della manutenzione periodica.

Autonomia residua

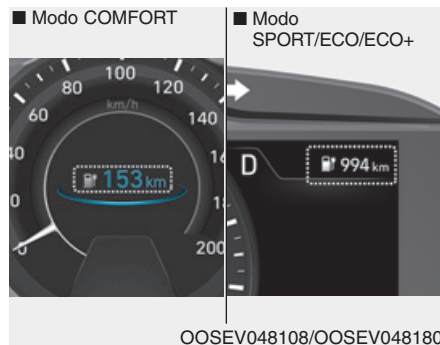

- L'autonomia residua è la distanza che si stima il veicolo possa percorrere con il livello rimanente della batteria ad alta tensione.

Per maggiori dettagli, fare riferimento a "Autonomia residua" nella Guida al veicolo elettrico riportata all'inizio del manuale di uso e manutenzione.

- L'autonomia residua viene visualizzata in modo diverso in accordo al modo di guida selezionato nel Sistema di controllo integrato modo di guida. **Per maggiori dettagli, fare riferimento a "Sistema di controllo integrato modo di guida" nel capitolo 5.**

Incremento dell'autonomia residua per effetto della frenata rigenerativa



L'incremento dell'autonomia residua risultante dall'energia recuperata per effetto della frenata rigenerativa viene visualizzato se si seleziona il modo ECO/ECO+ premendo il pulsante DRIVE MODE. Il display si azzerà qualora la frenata rigenerativa venga arrestata accelerando, ecc.

Indicatore posizione ingranaggio riduttore



Questo indicatore visualizza la marcia selezionata.

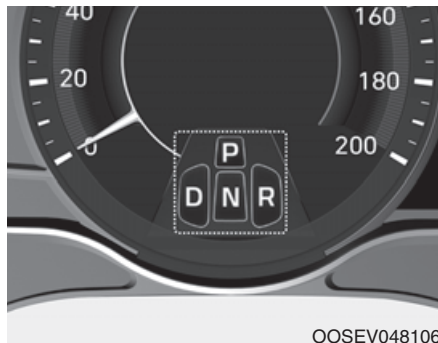

OOSEV048106

Pop-up indicatore marcia (se in dotazione)

Il pop-up che indica la posizione di marcia attuale viene visualizzato nel quadro strumenti per circa 2 secondi quando si cambia ad altre posizioni (P/R/N/D).

La funzione pop-up indicatore marcia può essere attivata o disattivata dal modo Impostaz.utente nel display LCD del quadro strumenti.

Indicatore tasso di frenata rigenerativa

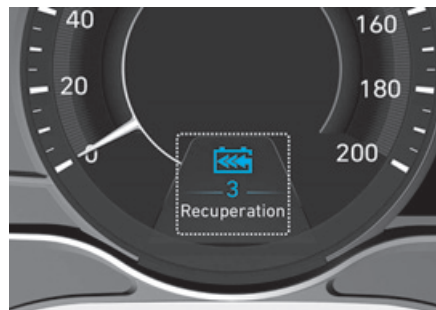

OOSEV048109L

Durante l'utilizzo dei freni rigenerativi, è possibile selezionare il tasso di frenata rigenerativa da 0 a 3 tirando il selettore a joystick.

Per maggiori dettagli, fare riferimento a "Sistema frenata rigenerativa" nel capitolo 5.

Guida al pedale ECO intelligente

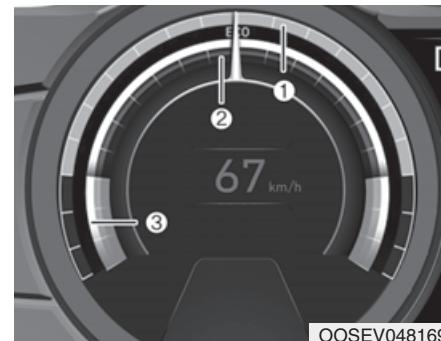

OOSEV048169

La guida al pedale ECO intelligente viene visualizzata allo scopo di condurre ad uno stile di guida economico quando si preme il pulsante DRIVE MODE e si seleziona il modo ECO/ECO+.

- (1) Guida ad uno stile di guida economico
- (2) Livello di azionamento del pedale acceleratore da parte del conducente
- (3) Sezione al di là della guida ad uno stile di guida economico

- Guida ad accelerare lentamente quando si viaggia a velocità bassa.
- Guida ad uno stile di guida ottimale per economizzare il consumo di combustibile quando si viaggia a velocità media.
- Guida a mantenere costante la velocità e la decelerazione quando si viaggia ad alta velocità.

Spie e indicatori luminosi

i Informazioni

Assicurarsi che tutte le spie luminose siano spente dopo aver avviato il veicolo. Se qualche segnalazione luminosa rimane accesa, ciò indica la presenza di una situazione che necessita di attenzione.

Indicatore di Veicolo Pronto



Questo indicatore s'illumina :

- Quando il veicolo è pronto per l'uso.
- Acceso: Pronto per la guida.
 - Spento: Non pronto per la guida o è insorto un problema.
 - Lampeggiante: Guida in situazione di emergenza.

Quando l'indicatore di veicolo pronto si spegne o lampeggia, c'è un problema nel sistema. In questo caso, noi consigliamo di far ispezionare il veicolo da un concessionario autorizzato HYUNDAI.

Spia Luminosa di Richiesta Assistenza



Questa spia luminosa s'illumina:

- Quando il pulsante POWER è in posizione ON.
 - S'illumina per circa 3 secondi, quindi si spegne.
- Quando c'è un problema con le parti correlate al sistema controllo veicolo elettrico, quali sensori, ecc.

Quando la spia luminosa s'illumina durante la marcia o non si spegne dopo che il veicolo è stato avviato, noi consigliamo di far ispezionare il veicolo da un concessionario autorizzato HYUNDAI.

Spia luminosa abbassamento potenza



Questa spia luminosa s'illumina:

- Quando la potenza viene limitata per motivi di sicurezza del veicolo elettrico.

La potenza è limitata per i seguenti motivi.

- La batteria ad alta tensione è sotto un certo livello o la tensione si sta abbassando
- La temperatura del motore elettrico o della batteria ad alta tensione è troppo alta o troppo bassa
- C'è presente un problema con il sistema di raffreddamento o un guasto che può precludere la normale guida

NOTA

Non accelerare o avviare il veicolo repentinamente quando la spia luminosa abbassamento potenza è accesa.

Caricare la batteria immediatamente quando il livello della batteria ad alta tensione non è sufficiente.

Indicatore luminoso ricarica



Questa spia luminosa s'illumina:

- Quando la batteria ad alta tensione è in carica.

Spia luminosa basso livello batteria ad alta tensione



Questa spia luminosa s'illumina:

- Quando il livello della batteria ad alta tensione è basso. Quando la spia luminosa si accende, caricare la batteria immediatamente.

Spia Luminosa Airbag



Questa spia luminosa s'illumina:

- Quando il pulsante POWER è in posizione ON.
 - S'illumina per circa 6 secondi, quindi si spegne.
- Quando è presente un malfunzionamento nel sistema SRS.

In questo caso, noi consigliamo di far ispezionare il veicolo da un concessionario autorizzato HYUNDAI.

Spia Luminosa Cintura di Sicurezza



Questa spia luminosa informa il conducente che la cintura di sicurezza non è stata allacciata.

Per maggiori dettagli, fare riferimento a "Cinture di sicurezza" nel capitolo 2.

Spia Luminosa Freno di Stazionamento e Fluido Freno



Questa spia luminosa s'illumina:

- Quando il pulsante POWER è in posizione ON.
 - S'illumina per circa 3 secondi
 - Rimane accesa se il freno di stazionamento è applicato.
- Quando il freno di stazionamento è applicato.
- Quando il livello del fluido freno nel serbatoio è basso.
 - Se la spia luminosa s'illumina con freno di stazionamento rilasciato, ciò indica che il livello del fluido freno nel serbatoio è basso.
- Quando la frenata rigenerativa non funziona.

Se il livello del fluido freno nel serbatoio è basso:

1. Guidando con molta prudenza, raggiungere il posto più vicino ove potersi fermare in sicurezza e arrestare il veicolo.
2. Con il veicolo spento, controllare immediatamente il livello del fluido freno e aggiungere fluido secondo necessità (**Per maggiori dettagli, fare riferimento a "Fluido freno" nel capitolo 7**). Dopo aver aggiunto fluido freno, controllare tutti i componenti del freno per perdite di fluido. Se si riscontra una perdita di fluido freno se la spia luminosa rimane accesa o i freni non funzionano a dovere, non guidare il veicolo. Noi consigliamo di far ispezionare il veicolo da un concessionario autorizzato HYUNDAI.

Sistema frenante sdoppiato in diagonale

Il veicolo è equipaggiato con un sistema frenante sdoppiato in diagonale. Questo significa che si può sempre esercitare l'azione frenante su due ruote anche in caso di avaria di uno dei due rami del sistema.

Con un solo ramo del sistema frenante operativo, la corsa del pedale risulta più lunga del normale ed è richiesta una maggiore pressione sul pedale per poter arrestare il veicolo.

Inoltre, lo spazio di arresto del veicolo non sarà breve con una sola porzione del sistema freno operativa.

⚠ ATTENZIONE

Spia Luminosa Freno di Stazionamento e Fluido Freno

Guidare il veicolo con una spia luminosa accesa è pericoloso. Se la Spia Luminosa Freno di Stazionamento e Fluido Freno s'illumina con freno di stazionamento rilasciato, ciò indica che il livello del fluido freno è basso.

In questo caso, noi consigliamo di far ispezionare il veicolo da un concessionario autorizzato HYUNDAI.

Spia Luminosa Frenata Rigenerativa



Questa spia luminosa s'illumina:

Quando la frenata rigenerativa non funziona e il freno non funziona a dovere. Questo causa la contemporanea illuminazione di Spia Luminosa Freno (rossa) e Spia Luminosa Frenata Rigenerativa (gialla).

In questo caso guidare con prudenza; noi consigliamo di far ispezionare il veicolo da un concessionario autorizzato HYUNDAI.

L'azionamento del pedale freno potrebbe risultare più difficoltoso del solito e lo spazio di arresto potrebbe aumentare.

Spia Luminosa Sistema Frenante Antibloccaggio (Spia Luminosa ABS)



Questa spia luminosa s'illumina:

- Quando il pulsante POWER è in posizione ON.
 - S'illumina per circa 3 secondi, quindi si spegne.
- Quando è presente un malfunzionamento nel sistema ABS (Il normale sistema frenante continuerà a funzionare ma senza assistenza da parte del sistema frenante antibloccaggio).

In questo caso, noi consigliamo di far ispezionare il veicolo da un concessionario autorizzato HYUNDAI.

**Spia Luminosa Sistema
Distribuzione
Elettronica della forza
Frenante
(Spia Luminosa
Sistema EBD)**



Queste due spie luminose s'illuminano contemporaneamente a veicolo in marcia :

- Quando l'ABS e il sistema freno convenzionale potrebbero non funzionare normalmente.

In questo caso, noi consigliamo di far ispezionare il veicolo da un concessionario autorizzato HYUNDAI.

⚠ ATTENZIONE

Spia Luminosa Sistema Distribuzione Elettronica della forza frenante (Spia Luminosa Sistema EBD)

Quando sono accese entrambe le Spie Luminose di ABS e Freno di Stazionamento e Fluido Freno, il sistema freno non funzionerà normalmente e si potrebbe creare un'inaspettata situazione di pericolo in caso di frenata improvvisa.

In questo caso, evitare velocità sostenute e frenate improvvisate.

Noi consigliamo di far ispezionare il veicolo da un concessionario autorizzato HYUNDAI nel più breve tempo possibile.

i Informazioni

- Spia Luminosa Sistema Distribuzione Elettronica della forza Frenante (Spia Luminosa Sistema EBD)

Quando è accesa la Spia Luminosa ABS o sono accese entrambe le Spie Luminose di ABS e Freno di Stazionamento e Fluido Freno, tachimetro, contachilometri totale o contachilometri parziale potrebbero non funzionare. Inoltre, potrebbe illuminarsi la Spia Luminosa EPS e lo sforzo sul volante potrebbe aumentare o diminuire.

In questo caso, noi consigliamo di far ispezionare il veicolo da un concessionario autorizzato HYUNDAI nel più breve tempo possibile.

Spia luminosa servosterzo elettrico (Spia luminosa EPS)



Questa spia luminosa s'illumina :

- Quando il pulsante POWER è in posizione ON.
 - S'illumina per circa 3 secondi, quindi si spegne.
- Quando è presente un malfunzionamento nel sistema EPS.

In questo caso, noi consigliamo di far ispezionare il veicolo da un concessionario autorizzato HYUNDAI.

Spia luminosa sistema di carica (per batteria 12 volt)

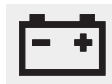

Questa spia luminosa s'illumina:

- Quando il livello della batteria 12 volt è basso o insorge un guasto nel sistema di carica, per esempio in LDC.
- Se la spia luminosa si accende durante la guida, muovere il veicolo in un luogo sicuro, spegnere e riaccendere il veicolo, quindi controllare se la spia luminosa si spegne. Se la spia luminosa rimane accesa, noi consigliamo di far ispezionare il veicolo da un concessionario autorizzato HYUNDAI.
- Anche se la spia luminosa si dovesse spegnere, noi consigliamo comunque di far ispezionare il veicolo da un concessionario autorizzato HYUNDAI.

Se si guida il veicolo mentre la spia luminosa è accesa, la velocità del veicolo potrebbe risultare limitata e la batteria 12 volt si potrebbe scaricare.

※ LDC: Convertitore DC-DC bassa tensione.

Spia Luminosa Generale



Questo indicatore luminoso s'illumina :

- Quando è presente un malfunzionamento funzionale in uno qualsiasi dei seguenti sistemi :
 - Malfunzionamento faro a LED (se in dotazione)
 - Malfunzionamento sistema assistenza anti collisione anteriore (se in dotazione)
 - Radar assistenza anti collisione anteriore bloccato (se in dotazione)
 - Malfunzionamento sistema avviso pericolo di collisione nel punto cieco (se in dotazione)
 - Radar spia pericolo di collisione nel punto cieco bloccato (se in dotazione)
 - Malfunzionamento cruise control intelligente con Stop & Go (se in dotazione)
 - Radar cruise control intelligente con Stop & Go bloccato (se in dotazione)
 - Malfunzionamento luce

- Malfunzionamento assistente luce abbagliante (se in dotazione)
 - Scadenza di manutenzione
- Per identificare i dettagli della spia, guardare il display LCD.

Spia Luminosa Pressione Pneumatici Bassa (se in dotazione)



Questa spia luminosa s'illumina :

- Quando il pulsante POWER è in posizione ON.
 - S'illumina per circa 3 secondi, quindi si spegne.
- Quando la pressione di uno o più pneumatici è significativamente insufficiente.

Per maggiori dettagli, fare riferimento a "Sistema di monitoraggio pressione pneumatici (TPMS)" nel capitolo 6.

Questa spia luminosa rimane accesa dopo aver lampeggiato per circa 60 secondi o continua a lampeggiare e spegnersi a intervalli di 3 secondi:

- Quando è presente un malfunzionamento nel sistema TPMS.
In questo caso, noi consigliamo di far ispezionare il veicolo da un concessionario autorizzato HYUNDAI nel più breve tempo possibile.

Per maggiori dettagli, fare riferimento a "Sistema di monitoraggio pressione pneumatici (TPMS)" nel capitolo 6.

⚠ ATTENZIONE

Arresto in sicurezza

- Il TPMS non è in grado di avvisare preventivamente se uno pneumatico subisce un grave danno all'improvviso causato da fattori esterni.
- Se si nota una certa instabilità del veicolo, sollevare immediatamente il piede dal pedale acceleratore, applicare il pedale freno gradualmente e leggermente e portarsi lentamente verso il ciglio della strada in un luogo sicuro.

Spia luminosa freno di stazionamento elettronico (Spia luminosa EPB)

EPB

Questa spia luminosa s'illumina:

- Quando il pulsante POWER è in posizione ON.
 - S'illumina per circa 3 secondi, quindi si spegne.
- Quando è presente un malfunzionamento nel sistema EPB.

In questo caso, noi consigliamo di far ispezionare il veicolo da un concessionario autorizzato HYUNDAI.

i Informazioni

La Spia luminosa freno di stazionamento elettronico (Spia luminosa EPB) potrebbe illuminarsi quando l'indicatore luminoso del controllo elettronico di stabilità (Indicatore luminoso ESC) si accende ad indicare che l'ESC non funziona a dovere (Questo non significa che c'è un malfunzionamento nell'EPB).

Spia luminosa sistema di assistenza anti collisione anteriore (Spia luminosa sistema FCA) (se in dotazione)



Questo indicatore luminoso si accende:

- Quando il pulsante POWER è in posizione ON.
 - S'illumina per circa 3 secondi, quindi si spegne.
- Quando è presente un malfunzionamento nel sistema FCA.

In questo caso, noi consigliamo di far ispezionare il veicolo da un concessionario autorizzato HYUNDAI.

Per maggiori dettagli, fare riferimento a "Sistema di assistenza anti collisione anteriore (Sistema FCA)" nel capitolo 5.

Indicatore luminoso sistema di assistenza mantenimento corsia (Indicatore luminoso sistema LKA) (se in dotazione)



Questo indicatore luminoso si accende:

- [Verde] Quando sono soddisfatte le condizioni operative del sistema.
- [Bianco] Le condizioni operative del sistema non sono soddisfatte.
- [Giallo] Quando è presente un malfunzionamento nel sistema di assistenza mantenimento corsia.

In questo caso, noi consigliamo di far ispezionare il veicolo da un concessionario autorizzato HYUNDAI.

Per maggiori dettagli, fare riferimento a "Sistema di assistenza mantenimento corsia (Sistema LKA)" nel capitolo 5.

Spia luminosa strada ghiacciata *(se in dotazione)*



Questa spia luminosa è per segnalare al conducente che la strada potrebbe essere ghiacciata.

Quando la temperatura sull'indicatore temperatura esterna è inferiore a circa 4°C, la spia luminosa strada ghiacciata e l'indicatore temperatura esterna lampeggiano, quindi s'illuminano. Inoltre, la spia acustica suona 1 volte.

La funzione avviso strada ghiacciata può essere attivata o disattivata dal modo Impostaz.utente nel display LCD del quadro strumenti.

i Informazioni

Se la spia luminosa strada ghiacciata si accende durante la guida, il conducente dovrà prestare maggiore attenzione ed evitare alte velocità, rapide accelerazioni, improvvise frenate, curve strette, ecc.

Indicatore luminoso AUTO HOLD

AUTO
HOLD

Questo indicatore luminoso s'illumina:

- [Bianco] Quando si attiva il sistema di autofrenatura premendo l'interruttore AUTO HOLD.
- [Verde] Quando si arresta totalmente il veicolo premendo il pedale freno con il sistema di autofrenatura attivato.
- [Giallo] Quando è presente un malfunzionamento nel sistema di autofrenatura.
In questo caso, noi consigliamo di far ispezionare il veicolo da un concessionario autorizzato HYUNDAI.

Per maggiori dettagli, fare riferimento a "Autofrenatura" nel capitolo 5.

Indicatore Luminoso Controllo Elettronico di Stabilità (Indicatore Luminoso ESC)



Questo indicatore luminoso s'illumina:

- Quando il pulsante POWER è in posizione ON.
 - S'illumina per circa 3 secondi, quindi si spegne.
- Quando è presente un malfunzionamento nel sistema ESC.

In questo caso, noi consigliamo di far ispezionare il veicolo da un concessionario autorizzato HYUNDAI.

Questo indicatore luminoso lampeggia :

- Mentre l'ESC è operante.

Per maggiori dettagli, fare riferimento a "Controllo elettronico di stabilità (ESC)" nel capitolo 5.

**Indicatore Luminoso
Controllo Elettronico di
Stabilità (Indicatore
Luminoso ESC) OFF**



Questo indicatore luminoso s'illumina :

- Quando il pulsante POWER è in posizione ON.
 - S'illumina per circa 3 secondi, quindi si spegne.
- Quando si disattiva il sistema ESC premendo il pulsante ESC OFF.

Per maggiori dettagli, fare riferimento a "Controllo elettronico di stabilità (ESC)" nel capitolo 5.

**Indicatore Luminoso
Immobilizzatore (con
chiave intelligente)
(se in dotazione)**



Questo indicatore luminoso s'illumina per 30 secondi al massimo :

- Quando il veicolo rileva la chiave intelligente all'interno del veicolo con il pulsante POWER in posizione ACC o ON.
 - A questo punto, si può avviare il motore.
 - L'indicatore luminoso si spegne dopo che si è avviato il motore.

Questo indicatore luminoso lampeggia per alcuni secondi :

- Quando la chiave intelligente non è a bordo del veicolo.
 - A questo punto, non si può avviare il motore.

L'indicatore luminoso s'illumina per 2 secondi e poi si spegne :

- Se la chiave intelligente è a bordo del veicolo e il pulsante POWER è ON, ma il veicolo non riesce a rilevare la presenza della chiave intelligente.

In questo caso, noi consigliamo di far ispezionare il veicolo da un concessionario autorizzato HYUNDAI.

Questo indicatore luminoso lampeggia :

- Quando la tensione di batteria della chiave intelligente è bassa.
 - A questo punto, non si può avviare il veicolo. Tuttavia, si può avviare il veicolo premendo il pulsante POWER con la chiave intelligente.
- Quando è presente un malfunzionamento nel sistema immobilizzatore.

In questo caso, noi consigliamo di far ispezionare il veicolo da un concessionario autorizzato HYUNDAI.

Indicatore Luminoso Segnale di Svolta



Questo indicatore luminoso lampeggia :

- Quando si aziona l'indicatore luminoso segnale di svolta.

Se si verifica uno qualsiasi degli eventi seguenti, potrebbe esserci un malfunzionamento nel sistema segnale di svolta.

- L'indicatore luminoso segnale di svolta s'illumina ma non lampeggia.
- L'indicatore luminoso segnale di svolta lampeggia rapidamente
- L'indicatore luminoso segnale di svolta non s'illumina per niente

Se si verifica l'una qualsiasi di queste situazioni, noi consigliamo di far ispezionare il veicolo da un concessionario autorizzato HYUNDAI.

Indicatore Luminoso Luce Anabbagliante (se in dotazione)



Questo indicatore luminoso s'illumina :

- Quando i fari sono accesi.

Indicatore Luminoso Luce Abbagliante



Questo indicatore luminoso s'illumina :

- Quando i fari sono accesi e in posizione di luce abbagliante
- Quando la leva segnale di svolta viene tirata nella posizione di Lampeggio di Sorpasso.

Indicatore Luminoso Luci Accese



Questo indicatore luminoso s'illumina :

- Quando le luci di coda o i fari sono accesi.

Indicatore Luminoso Retronebbia (se in dotazione)



Questo indicatore luminoso s'illumina :

- Quando le luci retronebbia sono accese.

Spia luminosa fari a LED (se in dotazione)



Questa spia luminosa s'illumina:

- Quando il pulsante POWER è in posizione ON.
 - S'illumina per circa 3 secondi, quindi si spegne.
- Quando è presente un malfunzionamento nel faro a LED.

In questo caso, noi consigliamo di far ispezionare il veicolo da un concessionario autorizzato HYUNDAI.

Questa spia luminosa lampeggia:

Quando è presente un malfunzionamento in una parte correlati ai fari a LED.

In questo caso, noi consigliamo di far ispezionare il veicolo da un concessionario autorizzato HYUNDAI.

NOTA

Continuando la guida con la spia luminosa fari a LED accesa o lampeggiante può accorciare la vita del faro a LED.

Indicatore Luminoso Cruise (se in dotazione)



Questo indicatore luminoso s'illumina :

- Quando il sistema cruise control è abilitato.

Per maggiori dettagli, fare riferimento a "Sistema Cruise Control" nel capitolo 5.

Indicatore Luminoso Cruise SET (se in dotazione)



Questo indicatore luminoso s'illumina :

- Quando viene impostata la velocità tramite cruise control.

Per maggiori dettagli, fare riferimento a "Sistema Cruise Control" nel capitolo 5.

Indicatore Luminoso Modo SPORT



Questo indicatore luminoso s'illumina :

- Quando si seleziona il modo "SPORT" come modo di guida.

Per maggiori dettagli, fare riferimento a "Sistema di controllo integrato modo di guida" nel capitolo 5.

Indicatore Luminoso Modo ECO (se in dotazione)



Questo indicatore luminoso s'illumina :

- Quando si seleziona il modo "ECO" come modo di guida.

Per maggiori dettagli, fare riferimento a "Sistema di controllo integrato modo di guida" nel capitolo 5.

Indicatore modo ECO+

ECO+

Questo indicatore luminoso s'illumina :

- Quando si seleziona il modo "ECO" come modo di guida.

Per maggiori dettagli, fare riferimento a "Sistema di controllo integrato modo di guida" nel capitolo 5.

Indicatore modo UTIL (Utility)

UTIL

Questo indicatore luminoso s'illumina :

- Quando il modo Utility viene attivato dal modo Impostaz.utente.

Per maggiori dettagli, fare riferimento alla Guida al veicolo elettrico riportata all'inizio del manuale di uso e manutenzione.

Messaggi sul display LCD

Display Informazioni di guida

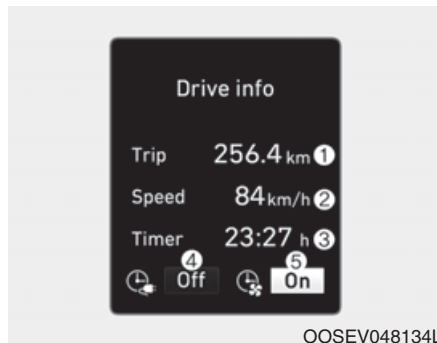

Alla fine di ciascun ciclo di guida, viene visualizzato il messaggio Info di guida. Il display mostra la distanza percorsa (1), la velocità del veicolo media (2), il tempo di guida (3), lo stato del timer di carica (4) e stato del timer climatizzatore (5).

Queste informazioni vengono visualizzate per alcuni secondi allo spegnimento del veicolo e poi scompaiono automaticamente.

Le informazioni vengono calcolate ad ogni accensione del veicolo.

i Informazioni

- Se la spia tetto apribile aperto viene visualizzata nel quadro strumenti, il messaggio Info di guida non verrà visualizzato.
- Per impostare il timer di carica e/o il timer climatizzatore, fare riferimento al manuale del sistema Multimediale fornito separatamente per informazioni dettagliate.

Portare il cambio in P (Shift to P)

Questo messaggio spia viene visualizzato se si cerca di spegnere il veicolo con il cambio in posizione N (Folle).

A questo punto, il pulsante POWER commuta nella posizione ACC (Se si preme nuovamente il pulsante POWER, commuterà nella posizione ON).

Batteria chiave scarica (Low Key Battery)

Questo messaggio spia viene visualizzato se la batteria della chiave intelligente si scarica mentre si sta commutando il pulsante POWER nella posizione OFF.

Ruotare il volante e premere POWER (POWER button while turning wheel)

Il messaggio spia viene visualizzato se il volante non si sblocca normalmente quando il pulsante POWER viene premuto.

Si deve premere il pulsante di POWER mentre si sterza il volante a destra e a sinistra.

Controllare il bloccasterzo (Check Steering Wheel Lock System)

Questo messaggio spia viene visualizzato se il volante non si blocca normalmente mentre il pulsante POWER commuta nella posizione OFF.

Premere pedale freno per avviare veicolo (Press brake pedal to start vehicle)

Questo messaggio spia viene visualizzato se il pulsante POWER commuta nella posizione ACC due volte premendo il pulsante ripetutamente senza premere il pedale freno.

Si può avviare il veicolo senza premere il pedale freno.

La chiave non è nel veicolo (Key not in vehicle)

Questo messaggio spia viene visualizzato se la chiave intelligente non è nel veicolo quando si preme il pulsante POWER.

Quando si cerca di avviare il veicolo, avere sempre con sé la chiave intelligente.

Chiave non rilevata (Key not detected)

Questo messaggio spia viene visualizzato se la chiave intelligente non viene rilevata quando si preme il pulsante POWER.

Premere nuovamente il pulsante POWER (Press POWER button again)

Questo messaggio viene visualizzato se non si è riusciti ad avviare il veicolo premendo il pulsante POWER.

Se ciò si verifica, tentare di avviare il veicolo premendo nuovamente il pulsante POWER.

Se il messaggio spia compare ogni volta che si preme il pulsante POWER, noi consigliamo di far ispezionare il veicolo da un concessionario autorizzato HYUNDAI.

Premere il pulsante POWER con la chiave (Press POWER button with key)

Questo messaggio viene visualizzato se si preme il pulsante POWER mentre è visualizzato il messaggio "Chiave non rilevata (Key not detected)".

A questo punto, l'indicatore luminoso immobilizzatore lampeggia.

Controllare il fusibile BRAKE SWITCH (Check BRAKE SWITCH fuse)

Questo messaggio spia viene visualizzato se il fusibile interruttore freno è scollegato.

Si deve sostituire il fusibile con uno nuovo prima di avviare il veicolo.

Se ciò non è possibile, si può avviare il veicolo tenendo premuto il pulsante POWER per 10 secondi nella posizione ACC.

Portare il cambio in P per avviare veicolo (Shift to P to start vehicle)

Questo messaggio spia viene visualizzato se si cerca di spegnere il veicolo senza innestare la posizione P (Parcheggio).

Basso livello liquid lavavetri (Low Washer Fluid) (se in dotazione)

Questo messaggio spia viene visualizzato se il livello del fluido lavavetri nel serbatoio è quasi a zero.

Riempire il serbatoio fluido lavavetri.

La batteria di avviam. si sta scaricando a causa dei disposti elettrici esterni

Questo messaggio spia viene visualizzato se viene rilevato lo scaricamento della batteria 12 V a causa dell'utilizzo di dispositivi elettrici/elettronici non autorizzati. Non sarà possibile usare alcune funzioni del veicolo e la batteria 12 V potrebbe scaricarsi. Se il messaggio continua ad essere visualizzato nonostante il dispositivo elettrici/elettronico sia stato rimosso, noi consigliamo di far ispezionare il veicolo da un concessionario autorizzato HYUNDAI.

Porta, Cofano, Portellone aperti

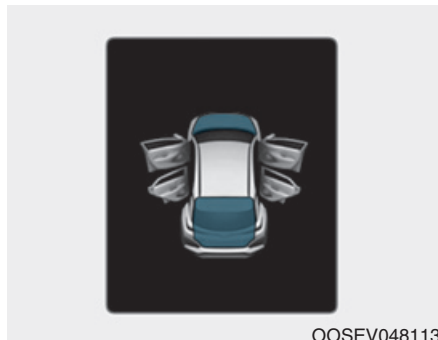

Questa spia viene visualizzata per indicare che una porta, il cofano o il portellone sono aperti.

⚠ ATTENTION

Prima di guidare il veicolo, si deve verificare che porta/cofano/portellone siano perfettamente chiusi.

Controllare anche che sul quadro strumenti non siano presenti la spia luminosa o il messaggio di porta/cofano/portellone aperti.

Tettuccio aperto (se in dotazione)

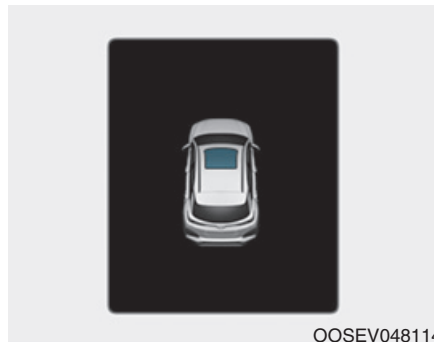

Questa spia viene visualizzata se si spegne il veicolo quando il tetto apribile è aperto.

Pressione bassa (se in dotazione)



Questo messaggio spia viene visualizzato se la pressione dello pneumatico è bassa. La posizione sul veicolo dello pneumatico corrispondente s'illumina.

Per maggiori dettagli, fare riferimento a "Sistema di monitoraggio pressione pneumatici (TPMS)" nel capitolo 6.

Portare FUSE SWITCH su ON

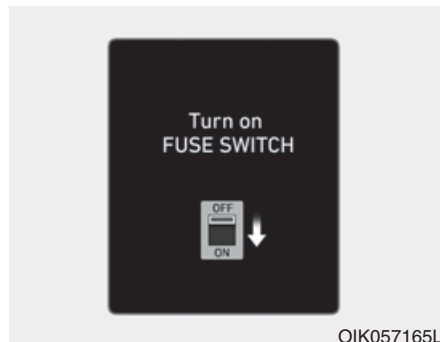

Questo messaggio spia viene visualizzato se l'interruttore fusibile ubicato nella scatola fusibili sotto il volante è OFF.

Si deve smistare l'interruttore fusibile su ON.

Per maggiori dettagli, fare riferimento a "Fusibili" nel capitolo 7.

Modalità luci

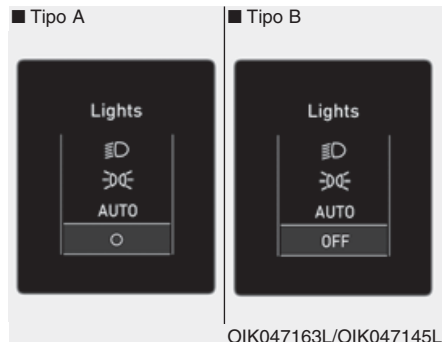

Questo indicatore visualizza quale luce esterna è stata selezionata usando il comando luci.

Modalità tergicristalli



Questo indicatore visualizza quale velocità del tergicristallo è stata selezionata usando il comando tergicristallo.

Malfunzionamento sistema avviso parcheggio (se in dotazione)

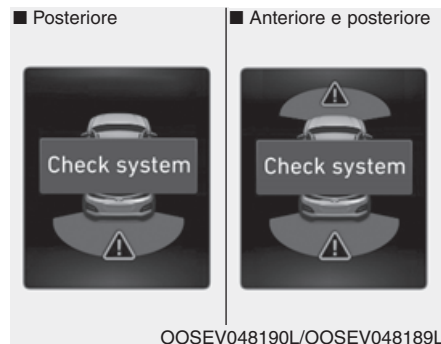

Questo avviso viene visualizzato se c'è un problema nel sistema avviso parcheggio. Noi consigliamo di far ispezionare il veicolo da un concessionario autorizzato HYUNDAI.

Per maggiori dettagli, fare riferimento a "Sistema avviso parcheggio" nel capitolo 3.

Controllare LED fari (se in dotazione)

Questo messaggio spia viene visualizzato quando c'è un problema con il faro a LED. Noi consigliamo di far ispezionare il veicolo da un concessionario autorizzato HYUNDAI.

Controllare FAN fari (se in dotazione)

Questo messaggio spia viene visualizzato quando c'è un problema con la ventola fari. Noi consigliamo di far ispezionare il veicolo da un concessionario autorizzato HYUNDAI.

Controllare il faro (se in dotazione)

Questo messaggio spia viene visualizzato se i fari non funzionano a dovere. Potrebbe essere necessario sostituire la lampadina del faro.

Informazioni

Avere cura di sostituire la lampadina bruciata con una nuova avente la stessa potenza.

Controllare luce freni (se in dotazione)

Questo messaggio spia viene visualizzato se le luci stop non funzionano a dovere. Potrebbe essere necessario sostituire una luce.

Controllare indicatore di direzione (se in dotazione)

Questo messaggio spia viene visualizzato se gli indicatori di direzione non funzionano a dovere. Potrebbe essere necessario sostituire una luce.

Controllare luce di svolta (se in dotazione)

Questo messaggio spia viene visualizzato se le luci di svolta non funzionano a dovere. Potrebbe essere necessario sostituire una luce.

Volante riscaldato spento (se in dotazione)

Questo messaggio viene visualizzato se si spegne il volante riscaldato.

Per maggiori dettagli, fare riferimento a "Volante riscaldato" in questo capitolo.

Controllare sistema HBA

Questo messaggio spia viene visualizzato quando c'è un problema con l'assistenza luce abbagliante (HBA). Noi consigliamo di far ispezionare il veicolo da un concessionario autorizzato HYUNDAI.

Per maggiori informazioni, fare riferimento a "Assistenza luce abbagliante (HBA)" nel capitolo 3.

Controllare sistema FCA (se in dotazione)

Questo messaggio spia viene visualizzato se c'è un problema con il sistema assistenza anti collisione anteriore (sistema FCA). Noi consigliamo di far ispezionare il veicolo da un concessionario autorizzato HYUNDAI.

Per maggiori dettagli, fare riferimento a "Sistema di assistenza anti collisione anteriore (Sistema FCA)" nel capitolo 5.

Controllare sistema SLW

Questo messaggio spia viene visualizzato quando c'è un problema con il sistema avviso limite di velocità intelligente (sistema ISLW). Noi consigliamo di far ispezionare il veicolo da un concessionario autorizzato HYUNDAI.

Per maggiori dettagli, fare riferimento a "Avviso limite di velocità intelligente (ISLW)" nel capitolo 5.

Controllare sistema SCC (se in dotazione)

Questo messaggio spia viene visualizzato se c'è un problema con il sistema cruise control intelligente. Noi consigliamo di far ispezionare il veicolo da un concessionario autorizzato HYUNDAI.

Per maggiori dettagli, fare riferimento a "Cruise control intelligente con Stop & Go" nel capitolo 5.

Controllare sistem LKA (se in dotazion)

Questo messaggio spia viene visualizzato quando c'è un problema con il sistema di assistenza mantenimento corsia (sistema LKA). Noi consigliamo di far ispezionare il veicolo da un concessionario autorizzato HYUNDAI.

Per maggiori informazioni, fare riferimento a "Sistema di assistenza mantenimento corsia (Sistema LKA)" nel capitolo 5.

Controllare sistem DAW (se in dotazion)

Questo messaggio spia viene visualizzato quando c'è un problema con il sistema di avviso attenzione guidatore (sistema DAW). Noi consigliamo di far ispezionare il veicolo da un concessionario autorizzato HYUNDAI.

Per maggiori informazioni, fare riferimento a "Sistema di avviso attenzione guidatore (Sistema DAW)" nel capitolo 5.

Portare il cambio in P per caricare

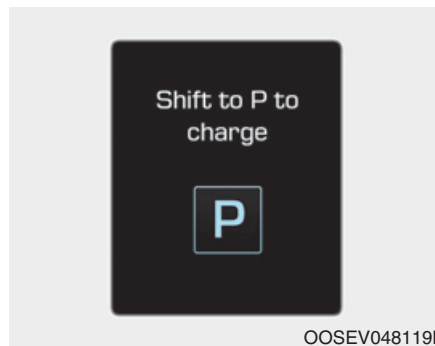

Questo messaggio viene visualizzato se si collega il cavo di carica senza portare il cambio in P (Parcheggio). Portare il cambio in P (Parcheggio) prima di collegare il cavo di carica.

Tempo di carica restante

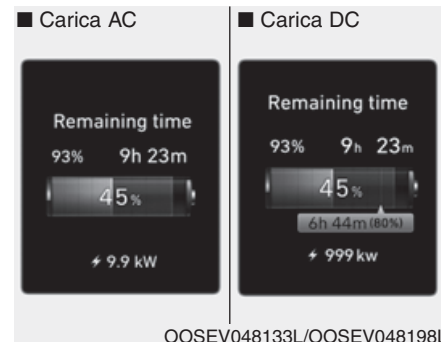

Questo messaggio viene visualizzato per notificare il tempo rimanente per caricare la batteria al livello di carica prefissato selezionato.

Scollegare veicolo per partire



Questo messaggio viene visualizzato quando si avvia il veicolo senza aver scollegato il cavo di carica. Scollegare il cavo di carica, quindi avviare il veicolo.

Sportello di ricarica aperto



Questo messaggio viene visualizzato quando il veicolo è in marcia con la porta di carica aperta. Chiudere la porta di carica, quindi mettersi alla guida.

Carica interrotta. Controllare caricatore AC/DC

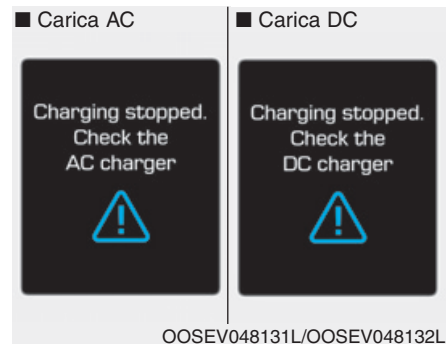

- Questo messaggio spia viene visualizzato quando la carica s'interrompe per le ragioni seguenti :
 - C'è un problema con il caricatore AC o caricatore DC esterno
 - Il caricatore AC esterno ha interrotto la carica
 - Il cavo di carica è danneggiato

In questo caso, controllare se c'è qualche problema con il caricatore AC o DC esterno o con il cavo di carica.

Se lo stesso problema si presenta quando il veicolo viene caricato usando un caricatore AC che funziona normalmente o un caricatore portatile originale HYUNDAI, noi consigliamo di far ispezionare il veicolo da un concessionario autorizzato HYUNDAI.

Carica interrotta. Controllare collegamento cavo

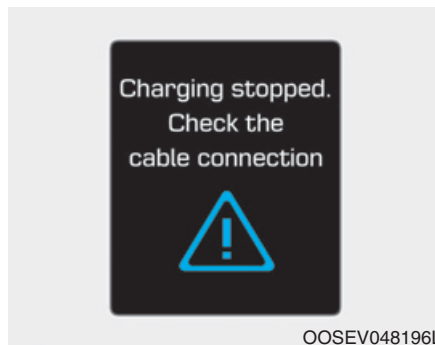

Questo messaggio spia viene visualizzato quando la carica s'interrompe perché il connettore di carica non è collegato correttamente alla presa di carica

In questo caso, staccare il connettore di carica e ricollegarlo e controllare se c'è qualche problema (danno esterno, corpi estranei, ecc.) con il connettore di carica o con la presa di carica.

Se lo stesso problema si presenta quando il veicolo viene caricato usando un cavo di carica nuovo o un caricatore portatile originale HYUNDAI, noi consigliamo di far ispezionare il veicolo da un concessionario autorizzato HYUNDAI.

Salvabatteria+ usato in parcheggio



Questo messaggio viene visualizzato quando la funzione Salvabatteria ausiliario+ è stata completata.

Per maggiori dettagli, fare riferimento a "Salvabatteria+" nella Guida al veicolo elettrico.

Controllare i freni / Arrestare il veicolo e controllare i freni

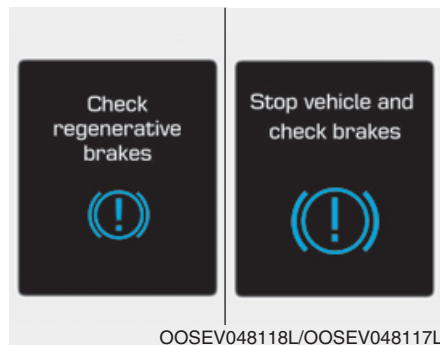

Questo messaggio spia viene visualizzato quando il sistema di frenata rigenerativa non funziona a dovere.

In questo caso, noi consigliamo di far ispezionare il veicolo da un concessionario autorizzato HYUNDAI.

Batteria scarica

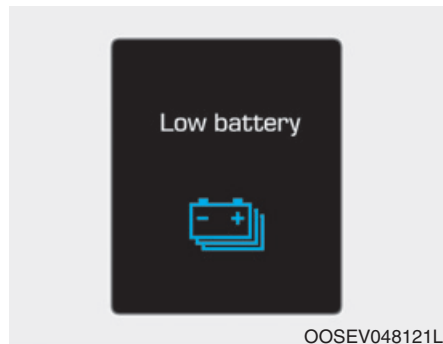

Quando il livello della batteria ad alta tensione si abbassa sotto al 8% circa, viene visualizzato questo messaggio.

La spia luminosa sul quadro strumenti (🔋) si accenderà contemporaneamente.

Caricare la batteria ad alta tensione immediatamente.

Caricare subito. Pot. limitata

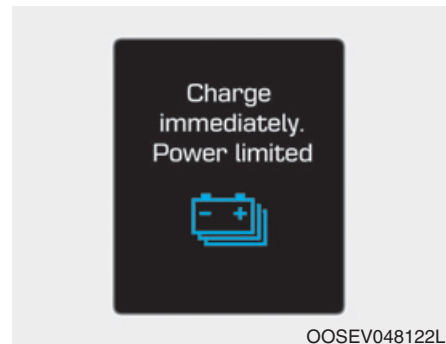

Quando il livello della batteria ad alta tensione si abbassa sotto al 3% circa, viene visualizzato questo messaggio.

La spia luminosa sul quadro strumenti (🔋) e la spia luminosa abbassamento potenza (⚡) si accenderanno contemporaneamente.

La potenza del veicolo verrà ridotta per minimizzare il consumo di energia della batteria ad alta tensione. Caricare la batteria immediatamente.

Basse temperature esterne possono ridurre la prestazione. Caricare batteria / Temp. batteria bassa. Pot. limit.

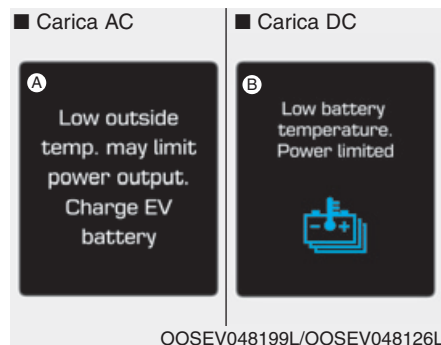

[A]: Visualizzato allo spegnimento del veicolo.

[B]: Visualizzato all'accensione del veicolo.

Entrambi i messaggi spia vengono visualizzati per proteggere il sistema veicolo elettrico quando la temperatura esterna è bassa. Se il livello di carica della batteria ad alta tensione è basso e il veicolo rimane parcheggiato a lungo all'esterno con una temperatura bassa, la potenza del veicolo potrebbe risultare limitata.

Caricare la batteria prima di mettersi alla guida può aiutare ad aumentare la potenza.

NOTA

Se questo messaggio spia resta visualizzato anche dopo che la temperatura ambiente è aumentata, noi consigliamo di far ispezionare il veicolo da un concessionario autorizzato HYUNDAI.

Batteria surr.! Arrestare il veicolo

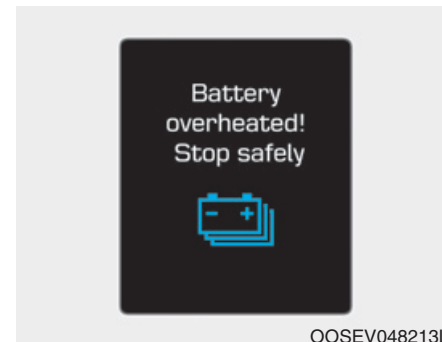

Questo messaggio spia viene visualizzato per proteggere batteria e sistema veicolo elettrico quando la temperatura della batteria ad alta tensione è troppo alta.

Smistare su OFF il pulsante POWER e arrestare il veicolo in modo che la temperatura della batteria si abbassi.

Potenza limitata



Nei casi di cui sotto, questo messaggio spia viene visualizzato quando la potenza del veicolo viene limitata per motivi di sicurezza.

- Quando la batteria ad alta tensione è sotto un certo livello o la tensione si sta abbassando.
- Quando la temperatura del motore o la tensione di batteria è estremamente alta.
- Quando è presente un problema con il sistema di raffreddamento o un guasto che può precludere la normale guida.

NOTA

Quando è visualizzato questo messaggio spia, non accelerare o avviare il veicolo repentinamente.

Caricare la batteria immediatamente quando il livello della batteria ad alta tensione non è sufficiente.

Arrestare veic.,contr. alimentaz.

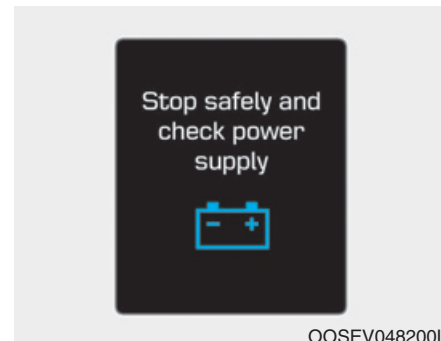

Questo messaggio spia viene visualizzato qualora insorga un guasto nel sistema di alimentazione.

In questo caso parcheggiare in un luogo sicuro, quindi noi consigliamo di far trainare il veicolo presso il concessionario autorizzato HYUNDAI più vicino e farlo ispezionare.

Controllare sistema Active Air Flap



Questo messaggio spia viene visualizzato nelle seguenti situazioni:

- È presente un malfunzionamento nell'attuatore deflettore
- È presente un malfunzionamento nel controller attuatore deflettore aria
- Il deflettore aria non si apre

Una volta eliminate tutte le condizioni di cui sopra, la spia scomparirà.

Controllare il Virtual Engine Sound System



Questo messaggio viene visualizzato quando c'è un problema nel sistema di riproduzione rumore motore (VESS).

In questo caso, noi consigliamo di far ispezionare il veicolo da un concessionario autorizzato HYUNDAI.

Controllare sist. veic. elettrico

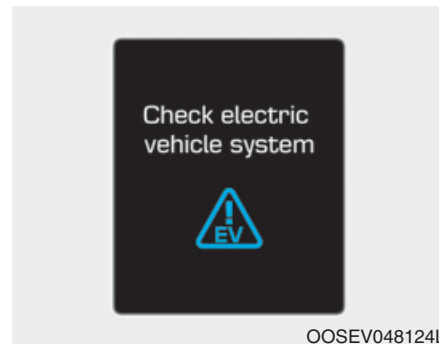

Questo messaggio spia viene visualizzato quando c'è un problema nel sistema di controllo veicolo elettrico.

Astenersi dal guidare quando è visualizzato il messaggio spia.

In questo caso, noi consigliamo di far ispezionare il veicolo da un concessionario autorizzato HYUNDAI.

DISPLAY LCD



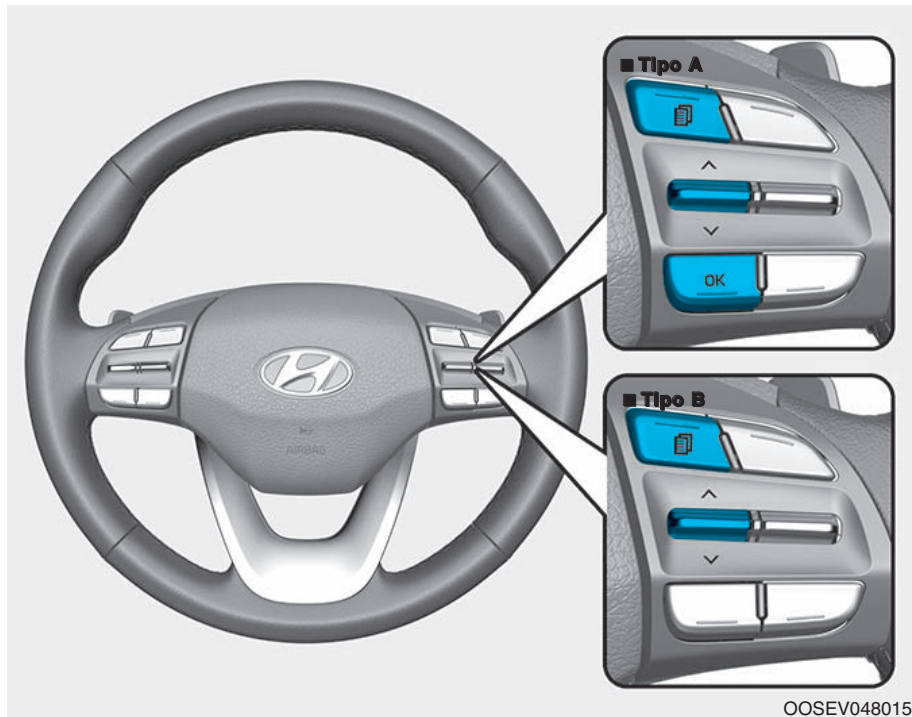

Controllo del display LCD



I modi del display LCD si possono cambiare usando i pulsanti di comando.

- (1) : Pulsante MODE per cambiare tra i modi
- (2) , : Interruttore MOVE per cambiare tra le voci
- (3) OK : Pulsante SELECT/RESET per impostare o resettare la voce selezionata

Modi del display LCD

Modi	Simbolo	Spiegazione
Computer di viaggio		Questo modo visualizza informazioni inerenti la guida quali il contachilometri parziale, il consumo di combustibile, ecc. Per maggiori dettagli, fare riferimento a "Computer di viaggio" in questo capitolo.
Passo dopo passo (TBT) (se in dotazione)		Questo modo visualizza lo stato della navigazione.
Assistente		Questo modo visualizza lo stato di: - Sistema di assistenza mantenimento corsia (LKA) - Cruise control intelligente - Sistema di avviso attenzione guidatore (DAW) - Avviso limite di velocità intelligente (ISLW) - Pressione pneumatici Per maggiori informazioni, fare riferimento a "Sistema di assistenza mantenimento corsia (Sistema LKA)", "Sistema di avviso attenzione guidatore (Sistema DAW)", "Avviso limite di velocità intelligente (ISLW)" nel capitolo 5 e "Sistema di monitoraggio pressione pneumatici (TPMS)" nel capitolo 6.
Impostaz. utente		Il modo Impostaz.utente mette a disposizione del conducente una serie di opzioni per varie impostazioni comprendenti le funzioni di blocco/sblocco porte, le funzioni di comodità, le impostazioni di assistenza conducente, ecc.
Spia		Il modo Spia Generale visualizza i messaggi spia correlati al veicolo quando uno o più sistemi non operano normalmente.

L'informazione fornita può differire a seconda delle funzioni disponibili sul vostro veicolo.

Modo computer di viaggio



Il modo computer di viaggio visualizza le informazioni correlate ai parametri di guida del veicolo tra cui consumo di energia, dati del contachilometri parziale e velocità del veicolo.

Per maggiori dettagli, fare riferimento a "Computer di viaggio" in questo capitolo.

Modo Turn By Turn (Modo TBT)

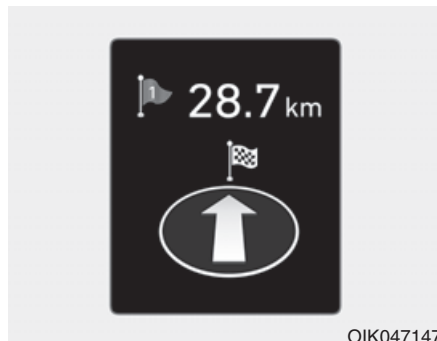

Questo modo visualizza lo stato della navigazione.

Modo assistente

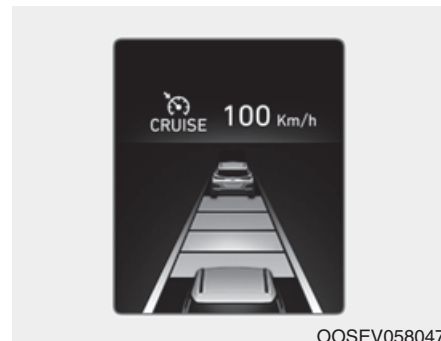

SCC/LKA/DAW/ISLW

Questo modo visualizza lo stato di cruise control intelligente (SCC), assistenza mantenimento corsia (LKA), avviso attenzione guidatore (DAW) e "Avviso limite di velocità intelligente (ISLW)".

Per maggiori dettagli, fare riferimento alle informazioni di ciascun sistema nel capitolo 5.



L'unità di pressione

Questo modo visualizza le informazioni correlati alla Pressione Pneumatico.

Per maggiori dettagli, fare riferimento a "Sistema di monitoraggio pressione pneumatici (TPMS)" nel capitolo 6.

Modo spia generale

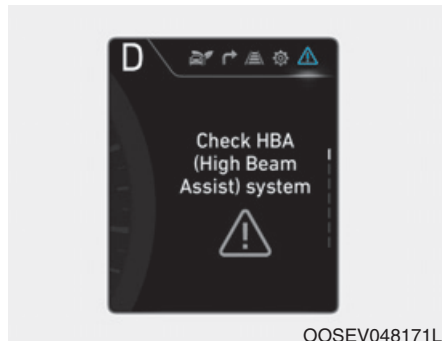

Questa spia notifica al conducente le seguenti situazioni.

- Malfunzionamento faro a LED (se in dotazione)
- Malfunzionamento sistema assistenza anti collisione anteriore (se in dotazione)
- Radar assistenza anti collisione anteriore bloccato (se in dotazione)
- Malfunzionamento sistema avviso pericolo di collisione nel punto cieco (se in dotazione)
- Radar spia pericolo di collisione nel punto cieco bloccato (se in dotazione)

- Malfunzionamento cruise control intelligente con Stop & Go (se in dotazione)
- Radar cruise control intelligente con Stop & Go bloccato (se in dotazione)
- Malfunzionamento luce
- Malfunzionamento assistente luce abbagliante (se in dotazione)
- Malfunzionamento sistema monitoraggio pressione pneumatici (TPMS)

La spia luminosa generale s'illumina se si verificano una o più delle suddette situazioni critiche. A questo punto, l'icona modi LCD commuterà da (⚙️) a (⚠️).

Se la situazione critica si risolve, la spia luminosa generale si spegne e l'icona modi LCD commuta nuovamente come era prima (⚙️).

Modo impostaz. utente

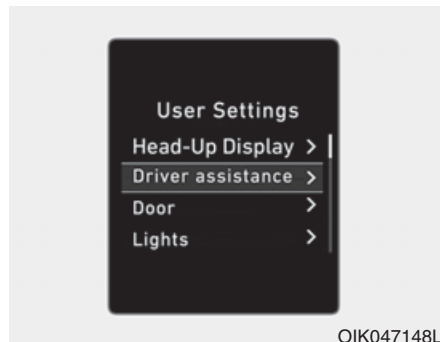

In questo modo, si possono cambiare le impostazioni di quadro strumenti, porte, luci, ecc.

1. Head-Up Display
2. Assist. conducente
3. Porta
4. Luci
5. Audio
6. Comodità
7. Intervallo manut.
8. Altre funzioni
9. Modo Utility
10. Lingua/Language
11. Reset



Modificare le impostazioni con cambio in P

Questo messaggio spia compare se si tenta di regolare le Impostazioni Utente durante la guida.

Per ragioni di sicurezza, cambiare le Impostazioni Utente dopo aver parcheggiato il veicolo, applicato il freno di stazionamento e spostato il cambio nella posizione P (Parcheggio).

Aiuto alla guida rapida

Questo modo fornisce le guide rapide dei sistemi nel modo Impostazioni utente.

Selezionare una voce, quindi premere e tenere premuto il pulsante OK.

Per maggiori dettagli su ciascun sistema, consultare il presente Manuale di uso e manutenzione.

1. Head-Up Display

Particolari	Spiegazione
Altezza Display	Per regolare l'altezza dell'immagine visualizzata.
Rotazione	Per regolare l'angolo dell'immagine visualizzata.
Luminosità	Per regolare la luminosità dell'immagine visualizzata.
Selezione contenuti	Per selezionare i contenuti da visualizzare. - Svolta per svolta - Info traff. - Info assistenza alla guida - Info sicurezza corsia - Info sicurezza punti ciechi
Dimensioni tachimetro	Per selezionare le dimensioni del tachimetro visualizzato. - Grandi/Medi/Piccoli
Colore tachimetro	Per selezionare il colore del tachimetro visualizzato. - Bianco/Arancione/Verde

Per maggiori dettagli, fare riferimento a "Head-Up Display" in questo capitolo.

* L'informazione fornita può differire a seconda delle funzioni disponibili sul vostro veicolo.

2. Assist. conducente

Particolari	Spiegazione
Risposta SCC	Per regolare la sensibilità del sistema Cruise Control intelligente. - Lenta/Normale/Rapida Per maggiori dettagli, fare riferimento a "Cruise control intelligente con Stop & Go" nel capitolo 5.
Avviso di partenza del veicolo che precede	Per attivare o disattivare la funzione avviso di partenza del veicolo che precede. Per maggiori dettagli, fare riferimento a "Avviso di partenza del veicolo che precede" nel capitolo 5.
LFA (Assistenza centraggio corsia)	Per attivare o disattivare il sistema assistenza centraggio corsia (sistema LFA). Per maggiori dettagli, fare riferimento a "Sistema assistenza centraggio corsia (sistema LKA)" nel capitolo 5.
SLW (Avviso limite di velocità)	Per attivare o disattivare il sistema avviso limite di velocità intelligente (sistema ISLW). Per maggiori dettagli, fare riferimento a "Sistema avviso limite di velocità intelligente (sistema ISLW)" nel capitolo 5.
DAW (Avviso attenzione guidatore)	Per regolare la sensibilità dell'avviso attenzione guidatore. - Sensibilità elevata/Sensibilità normale/Off Per maggiori dettagli, fare riferimento a "Sistema avviso attenzione guidatore (sistema DAW)" nel capitolo 5.
Sicurezza corsia (Tipo A)	Per regolare la sensibilità dell'avviso attenzione guidatore. - LDW (Sistema avviso uscita corsia)/LKA Standard/LKA Attivo Per maggiori dettagli, fare riferimento a "Sistema di assistenza mantenimento corsia (sistema LKA)" nel capitolo 5.
Sicurezza corsia (Tipo B)	Per regolare la funzione di assistenza mantenimento corsia. - LKA (assistenza mantenimento corsia) standard/LDW (sistema avviso uscita corsia) Per maggiori dettagli, fare riferimento a "Sistema di assistenza mantenimento corsia (sistema LKA)" nel capitolo 5.

* L'informazione fornita può differire a seconda delle funzioni disponibili sul vostro veicolo.

2. Assist. conducente

Particolari	Spiegazione
FCA (Assistenza anti collisione anteriore)	Per attivare o disattivare il sistema di assistenza mantenimento corsia. Per maggiori dettagli, fare riferimento a "Sistema di assistenza anti collisione anteriore (sistema FCA)" nel capitolo 5.
FCW (Segnalazione urto anteriore)	Per regolare la tempistica di attivazione iniziale della spia del sistema di assistenza anti collisione anteriore. - Presto/Normale/Tardi Per maggiori dettagli, fare riferimento a "Sistema di assistenza anti collisione anteriore (sistema FCA)" nel capitolo 5.
RCCW (Avviso traffico di attraversamento posteriore)	Per attivare o disattivare la funzione di avviso traffico di attraversamento posteriore. Per maggiori dettagli, fare riferimento a "Sistema avviso pericolo di collisione nel punto cieco (sistema BCW)/avviso traffico di attraversamento posteriore (sistema RCCW)" nel capitolo 5.
Suono per BCW	Per attivare o disattivare il suono dell'avviso pericolo di collisione nel punto cieco. Per maggiori dettagli, fare riferimento a "Sistema avviso pericolo di collisione nel punto cieco (sistema BCW)/avviso traffico di attraversamento posteriore (sistema RCCW)" nel capitolo 5.

* L'informazione fornita può differire a seconda delle funzioni disponibili sul vostro veicolo.

3. Porta

Particolari	Spiegazione
Blocco auto	<ul style="list-style-type: none"> - Disattiva: L'operazione di blocco automatico porte verrà annullata. - Attiva in velocità: Tutte le porte verranno bloccate automaticamente una volta che la velocità del veicolo avrà superato i 15km/h. - Attiva al cambio: Tutte le porte verranno bloccate automaticamente qualora la leva cambio a doppia frizione venga spostata dalla posizione P (Parcheggio) alla posizione R (Retromarcia), N (Folle) o D (Marcia avanti).
Sblocco auto	<ul style="list-style-type: none"> - Disattiva: L'operazione di sblocco automatico porte verrà annullata. - Veicolo spento: Tutte le porte verranno sbloccate automaticamente quando il pulsante POWER viene smistato nella posizione OFF. - Al cambio in P: Tutte le porte verranno sbloccate automaticamente se il cambio viene spostato nella posizione P (Parcheggio).
Sblocco doppia pressione	<ul style="list-style-type: none"> - Off: La funzione sblocco doppia pressione verrà disattivata. Pertanto, premendo il pulsante di sblocco porte si sbloccheranno tutte le porte. - On: Premendo il pulsante di sblocco porte si sbloccherà solo la porta del conducente. Premendo nuovamente il pulsante di sblocco porte entro 4 secondi si sbloccheranno le restanti porte.

* L'informazione fornita può differire a seconda delle funzioni disponibili sul vostro veicolo.

4. Luci

Particolari	Spiegazione
Luce svolta One-touch	<ul style="list-style-type: none">- Off: La funzione indicatori di direzione One Touch verrà disattivata.- 3, 5, 7 lampeggi: L'indicatore segnale di svolta lampeggerà 3, 5 o 7 volte muovendo leggermente la leva segnale di svolta. <p>Per maggiori informazioni, fare riferimento a "Luci" in questo capitolo.</p>
Luci Escort	<p>Per attivare o disattivare la funzione di spegnimento ritardato fari.</p> <p>Per maggiori informazioni, fare riferimento a "Luci" in questo capitolo.</p>

5. Audio

Particolari	Spiegazione
Volume per PDW	<p>Per regolare il volume del sistema avviso parcheggio.</p> <ul style="list-style-type: none">- Livello 1/Livello 2/Livello 3

* L'informazione fornita può differire a seconda delle funzioni disponibili sul vostro veicolo.

6. Comodità

Particolari	Spiegazione
Specchietti Welcome	<p>Per attivare o disattivare la funzione specchietti Welcome. Quando attivata, gli specchietti retrovisori esterni si aprono se ci si avvicina al veicolo avendo con sé la chiave intelligente.</p> <p>Per maggiori dettagli, fare riferimento a "Specchietto retrovisore esterno" in questo capitolo.</p>
Sistema di carica wireless	<p>Per attivare o disattivare il sistema di ricarica wireless nel sedile anteriore.</p> <p>Per maggiori dettagli, fare riferimento a "Sistema di ricarica wireless" in questo capitolo.</p>
Visualizza schermate tergicristalli/ luci	<p>Per attivare o disattivare il modo tergicristallo/luci. Quando attivato, il display LCD mostra il modo tergicristallo/luci selezionato ogni volta che il rispettivo modo viene cambiato.</p>
Tergi poster. automatico (retromarcia)	<p>Per attivare o disattivare il tergilunotto mentre il veicolo procede in retromarcia con il tergiparabrezza ON.</p>
Pop-up posizione marcia	<p>Per attivare o disattivare il pop-up posizione di marcia. Quando attivato, la posizione di marcia verrà visualizzata sul display LCD.</p>
Recupero intelligente	<p>Per attivare o disattivare la funzione di recupero intelligente. Quando attivata, il livello di recupero viene regolato automaticamente in funzione della situazione di guida corrente.</p> <p>Per maggiori dettagli, fare riferimento a "Sistema recupero intelligente" nel capitolo 5.</p>
Avviso strada ghiacciata	<p>Per attivare o disattivare la funzione di avviso strada ghiacciata.</p>

* L'informazione fornita può differire a seconda delle funzioni disponibili sul vostro veicolo.

7. Intervallo manut.

Particolari	Spiegazione
Intervallo manut.	Per attivare o disattivare la funzione intervallo di manutenzione.
Regola intervallo	Se il menu intervallo di manutenzione è attivato, è possibile regolare il periodo e la distanza.

Se l'intervallo di manutenzione è attivato e il periodo e la distanza sono stati regolati, verranno visualizzati i messaggi ogni volta che il veicolo viene acceso nelle seguenti situazioni.

- **Manutenzione tra:** Visualizzato per informare il conducente dei chilometri e dei giorni che rimangono alla manutenzione.
- **Manutenzione richiesta:** Visualizzato quando i chilometri o i giorni che rimangono alla manutenzione sono stati raggiunti o superati.

Informazioni

Se si verifica una qualsiasi delle condizioni indicate di seguito, chilometraggio e numero di giorni potrebbero risultare errati.

- Il cavo batteria è scollegato.
- L'interruttore fusibile è OFF.
- La batteria si è scaricata.

* L'informazione fornita può differire a seconda delle funzioni disponibili sul vostro veicolo.

8. Altre funzioni

Particolari	Spiegazione
Salvabatteria+	Per attivare o disattivare la funzione Salvabatteria+ . Quando attivata, la batteria ad alta tensione è usata per mantenere carica la batteria 12V. Per maggiori dettagli, fare riferimento a "Salvabatteria ausiliario+" nella Guida al veicolo elettrico.
Azzeramento automatico impiego energia	- Off: Il consumo medio di energia non verrà resettato automaticamente. - Dopo l'accensione: Il consumo medio di energia verrà resettato automaticamente dopo 4 ore da ogni spegnimento del veicolo. - Dopo ricarica: Il consumo medio di energia verrà resettato automaticamente dopo ogni ricarica. Per maggiori dettagli, fare riferimento a "Computer di viaggio" in questo capitolo.
Scala secondaria tachimetro	Per attivare o disattivare il display di un tachimetro secondario. Quando attivato, viene visualizzato sotto al tachimetro principale. Per maggiori dettagli, fare riferimento a "Indicatori e strumenti" in questo capitolo.
Unità consumo	Per selezionare l'unità del consumo di combustibile. - km/kWh / kWh/100km
Unità di temperature	Per selezionare l'unità di temperatura. - °C / °F
Unità di pressione pneumatici	Per selezionare l'unità di pressione pneumatici. - psi / kPa / bar

✱ L'informazione fornita può differire a seconda delle funzioni disponibili sul vostro veicolo.

9. Modo Utility

Particolari	Spiegazione
Passare al modo utility?	<p>Per attivare il modo Utility. Quando attivato, i dispositivi elettrici del veicolo vengono azionati dalla batteria ad alta tensione.</p> <p>Per maggiori dettagli, fare riferimento a "Modo Utility" nella Guida al veicolo elettrico riportata all'inizio del manuale di uso e manutenzione.</p>

10. Lingua/Language

Particolari	Spiegazione
Lingua/Language	Per selezionare la lingua.

11. Reset

Particolari	Spiegazione
Reset	Si possono resettare i menu nel Modo Impostazioni Utente. Tutti i menù nel Modo Impostazioni Utente vengono resettati alle impostazioni di fabbrica, eccetto lingua e intervallo di manutenzione.

* L'informazione fornita può differire a seconda delle funzioni disponibili sul vostro veicolo.

COMPUTER DI VIAGGIO

Il computer di viaggio è un sistema informativo a servizio del conducente gestito da microcomputer che visualizza informazioni inerenti la guida.

i Informazioni

Alcune informazioni inerenti la guida salvate nel computer di viaggio vengono resettate se la batteria viene scollegata.

Modi contachilometri parziale

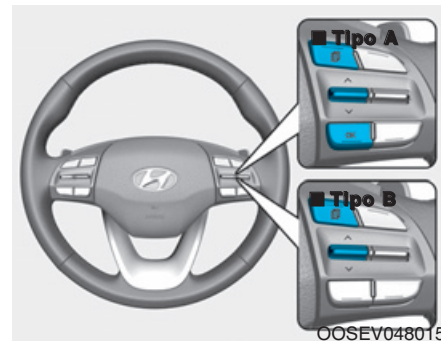
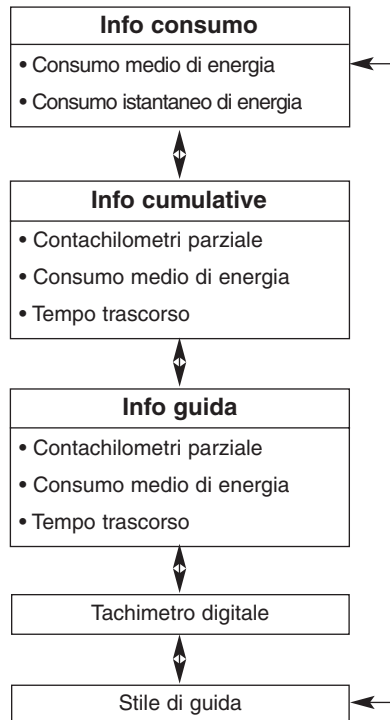

Per cambiare il modo contachilometri parziale, selezionare l'interruttore "∧, ∨" sul volante.

Display info consumo



Consumo medio di energia (1)

- Il consumo medio di energia viene calcolato tenendo conto della distanza totale percorsa e del consumo di batteria ad alta tensione dall'ultimo resettaggio del consumo medio di energia.
- Il consumo medio di energia può essere resettato sia manualmente che automaticamente.

Resettaggio manuale

Per azzerare manualmente il consumo medio di energia, premere il pulsante OK sul volante per oltre 1 secondo quando è visualizzato il consumo medio di energia.

Resettaggio automatico

Per resettare automaticamente il consumo medio di energia, selezionare uno dei menù da "Azzeramento automatico impiego energia" nel modo Impostaz.utente sul display LCD.

- Dopo l'accensione: Il consumo medio di energia verrà resettato automaticamente dopo 4 ore da ogni spegnimento del veicolo.
- Dopo ricarica: Il consumo medio di energia verrà resettato automaticamente una volta che la velocità di guida avrà superato 1 km/h dopo una ricarica superiore al 10%.

Consumo di combustibile istantaneo (2)

- Questo modo visualizza il consumo di combustibile istantaneo durante la guida.

Display Info complessive

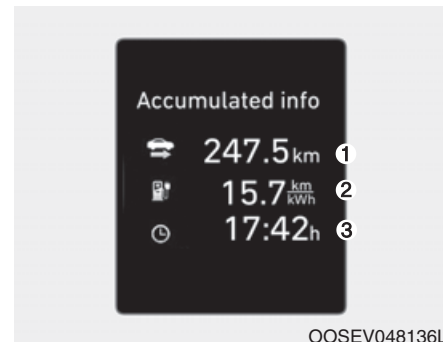

Questo display mostra il riepilogo di distanza percorsa (1), consumo medio di energia (2) e tempo di guida complessivo (3).

Le informazioni vengono calcolate a partire dall'ultimo resettaggio.

Per resettare manualmente le informazioni, premere e tenere premuto il pulsante OK quando sono visualizzate le Info di guida complessive. Distanza percorsa, consumo medio di energia e tempo di guida complessivo verranno resettati contemporaneamente.

Le informazioni di guida complessive continueranno ad essere calcolate mentre il veicolo è nel modo pronto per l'uso (🚗) (ad esempio quando il veicolo è fermo nel traffico o a un semaforo).

i Informazioni

Il veicolo va guidato per almeno 300 metri dall'ultimo ciclo della chiave di accensione prima che le informazioni di guida complessive vengano ricalcolate.

Display info di guida



Questo display mostra la distanza percorsa (1), il consumo medio di energia (2) e il tempo di guida complessivo (3).

Le informazioni vengono combinate per ciascun ciclo di accensione. Tuttavia, se il motore rimane spento per 4 ore o più, la schermata Info di guida verrà resettata.

Per resettare manualmente le informazioni, premere e tenere premuto il pulsante quando OK quando sono visualizzate le Info di guida. Distanza percorsa, consumo medio di energia e tempo di guida complessivo verranno resettati contemporaneamente.

Le informazioni di guida continueranno ad essere calcolate mentre il veicolo è nel modo pronto per l'uso (🚗) (ad esempio quando il veicolo è fermo nel traffico o a un semaforo).

i Informazioni

Il veicolo va guidato per almeno 300 metri dall'ultimo ciclo della chiave di accensione prima che le informazioni di guida vengano ricalcolate.

Tachimetro digitale



Questo display del tachimetro digitale indica la velocità del veicolo (km/h).

Flusso energia

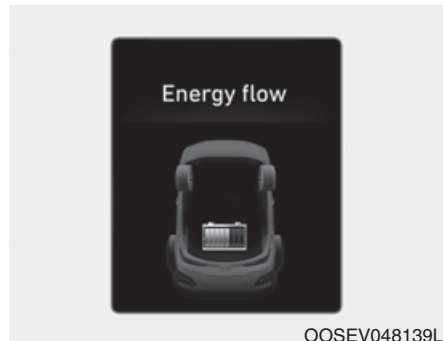

Il sistema veicolo elettrico tiene informato il conducente in merito al proprio flusso di energia nei vari modi operativi. Durante la guida, il flusso di energia corrente è specificato in 3 modi.

Per maggiori dettagli, fare riferimento a "Flusso energia" nella Guida al veicolo elettrico riportata all'inizio del manuale di uso e manutenzione.

Stile di guida

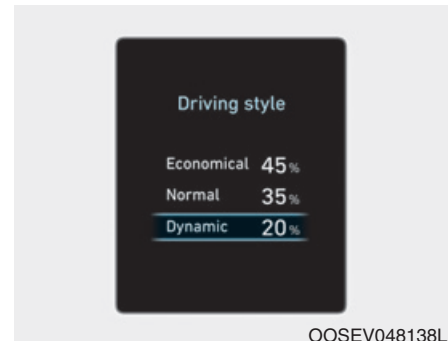

Questo display indica se lo stile di guida del conducente è Economico (1), Normale (2) o Aggressivo (3).

HEAD UP DISPLAY (HUD) (SE IN DOTAZIONE)



OOSEV048016

Lo Head-Up Display è un accessorio opzionale che permette al conducente di vedere in sicurezza le informazioni proiettate su uno schermo trasparente mantenendo nel contempo lo sguardo sulla strada durante la guida.

Precauzioni durante l'utilizzo del head up display

Potrebbe risultare difficile leggere le informazioni sul head up display nelle seguenti situazioni.

- Il conducente è posizionato in modo non appropriato sul proprio sedile.
- Il conducente indossa occhiali polarizzati.
- C'è un oggetto sopra al coperchio head up display.
- Il veicolo sta percorrendo una strada bagnata.
- Sul veicolo sono installati accessori luminosi non appropriati o c'è una luce che filtra dall'esterno del veicolo.
- Il conducente indossa occhiali.
- Il conducente indossa lenti a contatto.

Quando è difficile leggere le informazioni sullo Head-Up Display, regolare l'altezza dello Head-Up Display o il livello di luminosità dello Head-Up Display nel modo Impostaz.utente.

Per maggiori dettagli, fare riferimento a "Modi display LCD" in questo capitolo.

⚠ ATTENZIONE

- Non attaccare adesivi o accessori sullo Head-Up Display o sulla plancia.
- Non provare a regolare o spostare manualmente lo schermo combinato o lo sportello meccanico in cima al cruscotto.
- L'immagine potrebbe risultare non visibile a causa delle impronte digitali. Inoltre, se si applica troppa forza durante l'operazione si potrebbe danneggiare il display.
- Non posizionare oggetti vicino allo Head-Up Display.

Una eventuale interferenza con detti oggetti durante l'attivazione potrebbe ostacolare l'operazione o danneggiare il display.

- Non mettere bevande vicino allo Head-Up Display. Se il liquido finisce sul display potrebbe danneggiare l'unità.
- Non posizionare oggetti sopra o attorno allo Head-Up Display. Non applicare decalcomanie o adesivi allo schermo combinato. Facendolo si potrebbe ostruire l'immagine del display.
- Evitare di esporre a lungo lo schermo combinato alla luce diretta del sole.
- Non posizionare oggetti sopra, dentro o vicino allo schermo combinato quando lo Head-Up Display viene aperto o chiuso. **Avere cura di prevenire che qualsiasi oggetto cada all'interno dello sportello meccanico.**
- Usare solo un panno morbido per pulire lo schermo combinato. Non usare solventi organici, detersivi o materiali lucidanti. Facendolo si potrebbero danneggiare il display.

- Per la propria sicurezza, avere cura di arrestare il veicolo prima di regolare le impostazioni.

AVVERTENZA

- Quando si apre o chiude lo Head-Up Display, si potrebbe avvertire il rumore prodotto da motorino e ingranaggi.
- Quando si regola l'altezza dell'immagine dello Head-Up Display, si potrebbe avvertire il rumore prodotto da motorino e ingranaggi.

Attivazione/Disattivazione Head Up Display

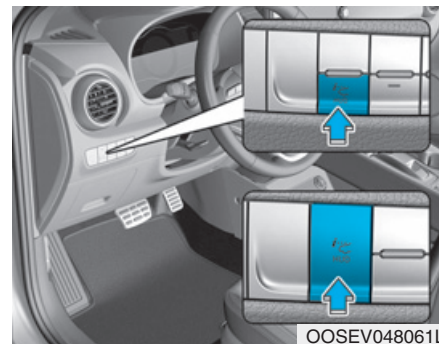

Usare il pulsante di accensione/spengimento dello Head-Up Display per attivare o disattivare il medesimo quando il pulsante POWER è in posizione ON o quando il veicolo è nel modo pronto per l'uso ().

Quando il motore viene spento e le porte vengono bloccate con la chiave intelligente o premendo il pulsante sulla maniglia porta esterna, lo Head-Up Display si chiuderà automaticamente. Tenere presente che se il veicolo viene spento senza però bloccare le porte, lo Head-Up Display si chiuderà automaticamente dopo cinque minuti circa.

Informazioni del display a sovrapposizione



1. Informazioni della navigazione Turn By Turn (navigazione TBT)
2. Segnali stradali (se in dotazione)
3. Tachimetro
4. Velocità impostata tramite Cruise Control (se in dotazione)
5. Informazioni del sistema cruise control intelligente (sistema SCC) (se in dotazione)
6. Informazioni del sistema di assistenza mantenimento corsia (sistema LKA) (se in dotazione)

7. Informazioni del sistema di monitoraggio angolo cieco (sistema BCW) (se in dotazione)

i Informazioni

Se si selezionano le informazioni della navigazione Turn By Turn (TBT) come contenuto di HUD, le informazioni della navigazione Turn By Turn (navigazione TBT) non verranno visualizzate sul display LCD.

Impostazione di Head Up Display



Sul display LCD, le impostazioni di head up display si possono cambiare come segue.

- Altezza Display
- Rotazione
- Luminosità
- Selezione contenuti
- Dimensioni tachimetro
- Colore tachimetro

Per maggiori dettagli, fare riferimento a "Display LCD" in questo capitolo.

LUCI

Luci esterne

Comando luci

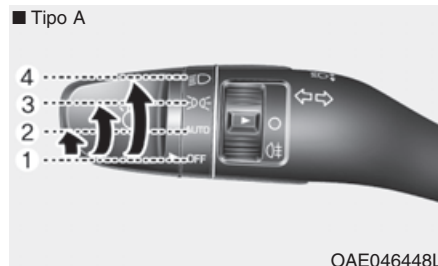

Per azionare le luci, ruotare la manopola all'estremità della leva di comando su una delle seguenti posizioni :

- (1) Posizione OFF (O)
- (2) Posizione luci AUTO
- (3) Posizione luci di posizione
- (4) Posizione fari

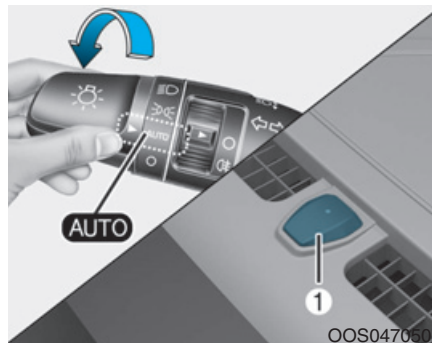

Posizione luci AUTO

Quando l'interruttore luci è nella posizione AUTO, le luci di stazioneamento e i fari si accenderanno e spegneranno automaticamente a seconda dell'intensità di luce presente all'esterno del veicolo.

Anche se dovesse essere operativa la funzione luci AUTO, si consiglia di accendere manualmente le luci quando si viaggia di notte o con la nebbia, oppure quando si entra in aree buie come una galleria o un parcheggio.

NOTA

- Non coprire o versare liquidi sul sensore (1) ubicato sul cruscotto.
- Non usare un detergente per vetri per pulire il sensore; il detergente potrebbe rilasciare una sottile pellicola che potrebbe interferire con il funzionamento del sensore.
- Se il parabrezza del veicolo è stato oscurato o vi è stata applicata qualche placatura in metallo, il sistema luci AUTO potrebbe non funzionare a dovere.

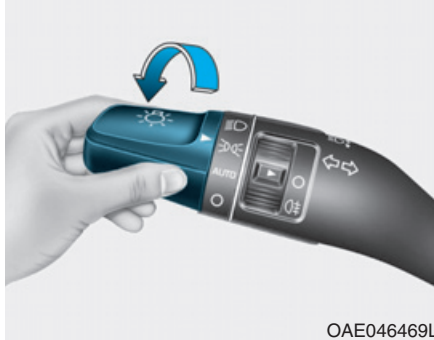

Posizione luci di posizione (P)

Si accendono le luci di posizione, le luci targa e le luci cruscotto.



Posizione fari (D)

Si accendono i fari, le luci di posizione, le luci targa e le luci cruscotto.

i Informazioni

Il pulsante **POWER** deve essere nella posizione **ON** per poter accendere i fari.

Azionamento delle luci abbaglianti

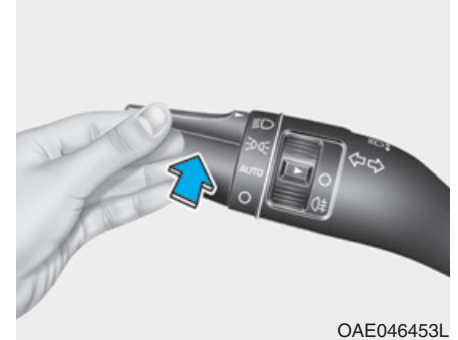

Per accendere le luci abbaglianti dei fari, spingere la leva lontano da sé. La leva tornerà nella sua posizione originale.

L'indicatore luce abbagliante si accenderà quando si accendono le luci abbaglianti dei fari.

Per spegnere le luci abbaglianti dei fari, tirare la leva verso di sé. Si accenderanno le luci anabbaglianti.

⚠ ATTENZIONE

Non usare le luci abbaglianti quando s'incrociano altri veicoli. Usando le luci abbaglianti si potrebbe ostruire la visuale all'altro conducente.

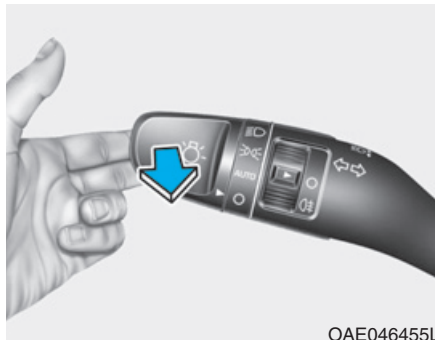

OAE046455L

Per far lampeggiare le luci abbaglianti dei fari, tirare la leva verso di sé, quindi rilasciare la leva. Le luci abbaglianti resteranno accese per tutto il tempo in cui la leva rimarrà tirata.

Sistema di assistenza luce abbagliante (Sistema HBA) (se in dotazione)



OPDE046057

L'assistenza luce abbagliante (HBA) è un sistema che regola automaticamente il range dei fari (commuta tra luce abbagliante e luce anabbagliante) in funzione degli altri veicoli e delle condizioni della strada.

Condizione operativa

1. Smistare l'interruttore luci nella posizione AUTO.
2. Accendere la luce abbagliante spingendo la leva lontano da sé.

3. L'indicatore assistenza luce abbagliante (indicatore HBA) () s'illuminerà.
4. L'assistenza luce abbagliante si attiverà una volta che la velocità del veicolo avrà superato i 40 km/h.
- 1) Se l'interruttore luci viene spinto lontano quando l'assistenza luce abbagliante (HBA) è operante, l'assistenza luce abbagliante (HBA) si disattiverà e la luce abbagliante resterà sempre accesa.
- 2) Se l'interruttore luci viene tirato verso di sé quando la luce abbagliante è spenta, la luce abbagliante si accenderà senza annullare l'assistenza luce abbagliante (HBA). Quando l'interruttore luci viene rilasciato, la leva si porterà al centro e la luce abbagliante si spegnerà.
- 3) Se l'interruttore luci viene tirato verso di sé quando la luce abbagliante è stata accesa tramite l'assistenza luce abbagliante (HBA), la luce anabbagliante si accenderà e l'assistenza luce abbagliante (HBA) si disattiverà.

- 4) Se l'interruttore luci viene smistato nella posizione fari, l'assistenza luce abbagliante (HBA) si disattiverà e la luce anabbagliante resterà sempre accesa.

Quando l'assistenza luce abbagliante (HBA) è operante, la luce abbagliante commuta in luce anabbagliante nelle condizioni di cui sotto.

- Quando vengono rilevati i fari di un veicolo che sopraggiunge.
- Quando vengono rilevate le luci di coda di un veicolo davanti.
- Quando vengono rilevati il faro/fanale di una bicicletta/motocicletta.
- Quando l'ambiente circostante è abbastanza luminoso da non richiedere l'uso delle luci abbaglianti.
- Quando vengono rilevate le luci dell'illuminazione stradale o altre luci.
- Quando l'interruttore luci non è nella posizione AUTO.
- Quando l'assistenza luce abbagliante è disattivata.
- Quando la velocità del veicolo è inferiore a 30 km/h.

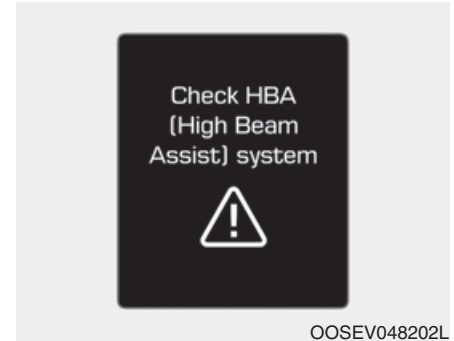

Spia luminosa e messaggio

Quando il sistema di assistenza luce abbagliante (sistema HBA) non funziona a dovere, il messaggio spia comparirà per qualche secondo. Dopo che il messaggio è scomparso, s'illuminerà la spia luminosa () generale.

Noi consigliamo di portare il veicolo presso un concessionario autorizzato HYUNDAI per far controllare il sistema.

 **AVVERTENZA**

Il sistema potrebbe non operare normalmente qualora si verifici una qualsiasi delle seguenti condizioni:

- 1) Quando la luce irradiata dal veicolo che sopraggiunge in senso opposto o dal veicolo davanti è tenue. Alcuni esempi in tal senso:
 - Quando i fari del veicolo che sopraggiunge in senso opposto o le luci di coda del veicolo davanti sono coperte da polvere, neve o acqua
 - Quando i fari del veicolo che sopraggiunge in senso opposto sono spenti, mentre invece le luci antinebbia sono accese

2) Quando la telecamera del sistema assistente luce abbagliante è influenzata negativamente da qualche condizione esterna. Alcuni esempi in tal senso:

- Quando i fari del veicolo sono stati danneggiati o non sono stati riparati a dovere
- Quando i fari del veicolo non sono orientati correttamente
- Quando il veicolo percorre una strada stretta e tortuosa o una strada sconnessa
- Quando il veicolo percorre una strada in salita o una strada in discesa
- Quando il veicolo davanti è visibile solo in parte ad un incrocio o su una strada tortuosa
- Quando c'è un semaforo, un cartello catarifrangente, un segnale lampeggiante o uno specchio
- Quando la strada è in cattive condizioni perché bagnata o coperta dalla neve

- Quando un veicolo appare improvvisamente in uscita da una curva
- Quando il veicolo è inclinato a causa di uno pneumatico sgonfio o perché è trainato
- Quando la spia luminosa del sistema di assistenza mantenimento corsia (sistema LKA) è illuminata
- Quando la luce irradiata da un veicolo che sopraggiunge in senso opposto o è davanti non viene rilevata a causa di gas di scarico, fumo, nebbia, neve, ecc.
- Quando il parabrezza è coperto da corpi estranei come ghiaccio, polvere o condensa, oppure è danneggiato

3) Quando la visibilità davanti è scarsa. Alcuni esempi in tal senso:

- Quando i fari del veicolo che sopraggiunge in senso opposto o del veicolo davanti non vengono rilevati a causa della scarsa visibilità esterna (smog, fumo, polvere, nebbia, pioggia intensa, neve, ecc.)
- Quando la visibilità attraverso il parabrezza è scarsa

ATTENZIONE

- Non provare a smontare la telecamera frontale senza l'assistenza di un tecnico di un concessionario autorizzato HYUNDAI.

Se la telecamera viene rimossa per una qualsivoglia ragione, potrebbe nascere la necessità di ricalibrare il sistema. Noi consigliamo di far ispezionare il sistema da un concessionario autorizzato HYUNDAI.

- Se il parabrezza del veicolo viene sostituito, quasi sicuramente la telecamera frontale dovrà essere ricalibrata. Se ciò si verifica, far ispezionare il veicolo e ricalibrare il sistema da un concessionario autorizzato HYUNDAI.

- Assicurarsi che non entri acqua nell'unità assistente luce abbagliante (unità HBA) e non rimuovere o danneggiare le parti correlate al sistema assistente luce abbagliante (sistema HBA).
- Non mettere sulla plancia oggetti che riflettono la luce come specchietti, carta bianca, ecc. Il sistema potrebbe malfunzionare se la luce del sole viene riflessa.
- A volte l'assistente luce abbagliante (HBA) potrebbe non funzionare a dovere. Il sistema ha il solo scopo di offrire una comodità. Spetta al conducente la responsabilità di guidare con prudenza e preoccuparsi della propria sicurezza controllando sempre le condizioni della strada.
- Quando il sistema non opera normalmente, commutare manualmente tra luce abbagliante e luce anabbagliante.

Interruttore indicatori di direzione

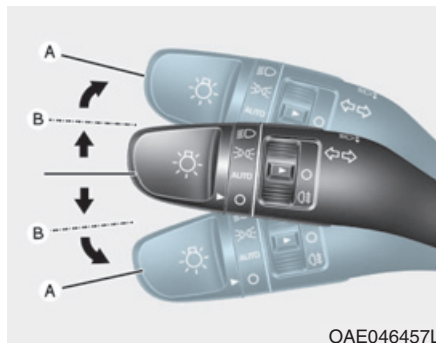

Per segnalare una svolta, spingere la leva verso il basso se la svolta è a sinistra o verso l'alto se la svolta è a destra, nella posizione (A). Per segnalare un cambio di corsia, spostare leggermente la leva indicatori di direzione e mantenerla in posizione (B). La leva tornerà nella posizione OFF una volta rilasciata o a svolta completata.

Se un indicatore resta acceso e non lampeggia o lampeggia in modo anomalo, è probabile che la lampadina di un indicatore di direzione sia bruciata e debba essere sostituita.

Funzione indicatori di direzione One Touch

Per attivare la funzione indicatori di direzione One Touch, spostare leggermente la leva indicatori di direzione e quindi rilasciarla. I segnalatori di cambio corsia lampeggeranno 3, 5 o 7 volte.

È possibile attivare/disattivare la funzione indicatori di direzione One Touch o scegliere il numero di lampeggi (3, 5 o 7) dal Modo Impostazioni Utente" sul display LCD. **Per maggiori dettagli, fare riferimento a "Display LCD" in questo capitolo.**

Luce retronebbia (se in dotazione)



Per accendere la luce retronebbia: Posizionare l'interruttore luci nella posizione fari, quindi smistare l'interruttore luci (1) nella posizione luci retronebbia.

Per spegnere le luci retronebbia, usare uno dei modi seguenti :

- Smistare l'interruttore fari su OFF.
- Smistare nuovamente l'interruttore luci nella posizione luci retronebbia.

Funzione salva batteria

Lo scopo di questa funzione è prevenire che la batteria si scarichi.

Questo sistema spegne automaticamente le luci di posizione quando il conducente arresta il veicolo e apre la porta lato conducente.

Con questa funzione, le luci di posizione si spegneranno automaticamente qualora il conducente parcheggi il veicolo sul ciglio della strada di notte.

Se è necessario che le luci rimangano accese quando il veicolo è spento, procedere come segue:

- 1) Aprire la porta lato conducente.
- 2) Spegner e riaccendere le luci di posizione usando l'interruttore luci sul piantone sterzo.

Spegnimento ritardato dei fari (se in dotazione)

Se si smista il pulsante POWER in posizione ACC o OFF con fari accesi, i fari (e/o le luci di posizione) rimarranno accessi per circa 5 minuti. Tuttavia, se con il veicolo spento la porta del conducente viene aperta e chiusa, i fari (e/o le luci di posizione) vengono spenti dopo 15 secondi.

I fari (e/o le luci di posizione) si possono spegnere premendo il pulsante di blocco sulla chiave intelligente per due volte o smistando l'interruttore luci nella posizione OFF o AUTO. Tuttavia, se si smista l'interruttore luci nella posizione AUTO quando fuori è buio, i fari non si spegneranno.

È possibile attivare o disattivare la funzione di spegnimento ritardato fari dal Modo Impostazioni Utente sul display LCD. **Per maggiori dettagli, fare riferimento a "Display LCD" in questo capitolo.**

NOTA

Se il conducente scende dal veicolo attraverso altre porte anziché la propria, la funzione salva batteria non opera e la funzione di spegnimento ritardato fari non esegue lo spegnimento automatico.

Questo potrebbe causare lo scaricamento della batteria. Per evitare che la batteria si scarichi, spegnere i fari manualmente attraverso l'interruttore fari prima di scendere dal veicolo.

Luce diurna (DRL)

Le luci diurne (DRL) possono aiutare gli altri a vedere più facilmente il davanti del vostro veicolo durante il giorno, specie dopo l'alba e prima del tramonto.

Il sistema DRL spegnerà le rispettive luci quando :

1. I fari sono in posizione ON.
2. Il veicolo è spento.

Dispositivo di regolazione fari



Tipo manuale

Per regolare il livello della luce dei fari in funzione del numero di passeggeri e del peso del carico nel vano bagagli, ruotare l'interruttore regolazione fari.

Più il numero indicante la posizione dell'interruttore è alto, più il livello della luce dei fari è basso. Tenere sempre la luce dei fari al un livello appropriato, altrimenti i fari potrebbero abbagliare gli altri utenti della strada.

Di seguito sono elencati esempi di regolazioni dell'interruttore appropriate per i vari carichi. Per condizioni di carico diverse da quelle elencate, regolare la posizione dell'interruttore nella situazione più simile.

Condizione del carico	Posizione interruttore
Solo il conducente	0
Conducente + Passeggero anteriore	0
Numero massimo di passeggeri (compreso il conducente)	1
Numero massimo di passeggeri (compreso il conducente) + Massimo carico consentito	2
Conducente + Massimo carico consentito	3

Tipo automatico

Il livello del fascio dei fari si regola automaticamente in base al numero di passeggeri e al peso del carico presente nel vano bagagli.

Regola anche l'altezza dei fari a seconda delle varie situazioni.

ATTENZIONE

Se la Funzione non opera correttamente, noi consigliamo di far controllare il sistema da un concessionario autorizzato HYUNDAI. Non tentare di controllare o sostituire il cablaggio da sé.

Luce statica di assistenza luce anabbagliante (se in dotazione)

Quando si affronta una curva, per assicurare più visibilità e sicurezza la luce statica di assistenza luce anabbagliante lato sinistro o lato destro si accenderà automaticamente.

Sistema accensione anticipata delle luci (se in dotazione)

Faro e luce di posizione

Quando i fari (interruttore luci nella posizione fari o AUTO) sono accesi e tutte le porte (e il portellone) sono bloccate e chiuse, le luci di posizione e i fari si accenderanno per 15 secondi quando il pulsante di sblocco porta viene premuto sulla chiave intelligente.

A questo punto, se si preme il pulsante di blocco o sblocco porte, la luce abitacolo si spegnerà immediatamente.

Luce abitacolo

Quando l'interruttore luce abitacolo è nella posizione PORTA e tutte le porte (e il portellone) sono chiuse e bloccate, la luce abitacolo si accenderà per 30 secondi qualora di esegua una qualsiasi delle operazioni indicate di seguito.

- Quando viene premuto il pulsante di sblocco porta sulla chiave intelligente.
- Quando viene premuto il pulsante della maniglia esterna porta.

A questo punto, se si preme il pulsante di blocco o sblocco porte, la luce abitacolo si spegnerà immediatamente.

Luci interne

NOTA

Non tenere accese le luci interne troppo a lungo quando il veicolo è spento, altrimenti si scaricherà la batteria.

Spegnimento automatico luce abitacolo

Le luci interne si spegneranno automaticamente dopo circa 20 minuti dall'arresto del veicolo e dalla chiusura delle porte. Se una porta è aperta, la luce si spegnerà dopo 40 minuti dall'arresto del veicolo. Se le porte vengono bloccate tramite chiave intelligente e il veicolo entra nello stadio armato del sistema allarme antifurto, le luci si spegneranno cinque secondi dopo.

Luci anteriori

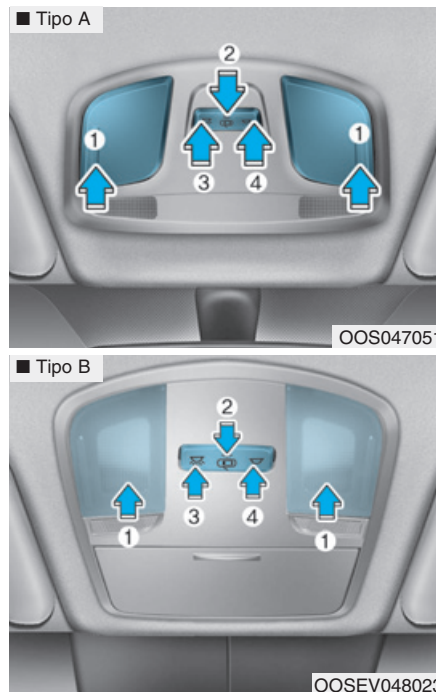



Luca leggimappa anteriore (1) :

Premere l'uno o l'altro di questi trasparenti per accendere o spegnere la luce leggimappa. Questa luce genera un fascio di luce localizzato grazie al quale può essere comodamente usata come luce leggimappa quando è notte o come luce di cortesia per il conducente e il passeggero anteriore.

Luce porta anteriore () (2) :

Le luci abitacolo anteriori o posteriori si accendono quando vengono aperte le porte anteriori o posteriori. Quando le porte vengono sbloccate tramite chiave intelligente, le luci anteriori e posteriori rimangono accese per circa 30 secondi fino a quando non viene aperta una porta. Le luci abitacolo anteriori e posteriori si spegneranno gradualmente dopo circa 30 secondi se la porta è chiusa. Tuttavia, se il pulsante POWER è nella posizione ON o tutte le porte sono bloccate, le luci anteriori e posteriori si spegneranno. Se un porta viene aperta con il pulsante POWER in posizione ACC o in posizione OFF, le luci anteriori e posteriori restano accese per circa 20 minuti.

Luce abitacolo anteriore :

-  (3) :
Premere il pulsante per accendere la luce abitacolo dei sedili anteriori/posteriori.
-  (4) :
Premere il pulsante per spegnere la luce abitacolo dei sedili anteriori/posteriori.

Luci posteriori

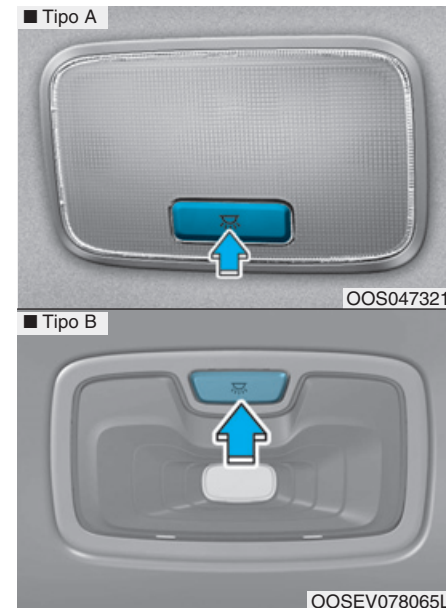

Interruttore luce abitacolo posteriore () :

Premere questo pulsante per accendere e spegnere la luce abitacolo.



NOTA

Non lasciare gli interruttori luci ON troppo a lungo quando il veicolo è spento.

Luce specchietto di cortesia



Premere l'interruttore per accendere o spegnere la luce.

-  : La luce si accenderà premendo questo pulsante.
-  : La luce si spegnerà premendo questo pulsante.

NOTA

Tenere sempre l'interruttore nella posizione OFF, quando la luce specchietto di cortesia non è in uso. Se l'aletta parasole viene chiusa senza spegnere la luce, si potrebbe scaricare la batteria o danneggiare l'aletta parasole.

Luce vano bagagli



OOSEV048025

La luce vano bagagli si accende quando il portellone viene aperto.

NOTA

La luce vano bagagli rimane accesa finché il portellone è aperto. Per prevenire un inutile consumo del sistema di carica, chiudere il cofano portellone saldamente dopo aver usato il portellone.

TERGILAVACRISTALLI

■ Tergi/lava parabrezza

• Tipo A

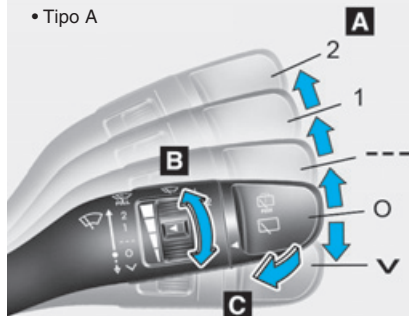

• Tipo B

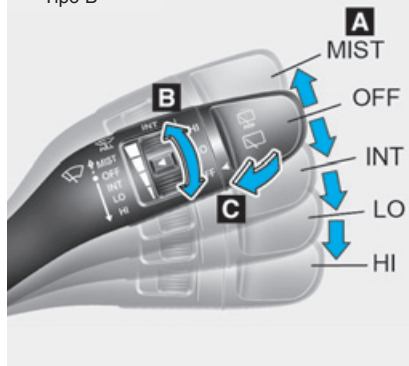

■ Tergi/lava lunotto

• Tipo A

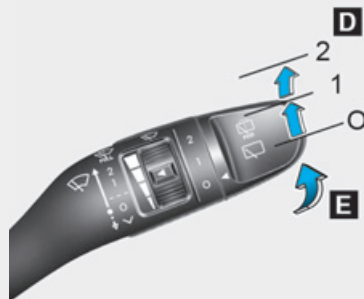

• Tipo B

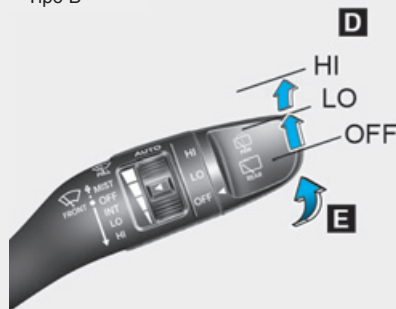

OTLE045159/OTLE045161/OTLE045507/OTLE045508

A : Comando velocità tergicristallo

- MIST / V - Ciclo tergicristallo singolo
- OFF / O - Off
- AUTO - Tergicristallo a controllo automatico
- INT / --- - Funzionamento ad intermittenza
- LO / 1 - Velocità tergicristallo bassa
- HI / 2 - Velocità tergicristallo alta

* : se in dotazione

B : Regolazione tempo ciclo controllo automatico

C : Lavaggio con breve ciclo tergi (anteriore) (tirare la leva verso di sé)

D : Controllo tergilunotto*

- HI / 2 – Velocità tergicristallo alta
- LO / 1 – Velocità tergicristallo bassa
- OFF / O – Off

E : Lavaggio con breve ciclo tergi (posteriore) (spingere la leva lontano da sé)

* : se in dotazione

Tergiparabrezza

Opera come segue quando il pulsante POWER è in posizione ON.

MIST (V) : Per fare in modo che il tergicristallo compia una sola passata, spingere la leva verso l'alto (o verso il basso) e rilasciarla. I tergicristalli rimarranno continuamente in funzione se la leva viene tenuta in questa posizione.

OFF (O) : Il tergicristallo non è in funzione.

INT (---) : Il tergicristallo opera ad intermittenza con cicli ad intervallo costante. Per cambiare l'impostazione della velocità, ruotare la manopola di comando velocità (B).

AUTO : Il sensore pioggia ubicato sull'estremità superiore del vetro parabrezza rileva l'intensità della pioggia e controlla il ciclo tergi regolandolo sull'intervallo appropriato. Maggiore è l'intensità della pioggia, più veloce è l'azione del tergicristallo. Quando cessa di piovere, il tergicristallo si arresta. Per cambiare l'impostazione della velocità, ruotare la manopola di comando velocità (B).

LO (1) : Il tergicristallo funziona a bassa velocità.

HI (2) : Il tergicristallo funziona a velocità più alta.

i Informazioni

Se sul parabrezza si è accumulata molta neve o molto ghiaccio, sbrinare il parabrezza per circa 10 minuti o fino a quando la neve e/o il ghiaccio si sono sciolti prima di usare i tergiparabrezza, così che possano funzionare a dovere.

Se non si rimuove la neve e/o il ghiaccio prima di usare tergi e lava cristallo, si potrebbe danneggiare il sistema tergi e lava cristallo.

Controllo AUTO (Controllo automatico)

Il sensore pioggia ubicato sull'estremità superiore del vetro parabrezza rileva l'intensità della pioggia e controlla il ciclo tergi regolandolo sull'intervallo appropriato. La durata in esercizio del tergicristallo verrà controllata automaticamente a seconda delle condizioni pluviometriche.

Quando cessa di piovere, il tergicristallo si arresta. Per cambiare l'impostazione della sensibilità, ruotare la manopola di comando sensibilità (1).

Se l'interruttore tergicristallo viene smistato nel modo AUTO quando il commutatore di accensione è in posizione ON, il tergicristallo eseguirà un ciclo a titolo di autoverifica del sistema. Smistare il tergicristallo nella posizione OFF quando il tergicristallo non è in uso.

ATTENZIONE

Onde evitare lesioni alle persone da parte dei tergiparabrezza, quando il veicolo è nel modo pronto per l'uso () e l'interruttore tergiparabrezza è smistato nel modo AUTO:

- Non toccare l'estremità superiore del vetro parabrezza di fronte al sensore pioggia.
- Non strofinare l'estremità superiore del vetro parabrezza con un panno umido o bagnato.
- Non esercitare pressione sul vetro parabrezza.

NOTA

- Quando si lava il veicolo, smistare l'interruttore tergicristallo nella posizione OFF (O) per inibire l'azionamento del tergicristallo automatico. Il tergicristallo potrebbe attivarsi e danneggiarsi se l'interruttore è smistato nel modo AUTO durante il lavaggio del veicolo.
- Non rimuovere il coperchio del sensore ubicato sull'estremità superiore del vetro parabrezza lato passeggero. Si potrebbero verificare danni a parti del sistema non coperti dalla garanzia del veicolo.

Lavaparabrezza

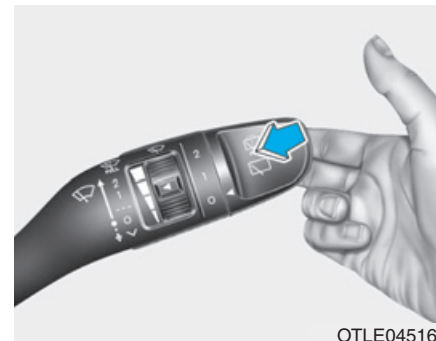

OTLE045163

Nella posizione OFF (O), tirare delicatamente la leva verso di sé per spruzzare il fluido lavacrystallo sul parabrezza e per far compiere 1-3 cicli ai tergicristalli. Lo spruzzo e l'azionamento del tergicristallo continueranno finché non si rilascia la leva. Se il lavacrystallo non funziona, potrebbe essere necessario aggiungere fluido lavacrystallo nel serbatoio fluido lavacrystallo.

⚠ ATTENZIONE

Quando la temperatura esterna è sotto zero, scaldare **SEMPRE** il parabrezza usando lo sbrinatori, per prevenire che il fluido lavacrystallo ghiacci sul parabrezza e oscuri la visuale, con il rischio di causare un incidente che può provocare serie lesioni o morte.

⚠ AVVERTENZA

- Per prevenire un possibile danno alla pompa lavacrystallo, non azionare il lavacrystallo quando il serbatoio del fluido è vuoto.
- Per prevenire un possibile danno ai tergicristalli o al parabrezza, non azionare i tergicristalli quando il parabrezza è asciutto.
- Per prevenire danni ai bracci tergicristalli e agli altri componenti, non tentare di muovere i tergicristalli manualmente.
- Per prevenire un possibile danno al sistema tergi e lava cristalli, usare fluidi lavacrystallo antigelo in inverno o quando fa freddo.

Interruttore tergi e lava lunotto (se in dotazione)

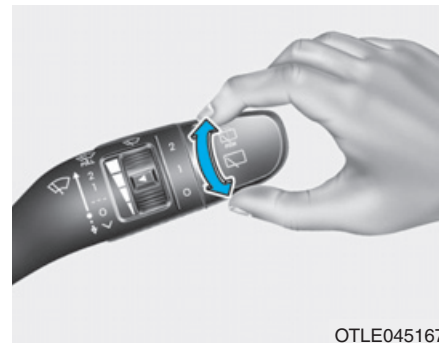

OTLE045167

L'interruttore tergi e lava lunotto è ubicato all'estremità della leva interruttore tergicristalli e lavavetri.

Ruotare l'interruttore nella posizione desiderata per azionare il tergi e lava lunotto.

HI (2) - Velocità del tergicristallo alta

LO (1) - Velocità del tergicristallo bassa

OFF (O) - Off

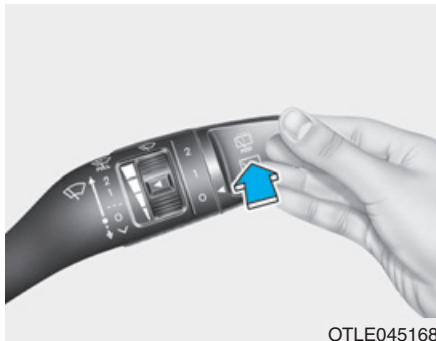

Spingere la leva lontano da sé per spruzzare il fluido lavalunotto e per far compiere 1~3 cicli ai tergilunotto. Lo spruzzo e il tergicristallo continueranno ad operare finché non si rilascia la leva. (se in dotazione)

Tergilunotto automatico (se in dotazione)

Il tergilunotto entrerà in funzione mentre il veicolo procede in retromarcia con il tergiparabrezza ON selezionando la funzione sul display LCD.

Andare a 'Impostaz.utente → Comodità → Tergi poster. automatico (retromarcia)''

SISTEMA DI ASSISTENZA CONDUCENTE

Monitor retrovisore (se in dotazione)

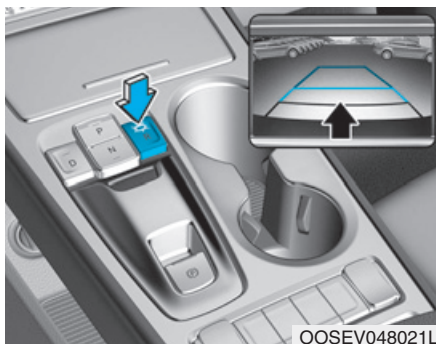
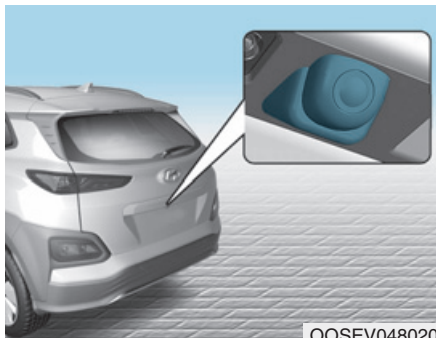

La retrocamera si attiverà quando il veicolo è nel modo pronto per l'uso (🚗) e la leva cambio è nella posizione R (Retromarcia).

Questo è un sistema supplementare che fornisce la visuale dietro al veicolo, attraverso il display audio o AVN, durante una retromarcia.

⚠ ATTENZIONE

Il display telecamera posteriore non è un dispositivo di sicurezza. Serve solo per aiutare il conducente ad individuare gli oggetti che si trovano direttamente dietro la mezzeria del veicolo.

⚠ ATTENZIONE

- Non fare mai affidamento solo sul display telecamera posteriore quando si esegue una retromarcia.
- Guardare **SEMPRE** attorno al veicolo per assicurarsi che non vi siano oggetti od ostacoli, prima di muovere il veicolo in una qualsiasi direzione, onde prevenire il rischio di una collisione.
- Prestare sempre molta attenzione quando il veicolo si muove in prossimità di oggetti, specie di pedoni, soprattutto se bambini.

NOTA

- Non indirizzare lo spruzzo ad alta pressione direttamente sui sensori o l'area circostante. La sollecitazione provocata dall'acqua ad alta pressione potrebbe causare il malfunzionamento del dispositivo.
- Non usare detergenti contenenti acidi o detergenti alcalini. Usare esclusivamente sapone o detergente neutro e sciacquare a fondo con acqua in abbondanza.

i Informazioni

Tenere sempre pulita la lente telecamera. La telecamera potrebbe non funzionare normalmente se la lente è coperta da sporco o neve.

Sistema spia di assistenza al parcheggio (in retromarcia)



[B] : Sensore

Il sistema di assistenza parcheggio in retromarcia aiuta il conducente nella movimentazione del veicolo in retromarcia suonando ogni qualvolta rileva la presenza di un oggetto qualsiasi entro una distanza di 120 cm dietro il veicolo.

Questo sistema è un sistema supplementare che rileva la presenza di oggetti entro il range e l'ubicazione dei sensori, ma non è in grado di rilevare la presenza di oggetti in altre aree dove i sensori non sono installati.

⚠ ATTENZIONE



- Guardare **SEMPRE** attorno al veicolo per assicurarsi che non vi siano oggetti od ostacoli, prima di muovere il veicolo in una qualsiasi direzione, onde prevenire il rischio di una collisione.
- Prestare sempre molta attenzione quando il veicolo si muove in prossimità di oggetti, specie di pedoni, soprattutto se bambini.
- Si tenga ben presente che alcuni oggetti potrebbero non essere visibili sullo schermo o non essere rilevati dai sensori per ragioni di distanza, dimensione o materiale degli oggetti, tutti fattori che limitano l'efficacia del sensore.

Funzionamento del sistema di assistenza parcheggio in retromarcia

Condizione operativa

- Questo sistema si attiverà quando si fa retromarcia con il pulsante POWER nella posizione ON. Tuttavia, se la velocità del veicolo supera i 5 km/h il sistema potrebbe non rilevare gli oggetti.
- Se la velocità del veicolo supera i 10 km/h il sistema non avviserà qualora rilevi la presenza di oggetti.
- Quando vengono rilevati due o più oggetti contemporaneamente, quello più vicino verrà riconosciuto per primo.

Tipi di spie acustiche e indicatori spia

Tipi di spie acustiche	Indicatore
Quando un ostacolo si trova tra 60 e 120 cm circa dal paraurti posteriore, il cicalino spia suona a intermittenza.	
Quando un ostacolo si trova tra 30 e 60 cm circa dal paraurti posteriore, il cicalino spia suona con maggiore frequenza.	
Quando un ostacolo si trova a circa 30 cm dal paraurti posteriore, il cicalino spia suona ininterrottamente.	

NOTA

- L'indicatore potrebbe differire da quello indicato in figura relativamente agli oggetti o allo stato del sensore. Se l'indicatore lampeggia, noi consigliamo di far controllare il veicolo da un concessionario autorizzato HYUNDAI.
- Se la spia acustica non suona o il cicalino suona ad intermittenza quando si seleziona la posizione R (Retromarcia), ciò può indicare che c'è un malfunzionamento nel sistema di assistenza parcheggio. Se ciò succede, noi consigliamo di far controllare il veicolo da un concessionario autorizzato HYUNDAI nel più breve tempo possibile.

Per disattivare il sistema di assistenza parcheggio in retromarcia (se in dotazione)

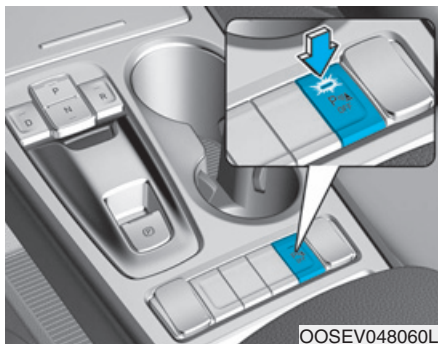

Premere il pulsante per disattivare il sistema di assistenza parcheggio in retromarcia. L'indicatore luminoso sul pulsante si accenderà.

Condizioni di non operatività del sistema di assistenza parcheggio

Il sistema di assistenza parcheggio in retromarcia potrebbe non operare normalmente quando :

- L'umidità ha favorito la formazione di ghiaccio sul sensore.
- Il sensore è coperto da sporco o detriti, quali neve o ghiaccio, oppure il coperchio sensore è ostruito.

Il sistema di assistenza parcheggio in retromarcia potrebbe malfunzionare quando :

- Si percorrono strade con superfici irregolari come strade sterrate, ghiaiose, gibbose o in pendenza.
- Oggetti particolarmente rumorosi come avvisatori acustici di veicoli, motori di motociclette o freni pneumatici di camion possono interferire con il sensore.
- In presenza di pioggia battente o spruzzi d'acqua.
- Sono presenti trasmettitori wireless o telefoni cellulari vicino al sensore.
- Il sensore è coperto dalla neve.
- Sono stati installati dispositivi o accessori non originali, o si sono apportate modifiche l'altezza del paraurti del veicolo o all'installazione del sensore.

Il range di rilevamento potrebbe ridursi quando :

- La temperatura aria esterna è estremamente calda o fredda.
- Gli oggetti non sono rilevabili essendo di altezza inferiore a 1 m e diametro inferiore a 14 cm.

I tipi di oggetti seguenti potrebbero non essere riconosciuti dal sensore :

- Oggetti affilati o sottili come funi, catene o paletti.
- Oggetti che tendono ad assorbire la frequenza del sensore come tessuti, materiali spugnosi o neve.

ATTENZIONE

La garanzia del vostro nuovo veicolo non copre danni al veicolo o lesioni agli occupanti dovuti al sistema di assistenza parcheggio in retromarcia. Guidare sempre con prudenza ed in sicurezza.

Precauzioni relative al sistema di assistenza parcheggio in retromarcia

- Il sistema di assistenza parcheggio in retromarcia potrebbe non operare in modo corretto in alcune circostanze a seconda della velocità del veicolo e della forma degli oggetti rilevati.
- Il sistema di assistenza parcheggio in retromarcia potrebbe malfunzionare se si sono apportate modifiche o alterazioni l'altezza del paraurti del veicolo o all'installazione del sensore. Qualsiasi dispositivo o accessorio non originale installato può anche interferire con la funzionalità del sensore.
- Il sensore potrebbe non riconoscere oggetti che distano meno di 30 cm dal sensore stesso, o potrebbe rilevare una distanza scorretta. Usare cautela.

- Quando il sensore è bloccato da neve, sporco, detriti o ghiaccio, il sistema di assistenza parcheggio in retromarcia potrebbe rimanere fuori servizio fino allo scioglimento della neve o del ghiaccio o alla rimozione dei detriti. Usare un panno morbido per rimuovere i detriti dal sensore.
- Non premere, graffiare o urtare il sensore con oggetti duri che potrebbero danneggiare la superficie del sensore stesso. Si potrebbe danneggiare il sensore.
- Non indirizzare lo spruzzo ad alta pressione direttamente sui sensori o l'area circostante. In caso contrario i sensori potrebbero non funzionare in modo corretto.

Sistema spia di assistenza al parcheggio (in retromarcia/ marcia avanti) (se in dotazione)

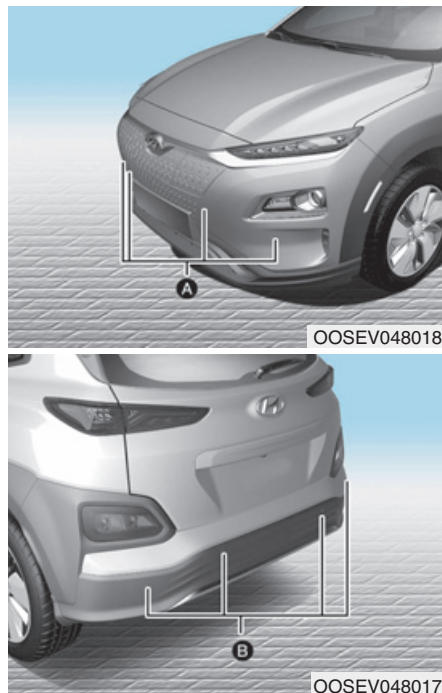

[A] : Sensore anteriore, [B] : Sensore posteriore

Il sistema di assistenza parcheggio aiuta il conducente nella movimentazione del veicolo suonando ogni qualvolta rileva la presenza di un oggetto qualsiasi entro una distanza di 100 cm davanti e 120 cm dietro il veicolo.

Questo sistema è un sistema supplementare che rileva la presenza di oggetti entro il range e l'ubicazione dei sensori, ma non è in grado di rilevare la presenza di oggetti in altre aree dove i sensori non sono installati.

⚠ ATTENZIONE

- Guardare **SEMPRE** attorno al veicolo per assicurarsi che non vi siano oggetti od ostacoli, prima di muovere il veicolo in una qualsiasi direzione, onde prevenire il rischio di una collisione.
- Prestare sempre molta attenzione quando il veicolo si muove in prossimità di oggetti, specie di pedoni, soprattutto se bambini.
- Si tenga ben presente che alcuni oggetti potrebbero non essere visibili sullo schermo o non essere rilevati dai sensori per ragioni di distanza, dimensione o materiale degli oggetti, tutti fattori che limitano l'efficacia del sensore.

Per disattivare il sistema spia di assistenza al parcheggio (in retromarcia/marcia avanti)

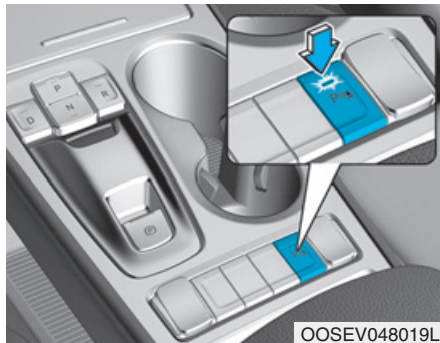







Condizione operativa

- Questo sistema si attiverà premendo il pulsante del sistema di segnalazione distanza di parcheggio (Retromarcia/Marcia avanti) con veicolo nel modo pronto per l'uso (🚗).

- Il pulsante sistema avviso parcheggio (Retromarcia/Marcia avanti) si accende automaticamente e attiva il sistema avviso parcheggio (Retromarcia/Marcia avanti) quando il cambio è in posizione R (Retromarcia). Tuttavia, se la velocità veicolo supera i 10 km/h il sistema non avviserà qualora rilevi la presenza di oggetti, mentre se la velocità veicolo supera i 20 km/h il sistema si disattiverà automaticamente. Per attivare il sistema, premere il pulsante del sistema spia di assistenza al parcheggio (in retromarcia/marcia avanti).
- Quando vengono rilevati due o più oggetti contemporaneamente, quello più vicino verrà riconosciuto per primo.

Tipi di spie acustiche e indicatori spia

cm

Distanza dall'oggetto		Indicatore spia		Suono di avviso
		In marcia avanti	In retromarcia	
61 ~ 100	Anteriore		-	Il cicalino suona ad intermittenza
61 ~ 120	Posteriore	-		Il cicalino suona ad intermittenza
31 ~ 60	Anteriore			Il cicalino suona frequentemente
	Posteriore	-		Il cicalino suona frequentemente
30	Anteriore			Il cicalino suona continuamente
	Posteriore	-		Il cicalino suona continuamente

Condizioni di non operatività del sistema di assistenza parcheggio (in retromarcia/marcia avanti)

Il sistema di assistenza parcheggio (in retromarcia/marcia avanti) potrebbe non operare normalmente quando :

- L'umidità ha favorito la formazione di ghiaccio sul sensore.
- Il sensore è coperto da sporco o detriti, quali neve o ghiaccio, oppure il coperchio sensore è ostruito.

NOTA

- L'indicatore potrebbe differire da quello indicato in figura relativamente agli oggetti o allo stato del sensore. Se l'indicatore lampeggia, noi consigliamo di far controllare il sistema da un concessionario autorizzato HYUNDAI.
- Se la spia acustica non suona o il cicalino suona ad intermittenza quando si seleziona la posizione R (Retromarcia), ciò può indicare che c'è un malfunzionamento nel sistema di assistenza parcheggio. Se ciò succede, noi consigliamo di far controllare il veicolo da un concessionario autorizzato HYUNDAI nel più breve tempo possibile.

Il sistema di assistenza parcheggio (in retromarcia/marcia avanti) potrebbe malfunzionare quando :

- Si percorrono strade con superfici irregolari come strade sterrate, ghiaiose, gibbose o in pendenza.
- Oggetti particolarmente rumorosi come avvisatori acustici di veicoli, motori di motociclette o freni pneumatici di camion possono interferire con il sensore.
- In presenza di pioggia battente o spruzzi d'acqua.
- Sono presenti trasmettitori wireless o telefoni cellulari vicino al sensore.
- Il sensore è coperto dalla neve.
- Sono stati installati dispositivi o accessori non originali, o si sono apportate modifiche l'altezza del paraurti del veicolo o all'installazione del sensore.

Il range di rilevamento potrebbe ridursi quando :

- La temperatura aria esterna è estremamente calda o fredda.
- Gli oggetti non sono rilevabili essendo di altezza inferiore a 1 m e diametro inferiore a 14 cm.

I tipi di oggetti seguenti potrebbero non essere riconosciuti dal sensore :

- Oggetti affilati o sottili come funi, catene o paletti.
- Oggetti che tendono ad assorbire la frequenza del sensore come tessuti, materiali spugnosi o neve.

⚠ ATTENZIONE

La garanzia del vostro nuovo veicolo non copre danni al veicolo o lesioni agli occupanti dovuti al sistema di assistenza parcheggio (in retromarcia/marcia avanti). Guidare sempre con prudenza ed in sicurezza.

Precauzioni relative al sistema spia di assistenza al parcheggio (in retromarcia/marcia avanti)

- Il sistema spia di assistenza al parcheggio (in retromarcia/marcia avanti) potrebbe non suonare adeguatamente a seconda della velocità e delle forme degli oggetti rilevati.
 - Il sistema spia di assistenza al parcheggio (in retromarcia/marcia avanti) potrebbe malfunzionare se l'altezza del paraurti del veicolo o l'installazione del sensore hanno subito modifiche o danni. Anche l'installazione di qualsiasi dispositivo o accessorio non di primo equipaggiamento potrebbe interferire con la funzionalità del sensore.
 - Il sensore può non rilevare oggetti che distano meno di 30 cm dal sensore stesso, o può rilevare una distanza non corretta. Prestare attenzione.
- Quando è ghiacciato o sporco di neve o acqua, è possibile che il sensore non funzioni finché non viene pulito con un panno morbido.
 - Non esercitare pressione, rigare o assestare colpi al sensore. Si potrebbe danneggiare il sensore.
 - Non indirizzare lo spruzzo ad alta pressione direttamente sui sensori o l'area circostante. La sollecitazione provocata dall'acqua ad alta pressione potrebbe causare il malfunzionamento del dispositivo.

SISTEMA CLIMATIZZATORE AUTOMATICO



1. Manopola comando temperatura
2. Manopola comando velocità ventilatore
3. Pulsante AUTO (Pulsante controllo automatico)
4. Pulsante OFF
5. Pulsante selezione modo
6. Pulsante comando presa aria
7. Pulsante di selezione schermo informazioni climatizzatore
8. Pulsante per solo conducente
9. Pulsante di sbrinamento parabrezza
10. Pulsante di sbrinamento lunotto
11. Pulsante HEAT
12. Pulsante comando presa aria

Riscaldamento e condizionamento aria automatico



1. Premere il pulsante AUTO.

I modi, le velocità del ventilatore, la presa aria e il condizionamento aria verranno controllati automaticamente in funzione della temperatura impostata.



2. Ruotare la manopola di comando temperatura per impostare la temperatura desiderata.

i Informazioni

- Per disattivare il funzionamento automatico, selezionare uno qualsiasi dei seguenti pulsanti :
 - Pulsante di selezione modo
 - Pulsante di sbrinamento parabrezza (Premere nuovamente il pulsante per deselectionare la funzione sbrinatori parabrezza. Il simbolo "AUTO" s'illumina nuovamente sul display informazioni.)
 - Pulsante comando velocità ventilatore

La funzione selezionata verrà controllata manualmente mentre le altre funzioni opereranno automaticamente.

- Per avere una temperatura piacevole, usare il pulsante AUTO e impostare la temperatura sui 22°C.

i Informazioni

Per controllare la temperatura della batteria ad alta tensione mentre è in carica, il condizionatore aria viene usato per raffreddare la batteria ad alta tensione, per cui il compressore del condizionatore aria e il ventilatore di raffreddamento potrebbero generare rumore.

Inoltre, in estate potrebbe verificarsi un abbassamento delle prestazioni del condizionatore aria dovuto al fatto che il sistema di raffreddamento opera per la batteria ad alta tensione.

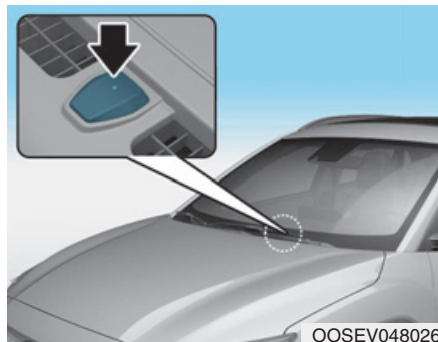

i Informazioni

Non mettere mai niente vicino al sensore per assicurare il controllo ottimale del sistema di riscaldamento e condizionamento aria.

Riscaldamento e condizionamento aria manuale

Il sistema di riscaldamento e raffreddamento può essere controllato manualmente premendo i vari pulsanti ad eccezione del pulsante AUTO. In questo caso, il sistema agisce sequenzialmente in accordo all'ordine di selezione dei pulsanti. Premendo un qualsiasi pulsante ad eccezione del pulsante AUTO mentre è in uso il funzionamento automatico, le funzioni non selezionate verranno controllate automaticamente.

1. Avviare il veicolo.
2. Impostare il modo nella posizione desiderata.

Per aumentare l'efficacia di riscaldamento e raffreddamento :

- Riscaldamento:
- Raffreddamento:

3. Impostare il comando temperatura nella posizione desiderata.

4. Impostare il comando presa aria nella posizione di aria esterna (fresca).
5. Selezionare la velocità del ventilatore desiderata.
6. Se si desidera l'aria condizionata, attivare il sistema di condizionamento aria.

Premere il pulsante AUTO per commutare sul completo controllo automatico del sistema.

Selezione modo

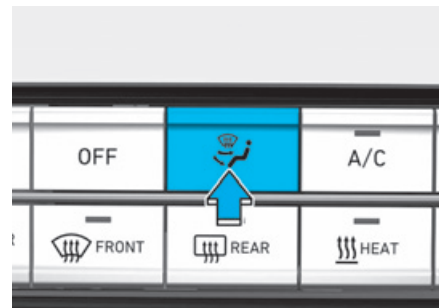
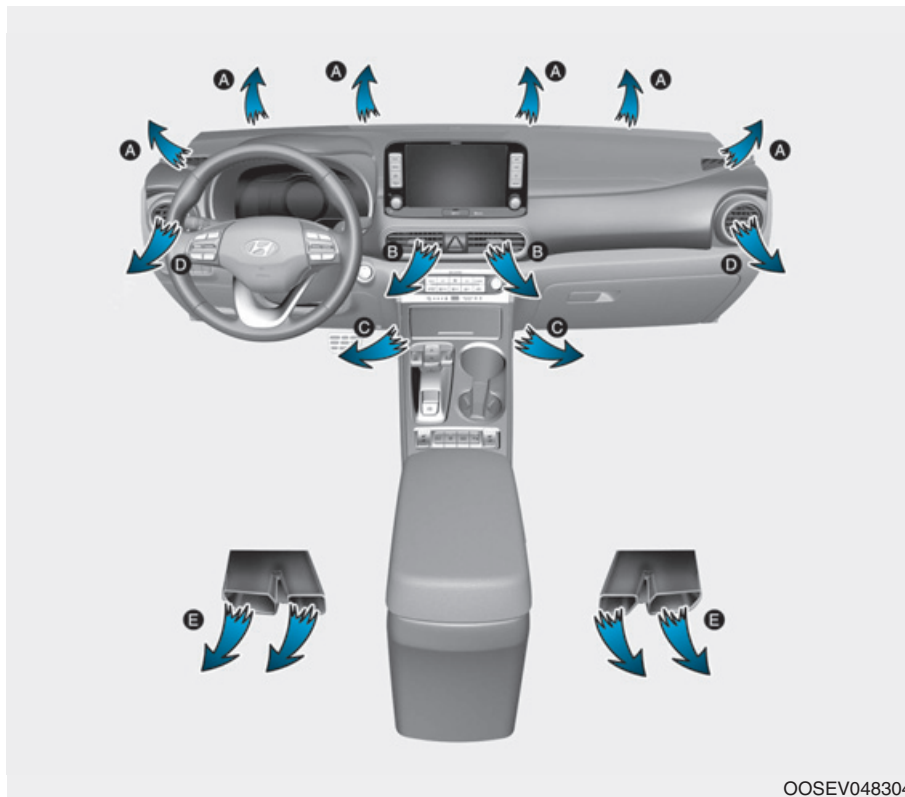

Il pulsante di selezione modo comanda la direzione del flusso di aria attraverso il sistema di ventilazione.

La bocchetta di uscita aria viene commutata come segue :





Livello Faccia (B, D)

Il flusso aria viene diretto verso il tronco superiore del corpo e la faccia. In aggiunta, ciascuna bocchetta può essere comandata in modo da direzionare l'aria scaricata dalla bocchetta stessa.



Bi livello (B, C, D, E)

Il flusso aria viene diretto verso la faccia e verso il pavimento.



Pavimento e Sbrinamento (A, C, D, E)

Una parte preponderante del flusso aria viene diretta verso il pavimento e il parabrezza, mentre una quantità minima viene diretta verso gli sbrinatori finestrini laterali.



Livello Pavimento (A, C, D, E)

Una parte preponderante del flusso aria viene diretta verso il pavimento, mentre una quantità minima di aria viene diretta verso il parabrezza e gli sbrinatori finestrini laterali.



Livello Sbrinamento (A)

Una parte preponderante del flusso aria viene diretta verso il parabrezza, mentre una quantità minima di aria viene diretta verso gli sbrinatori finestrini laterali.

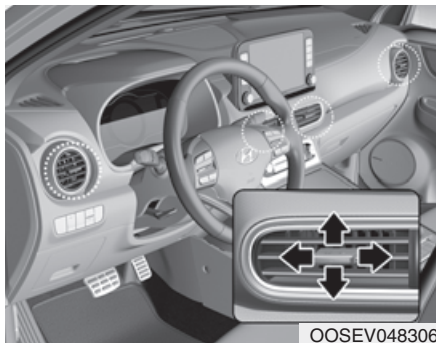

OOSEV048306

Bocchette sul cruscotto

Le bocchette di uscita si possono aprire o chiudere (⊗) usando la leva di comando bocchetta.

Inoltre, è possibile regolare la direzione dell'aria erogata da queste bocchette usando la leva di comando bocchetta come mostrato.

Comando temperatura



OOSEV048302

La temperatura aumenterà ruotando la manopola verso destra. La temperatura diminuirà ruotando la manopola verso sinistra.

La temperatura aumenterà o diminuirà con scatti unitari di 0,5°C. Quando la temperatura viene regolata sul valore minimo disponibile, il condizionamento aria opererà in continuazione.

Conversione della temperatura

Se la batteria si è scaricata o è stata scollegata, il display modo temperatura verrà resettato sui gradi centigradi.

Per convertire l'unità di temperatura da °C a °F o viceversa:

- Sistema di controllo climatizzatore automatico

Premere il pulsante AUTO per 3 secondi tenendo nel contempo premuto il pulsante OFF.

- Quadro strumenti

Andare a Impostaz.utente → Altre funzioni → Unità di temperatura.

L'unità di temperatura cambierà sia sul display LCD del quadro strumenti sia sullo schermo del climatizzatore.

Comando presa aria

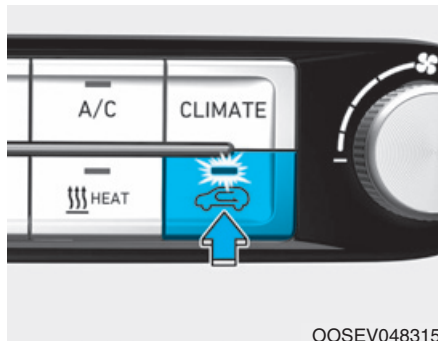

Il pulsante comando presa aria è usato per selezionare o il modo aria fresca (aria esterna) o il modo ricircolo (aria presente nell'abitacolo).

Modo ricircolo



Quando è selezionato il modo ricircolo, l'aria proveniente dall'abitacolo verrà messa in ricircolo attraverso il sistema e scaldata o raffreddata a seconda della funzione selezionata.

Modo aria fresca



Quando è selezionato il modo aria fresca, l'aria entra nel veicolo dall'esterno e viene scaldata o raffreddata a seconda della funzione selezionata.

i Informazioni

Per ottenere i risultati migliori si consiglia di usare principalmente il modo aria fresca e di usare il modo ricircolo solo quando necessario.

Un uso prolungato del riscaldatore nel modo ricircolo senza aver acceso l'A/C può causare l'appannamento del parabrezza.

Inoltre, l'uso prolungato del modo ricircolo con A/C acceso potrebbe deumidificare eccessivamente l'aria all'interno dell'abitacolo rendendola oltremodo secca.

⚠ ATTENZIONE

- Un uso continuo e prolungato del sistema di controllo climatizzatore nel modo ricircolo potrebbe causare sonnolenza agli occupanti dell'abitacolo. Questo potrebbe portare alla perdita del controllo del veicolo e sfociare in un incidente.
- Un uso continuo del sistema di controllo climatizzatore nel modo ricircolo con A/C spento potrebbe causare un aumento del tasso di umidità presente nell'abitacolo. Questo potrebbe favorire l'accumulo di condensa sul parabrezza e oscurare la visibilità.
- Non dormire o restare a lungo nel veicolo quando questo è parcheggiato con i finestrini alzati e il riscaldatore o il condizionatore aria acceso. Facendo questo il tasso di biossido di carbonio presente nell'abitacolo potrebbe aumentare e causare seri problemi di salute o la morte.

Comando regolazione velocità ventilatore

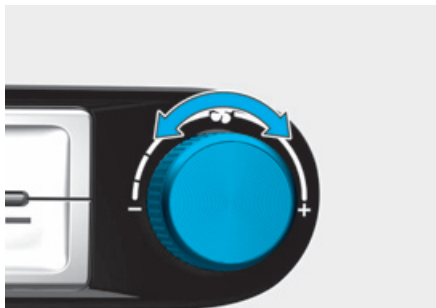

OOSEV048307

La velocità del ventilatore può essere impostata sulla velocità desiderata ruotando la manopola comando velocità ventilatore.

Maggiore è la velocità del ventilatore, maggiore è l'aria erogata.

Premendo il pulsante OFF il ventilatore si spegne.

NOTA

Azionando il ventilatore quando il pulsante POWER è in posizione ON si potrebbe scaricare la batteria. Azionare il ventilatore quando il veicolo è nel modo di pronto per l'uso (🚗).

Solo il conducente



OOSEV048314

Se si preme il pulsante DRIVER ONLY (🚗 DRIVER ONLY) e l'indicatore luminoso si accende, l'aria fredda viene emessa in direzione del sedile conducente. Tuttavia, un po' di aria fredda potrebbe uscire dai condotti degli altri sedili per mantenere piacevole l'aria nell'abitacolo.

Se si usa il pulsante con il sedile passeggero anteriore non occupato, il consumo di energia verrà ridotto.

Il pulsante DRIVER ONLY verrà disattivato in presenza delle condizioni seguenti :

- 1) Sbrinatorio acceso
- 2) Pulsante DRIVER ONLY ripremuto

Condizionamento aria



Premere il pulsante A/C per attivare il sistema di condizionamento aria (l'indicatore luminoso s'illuminerà).

Premere il pulsante nuovamente per disattivare il sistema di condizionamento aria.

Pulsante HEAT



Premere il pulsante HEAT per accendere il riscaldatore (l'indicatore luminoso s'illuminerà).

Premere di nuovo il pulsante per spegnere il riscaldatore.

Il condizionatore aria/riscaldatore usa l'energia prodotta dalla batteria. Se il condizionatore aria o il riscaldatore vengono usati troppo a lungo, l'autonomia residua potrebbe ridursi a causa dell'eccessivo consumo di potenza.

Spegnere il riscaldatore e il condizionatore aria quando non sono necessari.

Pulsante di selezione schermo informazioni climatizzatore

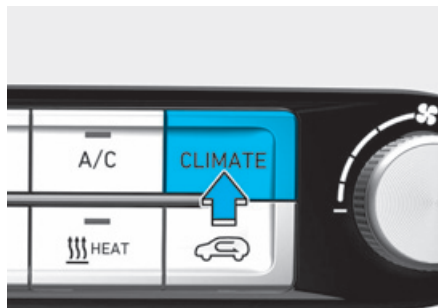

OOSEV048309

Premere il pulsante di selezione schermo informazioni climatizzatore per visualizzare le informazioni del climatizzatore sullo schermo audio o AVN.

Modo OFF

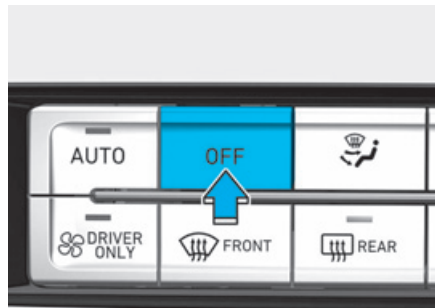

OOSEV048311

Premere il pulsante OFF per spegnere il sistema climatizzatore. Tuttavia, il modo e i pulsanti presa aria rimangono operativi fino a quando il pulsante POWER resta in posizione ON.



Funzionamento del sistema

Ventilazione

1. Selezionare il modo livello faccia .
2. Impostare il comando presa aria sul modo aria fresca.
3. Impostare il comando temperatura nella posizione desiderata.
4. Impostare il comando velocità ventilatore nella posizione desiderata.

Riscaldamento

1. Selezionare il modo livello faccia .
2. Impostare il comando presa aria sul modo aria fresca.
3. Impostare il comando temperatura nella posizione desiderata.
4. Impostare il comando velocità ventilatore nella posizione desiderata.
5. Se lo si desidera, accendere il condizionatore aria con la manopola comando temperatura regolata sul caldo in maniera da deumidificare l'aria prima che questa entri nell'abitacolo.

Se il parabrezza si appanna, selezionare il modo pavimento e sbrinamento  o premere il modo sbrinamento anteriore .

Suggerimenti per l'uso

- Per evitare che polvere o fumi sgradevoli entrino nel veicolo attraverso il sistema di ventilazione, impostare momentaneamente il comando presa aria nella posizione di ricircolo aria. Avere cura di reimpostare il comando nella posizione di aria fresca non appena la situazione irritante è stata superata, in modo da mantenere aria fresca nel veicolo. Questo contribuirà a mantenere il conducente vigile e a proprio agio.
- Per prevenire l'appannamento della superficie interna del parabrezza, impostare il comando presa aria nella posizione di aria fresca e la velocità del ventilatore nella posizione desiderata, attivare il sistema di condizionamento aria e regolare il comando della temperatura sulla temperatura desiderata.

Condizionamento aria

I sistemi di condizionamento aria HYUNDAI sono caricati con refrigerante R-134a o R1234yf.

1. Avviare il motore.
2. Premere il pulsante condizionamento aria.
3. Selezionare il modo livello faccia .
4. Impostare momentaneamente il comando presa aria nel modo ricircolo per consentire un rapido raffreddamento dell'abitacolo. Una volta che l'abitacolo ha raggiunto la temperatura desiderata, riportare il comando presa aria nel modo aria fresca.
5. Regolare il comando velocità ventilatore e il comando temperatura in modo da mantenere il massimo comfort.

NOTA

- Il sistema refrigerante deve essere maneggiato solo da tecnici addestrati e autorizzati per assicurare che funzioni correttamente e in sicurezza.
- Il sistema refrigerante deve essere maneggiato in un luogo adeguatamente ventilato.
- L'evaporatore (serpentina raffreddante) per condizionamento aria non deve mai essere riparato o sostituito con uno che è stato rimosso da un veicolo usato o cannibalizzato e i nuovi evaporatori MAC di ricambio devono essere certificati (ed etichettati) come previsto dallo Standard SAE J2842.

Informazioni

Quando si aprono i finestrini con un clima umido, il condizionamento aria può favorire la formazione di gocce d'acqua all'interno del veicolo. Siccome un gocciolamento d'acqua eccessivo potrebbe danneggiare i dispositivi elettrici, il condizionamento aria deve essere usato solo con finestrini chiusi.

Suggerimenti per l'uso del condizionatore d'aria

- Se la vettura è rimasta parcheggiata al sole cocente, aprire temporaneamente i finestrini per far fuoriuscire l'aria.
- Una volta raggiunto un livello di raffreddamento sufficiente, ripassare dal modo ricircolo al modo aria fresca.
- Per contribuire a ridurre l'umidità all'interno dei finestrini nei giorni piovosi o umidi, abbassare il tasso di umidità all'interno del veicolo azionando il condizionamento aria con finestrini e tetto apribile chiusi.

- Usare il sistema di condizionamento aria una volta a mese per qualche minuto in modo da assicurare la massima funzionalità del sistema.
- Se si usa troppo il condizionatore d'aria, la differenza tra la temperatura dell'aria esterna e quella del parabrezza potrebbe causare l'appannamento della superficie esterna del parabrezza, facendo perdere la visibilità. In questo caso, regolare il pulsante di selezione modo sulla posizione  e regolare la manopola di comando velocità ventilatore sulla velocità minima.

Manutenzione del sistema

Filtro aria climatizzatore

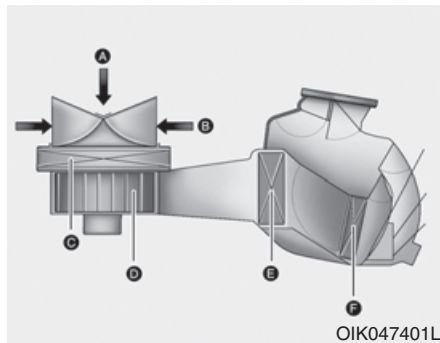

[A] : Aria esterna, [B] : Aria di ricircolo
[C] : Filtro aria climatizzatore, [D] : Ventilatore
[E] : Evaporatore, [F] : Massa radiante

Questo filtro è installato dietro al cassetto portaoggetti. Filtra la polvere o altri inquinanti che penetrano nel veicolo attraverso il sistema di riscaldamento e condizionamento aria.

Noi consigliamo di far sostituire il filtro aria climatizzatore da un concessionario autorizzato HYUNDAI in accordo al piano di manutenzione. Se il veicolo viene usato in condizioni severe come su strade polverose o accidentate, è necessario aumentare la frequenza delle ispezioni e sostituzioni del filtro climatizzatore.

Se il flusso aria si riduce drasticamente, noi consigliamo di far controllare il sistema da un concessionario autorizzato HYUNDAI.

i Informazioni

- **Sostituire il filtro in accordo al piano di manutenzione.**

Se il veicolo viene usato in condizioni severe come su strade polverose o accidentate, è necessario aumentare la frequenza delle ispezioni e sostituzioni del filtro climatizzatore.

- **Quando il flusso aria si riduce drasticamente, noi consigliamo di far controllare il sistema da un concessionario autorizzato HYUNDAI.**

Controllo della quantità di refrigerante condizionatore aria e di lubrificante compressore

Quando la quantità di refrigerante è scarsa, l'efficienza del condizionatore d'aria diminuisce. Anche un riempimento eccessivo influisce negativamente sul sistema di condizionamento aria.

Pertanto, se vengono riscontrate anomalie di funzionamento si consiglia di far ispezionare il sistema da un concessionario autorizzato HYUNDAI.

⚠ ATTENZIONE

Veicoli equipaggiati con R-134a



Siccome il refrigerante è altamente pressurizzato, il sistema di condizionamento aria deve essere maneggiato solo da tecnici addestrati e autorizzati. È importante che si usino olio e refrigerante del tipo corretto e in quantità appropriata.

Altrimenti si potrebbero causare danni al veicolo e lesioni alle persone.

⚠ ATTENZIONE

Veicoli equipaggiati con R-1234yf



Siccome il refrigerante è abbastanza infiammabile e altamente pressurizzato, il sistema di condizionamento aria deve essere maneggiato solo da tecnici addestrati e autorizzati.

È importante che si usino olio e refrigerante del tipo corretto e in quantità appropriata.

Altrimenti si potrebbero causare danni al veicolo e lesioni alle persone.

Noi consigliamo di far riparare il sistema di condizionamento aria da un concessionario autorizzato HYUNDAI.

SBRINAMENTO E DISAPPANNAMENTO PARABREZZA

⚠ ATTENZIONE

Riscaldamento parabrezza

Non usare la posizione (👉) o (👈) durante l'uso nel modo di raffreddamento in condizioni atmosferiche di elevata umidità. La differenza tra la temperatura dell'aria esterna e quella del parabrezza potrebbe causare l'appannamento della superficie esterna del parabrezza, facendo perdere la visibilità. In questo caso, impostare la manopola di selezione modo nella posizione (👉) e la manopola o il pulsante di comando velocità ventilatore sulla velocità minima.

- Per massimizzare l'efficacia dello sbrinamento, regolare la manopola comando temperatura sulla temperatura massima (ruotandola completamente verso destra) e il comando velocità ventilatore sul livello massimo.
- Se si desidera avere aria calda verso il pavimento mentre è in funzione lo sbrinamento o il disappannamento, impostare il modo nella posizione di pavimento-sbrinamento.
- Prima di mettersi alla guida, rimuovere completamente neve e ghiaccio dal cofano e dalla presa aria nella griglia plancia in modo da aumentare l'efficienza di riscaldatore e sbrinatori e abbassare le probabilità di appannamento dell'interno del parabrezza.
- Rimuovere completamente neve e ghiaccio dal cofano e dalla presa aria nella griglia plancia in modo da aumentare l'efficienza di riscaldatore e sbrinatori e abbassare le probabilità di appannamento dell'interno del parabrezza.

Per disappannare l'interno parabrezza

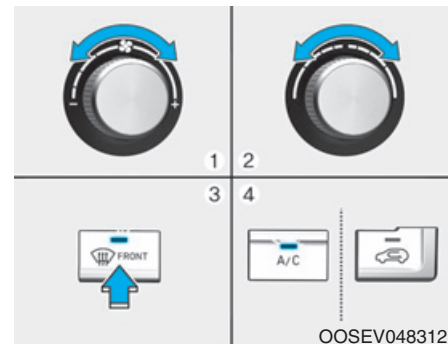



1. Selezionare la velocità del ventilatore desiderata.
2. Selezionare la temperatura desiderata.
3. Premere il pulsante sbrinatori (👈).
4. Il modo aria fresca verrà selezionato automaticamente.

Verificare che il comando presa aria sia nel modo aria fresca. Se l'indicatore luminoso del comando presa aria è illuminato, premere il pulsante una volta per abilitare il modo aria fresca (indicatore luminoso spento).

Se è selezionata la posizione , la velocità del ventilatore viene aumentata automaticamente.

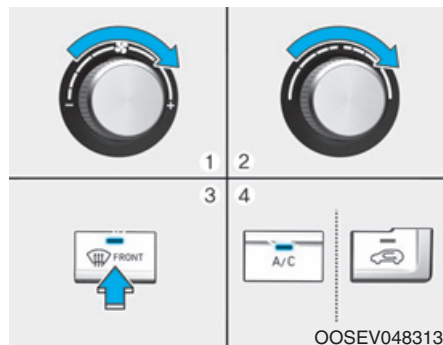
Per sbrinare l'esterno parabrezza





1. Impostare la velocità del ventilatore sulla posizione massima (estrema destra).
2. Impostare la temperatura nella posizione estrema di caldo (HI).
3. Premere il pulsante sbrinatori ()

4. Il modo aria fresca verrà selezionato automaticamente.

Verificare che il comando presa aria sia nel modo aria fresca. Se l'indicatore luminoso del comando presa aria è illuminato, premere il pulsante una volta per abilitare il modo aria fresca (indicatore luminoso spento).

Se è selezionata la posizione , la velocità del ventilatore viene aumentata automaticamente.

Logica di disappannamento

Per ridurre la possibilità che l'interno del parabrezza si appanni, la presa aria o il condizionamento aria vengono controllati automaticamente in base a determinate condizioni quali la posizione  o . Per annullare o tornare alla logica disappannamento, procedere come segue.

1. Smistare il pulsante POWER nella posizione ON.
2. Premere il pulsante sbrinatori ().
3. Mentre si preme il pulsante condizionamento aria (A/C), premere il pulsante comando presa aria almeno 5 volte nell'arco di 3 secondi.

L'indicatore del pulsante di comando presa aria lampeggerà 3 volte. Indica che la logica anti-appannamento è stata annullata.

Se la batteria si è scaricata o è stata scollegata, si resetta nello stato della logica antiappannamento.

Sbrinatori

NOTA

Per prevenire il danneggiamento dei conduttori incollati sulla superficie interna del lunotto, non usare mai attrezzi taglienti o detersivi per vetri contenenti abrasivi per pulire il finestrino.

Informazioni

Se si desidera sbrinare e disappannare il parabrezza, fare riferimento a "Sbrinamento e disappannamento parabrezza" in questo capitolo.

Lunotto termico

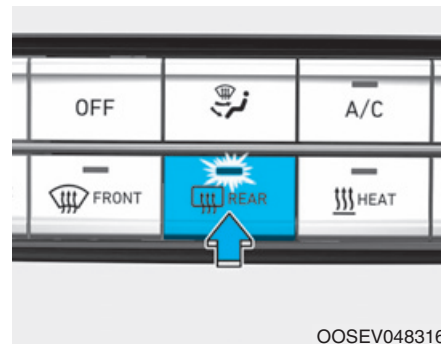

OOSEV048316

Lo sbrinatori scalda il lunotto per rimuovere la brina, la condensa e la patina di ghiaccio dall'interno e dall'esterno del lunotto quando il veicolo è nel modo pronto per l'uso (.

- Per attivare il lunotto termico, premere l'apposito pulsante sistemato sul pannello interruttori quadro strumenti centrale. Quando viene attivato il lunotto termico, la spia del relativo pulsante si accende.
- Per disinserire il lunotto termico, premere nuovamente il pulsante.

i Informazioni

- Se sul lunotto si è accumulata neve in abbondanza, spazzarla via prima di azionare lo sbrinator lunotto.
- Lo sbrinator lunotto si disattiva automaticamente dopo 20 minuti o quando il pulsante POWER viene smistato nella posizione OFF.

Sistema di disappannamento automatico

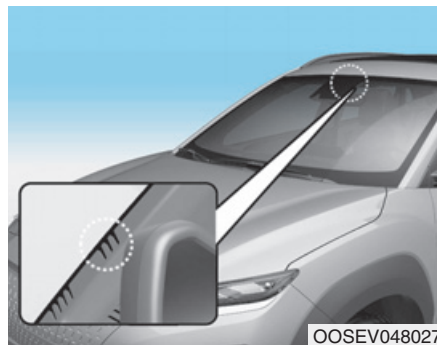

Il disappannamento automatico riduce la possibilità di appannamento dell'interno del parabrezza rilevando automaticamente il tasso di umidità sull'interno del parabrezza.

Il sistema sbrinator automatico funziona quando il riscaldatore o il condizionamento aria sono attivi.

i Informazioni

Il sistema di disappannamento automatico potrebbe non operare normalmente quando la temperatura esterna è inferiore a -10 °C.



Quando il sistema di sbrinator automatico è operante, l'indicatore s'illuminerà.

Se si rileva un elevato tasso di umidità nel veicolo, verrà abilitato il sistema anti-appannamento automatico.

Verranno eseguiti automaticamente i passi seguenti:

Passo 1) Il pulsante A/C commuterà su ON.

Passo 2) Il comando presa aria passerà al modo aria fresca.

Passo 3) Si passerà al modo sbrinator per indirizzare il flusso d'aria verso il parabrezza.

Passo 4) La velocità del ventilatore verrà regolata su MAX.

Se il condizionamento aria è spento o viene selezionata manualmente la posizione di ricircolo aria mentre il sistema di sbrinator automatico è attivato, l'indicatore del sistema di sbrinator automatico lampeggerà 3 volte per segnalare che il funzionamento manuale è stato annullato.

Per annullare il sistema anti-appannamento automatico

1. Premere il pulsante POWER nella posizione ON.
2. Premere il pulsante sbrinatori anteriore per più di 3 secondi.
3. Quando il sistema di anti-appannamento automatico viene annullato, l'indicatore del pulsante sbrinatori anteriore lampeggerà 3 volte e sullo schermo informazioni del climatizzatore s'illuminerà ADS OFF.

Per riattivare il sistema anti-appannamento automatico

1. Premere il pulsante POWER nella posizione ON.
2. Premere il pulsante sbrinatori anteriore per più di 3 secondi.
3. Quando il sistema anti-appannamento automatico viene riattivato, l'indicatore del pulsante sbrinatori anteriore lampeggerà 6 volte e sullo schermo informazioni del climatizzatore si spegnerà ADS OFF.

i Informazioni

- Quando il condizionamento aria viene attivato dal sistema di sbrinatori automatico, se si tenta di spegnere il condizionamento aria l'indicatore lampeggerà 3 volte e il condizionamento aria non si spegnerà.
- Per conservare l'efficacia e l'efficienza del sistema anti-appannamento automatico, non selezionare il modo ricircolo mentre il sistema è operante.
- Quando il sistema anti-appannamento automatico è operante, manopola di regolazione velocità ventilatore, manopola di regolazione temperatura e pulsante di comando presa aria risulteranno tutti disabilitati.

NOTA

Non rimuovere il coperchio sensore ubicato sull'estremità superiore del vetro parabrezza.

Si potrebbero verificare danni a parti del sistema non coperti dalla garanzia del veicolo.

FUNZIONI SUPPLEMENTARI DEL CLIMATIZZATORE

Ventilazione automatica

Il sistema seleziona automaticamente il modo aria fresca dopo che il sistema di controllo climatizzatore ha operato per un certo periodo di tempo (30 minuti circa) a bassa temperatura con selezionato il modo ricircolo.

Per annullare o riattivare la ventilazione automatica

Quando il sistema di condizionamento aria è acceso, selezionare il modo livello faccia  e premere il pulsante modo di ricircolo aria per 3 secondi.

Quando la ventilazione automatica viene annullata, l'indicatore lampeggia 3 volte. Quando la ventilazione automatica viene attivata, l'indicatore lampeggia 6 volte.

Ricircolo aria interna con tetto apribile

Quando il riscaldatore o il sistema di condizionamento aria è acceso con il tetto apribile aperto, verrà selezionato automaticamente il modo aria fresca. Se si preme il pulsante del modo ricircolo mentre il tetto apribile è aperto, il modo ricircolo si attiva ma rimane abilitato per soli 3 minuti. Trascorsi 3 minuti, il comando presa aria ritornerà al modo aria fresca.

Quando il tetto apribile viene chiuso, la posizione della presa aria tornerà ad essere quella selezionata originariamente.

vano portaoggetti

⚠ ATTENZIONE

Non conservare mai accendisigari, bombole di propano o altri materiali infiammabili/esplosivi a bordo del veicolo. Questi elementi potrebbero incendiarsi e/o esplodere se il veicolo rimane esposto a lungo a temperature elevate.

⚠ ATTENZIONE

Tenere SEMPRE saldamente chiusi i coperchi dei vani portaoggetti a veicolo in marcia. Gli oggetti a bordo del veicolo si muovono con la stessa velocità del veicolo. Se si deve frenare o sterzare rapidamente o si verifica un incidente, gli oggetti potrebbero volar fuori dal vano e causare lesioni se colpiscono il conducente o un passeggero.

NOTA

Per prevenire possibili furti, non lasciare oggetti di valore nel vano portaoggetti.

Portaoggetti consolle centrale

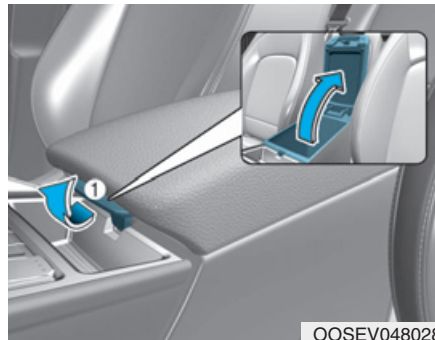

Per aprire:

Afferrare e trattenere la serratura (1) sul bracciolo, quindi sollevare lo sportello.

Cassetto portaoggetti



Per aprire:

Tirare la leva (1).

⚠ ATTENZIONE

Chiudere SEMPRE lo sportello cassetto plancia dopo l'uso.

Uno sportello cassetto plancia aperto può causare serie lesioni al passeggero in caso d'incidente, anche qualora il passeggero indossi la cintura di sicurezza.

Portaocchiali (se in dotazione)

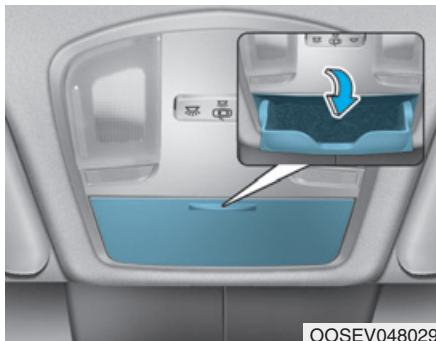

Per aprire:

Premere e rilasciare il coperchio e il portaocchiali si aprirà lentamente. Mettere gli occhiali nello sportello del vano con le lenti rivolte verso l'esterno.

Per chiudere:

Spingere in posizione.

Assicurarsi che il portaocchiali sia chiuso a veicolo in marcia.

⚠ ATTENZIONE

- **Non mettere oggetti che non siano occhiali all'interno del portaocchiali. Questi oggetti potrebbero schizzare fuori dal portaocchiali in caso di frenata improvvisa o incidente, con possibilità di causare lesioni ai passeggeri del veicolo.**
- **Non aprire il portaocchiali a veicolo in marcia. Lo specchietto retrovisore del veicolo può essere ostruito da un portaocchiali aperto.**
- **Non inserire forzatamente gli occhiali nel portaocchiali. Si potrebbero riportare lesioni tentando di aprire forzatamente il portaocchiali quando questo è bloccato dagli occhiali.**

Vassoio vano bagagli (se in dotazione)

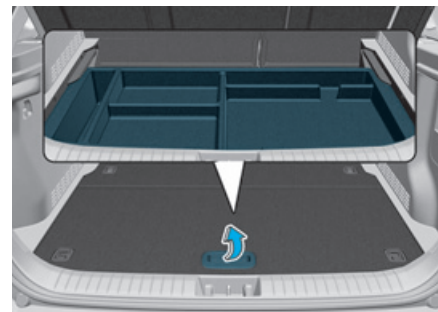

Nel vassoio si possono riporre un kit di pronto soccorso, un triangolo di emergenza (vassoio anteriore), attrezzi, ecc. per averli a portata di mano.

- Afferrare la maniglia posta sopra alla copertura e sollevarla.

FUNZIONALITÀ DELL'INTERNO

Portatazze

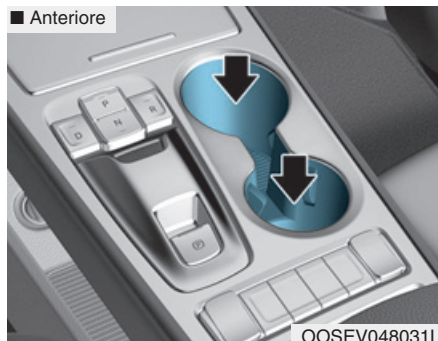

Nel portatazze si possono mettere tazze o bevande in bottiglietta.

Posteriore

Tirare in giù il bracciolo per usare i portatazze.

⚠ ATTENZIONE

- Evitare partenze e frenate brusche quando è in uso il portatazze, onde prevenire che la bevanda si rovesci. Se un liquido bollente si rovescia, ci si potrebbe ustionare. Subendo un'ustione, il conducente potrebbe perdere il controllo del veicolo e causare un incidente.
- Non mettere nel portatazze tazze, bottiglie, lattine ecc. contenenti liquido bollente aperte o non fissate, mentre il veicolo è in marcia. Si potrebbero riportare lesioni in caso di arresto improvviso o collisione.
- Usare solo tazze morbide con i portatazze. Oggetti duri possono causare lesioni in caso d'incidente.

⚠ ATTENZIONE

Tenere lattine e bottiglie al riparo dalla luce del sole e non metterle in un veicolo surriscaldato. Potrebbero esplodere.

NOTA

- Tenere le bevande sigillate a veicolo in marcia, onde prevenire che la bevanda si rovesci. Se un liquido si rovescia, potrebbe penetrare nel sistema elettrico/elettronico del veicolo e danneggiare le parti elettriche/elettroniche.
- Quando si puliscono liquidi rovesciati, non usare aria calda per asciugare il portatazze. Ciò potrebbe danneggiare l'interno.

Aletta parasole

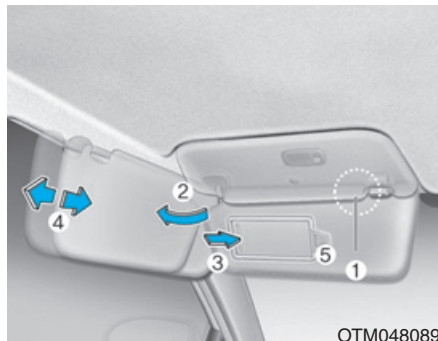

Per usare un'aletta parasole, tirarla giù. Per usare un'aletta parasole con un finestrino laterale, tirarla giù, sganciarla dalla staffa (1) e ruotarla lateralmente (2).

Per usare lo specchietto di cortesia, tirare giù l'aletta parasole e far scorrere il coperchio specchietto (3). Regolare l'aletta parasole avanti o indietro (4) secondo necessità (se in dotazione).

Usare il portabiglietti (5) per tenere i biglietti.

Chiudere saldamente il coperchio specchietto di cortesia e riportare l'aletta parasole nella sua posizione originale dopo l'uso.

⚠ ATTENZIONE

Per motivi di sicurezza, non ostruire la visuale quando si usa l'aletta parasole.

NOTA

Non mettere troppi biglietti nei portabiglietti tutti insieme. Si potrebbero causare danni ai portabiglietti.

Presenza di alimentazione (se in dotazione)

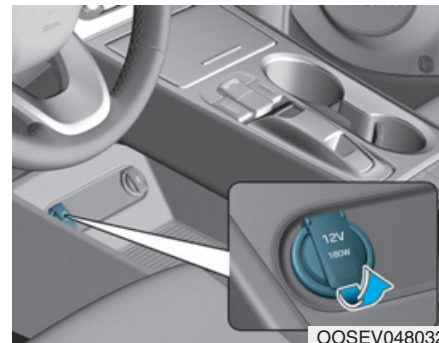

La presa di alimentazione è progettata per alimentare telefoni portatili o altri dispositivi designati per funzionare con l'impianto elettrico del veicolo. I dispositivi devono assorbire meno di 180 W (Watt) con il veicolo nel modo pronto per l'uso (🚗).

ATTENZIONE

Evitare scosse elettriche. Non introdurre le dita o corpi estranei (spilli, ecc.) in una presa di alimentazione e non toccare la presa di alimentazione con le mani bagnate.

NOTA

Per prevenire danni alle prese di alimentazione:

- Usare la presa di alimentazione solo quando il veicolo è nel modo pronto per l'uso () e rimuovere la spina dell'accessorio dopo l'uso. L'uso prolungato della spina dell'accessorio a veicolo spento potrebbe causare lo scaricamento della batteria.
 - Usare solo accessori elettrici a 12V con assorbimento elettrico inferiore a 180 W (Watt).
 - Regolare il condizionatore aria o il riscaldatore sul livello operativo minimale quando si usa la presa di alimentazione.
 - Chiudere il coperchio quando non in uso.
- Alcuni dispositivi elettronici possono causare interferenze elettroniche se inseriti in una presa di alimentazione del veicolo. Questi dispositivi possono causare forti scariche audio e malfunzionamenti negli altri sistemi elettronici o dispositivi in dotazione al veicolo.
 - Spingere dentro la spina fino in fondo. Se non si crea un buon contatto, la spina potrebbe surriscaldarsi e si potrebbe aprire il fusibile.
 - Inserire dispositivi elettrici/elettronici equipaggiati con batteria protetta da corrente inversa. La corrente erogata dalla batteria potrebbe fluire nel sistema elettrico/elettronico del veicolo e causare un malfunzionamento nel sistema.

Caricatore USB (se in dotazione)



Il caricatore USB è designato a ricaricare le batterie di dispositivi elettrici di piccole dimensioni usando un cavo USB.

I dispositivi elettrici possono essere ricaricati quando il pulsante POWER è nella posizione ACC, ON o START. Lo stato di carica della batteria può essere monitorato sul dispositivo elettrico.

Scollegare il cavo USB dalla porta USB dopo l'uso.

- Lo smartphone o il tablet PC potrebbero scaldarsi durante il processo di carica. Ciò non significa che il sistema di carica sia malfunzionante.
- Uno smartphone o un tablet PC che hanno un metodo di ricarica differente potrebbero non ricaricarsi correttamente. In questo caso, usare un caricatore specificatamente realizzato per il proprio dispositivo.
- Il terminale di carica serve solamente per ricaricare un dispositivo. Non usare il terminale di carica per accendere un dispositivo audio o per riprodurre un dispositivo multimediale su AVN.

Sistema di ricarica wireless del telefono cellulare (se in dotazione)



[A]: Indicatore luminoso, [B]: Plancia di carica

Un telefono cellulare wireless è in carica all'interno della consolle anteriore.

Per usare il sistema di ricarica wireless del telefono cellulare, aprire il coperchio consolle anteriore premendo la parte inferiore del coperchio (1) stesso.

Dopo l'uso, tirare leggermente in giù il coperchio per chiuderlo.

Il sistema è disponibile quando tutte le porte sono chiuse e il pulsante POWER è nella posizione ACC, ON o START.

Per caricare un telefono cellulare

Il sistema di carica telefono cellulare wireless carica solamente telefoni cellulari abilitati Qi (). Leggere l'etichetta sul coperchio accessorio del telefono cellulare o collegarsi al sito web del produttore del telefono cellulare per verificare se il telefono cellulare in questione supporta o meno la tecnologia Qi.

Il processo di carica wireless inizia quando si posiziona il telefono cellulare abilitato Qi sull'unità di carica wireless.

1. Rimuovere quanto presente sull'unità di carica wireless, inclusa la chiave intelligente. In caso contrario, il processo di carica wireless potrebbe interrompersi. Posizionare il telefono cellulare sulla plancia di carica.
2. L'indicatore luminoso è arancione quando il telefono cellulare è sotto carica. L'indicatore luminoso diventa verde quando la carica del telefono è stata completata.

3. È possibile attivare o disattivare la funzione di carica wireless nel modo Impostazioni Utente sul quadro strumenti. Per ulteriori informazioni, fare riferimento a "Modi display LCD" nel presente capitolo.

Se il telefono cellulare non viene caricato:

- Variare leggermente la posizione del telefono cellulare sul caricatore.
- Assicurarsi che l'indicatore luminoso sia arancione.

L'indicatore luminoso lampeggia di colore arancione per 10 secondi quando c'è un malfunzionamento nel sistema di carica wireless.

In tal caso, arrestare provvisoriamente il processo di carica e provare di nuovo a caricare il telefono cellulare.

Il sistema avvisa con un messaggio sul display LCD se il telefono cellulare è ancora sull'unità di carica wireless dopo che il veicolo è stato spento e la porta anteriore è stata aperta.

Informazioni

Per alcuni telefoni cellulari di qualche marca, il sistema potrebbe non avvisare che il telefono cellulare è stato lasciato sull'unità di carica wireless. Ciò è dovuto ad una particolare caratteristica del telefono cellulare e non ad un malfunzionamento della carica wireless.

NOTA

- Il sistema di carica telefono cellulare wireless potrebbe non supportare alcuni telefoni cellulari che non soddisfano le specifiche Qi ().
- Quando si mette il telefono cellulare nel tappetino di ricarica, posizionare il telefono al centro del tappetino affinché la ricarica venga eseguita nel modo ottimale. Se il telefono cellulare è spostato di lato, la velocità di carica potrebbe risultare più bassa e in qualche caso il telefono cellulare potrebbe essere sottoposto ad una maggiore conduzione termica.
- In qualche caso, la carica wireless potrebbe arrestarsi temporaneamente quando si usa la chiave intelligente o per avviare il veicolo o per bloccare/sbloccare le porte, ecc.
- Quando si caricano taluni telefoni cellulari, l'indicatore di carica potrebbe non diventare verde una volta che il telefono cellulare è completamente carico.
- Il processo di carica wireless potrebbe arrestarsi provvisoriamente quando la temperatura all'interno del sistema di carica telefono cellulare wireless aumenta in modo anomalo. Il processo di carica wireless riprende quando la temperatura scende ad un determinato livello.
- Il processo di carica wireless potrebbe arrestarsi provvisoriamente nel caso sia presente un qualsiasi oggetto metallico, come una moneta, tra il sistema di carica cellulare wireless e il telefono cellulare.
- Per alcuni telefoni cellulari dotati di protezione, la velocità di carica wireless potrebbe diminuire e la carica wireless arrestarsi.
- Se il telefono cellulare ha una copertura spessa, la carica wireless potrebbe non essere possibile.
- Se il telefono cellulare non è completamente a contatto con la plancia di carica, la carica wireless potrebbe non operare a dovere.
- Alcuni oggetti magnetici come carte di credito, schede telefoniche o biglietti ferroviari, potrebbero danneggiarsi se lasciati nelle vicinanze del telefono cellulare durante il processo di carica.
- Se un telefono cellulare senza funzione di carica wireless o un oggetto metallico viene posizionato sulla plancia di carica, si potrebbe avvertire un leggero rumore. Questo rumore non ha alcun effetto sul telefono cellulare e sul veicolo essendo semplicemente il suono operativo che testimonia che l'oggetto in questione si trova sulla plancia di carica.
- Se il pulsante POWER è OFF, anche la carica si ferma.

Orologio

⚠ ATTENZIONE

Non regolare l'orologio a veicolo in marcia. Si potrebbe perdere il controllo dello sterzo e causare gravi lesioni personali o incidenti.

Veicoli con sistema audio

Selezionare il menù Impostazioni sulla schermata Audio → Selezionare [Data/Ora].

- Imposta Ora: Impostare l'orario visualizzato sulla schermata audio.
- Formato Ora: Scegliere tra i formati 12 ore e 24 ore.

Veicoli con sistema di navigazione

Selezionare il menu Impostazioni sul sistema di navigazione → Selezionare [Data/Ora].

- Orario GPS: Visualizza l'orario ricevuto dal GNSS.
- 24 h: Commuta sul formato 12 ore o 24 ore.

Per maggiori dettagli, consultare il manuale separato che è stato fornito insieme al veicolo.

Gancio appendiabiti (se in dotazione)



Questi appendini non sono progettati per reggere oggetti grandi o pesanti.

⚠ ATTENZIONE



Non appendere oggetti che non siano indumenti. Inoltre, non mettere oggetti pesanti, acuminati o che potrebbero rompersi nelle tasche degli indumenti.

In caso d'incidente o di esplosione degli airbag a tendina, potrebbero causare danni al veicolo o lesioni alle persone.

Ancoraggi(o) tappetino (se in dotazione)

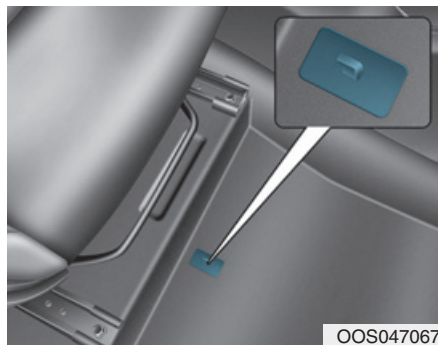

Usare **SEMPRE** gli ancoraggi tappetino per fissare i tappetini anteriori al veicolo. Gli ancoraggi sulla moquette anteriore impediscono ai tappetini di scorrere in avanti.

⚠ ATTENZIONE

Quando si installa un tappeto **QUALSIASI**, si devono rispettare le seguenti indicazioni.

- Prima di guidare il veicolo, assicurarsi che i tappeti siano saldamente fissati ai rispettivi ancoraggi presenti sul veicolo.
- Non utilizzare **NESSUN** tappeto che non si possa fissare saldamente agli ancoraggi presenti sul veicolo.
- Non mettere un tappeto sopra l'altro (es. tappeto di gomma su tappeto in moquette). In ogni posizione va installato un solo tappeto.

IMPORTANTE - Gli ancoraggi del tappeto lato guida sono stati concepiti per mantenere saldamente in posizione il tappeto. Per evitare interferenze col pedale, **HYUNDAI** consiglia di utilizzare tappeti **HYUNDAI** specifici per il veicolo in questione.

Rete fermacarico (se in dotazione)

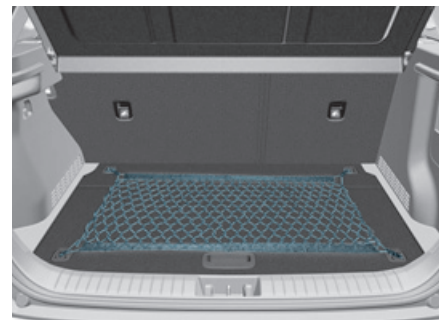

Per tenere fermi gli oggetti che si trovano nel vano bagagli, si possono usare i quattro supporti ubicati nel vano bagagli per attaccarvi la rete portabagagli.

Se necessario, richiedere la rete fermacarico ad un concessionario autorizzato **HYUNDAI**.

⚠ AVVERTENZA

Per evitare danni ai bagagli o al veicolo, prestare attenzione durante il trasporto di oggetti fragili o ingombranti nel vano bagagli.

⚠ ATTENZIONE

Evitare lesioni agli occhi. **NON** tendere eccessivamente la rete fermacarico, durante il fissaggio, rimanere **SEMPRE** distanti con il viso ed il corpo dalla rete. **NON** usare la rete se la cinghia è usurata o altrimenti danneggiata.

Tendalino vano bagagli (se in dotazione)



Usare il tendalino per nascondere alla vista gli oggetti contenuti nel vano bagagli.

Quando si apre il portellone, il tendalino del vano bagagli si solleva.

Scollegare la cinghia (1) dal supporto se si desidera riportare il copribagagliaio nella posizione originale. Per rimuovere completamente il copribagagliaio, sollevarlo inclinandolo di 50 gradi, quindi estrarlo (2).

NOTA

Siccome il copribagagliaio potrebbe danneggiarsi o deformarsi, non appoggiarvi sopra bagagli quando è in uso.

⚠ ATTENZIONE

- Non tenere oggetti sul tendalino del vano bagagli a veicolo in marcia. In caso d'incidente o di brusca frenata, tali oggetti potrebbero essere scaraventati all'interno del veicolo e ferire gli occupanti.
- Non consentire mai che un occupante prenda posto nel bagagliaio. Esso è destinato al solo trasporto dei bagagli.
- Disporre il peso il più in avanti possibile, in modo da mantenere bilanciato il veicolo.

DOTAZIONI ESTERNE

Portapacchi sul tetto (se in dotazione)



Se il veicolo è dotato di portapacchi sul tetto, è possibile caricarvi degli oggetti.

NOTA

Se il veicolo è dotato di tetto apribile, collocare il carico sul portapacchi in modo che non interferisca con il suo funzionamento.

NOTA

- In presenza di carico sul portapacchi, adottare le precauzioni necessarie ad evitare che danneggi il tetto.
- In caso di trasporto di oggetti ingombranti sul portapacchi, accertare che non superino la lunghezza o larghezza totale del tetto stesso.

ATTENZIONE

- Il dato seguente indica il peso massimo del carico trasportabile sul portapacchi. Distribuire il carico quanto più omogeneamente possibile sul portapacchi, quindi fissarlo saldamente.

PORTA PACCHI	80 kg DISTRIBUITI IN MODO UNIFORME
-----------------	---------------------------------------

Caricando sul portapacchi pesi o bagagli eccedenti il limite di peso specificato, si potrebbe danneggiare il veicolo.

- Caricando oggetti sul portapacchi, il baricentro del veicolo diventa più alto. Evitare brusche partenze, frenate improvvise, manovre azzardate, curve strette nonché velocità sostenute che potrebbero causare la perdita del controllo del veicolo o il suo ribaltamento.

- In caso di utilizzo del portapacchi, procedere sempre a bassa velocità e affrontare le curve con cautela. Le potenti raffiche di vento causate dal passaggio di veicoli o da condizioni naturali possono improvvisamente spingere verso l'alto gli oggetti situati sul portapacchi. Ciò è particolarmente vero per il trasporto di oggetti ampi e piatti quali i pannelli di legno o i materassi. Il rischio che si corre è la caduta del carico dal portapacchi con conseguenti danni al proprio veicolo o a quelli circostanti.
- Per evitare danni o perdita del carico durante la marcia, verificare frequentemente, prima o durante il tragitto, che portapacchi e carico siano sempre ben fissati.

Sistema multimediale

Sistema multimediale	4-2
Porta AUX, USB e iPod®	4-2
Antenna	4-2
Comandi audio al volante	4-3
Vivavoce <i>Bluetooth</i> ® Wireless Technology	4-5
Sistema Audio/Video/Navigazione (AVN).....	4-5

SISTEMA MULTIMEDIALE

i Informazioni

- Se s'installa un faro HID aftermarket, l'audio e i dispositivi elettronici del veicolo potrebbero malfunzionare.
- Prevenire qualsiasi forma di contatto tra sostanze chimiche quali profumi, oli cosmetici, creme solari, detergenti per mani e deodoranti e parti dell'interno onde evitare che possano causare danni o scolorimenti.

Porta AUX, USB e iPod®



Si può usare una porta ausiliaria per collegare dispositivi audio e una porta USB per collegare un dispositivo USB e anche una porta iPod®.

Per usare AUX, USB e iPod, aprire il coperchio console anteriore premendo leggermente la parte inferiore del coperchio stesso.

Dopo l'uso, tirare leggermente in giù il coperchio per chiuderlo.

i Informazioni

Quando si utilizza un dispositivo audio portatile collegato alla presa di corrente, la riproduzione può risultare disturbata. In tal caso, usare la sorgente di alimentazione del dispositivo audio portatile.

* iPod® è un marchio di Apple Inc.

Antenna

Roof antenna

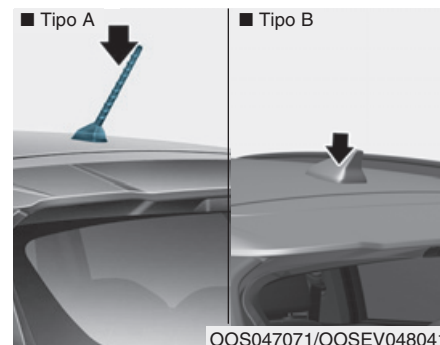

L'antenna sul tetto riceve i dati trasmessi. (Per esempio: AM/FM, DAB, GPS/GNSS)

- Per antenna di tipo A

Ruotare l'antenna tetto in senso antiorario per rimuoverla. Ruotarla in senso orario per reinstallarla.

NOTA - Per antenna di tipo A

- Prima di entrare in un posto con accesso di bassa altezza o in un autolavaggio, rimuovere l'antenna ruotandola in senso antiorario. Altrimenti, l'antenna si potrebbe danneggiare.
- Quando si reinstalla l'antenna, è importante che venga serrata completamente e regolata in posizione dritta per assicurare una ricezione appropriata.

Comandi audio al volante (se in dotazione)

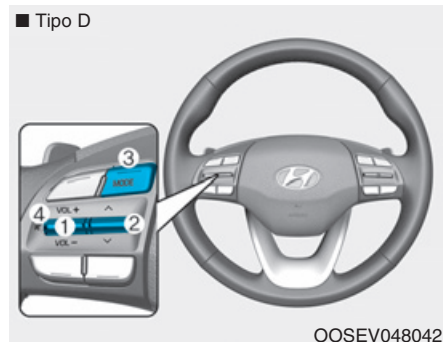
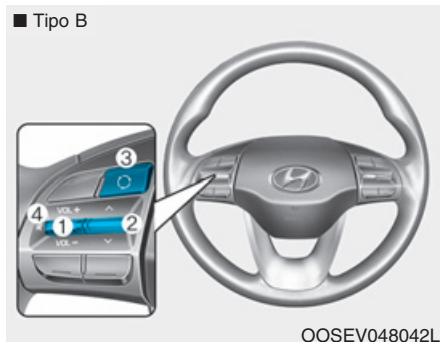
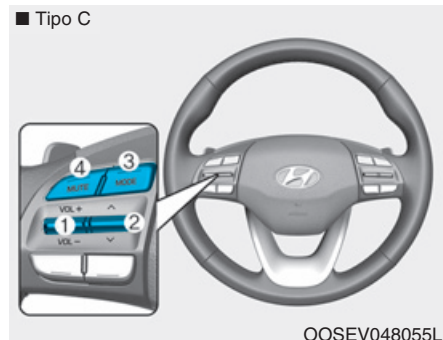
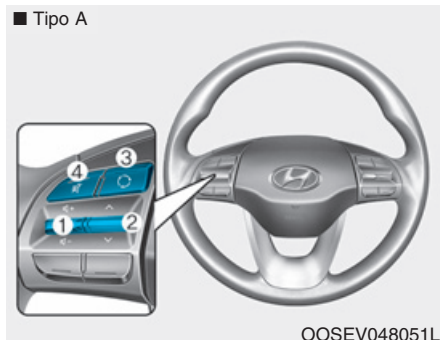

L'installazione degli interruttori di comando audio al volante è per maggiore comodità.

NOTA

Non azionare i pulsanti di comando audio al volante contemporaneamente.

VOLUME (VOL +/-) (1)

- Muovere l'interruttore a levetta VOLUME verso l'alto per alzare il volume.
- Muovere l'interruttore a levetta VOLUME verso il basso per abbassare il volume.

RICERCA/PRESELEZIONE

(^ / v) (2)

Se l'interruttore a levetta RICERCA/PRESELEZIONE viene mossa verso l'alto o verso il basso e tenuta in posizione per 0,8 secondi o più, opererà nei modi di cui sotto.

Modo RADIO

Opererà come l'interruttore di selezione RICERCA AUTOMATICA. La RICERCA continuerà fino al rilascio dell'interruttore.

Modo MEDIA

Opererà come interruttore di AVANZAMENTO VELOCE/RIAVVOLGIMENTO.

Se l'interruttore a levetta RICERCA/PRESELEZIONE viene mosso verso l'alto o verso il basso, opererà nei modi di cui sotto.

Modo RADIO

Opererà come interruttore di selezione STAZIONE PRESELEZIONATA PRECEDENTE/SUCCESSIVA.

Modo MEDIA

Opererà come interruttore di selezione TRACCIA PRECEDENTE/SUCCESSIVA.

MODE () (3)

Premere il pulsante MODE per selezionare radio, disco o AUX.

MUTE () (4)

- Premere il pulsante per escludere l'audio.
- Premere nuovamente il pulsante per attivare l'audio.

i Informazioni

Le informazioni dettagliate sono riportate in un manuale fornito separatamente.

Vivavoce *Bluetooth*[®] Wireless Technology



OOSEV048043



OOSEV048050L

È possibile utilizzare un telefono senza fili tramite *Bluetooth*[®] Wireless Technology.

- (1) Pulsante Chiama / Rispondi
- (2) Pulsante Termina chiamata
- (3) Microfono

- Audio: Per informazioni dettagliate, fare riferimento a "AUDIO" in questo capitolo.
- AVN: Le informazioni dettagliate riguardanti il vivavoce *Bluetooth*[®] Wireless Technology sono riportate in un manuale fornito separatamente.

Sistema Audio/Video/ Navigazione (AVN) (se in dotazione)

Le informazioni dettagliate riguardanti il sistema AVN sono riportate in un manuale fornito separatamente.

Prima di mettersi alla guida	5-4
Prima di salire a bordo del veicolo	5-4
Prima di avviare	5-4
Pulsante power	5-5
Posizioni del pulsante POWER.....	5-7
Avviamento del veicolo	5-9
Spegnimento del veicolo	5-11
Ingranaggio riduttore	5-12
Uso dell'ingranaggio riduttore	5-12
Parcheggio	5-15
Messaggi sul display LCD	5-15
Buona prassi nella guida	5-19
Sistema frenata rigenerativa	5-20
Frenata rigenerativa (Selettore a joystick).....	5-20
Guida mediante un solo pedale	5-21
Sistema di recupero intelligente (se equipaggiato con sistema cruise control intelligente)	5-23
Impostazione del sistema	5-23
Per attivare il sistema di recupero intelligente	5-23
Il sistema di rigenerazione intelligente verrà temporaneamente annullato quando:	5-25
Per ripristinare il sistema di Recupero intelligente.....	5-25
Per spegnere il sistema di recupero intelligente	5-25
Sensore di rilevamento distanza da veicolo a veicolo (Radar anteriore).....	5-25
Malfunzionamento del sistema.....	5-26
Limitazioni del sistema.....	5-27
Freni servoassistiti	5-31
Sistema frenante	5-31
Indicatore di usura freni a disco.....	5-32
Freno di stazionamento elettronico (EPB)	5-32
Auto hold.....	5-38
Sistema frenante antibloccaggio (ABS).....	5-42
Controllo elettronico di stabilità (ESC).....	5-44
Gestione stabilità veicolo (VSM)	5-48
Controllo assistenza partenza in salita (HAC)	5-49
Buona prassi nell'uso del freno	5-49
Impostazione iniziale di ciascun modalità di guida	5-51
Sistema di controllo integrato modo di guida	5-51
Modo di guida	5-51
Impostazione iniziale di ciascun modalità di guida	5-51
Sistema di assistenza anti collisione anteriore (sistema FCA)- tipo con telecamera	5-52
Impostazione e attivazione del sistema	5-52
Messaggio spia FCA e controllo del sistema	5-54
Sensore FCA.....	5-56
Malfunzionamento del sistema.....	5-58
Limitazioni del sistema.....	5-60

Sistema di assistenza anti collisione anteriore (sistema FCA) – tipo di sensore a fusione (radar anteriore + telecamera anteriore).....	5-65
Impostazione e attivazione del sistema	5-65
Messaggio spia FCA e controllo del sistema	5-67
Sensore FCA.....	5-69
Malfunzionamento del sistema.....	5-71
Limitazioni del sistema.....	5-73
Sistema di monitoraggio angolo cieco (sistema BCW)/avviso traffico di attraversamento posteriore).....	5-79
BCW (se in dotazione)	5-80
RCCW (Avviso traffico di attraversamento posteriore)	5-83
Sensore di rilevamento.....	5-85
Limitazioni del sistema.....	5-87
Sistema assistenza centraggio corsia (sistema LFA).....	5-89
Funzionamento del sistema LFA.....	5-91
Messaggio spia	5-92
Limitazioni del sistema.....	5-94
Sistema di assistenza mantenimento corsia (sistema LKA)	5-96
Funzionamento di LKA.....	5-97
Spia luminosa e messaggio.....	5-100

Limitazioni del sistema.....	5-102
Cambio di funzione del sistema LKA.....	5-104
Sistema di segnalazione urto anteriore – funzione di rilevamento veicoli sopraggiungenti in senso opposto (se equipaggiato con FCA)	5-105
Operatività della funzione	5-105
Limitazioni del sistema.....	5-106
Sistema di avviso attenzione guidatore (sistema DAW)	5-107
Impostazione e attivazione del sistema.....	5-107
Resettaggio de sistema	5-109
Sistema in standby	5-109
Malfunzionamento del sistema	5-110
Avviso limite di velocità intelligente (ISLW)	5-112
Impostazione e attivazione del sistema	5-113
Display	5-114
Limitazioni del sistema.....	5-118
Sistema di controllo limite di velocità.....	5-120
Uso del controllo limite di velocità	5-120
Cruise control	5-123
Funzionamento del Cruise Control	5-123
Cruise control intelligente con stop & go.....	5-129
Interruttore cruise control intelligente.....	5-129
Controllo velocità con Cruise Control intelligente	5-130

Controllo distanza da veicolo a veicolo con Cruise Control intelligente	5-136
Sensore per rilevamento distanza da veicolo davanti	5-139
Per regolare la sensibilità del Cruise Control intelligente	5-141
Per commutare al modo Cruise Control	5-142
Limitazioni del sistema.....	5-143
Avviso di partenza del veicolo che precede	5-148
Impostazione e attivazione del sistema	5-148
Guida in condizioni speciali.....	5-149
Guida in condizioni pericolose.....	5-149
Dondolamento del veicolo	5-149
Curvare in sicurezza.....	5-150
Guidando di notte	5-150
Guidando sotto la pioggia.....	5-150
Guidando in aree allagate.....	5-151
Guidando in autostrada	5-152
Riduzione dei rischi di cappottamento	5-152
Guidando in inverno	5-154
Con neve o ghiaccio.....	5-154
Precauzioni per l'inverno.....	5-156
Peso del veicolo	5-159
Sovraccarico.....	5-160
Traino di un rimorchio.....	5-161

PRIMA DI METTERSI ALLA GUIDA

Prima di salire a bordo del veicolo

- Assicurarci che tutti i finestrini, lo specchietto esterno (o gli specchietti esterni) e tutte le luci esterne siano puliti ed esenti da ostruzioni.
- Rimuovere brina, neve e ghiaccio.
- Controllare visivamente gli pneumatici per usura irregolare e danneggiamento.
- Controllare sotto il veicolo per tracce di perdite.
- Assicurarci che non vi siano ostacoli dietro il veicolo quando s'intende fare retromarcia.

Prima di avviare

- Assicurarci che cofano, portellone e porte siano saldamente chiusi e bloccati.
- Regolare la posizione di sedile e volante.
- Regolare gli specchietti retrovisori interno ed esterni.
- Verificare che tutte le luci funzionino.
- Allacciare la cintura di sicurezza. Controllare che tutti i passeggeri abbiano allacciato le loro cinture di sicurezza.
- Controllare strumenti e indicatori nel cruscotto e i messaggi sul display quadro strumenti quando il pulsante POWER nella posizione ON.
- Controllare che tutti gli oggetti trasportati siano riposti correttamente o fissati saldamente.

ATTENZIONE

Per ridurre il rischio di LESIONI SERIE o MORTE, adottare le seguenti precauzioni:

- **Indossare SEMPRE la cintura di sicurezza. Tutti i passeggeri devono tenere correttamente allacciata la cintura di sicurezza a veicolo in marcia. Per maggiori informazioni, fare riferimento a "Cinture di sicurezza" nel capitolo 2.**
- **Guidare sempre con prudenza. Tenere presente che gli altri conducenti o i pedoni possono distratti e commettere errori.**
- **Rimanere concentrati sulla guida. La distrazione del conducente può causare incidenti.**
- **Mantenersi sempre a distanza di sicurezza dal veicolo davanti a voi.**

ATTENZIONE

Non guidare MAI sotto effetto di alcool o sostanze stupefacenti. Guidare sotto l'effetto di alcool o sostanze stupefacenti è pericoloso e potrebbe sfociare in un incidente e causare LESIONI GRAVI o MORTE.

La guida in stato di ebbrezza è il fattore che ogni anno determina il maggior numero di vittime della strada. Anche una piccola quantità di alcool sarà sufficiente per rallentare riflessi, percezioni e capacità di valutazione. Può bastare un bicchiere per ridurre la capacità di reagire ad una situazione imprevista o di emergenza e la prontezza nei riflessi peggiora ulteriormente per ogni bicchiere in più. Guidare sotto l'influsso di droghe è pericoloso come o più di guidare sotto l'influsso dell'alcool.

Le probabilità di causare un serio incidente aumentano notevolmente se si guida dopo aver bevuto o assunto droghe. Se si è bevuto o assunto droghe, non mettersi alla guida. Non viaggiare con un conducente che ha bevuto o assunto droghe. Scegliere un conducente affidabile o chiamare un taxi.

PULSANTE POWER

ATTENZIONE

Per ridurre il rischio di LESIONI SERIE o MORTE, adottare le seguenti precauzioni:

- Non permettere MAI che bambini o persone che non hanno familiarità con il veicolo tocchino il pulsante POWER o parti correlate. Il veicolo potrebbe muoversi inaspettatamente e all'improvviso.
- NON accedere mai al pulsante di pulsante POWER o a qualsiasi altro comando attraverso il volante quando il veicolo è in movimento. La presenza di una mano o di un braccio in quest'area potrebbe causare la perdita del controllo del veicolo e, di conseguenza, un incidente.



Ogni volta che viene aperta una porta anteriore, il pulsante POWER s'illuminerà e si spegnerà dopo 30 secondi dalla chiusura della porta.

⚠ ATTENZIONE



Per spegnere il veicolo in caso di emergenza:



Premere e tenere premuto il pulsante POWER per più di due secondi **OPPURE** premere e rilasciare rapidamente il pulsante POWER per tre volte (nell'arco di tre secondi). Se il veicolo rimane in movimento, è possibile riavviare il veicolo senza premere il pedale freno, bensì premendo il pulsante POWER con cambio nella posizione N (Folle).

⚠ ATTENZIONE

- Non premere **MAI** il pulsante POWER mentre il veicolo è in movimento se non in caso di emergenza. Ciò causerebbe lo spegnimento del veicolo e la conseguente disattivazione di servosterzo e servofreno. Questo potrebbe portare alla perdita del controllo direzionale e della funzione frenante e causare un incidente.
- Prima di abbandonare il sedile di guida, assicurarsi sempre che il cambio sia nella posizione P (Parcheggio), applicare il freno di stazionamento, premere il pulsante POWER nella posizione OFF e portare con sé la Chiave Intelligente. Il veicolo potrebbe muoversi inaspettatamente se queste precauzioni non vengono osservate.

Posizioni del pulsante POWER

Posizione pulsante	Azione	Notifica
OFF 	<p>Per spegnere il veicolo, premere il pulsante POWER con cambio in P (Parcheggio). Inoltre, il veicolo si spegnerà qualora si prema il pulsante POWER con cambio in D (Marcia avanti) o R (Retromarcia) in quanto il cambio passa automaticamente nella posizione P (Parcheggio). Tuttavia, quando premuto in N (Folle), il pulsante POWER passerà alla posizione ACC.</p> <p>Il volante si blocca per proteggere il veicolo dal furto</p>	<p>Se il volante non è bloccato a dovere quando si apre la porta del conducente, la spia acustica suonerà.</p>
ACC 	<p>Premere il pulsante POWER Motore quando questo è nella posizione OFF, senza premere il pedale freno.</p> <p>Gli accessori elettrici sono utilizzabili.</p> <p>Il volante si sblocca.</p>	<p>Se il volante non si sblocca a dovere, il pulsante POWER non funzionerà.</p> <p>Premere il pulsante POWER sterzando contemporaneamente il volante a destra e a sinistra per rilasciare la tensione.</p>

Posizione pulsante	Azione	Notifica
<p>ON</p> 	<p>Premere il pulsante POWER mentre questo è nella posizione ACC, senza premere il pedale freno.</p> <p>Si possono controllare le spie luminose prima che il veicolo venga avviato.</p>	<p>Non lasciare il pulsante POWER in posizione ON quando il veicolo non è nel modo pronto per l'uso (), onde prevenire lo scaricamento della batteria.</p>
<p>START</p> 	<p>Per avviare il veicolo, premere il pedale freno e premere il pulsante POWER con cambio nella posizione P (Parcheggio).</p>	<p>Se si preme il pulsante POWER senza premere il pedale freno, il veicolo non si avvia e il pulsante POWER commuta come segue: OFF → ACC → ON → OFF o ACC</p>

Avviamento del veicolo

ATTENZIONE

- Calzare sempre scarpe appropriate quando si usa il veicolo. Calzature inappropriate come scarpe con tacchi a spillo, scarponi da sci, sandali, ciabatte, ecc. possono interferire con la capacità nell'uso dei pedali di freno e acceleratore.
- Non avviare il veicolo con il pedale acceleratore premuto. Il veicolo potrebbe muoversi e provocare un incidente.

Informazioni

- Il veicolo si avvierà premendo il pulsante POWER, solo quando la chiave intelligente è a bordo del veicolo.
- Qualora la chiave intelligente si trovi a bordo del veicolo ma sia troppo distante dal conducente, il veicolo potrebbe non avviarsi.
- Quando il pulsante POWER nella posizione ACC o ON, se viene aperta una qualsiasi porta il sistema controlla la presenza della chiave intelligente. Quando la chiave intelligente non si trova a bordo del veicolo, l'indicatore "  " lampeggerà e si accenderà la spia "La chiave non è nel veicolo (Key not in vehicle)". Quando tutte le porte sono chiuse, anche il carillon suonerà per 5 secondi circa. Tenere la chiave intelligente a bordo del veicolo quando è in posizione ACC o il veicolo è nel modo pronto per l'uso ().

1. Portare sempre con sé la chiave intelligente.
2. Assicurarsi che il freno di stazionamento sia applicato.
3. Assicurarsi che il cambio sia in P (Parcheggio).
4. Premere il pedale freno.
5. Premere il pulsante POWER. Se il veicolo si avvia, l'indicatore "  " si accenderà.

Informazioni

- Avviare sempre il veicolo con il piede sul pedale freno. Non premere l'acceleratore mentre si avvia il veicolo.
- Se la temperatura ambiente è bassa, l'indicatore "  " potrebbe rimanere illuminato per un tempo più lungo.

NOTA

Per prevenire danni al veicolo:

- Se l'indicatore "  " si spegne a veicolo in marcia, non tentare di mettere il cambio nella posizione P (Parcheggio). Se le condizioni del traffico e della strada lo consentono, si può mettere il cambio nella posizione N (Folle) mentre il veicolo è ancora in movimento e premere il pulsante POWER nel tentativo di riavviare il veicolo.
- Non spingere o trainare il veicolo per avviarlo.

NOTA

Per prevenire danni al veicolo:

Non tenere premuto il pulsante POWER per più di 10 secondi salvo quando il fusibile luci stop è bruciato.

Quando il fusibile luci stop è bruciato, non è possibile avviare il veicolo normalmente. Sostituire il fusibile con uno nuovo. Se non si è in grado di sostituire il fusibile, si può avviare il veicolo premendo e tenendo premuto il pulsante POWER per 10 secondi con pulsante POWER nella posizione ACC.

Per ragioni di sicurezza, premere sempre il pedale freno prima di avviare il veicolo.



Informazioni

Se la batteria chiave intelligente è debole o la chiave intelligente non funziona correttamente, il veicolo può essere avviato premendo il pulsante POWER con la chiave intelligente posizionata come nella figura sopra.

Spegnimento del veicolo

1. Premere il pedale freno completamente.
2. Cambiare in P (Parcheggio).
3. Applicare il freno di stazionamento.
4. Premere il pulsante POWER per spegnere il veicolo.
5. Assicurarsi che l'indicatore luminoso "  " sul quadro strumenti sia spento.



AVVERTENZA

Se l'indicatore luminoso "  " sul quadro strumenti è ancora acceso, il veicolo non è spento per cui è in grado di muoversi nel momento in il cambio viene messa in una qualsiasi posizione diversa da P (Parcheggio).

INGRANAGGIO RIDUTTORE

Uso dell'ingranaggio riduttore

⚠ ATTENZIONE

Per ridurre il rischio di lesioni serie o morte:

- Controllare **SEMPRE** le aree attorno al veicolo per presenza di persone, specie bambini, prima di mettere il veicolo in D (Marcia avanti) o R (Retromarcia).
- Prima di abbandonare il sedile di guida, assicurarsi sempre che il cambio sia nella **posizione P (Parcheggio)**, quindi inserire il freno di stazionamento e smistare il pulsante **POWER** nella **posizione OFF**. Il veicolo potrebbe muoversi inaspettatamente e all'improvviso se queste precauzioni non vengono osservate.



Selezionare le posizioni del cambio premendo il pulsante cambio.

Per la vostra sicurezza, premere sempre il pedale freno quando si cambia ad un'altra marcia.

Posizione cambio



L'indicatore nel quadro strumenti visualizza la posizione del cambio quando il pulsante **POWER** è nella **posizione ON**.

P (Parcheggio)

Fermarsi sempre completamente prima di cambiare in P (Parcheggio). Per cambiare marcia passando da R (Retromarcia), N (Folle) o D (Marcia avanti) a P (Parcheggio), premere il pulsante [P].

Se il veicolo viene spento in D (Marcia avanti) o R (Retromarcia), il cambio passa automaticamente in P (Parcheggio).

- Con il veicolo acceso, il cambio passa automaticamente in P (Parcheggio) qualora la porta del conducente venga aperta quando il cambio è in N (Folle), R (Retromarcia) o D (Marcia avanti) e sono soddisfatte le seguenti condizioni:
 - Il pedale del freno/acceleratore non è premuto
 - La cintura di sicurezza è slacciata
 - La velocità del veicolo è inferiore a 0,6 km/h
- Quando il veicolo supera una certa velocità, il cambio non passa in P (Parcheggio) se si preme il pulsante P.

ATTENZIONE

- **Cambiando in P (Parcheggio) a veicolo in movimento si potrebbe perdere il controllo del veicolo.**
- **Dopo che il veicolo si è fermato, assicurarsi sempre che il leva cambio sia in P (Parcheggio), applicare il freno di stazionamento e spegnere il veicolo.**
- **Non usare la posizione P (Parcheggio) al posto del freno di stazionamento.**

R (Retromarcia)

Usare questa posizione per guidare il veicolo in retromarcia.

Per cambiare in R (Retromarcia), premere il pulsante [R] tenendo nel contempo premuto il pedale freno.

N (Folle)

Le ruote e il cambio non sono in presa.

Per cambiare in N (Folle), premere il pulsante [N] tenendo nel contempo premuto il pedale freno.

Premere sempre il pedale freno quando si cambia da N (Folle) a un'altra marcia.

In N (Folle), se il conducente tenta di spegnere il veicolo, il cambio rimane in N (Folle) e il pulsante POWER passerà in posizione ACC.

Per spegnere il veicolo dalla posizione ACC, premere il pulsante POWER nella posizione ON, premere il pulsante [P], quindi premere il pulsante POWER nella posizione OFF.

Quando la porta del conducente viene aperta entro 3 minuti con il pulsante POWER nella posizione ACC e il cambio in N (Folle), il veicolo viene spento e messo in posizione P (Parcheggio) automaticamente.

D (Marcia avanti)

Questa è la normale posizione di guida.

Per cambiare in D (Marcia avanti), premere il pulsante [D] tenendo nel contempo premuto il pedale freno.

Sistema blocco cambio

Per motivi di sicurezza, il veicolo ha un sistema di blocco cambio che impedisce di cambiare marcia passando da P (Parcheggio) o N (Folle) in R (retromarcia) o D (Marcia avanti) senza premere il pedale freno.

Per passare da P (Parcheggio) o N (Folle) in R (Retromarcia) o D (Marcia avanti), da R (Retromarcia) in D (Marcia avanti) o da D (Marcia avanti) in R (Retromarcia):

1. Premere e tenere premuto il pedale freno.
2. Avviare il veicolo o smistare il pulsante POWER nella posizione ON.
3. Premere il pulsante R (Retromarcia) o D (Marcia avanti).

Informazioni

Per la propria sicurezza, non è consentito cambiare marcia mentre il cavo di carica è collegato.

Quando la batteria (12 V) si è scaricata

Non si può cambiare marcia quando la batteria si è scaricata.

Avviare il veicolo con cavi di emergenza (fare riferimento a "Avviamento con cavi di emergenza" nel capitolo 6) oppure noi consigliamo di contattare un concessionario autorizzato HYUNDAI.

Parcheggio

Fermarsi sempre completamente e tenere premuto il pedale freno. Cambiare alla posizione P (Parcheggio), applicare il freno di stazionamento e mettere il pulsante POWER nella posizione OFF. Portare con sé la chiave quando si scende dal veicolo.

Messaggi sul display LCD

Condizioni cambio Marcia non soddisfatte

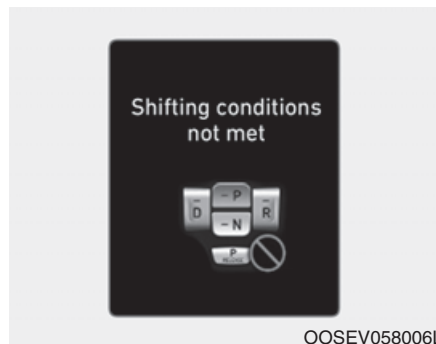

Il messaggio compare sul display LCD quando ci si trova nelle seguenti condizioni:

1. Quando la velocità di guida è troppo alta per cambiare marcia.
Ridurre la velocità del veicolo o rallentare prima di cambiare marcia.
2. Quando si cambia marcia mentre il veicolo è nel modo Utility.

Premere pedale freno per cambiare Marcia

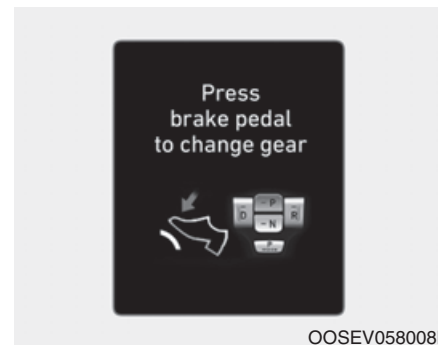

Il messaggio compare sul display LCD quando il pedale freno non è premuto mentre si cambia marcia. Premere il pedale freno, quindi cambiare marcia.

Portare il cambio in P dopo arresto



Il messaggio compare sul display LCD quando il cambio viene messo in P (Parcheggio) mentre il veicolo è in movimento.

Arrestare il veicolo prima di cambiare in P (Parcheggio).

PARK inserito

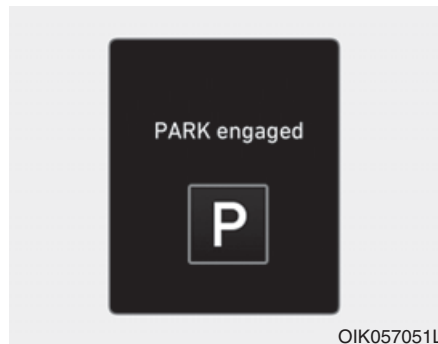

Il messaggio compare sul display LCD quando è innestata la posizione P (Parcheggio).

FOLLE innestata



Il messaggio compare sul display LCD quando è innestata la posizione N (Folle).

Marcia già selezionata

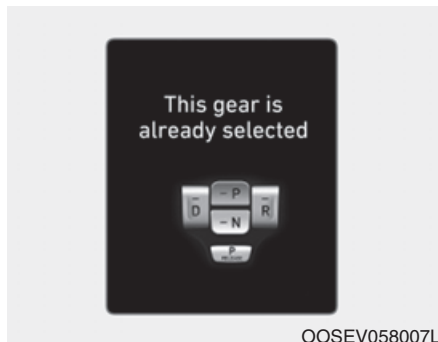

Il messaggio compare sul display LCD quando viene nuovamente premuto il pulsante della marcia selezionata.

Guasto PARK. Inserire freno stazionamento quando si parcheggia



Il messaggio viene visualizzato quando c'è un problema con l'innesto della posizione P (Parcheggio).

Noi consigliamo di far ispezionare il veicolo da un concessionario autorizzato HYUNDAI immediatamente.

Controllare il pulsante D. Non cambiare o spegnere fino a destinazione



Il messaggio viene visualizzato quando c'è un problema con il pulsante D.

Se viene visualizzato questo messaggio, non cambiare marcia e non spegnere il veicolo durante la guida. Se il conducente cambia marcia passando alla posizione P/R/N o spegne il motore, non sarà più possibile riportare il cambio in D (Marcia avanti).

Controllare il pulsante P

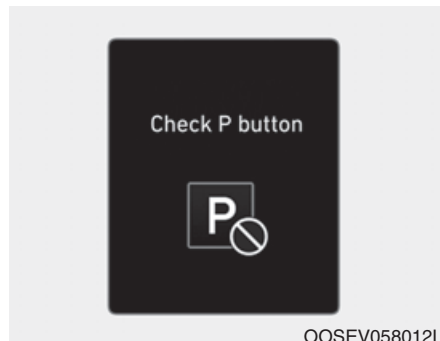

Il messaggio compare sul display LCD quando c'è un problema con il pulsante P.

Noi consigliamo di far ispezionare il veicolo da un concessionario autorizzato HYUNDAI immediatamente.

Controllare i comandi del cambio



Il messaggio compare sul display LCD quando c'è un problema con i pulsanti cambio.

Noi consigliamo di far ispezionare il veicolo da un concessionario autorizzato HYUNDAI immediatamente.

Pulsante del cambio bloccato

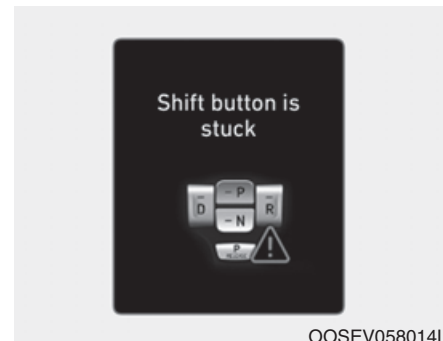

Il messaggio compare sul display LCD quando il pulsante cambio viene mantenuto premuto o quando c'è un problema con il pulsante.

Assicurarsi che non ci sia nessun oggetto appoggiato sul pulsante cambio. Se il problema persiste, noi consigliamo di far ispezionare il veicolo da un concessionario autorizzato HYUNDAI immediatamente.

Buona prassi nella guida

- Non cambiare mai passando da P (Parcheggio) o N (Folle) a qualsiasi altra posizione con pedale acceleratore premuto.
- Non cambiare mai in P (Parcheggio) a veicolo in movimento.
Assicurarsi che il veicolo sia completamente fermo prima di tentare di cambiare in R (Retromarcia) o D (Marcia avanti).
- Non cambiare in N (Folle) a veicolo in marcia. Facendolo si esporrebbe causare un incidente.
- Non guidare tenendo il piede appoggiato sul pedale freno. Una pressione costante sul pedale, seppure leggera, potrebbe surriscaldare, usurare o anche guastare i freni.
- Applicare sempre il freno di stazionamento quando si scende dal veicolo. Non limitarsi a mettere l'ingranaggio in P (Parcheggio) per tenere fermo il veicolo.

- Esercitare la massima cautela quando si guida su un fondo sdruciolevole. Usare particolare prudenza quando si frena, accelera o si cambia marcia. Su un fondo sdruciolevole, una repentina variazione della velocità del veicolo potrebbe causare la perdita di trazione da parte delle ruote motrici, con conseguente perdita di controllo del veicolo e rischio di provocare un incidente
- Il raggiungimento di prestazioni e consumi ottimali risulta favorito se l'acceleratore viene premuto e rilasciato con gradualità.

ATTENZIONE

Per ridurre il rischio di LESIONI SERIE o MORTE:

- **Indossare SEMPRE la cintura di sicurezza. In caso di collisione, un occupante privo di cintura di sicurezza ha molte più probabilità di rimanere seriamente lesionato o ucciso rispetto a un occupante che indossa correttamente la cintura di sicurezza.**

- **Moderare la velocità in curva o quando si sterza.**
- **Evitare di sterzare il volante di colpo, tipo un repentino cambio di corsa o una curva presa stretta.**
- **Il rischio di cappottamento aumenta notevolmente se si perde il controllo del veicolo a velocità sostenuta.**
- **La perdita del controllo avviene spesso quando due o più ruote escono dalla carreggiata e il conducente sovrasterza per tornare in carreggiata.**
- **Se il veicolo esce dalla carreggiata, non sterzare bruscamente. Viceversa, rallentare prima di rientrare in carreggiata.**
- **HYUNDAI consiglia di rispettare tutti i limiti di velocità imposti.**

SISTEMA FRENATA RIGENERATIVA

Frenata rigenerativa (Selettore a joystick)

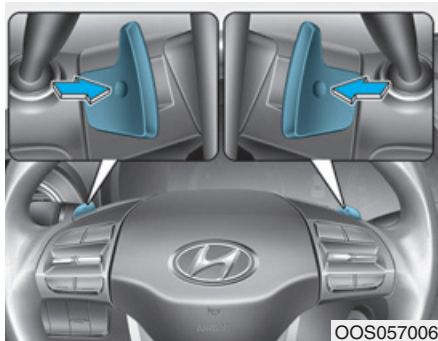

Il selettore a joystick è usato per regolare il livello di frenata rigenerativa da 0 a 3 in fase di decelerazione o frenata.

- Lato sinistro (): Aumenta frenata e decelerazione rigenerativa.
- Lato destro (): Diminuisce frenata e decelerazione rigenerativa.
- Tirare e tenere tirato il selettore a joystick sul lato sinistro per più di 0,5 secondi per attivare la funzione di guida mediante un solo pedale, incrementando la frenata rigenerativa.

In questo caso, è possibile arrestare il veicolo continuando a mantenere tirato il selettore a joystick.

Fare riferimento a "Guida mediante un solo pedale" nelle pagine seguenti.

- Con il recupero intelligente attivato, tirare e tenere tirato il selettore a joystick sul lato destro per più di 1 secondo per attivare o disattivare la commutazione automatica della frenata rigenerativa. Tuttavia, non succederà niente qualora il recupero intelligente non venga attivato dal modo Impostaz.utente. Per attivare o disattivare la funzione andare a "Impostaz.utente → Comodità → Recupero intelligente". **Fare riferimento a "Sistema di Recupero intelligente" nelle pagine seguenti.**

Informazioni

Il selettore a joystick non opera quando:

- I selettori a joystick [] e [] vengono tirati contemporaneamente.
- Il veicolo decelera premendo il pedale freno.
- Il sistema cruise control o sistema cruise control intelligente è attivato.



OOSEV048109L

Il livello di frenata rigenerativa selezionato viene visualizzato sul quadro strumenti.

L'impostazione iniziale del livello di frenata rigenerativa e il range di regolazione variano a secondo del modalità di guida selezionato

Modo di guida	Impostazione iniziale	Range di regolazione
ECO+	2	0-3
ECO	2	0-3
COMFORT	1	0-3
SPORT	1	0-3

Per maggiori dettagli, fare riferimento a "Sistema di controllo integrato modo di guida" in questo capitolo.r.

Guida mediante un solo pedale

Il conducente può arrestare il veicolo tirando e tenendo tirato il selettore a joystick sul lato sinistro.

Condizioni operative

Il sistema diventa operativo quando sono soddisfatte le condizioni di cui sotto:

- La porta del conducente è chiusa.
- La cintura di sicurezza del conducente è allacciata.

Per operare:

- Tirare e tenere tirato il selettore a joystick sul lato sinistro mentre il veicolo rallenta per inerzia.
- Quando la velocità del veicolo è superiore a 3 km/h, rilasciare il selettore a joystick per tornare al livello impostato precedentemente.

- Quando la velocità del veicolo è inferiore a 3 km/h, la funzione mantiene il controllo dell'arresto del veicolo anche se il selettore a joystick viene rilasciato.
- Se è attivata la guida mediante un solo pedale, il conducente può controllare la posizione di arresto del veicolo tramite pedale acceleratore.

Innesto automatico di EPB

Una volta che il veicolo è stato arrestato dalla funzione di guida mediante un solo pedale, l'EPB viene innestato automaticamente quando si verifica una qualsiasi delle condizioni seguenti:

- La porta del conducente è aperta
- La cintura di sicurezza del conducente è slacciata.
- Il cofano è aperto
- Il portellone è aperto.
- Sono trascorsi 5 minuti da quando il veicolo si è arrestato.
- L'operatività del sistema è limitata per altre ragioni.

ATTENZIONE

Potrebbe risultare non possibile arrestare il veicolo a causa delle condizioni del veicolo stesso e della strada. Prestare attenzione alla condizione della strada davanti e applicare il freno qualora necessario.

SISTEMA DI RECUPERO INTELLIGENTE (SE EQUIPAGGIATO CON SISTEMA CRUISE CONTROL INTELLIGENTE)

Il sistema di Recupero intelligente controlla la frenata rigenerativa automaticamente in funzione della pendenza della strada e della condizione di guida del veicolo davanti. Il sistema minimizza l'uso superfluo dei pedali di freno e acceleratore, riducendo il consumo di combustibile e fornendo assistenza al conducente.

Impostazione del sistema

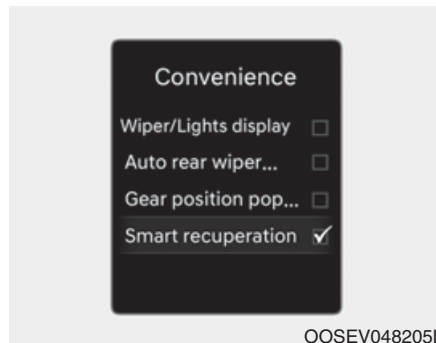

Il sistema di Recupero intelligente assume lo stato di pronto per l'uso quando:

Il cambio è in P (Parcheggio) e si seleziona "Impostaz.utente → Comodità → Recupero intelligente" nel modo Impostaz.utente.

L'impostazione viene mantenuta una volta che il veicolo riparte.

Per attivare il sistema di recupero intelligente

Con "AUTO" visualizzato come livello di frenata rigenerativa sul quadro strumenti, il livello di frenata rigenerativa viene controllato automaticamente quando la velocità del veicolo è superiore a 10 km/h ed è soddisfatta una delle condizioni di cui sotto.

- La pendenza della strada cambia
- La distanza dal veicolo davanti si riduce o aumenta
- La velocità del veicolo davanti si riduce o aumenta

ATTENZIONE

Quando la velocità veicolo è inferiore a 10 km/h, il sistema di Recupero intelligente è annullato. Il conducente deve regolare la velocità del veicolo premendo il pedale di acceleratore o freno in funzione della condizione della strada davanti e della condizione di guida.

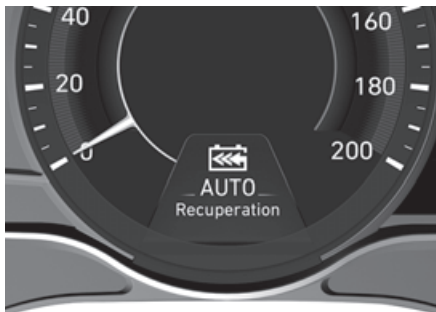

OOSEV058097L

Quando il sistema viene acceso dal modo Impostaz.utente, ma il radar anteriore non riconosce il veicolo davanti, "AUTO" viene visualizzato in bianco.



OOSEV058001L

Se il radar anteriore riconosce il veicolo davanti, "AUTO" viene visualizzato in blu. Il livello di frenata rigenerativa viene controllato automaticamente in funzione della condizione di guida del veicolo davanti, e il livello è indicato mediante frecce.

Tuttavia, viene mantenuto il livello di frenata rigenerativa attuale qualora il conducente preme il pedale freno mentre il sistema è attivato. Inoltre, il sistema viene temporaneamente annullato qualora venga premuto il pedale acceleratore.

ATTENZIONE

Il sistema di Recupero intelligente che controlla automaticamente il livello di frenata rigenerativa quando il veicolo rallenta per inerzia è solo un sistema supplementare a servizio della comodità del conducente. Il sistema non è in grado di arrestare completamente il veicolo, né di evitare qualsiasi collisione. Il controllo del freno potrebbe risultare insufficiente rispetto alla velocità del veicolo davanti o in caso questo si arresti di colpo o, un veicolo tagli la strada all'improvviso e la pendenza è ripida. Guardare prudentemente sempre avanti per prevenire l'insorgenza di situazioni inaspettate e improvvise.

Il sistema di rigenerazione intelligente verrà temporaneamente annullato quando:

- Annullato manualmente
Tirando e tenendo tirato il selettore a joystick sul lato destro per più di 1 secondo.
Il sistema di rigenerazione intelligente si spegne temporaneamente e dal quadro strumenti scompare AUTO come livello di frenata rigenerativa.
- Annullato automaticamente
 - Il veicolo ha il cambio in posizione N (Folle), R (Retromarcia) o P (Parcheggio).
 - Il sistema cruise control (sistema cruise control intelligente incluso) è attivato.
 - L'ESC (controllo elettronico di stabilità) o l'ABS è operante.

ATTENZIONE

Quando il sistema di Recupero intelligente viene annullato automaticamente, regolare la velocità del veicolo direttamente premendo il pedale di acceleratore o freno in funzione della condizione della strada davanti e della condizione di guida.

Per ripristinare il sistema di Recupero intelligente

Per riattivare il sistema di Recupero intelligente durante la guida, tirare e tenere tirato il selettore a joystick sul lato destro per più di 1 secondo nuovamente. A questo punto, sul quadro strumenti apparirà AUTO come livello di frenata rigenerativa.

Per spegnere il sistema di recupero intelligente

Per spegnere il sistema, mettere il cambio in P (Parcheggio) e deselezionare "Impostaz.utente → Comodità → Recupero intelligente" nel modo Impostaz.utente.

Sensore di rilevamento distanza da veicolo a veicolo (Radar anteriore)

Per far sì che il sistema di Recupero intelligente operi a dovere, assicurarsi sempre che il coperchio sensore radar sia pulito ed esente da sporcizia, neve o corpi estranei. La presenza di sporcizia, neve o corpi estranei sulla lente può influire negativamente sulla capacità di rilevamento del sensore. In questo caso, il sistema potrebbe arrestarsi temporaneamente e non operare normalmente.

AVVERTENZA

- **Non applicare la cornice targa o corpi estranei come un adesivo o un rostro per paraurti nelle vicinanze del sensore radar. Questo potrebbe influire negativamente sulla capacità di rilevamento del radar.**
- **Tenere sempre il sensore radar e il coperchio puliti ed esenti da morchia o corpi estranei.**

- Usare solo un panno morbido per lavare il veicolo. Non spruzzare direttamente acqua pressurizzata sul sensore o sul coperchio sensore.
- Avere cura di non esercitare inutilmente forza sul sensore radar o sul coperchio sensore. Se il sensore viene disallineato forzatamente, il sistema di rigenerazione intelligente potrebbe non operare correttamente. In questo caso, un messaggio spia potrebbe non essere visualizzato. Noi consigliamo di far ispezionare il veicolo da un concessionario autorizzato HYUNDAI.
- Se il paraurti anteriore subisce danni nell'area attorno al sensore radar, il sistema di rigenerazione intelligente potrebbe non operare a dovere. Noi consigliamo di far ispezionare il veicolo da un concessionario autorizzato HYUNDAI.

- Usare solo parti originali per riparare o sostituire un sensore o un coperchio sensore danneggiati. Non verniciare il coperchio sensore.

Malfunzionamento del sistema

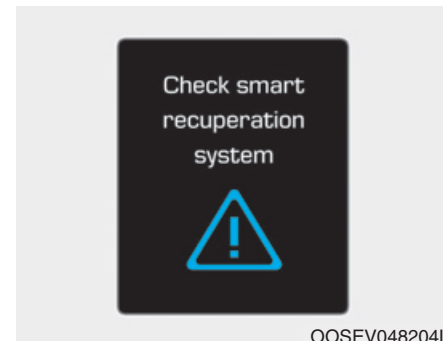

Verifica recupero intelligente

Il messaggio comparirà qualora il sistema non funzioni normalmente. Il sistema verrà annullato e la parola "AUTO" scomparirà dal quadro strumenti e al suo posto verrà visualizzato il livello di frenata rigenerativa. Controllare per presenza di corpi estranei sul radar anteriore. Rimuovere qualsiasi traccia di sporcizia, neve o corpi estranei che potrebbe interferire con i sensori radar. Se il sistema rimane continua a non operare normalmente, noi consigliamo di portare il veicolo da un concessionario autorizzato HYUNDAI per far controllare il sistema.

Limitazioni del sistema

Il sistema di Recupero intelligente potrebbe non operare a dovere in determinate situazioni dove la condizione di guida non è alla portata delle prestazioni del sensore radar anteriore.

L'attenzione del conducente è necessaria laddove il sistema non reagisce a dovere o si mette ad operare incidentalmente.

Nelle curve

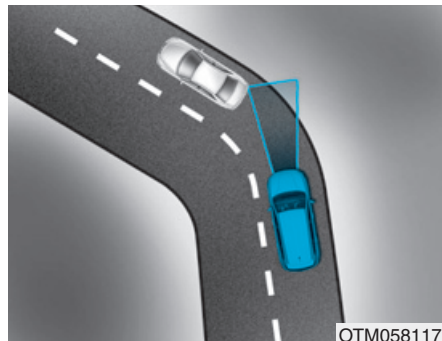

Quando il veicolo rallenta per inerzia in curva, il sistema potrebbe non rilevare un veicolo che si trova nella stessa sua corsia e il livello di frenata rigenerativa verrà ridotto automaticamente facendo percepire che il veicolo sta accelerando.

Inoltre, se il sistema riconosce improvvisamente un veicolo davanti, il livello di frenata rigenerativa aumenterà automaticamente facendo percepire che il veicolo sta decelerando.

Il conducente deve mantenere una distanza che consenta di frenare in sicurezza e, se necessario, premere il pedale freno per ridurre la velocità di guida e mantenere una distanza di sicurezza.



La velocità del vostro veicolo potrebbe diminuire a causa della presenza di un veicolo nella corsia adiacente.

Applicare il pedale acceleratore e selezionare la velocità appropriata da impostare. Verificare che le condizioni della strada consentano un uso in sicurezza del sistema di Recupero intelligente.

Su chine

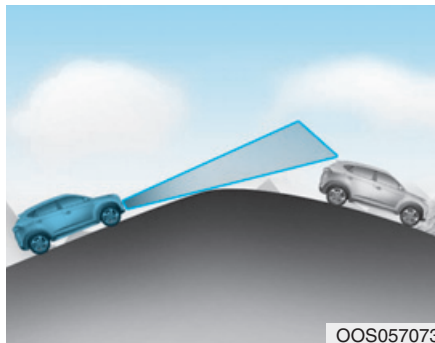

Quando il veicolo rallenta per inerzia in una salita o discesa, il sistema potrebbe non rilevare un veicolo che si trova nella stessa sua corsia e il livello di frenata rigenerativa verrà ridotto automaticamente facendo percepire che il veicolo sta accelerando.

Inoltre, se il sistema riconosce improvvisamente un veicolo davanti, il livello di frenata rigenerativa aumenterà automaticamente facendo percepire che il veicolo sta decelerando.

Il conducente deve mantenere una distanza che consenta di frenare in sicurezza e, se necessario, premere il pedale freno per ridurre la velocità di guida e mantenere una distanza di sicurezza.

Cambio di corsia

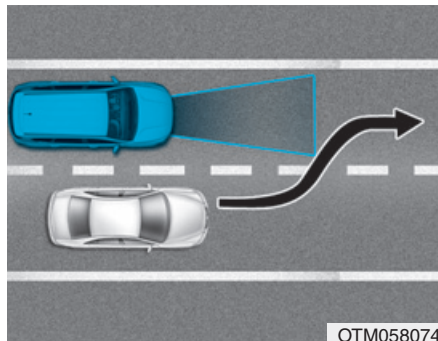

- Un veicolo che s'immette nella vostra corsia da una corsia adiacente non può essere riconosciuto dal sensore finché non entra nel range di rilevamento del sensore stesso.
- Il radar potrebbe non rilevare immediatamente un veicolo che s'immette improvvisamente nella corsia. Prestare sempre attenzione alle condizioni del traffico, della strada e operative.

Riconoscimento del veicolo

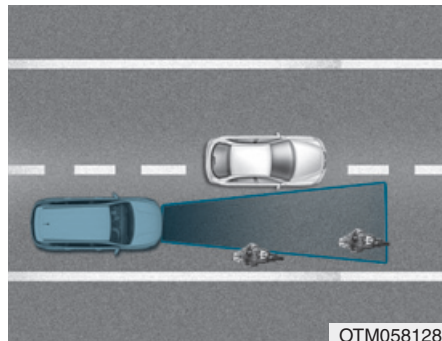

Alcuni veicoli presenti nella vostra corsia non possono essere riconosciuti dal sensore:

- Veicoli stretti come motociclette o biciclette
- Veicoli decentrati verso un lato
- Veicoli lenti o veicoli che rallentano improvvisamente
- Veicoli fermi (Quando il veicolo davanti è lontano, il sistema potrebbe non rilevare un veicolo fermo.)
- Veicoli con profilo posteriore piccolo come rimorchi senza carico

Un veicolo davanti non può essere riconosciuto correttamente dal sensore qualora si verificano uno qualsiasi dei seguenti eventi:

- Quando il veicolo è inclinato verso l'alto a causa di un sovraccarico nel vano bagagli
- Mentre si sterza il volante
- Quando si viaggia su un lato della corsia
- Quando si viaggia su corsie strette o nelle curve

Applicare il pedale di freno o acceleratore secondo necessità.

ATTENZIONE

Quando si usa il sistema di Recupero intelligente, adottare le seguenti precauzioni:

- Se si rende necessario un arresto di emergenza, si devono applicare i freni.
- Mantenere una distanza di sicurezza che tenga conto delle condizioni della strada e della velocità del veicolo. Se la distanza da veicolo a veicolo è troppo corta quando si viaggia a velocità sostenuta, si potrebbe verificare una seria collisione.
- Mantenere sempre uno spazio di frenata sufficiente e decelerare il veicolo applicando i freni, qualora necessario.

- Il sistema di Recupero intelligente non è in grado di riconoscere un veicolo fermo, i pedoni o un veicolo che sopraggiunge in senso opposto. Guardare prudentemente sempre avanti per prevenire l'insorgenza di situazioni inaspettate e improvvise.
- I veicoli che viaggiano davanti cambiando frequentemente corsia possono causare ritardi nella risposta del sistema o indurre il sistema a reagire quando il veicolo si trova realmente nella corsia adiacente. Guidare sempre con prudenza per prevenire situazioni inaspettate e improvvise.
- Il sistema di Recupero intelligente potrebbe non riconoscere situazioni di guida complesse, per cui è necessario prestare sempre attenzione alle condizioni di guida e controllare la velocità del proprio veicolo.

NOTA

Il sistema di Recupero intelligente potrebbe non operare temporaneamente a causa di:

- Interferenza elettrica
- Modifica delle sospensioni
- Differenza di usura o di pressione tra gli pneumatici
- Installazione di pneumatici di tipo diverso

SISTEMA FRENANTE

Freni servoassistiti

Il vostro veicolo ha freni servoassistiti che si regolano automaticamente durante il normale uso.

Se viene a mancare l'alimentazione elettrica al veicolo perché la batteria si è scaricata o il veicolo è stato spento durante la guida, l'assistenza ai freni non funzionerà. Si può comunque sempre arrestare il veicolo applicando una maggiore forza sul pedale freno rispetto al solito. Lo spazio di arresto risulterà tuttavia più lungo rispetto a quando i freni sono servoassistiti.

Non pompare il pedale freno quando si è interrotta la servoassistenza.

ATTENZIONE

Adottare le seguenti precauzioni:

- **Non guidare tenendo il piede appoggiato sul pedale freno. Questo causerebbe un anomalo surriscaldamento dei freni, un'eccessiva usura delle guarnizioni di attrito e delle pastiglie dei freni e un allungamento dello spazio di arresto.**
- **Quando si guida lungo una discesa lunga o ripida, usare il selettore a joystick (leva lato sinistro) per aumentare il controllo della frenata rigenerativa in modo da controllare la velocità senza fare un uso eccessivo del pedale freno. Una continua applicazione dei freni causerà il surriscaldamento dei freni stessi e ciò potrebbe portare ad una temporanea riduzione della capacità di frenata.**

- **Freni bagnati possono pregiudicare la capacità di rallentare in sicurezza del veicolo; il veicolo potrebbe inoltre tirare da un lato quando i freni vengono applicati. Applicando i freni leggermente si potrà capire se questo sono affetti dal problema in questione. Testare sempre i freni in questo modo dopo aver guidato attraverso acque profonde. Per asciugare i freni, dare dei colpetti al pedale freno per scaldare i freni mantenendo una velocità di sicurezza finché i freni non riacquisteranno la loro normale funzionalità. Evitare di guidare a velocità sostenuta finché i freni non funzionano correttamente.**

NOTA

- Non premere continuamente il pedale freno se l'indicatore "  " è spento. La batteria si potrebbe scaricare.
- La generazione di rumore e vibrazioni durante la frenata è normale.
- Nel normale funzionamento, la pompa freno elettrico può generare rumore e il motore elettrico vibrazioni, nei casi seguenti.
 - Quando il pedale viene premuto di colpo.
 - Quando il pedale viene premuto più volte a brevi intervalli.
 - Quando la funzione ABS viene attivata durante la frenata.

Indicatore di usura freni a disco

Quando le pastiglie freni sono usurate per cui sono necessarie nuove pastiglie, si sentirà un forte segnale acustico provenire dai freni anteriori o posteriori. Questo rumore può essere intermittente o può manifestarsi ogni volta che si preme il pedale freno.

Si tenga presente che determinate condizioni di guida o climatiche possono causare lo stridio dei freni alla prima applicazione (o leggera applicazione) dei freni stessi. Questo è normale e non indica che c'è un problema con i freni.

NOTA

Per evitare costose riparazioni ai freni, non continuare a guidare con le pastiglie freni usurate.

Informazioni

Sostituire sempre le pastiglie freni come set completo su ciascuno dei due assali anteriore o posteriore.

Freno di stazionamento elettronico (EPB)

Applicazione del freno di stazionamento



Per applicare l'EPB (freno di stazionamento elettronico):

1. Premere il pedale freno.
2. Tirare l'interruttore EPB in su.

Assicurarsi che la Spia Luminosa Freno di Stazionamento si accenda.

Con funzione di autofrenatura AUTO HOLD abilitata, l'EPB viene applicato automaticamente quando il veicolo è spento.

Tuttavia, se Auto Hold è OFF quando il veicolo viene spento, l'EPB non verrà applicato.

ATTENZIONE

Per ridurre il rischio di LESIONI SERIE o MORTE, non azionare il freno di stazionamento a veicolo in movimento se non in una situazione di emergenza. Si potrebbe danneggiare il sistema freno e provocare un incidente.

Rilascio del freno di stazionamento



Per rilasciare l'EPB (freno di stazionamento elettronico), premere l'interruttore EPB nella condizione seguente:

- Portare il pulsante POWER nella posizione ON.
- Premere il pedale freno.

Assicurarsi che la Spia Luminosa Freno di Stazionamento si spenga.

Per rilasciare automaticamente l'EPB (freno di stazionamento elettronico):

- Cambio in P (Parcheggio)

Con veicolo nel modo pronto per l'uso () , premere il pedale freno e cambiare passando da P (Parcheggio) a R (Retromarcia) o D (Marcia avanti).

- Cambio in N (Folle)

Con veicolo nel modo pronto per l'uso () , premere il pedale freno e cambiare passando da N (Folle) a R (Retromarcia) o D (Marcia avanti).

- In presenza delle condizioni seguenti
 1. Avviare il veicolo.
 2. Allacciare la cintura di sicurezza del conducente.
 3. Chiudere porta del conducente, cofano e portellone.
 4. Premere il pedale acceleratore mentre il cambio è in D (Marcia avanti) o R (Retromarcia).

La Spia Luminosa Freno di Stazionamento deve essere spenta quando l'EPB è rilasciato.

i Informazioni

- Per motivi di sicurezza, l'EPB può essere innestato anche con pulsante POWER in posizione OFF, ma non rilasciato.
- Per ragioni di sicurezza, premere il pedale freno e rilasciare il freno di stazionamento manualmente tramite l'interruttore EPB quando il veicolo viaggia in discesa o in retromarcia.

NOTA

- Se la spia luminosa freno di stazionamento rimane accesa anche con EPB rilasciato, noi consigliamo di far controllare il sistema da un concessionario autorizzato HYUNDAI.
- Non guidare il veicolo con l'EPB applicato. Ciò potrebbe causare un'eccessiva usura di pastiglia freno e disco freno.

Il freno di stazionamento elettronico potrebbe essere applicato automaticamente quando:

- Su richiesta di altri sistemi
- Se il conducente spegne il veicolo mentre l'autofrenatura Auto Hold è operante, l'EPB verrà automaticamente applicato.

Messaggi spia

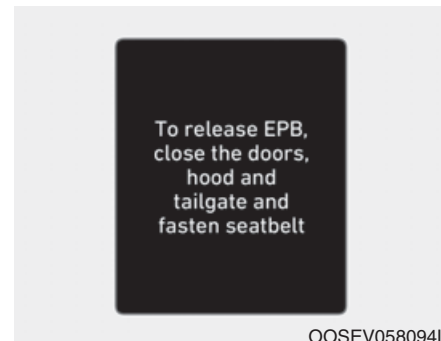

Per rilasciare EPB, allacciare cinture sicur. e chiudere porte, cofano e portell.

In presenza delle condizioni seguenti suonerà una spia acustica comparirà un messaggio.

- Se ci si accinge a guidare con l'EPB applicato.
- Se la cintura di sicurezza del conducente non è allacciata e ci si accinge a rilasciare EPB.
- Se la porta del conducente è aperta e ci si accinge a rilasciare EPB.
- Se il cofano è aperto con il cambio in D (Marcia avanti) e ci si accinge a rilasciare EPB.

- Se il portellone è aperto con il cambio in R (Retromarcia) e ci si accinge a rilasciare EPB.
- Se c'è un problema con il veicolo.

Se si verifica tale situazione, premere il pedale freno e rilasciare l'EPB premendo l'interruttore EPB.

ATTENZIONE

- Per prevenire che il veicolo si possa muovere accidentalmente dopo che lo si è fermato e si è scesi, non usare la posizione P (Parcheggio) al posto del freno di stazionamento. Inserire il freno di stazionamento e assicurarsi che il veicolo sia saldamente posizionato in P (Parcheggio).
- Non permettere mai che una persona che non ha familiarità con il veicolo tocchi il freno di stazionamento. Se il freno di stazionamento viene inavvertitamente rilasciato, si possono riportare serie lesioni.

- **Un veicolo parcheggiato deve sempre avere il freno di stazionamento completamente innestato onde evitare che possa muoversi accidentalmente e essere lesioni agli occupanti o ai pedoni.**

NOTA

- All'azionamento o al rilascio dell'EPB, si potrebbe sentire un click, ma questo rientra nella normalità e indica che l'EPB funziona a dovere.
- Quando si lasciano le chiavi al custode o all'addetto di un parcheggio, avere cura di spiegarli/spiegarle come azionare l'EPB.
- L'EPB potrebbe malfunzionare se si viaggia con l'EPB medesimo applicato.
- Quando si rilascia automaticamente l'EPB premendo il pedale acceleratore, premerlo lentamente.

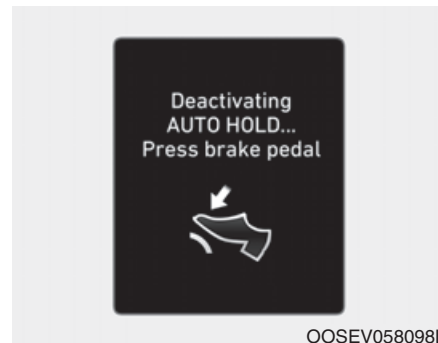

AUTO HOLD sarà disattivato...
Premere il pedale del freno

Quando la commutazione da autofrenatura Auto Hold a EPB non funziona a dovere, suonerà una spia e comparirà un messaggio.

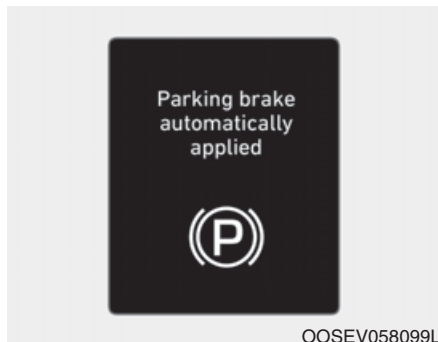

OOSEV058099L

Freno di stazionamento applicato automaticamente

Se l'EPB viene applicato quando è attivata l'Autofrenatura, suonerà una spia e comparirà un messaggio.

Indicatore di EPB malfunzionante

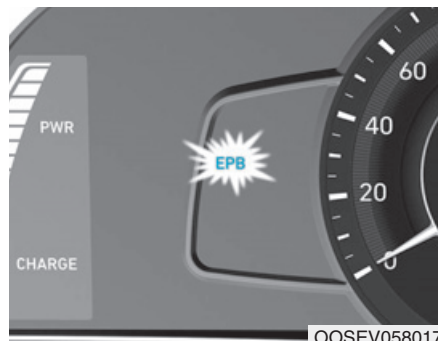

OOSEV058017

La spia luminosa s'illumina qualora il pulsante POWER venga commutato nella posizione ON, e si spegne entro circa 3 secondi qualora il sistema funzioni normalmente.

Se l'indicatore di EPB malfunzionante rimane acceso, si accende a veicolo in marcia o non si accende quando il pulsante POWER viene smistato nella posizione ON, ciò indica un possibile malfunzionamento dell'EPB.

Se ciò accade, noi consigliamo di far controllare il sistema da un concessionario autorizzato HYUNDAI.

L'indicatore malfunzionamento EPB potrebbe illuminarsi quando l'indicatore ESC (controllo elettronico di stabilità) si accende per indicare che l'ESC non funziona a dovere, ma questo non vuol dire che l'EPB sia malfunzionante.

NOTA

- Se la spia luminosa EPB rimane accesa, noi consigliamo di far controllare il sistema da un concessionario autorizzato HYUNDAI.
- Se la spia luminosa freno di stazionamento non s'illumina o lampeggia nonostante l'interruttore EPB sia stato tirato su, l'EPB potrebbe non essere applicato.
- Se la spia luminosa freno di stazionamento lampeggia quando la spia luminosa EPB è accesa, premere l'interruttore, quindi tirarlo su. Spingerlo una volta ancora nella sua posizione originale e tirarlo su nuovamente. Se la spia luminosa EPB non si spegne, noi consigliamo di far controllare il sistema da un concessionario autorizzato HYUNDAI.

Frenata di emergenza

Se insorge un problema con il pedale freno a veicolo in marcia, è possibile eseguire una frenata di emergenza tirando su e tenendo tirato l'interruttore EPB. La frenata è eseguibile solo nel mentre in cui l'interruttore EPB rimane tenuto in posizione. Lo spazio di frenata risulterà tuttavia maggiore rispetto al normale.

ATTENZIONE

Non azionare il freno di stazionamento a veicolo in movimento, salvo in una situazione di emergenza. Si potrebbe danneggiare il sistema freno e provocare un serio incidente.

Informazioni

Durante la frenata di emergenza tramite EPB, la spia luminosa freno di stazionamento s'illuminerà per indicare che il sistema è operante.

NOTA

Se si avverte in continuazione un rumore o odore di bruciato quando l'EPB viene usato per una frenata di emergenza, noi consigliamo di far controllare il sistema da un concessionario autorizzato HYUNDAI.

Quando l'EPB (freno di stazionamento elettronico) non viene rilasciato

Se l'EPB non viene rilasciato normalmente, noi consigliamo di portare il veicolo presso un concessionario autorizzato HYUNDAI, facendolo trasportare da un carro attrezzi con pianale, per fare controllare il sistema.

Spia luminosa freno di stazionamento



Controllare la spia luminosa freno di stazionamento mettendo il pulsante POWER nella posizione ON (indicatore  spento).

Questa segnalazione luminosa s'illuminerà qualora il freno di stazionamento sia applicato con pulsante POWER nella posizione START o ON. Prima di mettersi alla guida, assicurarsi che il freno di stazionamento sia rilasciato e la spia luminosa freno sia spenta.

Se la spia luminosa freno di stazionamento rimane accesa dopo che il freno di stazionamento è stato rilasciato mentre il veicolo è nel modo pronto per l'uso () , potrebbe esserci un malfunzionamento nel sistema freno. Prestare immediata attenzione.

Se appena possibile, interrompere immediatamente la guida del veicolo. Se ciò non è possibile, usare estrema prudenza e proseguire nella guida del veicolo solo quanto basta per raggiungere il primo posto sicuro dove fermarsi.

Auto hold

La funzione di autofrenatura Auto Hold mantiene il veicolo fermo senza dover tenere premuto il pedale freno una volta che il conducente ha fermato il veicolo premendo il pedale freno stesso.

Per applicare:

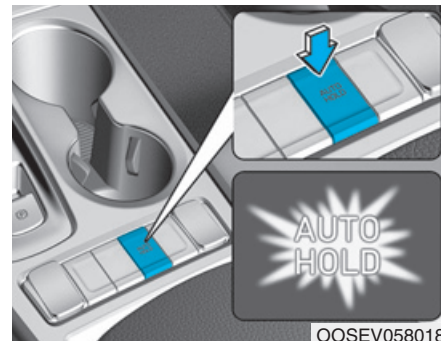

1. Con porta del conducente, cofano e portellone chiusi, premere il pedale freno, quindi premere l'interruttore [AUTO HOLD]. L'indicatore AUTO HOLD bianco si accenderà e il sistema assumerà la posizione di standby.



OOSEV058019

2. Quando il veicolo viene arrestato del tutto premendo il pedale freno, la funzione Auto Hold mantiene il freno pressurizzato per tenere fermo il veicolo. L'indicatore cambia da bianco a verde.
3. Il veicolo rimarrà fermo anche se si rilascia il pedale freno.
4. Se viene applicato l'EPB, l'autofrenatura Auto Hold verrà rilasciata.

Per rilasciare:

- Se si preme il pedale acceleratore con cambio in D (Marcia avanti) o R (Retromarcia), la funzione Auto Hold verrà rilasciata automaticamente e il veicolo si metterà in movimento. L'indicatore AUTO HOLD cambia da verde a bianco.
- Se il veicolo viene riavviato usando l'interruttore a levetta (RES+ o SET-) del Cruise Control mentre autofrenatura Auto Hold e Cruise Control sono operanti, l'autofrenatura Auto Hold verrà rilasciata indipendentemente dall'azionamento del pedale acceleratore. L'indicatore AUTO HOLD cambia da verde a bianco. (Se il sistema Cruise Control è in dotazione)

ATTENZIONE

Quando la funzione AUTO HOLD viene rilasciata automaticamente premendo il pedale acceleratore, dare sempre un'occhiata ai paraggi del veicolo. Premere il pedale acceleratore lentamente per una partenza morbida.

Per annullare:



OOSEV058020

1. Premere il pedale del freno.
 2. Premere l'interruttore [AUTO HOLD].
- L'indicatore AUTO HOLD si spegnerà.

ATTENZIONE

Per prevenire un movimento inaspettato e improvviso del veicolo, spingere **SEMPRE** il piede sul pedale freno per annullare l'Autofrenatura prima di:

- Guidare in discesa.
- Parcheggiare il veicolo.

Informazioni

- La funzione di autofrenatura Auto Hold non opera quando:
 - La porta del conducente è aperta
 - Il cofano è aperto
 - Il portellone è aperto
 - Il cambio è in P (Parcheggio)
 - L'EPB è applicato
- Per motivi di sicurezza, l'autofrenatura Auto Hold commuta automaticamente su EPB in questi casi:
 - La porta del conducente è aperta
 - Il cofano è aperto
 - Il portellone è aperto
 - Il veicolo è fermo da più di 10 minuti
 - Il veicolo è fermo su una pendenza ripida
 - Il veicolo si è mosso più volte

In questi casi, la spia luminosa freno di stazionamento si accende, l'indicatore AUTO HOLD cambia da verde a bianco, suonerà una spia e comparirà un messaggio per informare che l'EPB è stato innestato automaticamente. Prima di ripartire, premere il pedale freno, controllare l'area circostante il veicolo e rilasciare il freno di stazionamento manualmente tramite l'interruttore EPB.

- Mentre si aziona l'autofrenatura Auto Hold, si potrebbe avvertire un rumore meccanico. Si tratta tuttavia del normale rumore di funzionamento.

NOTA

Se l'indicatore AUTO HOLD diventa di colore giallo, la funzione Auto Hold non funziona a dovere. Noi consigliamo di contattare un concessionario autorizzato HYUNDAI.

ATTENZIONE

- Premere il pedale acceleratore lentamente quando si avvia il veicolo.
- Per motivi di sicurezza, annullare l'autofrenatura Auto Hold quando il veicolo viaggia in discesa o in retromarcia, oppure viene parcheggiato.

NOTA

Se c'è un malfunzionamento nel sistema di rilevamento apertura di porta del conducente o cofano, l'autofrenatura Auto Hold potrebbe non funzionare a dovere. Noi consigliamo di contattare un concessionario autorizzato HYUNDAI.

Messaggi spia



Freno di stazionamento applicato automaticamente

Quando l'EPB viene applicato tramite autofrenatura Auto Hold, suonerà una spia e comparirà un messaggio.

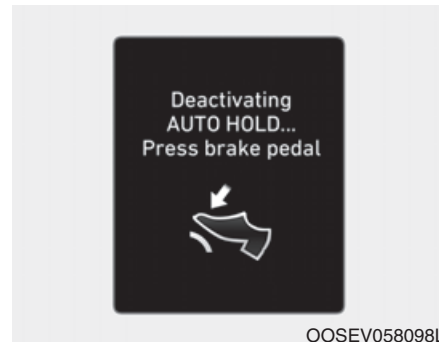

AUTO HOLD sarà disattivato... Premere freno

Quando la commutazione da autofrenatura Auto Hold a EPB non funziona a dovere, suonerà una spia e comparirà un messaggio.

Quando questo messaggio è visualizzato, AUTO HOLD ed EPB potrebbero non operare.

Per la propria sicurezza, premere il pedale freno.

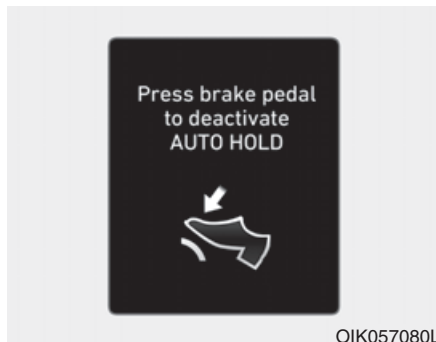

OIK057080L

Premere il pedale del freno per disattivare AUTO HOLD

Se non si applica il pedale freno quando si rilascia l'autofrenatura Auto Hold premendo l'interruttore [AUTO HOLD], suonerà una spia e comparirà un messaggio.

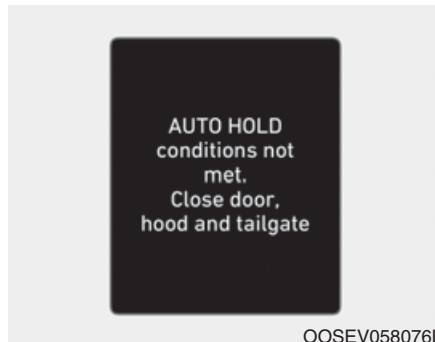

OOSEV058076L

AUTO HOLD non disponibile
Chiudere porte, cofano e portellone

Quando si preme l'interruttore [AUTO HOLD], se porta del conducente, cofano e portellone non sono chiusi suonerà una spia e comparirà un messaggio sul display LCD.

Premere l'interruttore [AUTO HOLD] dopo aver chiuso porta del conducente, cofano e portellone.

Sistema frenante antibloccaggio (ABS)

ATTENZIONE

Un sistema frenante antibloccaggio (ABS) o un sistema di controllo elettronico di stabilità (sistema ESC) non potranno prevenire incidenti derivanti da manovre improprie o pericolose da parte del conducente. Anche se si può contare su un controllo del veicolo più efficiente durante una frenata di emergenza, mantenersi sempre a distanza di sicurezza dagli ostacoli davanti a voi. La velocità del veicolo deve sempre essere limitata su strade con condizioni estreme. Lo spazio di arresto di un veicolo equipaggiato con ABS o ESC potrebbe risultare più lungo rispetto ad un veicolo sprovvisto di questi sistemi, su strade nelle condizioni di cui sotto. Moderare la velocità del veicolo in presenza delle condizioni seguenti:

- **Strade accidentate o coperte da ghiaia o neve.**
- **Su strade il cui manto sia cosparso di buche o avallamenti.**
- **Sul veicolo sono installate le catene per pneumatici.**

Le funzioni di sicurezza di un veicolo equipaggiato con ABS o ESC non devono essere testate con prove di velocità in rettilineo o in curva. Ciò potrebbe mettere a repentaglio la vostra incolumità e quella di altri.

L'ABS è un sistema frenante elettronico che aiuta a prevenire slittamenti in frenata. L'ABS permette al conducente di sterzare e frenare contemporaneamente.

Uso dell'ABS

Per ottenere il massimo beneficio dal sistema ABS in una situazione di emergenza, non provare a modulare la pressione sul freno e non tentare di pompare i freni. Premere il pedale freno il più decisamente possibile.

Se si applicano i freni in condizioni che potrebbero bloccare le ruote, si potrebbe percepire un qualche rumore prodotto dai freni o il suo effetto sul pedale freno. Ciò è normale e significa che l'ABS è attivo.

L'ABS non riduce il tempo o lo spazio di arresto del veicolo.

Mantenersi sempre a distanza di sicurezza dal veicolo che sta davanti.

L'ABS non potrà prevenire slittamenti derivanti da brusche sterzate, per esempio per affrontare una curva troppo velocemente o eseguire un repentino cambio di corsia. Mantenere sempre la velocità nei limiti di sicurezza per le condizioni della strada e atmosferiche.

L'ABS non può prevenire la perdita di stabilità. Sterzare sempre con moderazione quando si frena con decisione. Un movimento eccessivo o brusco del volante può far sì che il veicolo invada la corsia opposta o esca di strada.

Sui manti stradali allentati o irregolari, l'intervento del sistema frenante antibloccaggio potrebbe allungare lo spazio di arresto rispetto a quello di un veicolo equipaggiato con un sistema frenante convenzionale.

La spia luminosa ABS () rimarrà accesa per diversi secondi una volta che il pulsante POWER sarà nella posizione ON. Durante quel lasso di tempo l'ABS eseguirà l'autodiagnosi e la segnalazione luminosa si spegnerà qualora tutto risulti normale. Se la segnalazione luminosa rimane accesa, potrebbe esserci un problema con l'ABS. Noi consigliamo di contattare un concessionario autorizzato HYUNDAI nel più breve tempo possibile.

⚠ ATTENZIONE

Se la spia luminosa ABS (ABS) si accende e rimane accesa, potrebbe esserci un problema con l'ABS. I freni servoassistiti funzioneranno normalmente. Per ridurre il rischio di serie lesioni o morte, noi consigliamo di contattare il proprio concessionario HYUNDAI nel più breve tempo possibile.

NOTA

Quando si percorre una strada con scarsa aderenza, tipo una strada ghiacciata, e si azionano i freni in continuazione, l'ABS si attiverà continuamente e la spia luminosa ABS (ABS) potrebbe illuminarsi. Raggiungere un posto sicuro e spegnere il veicolo.

Riavviare il veicolo. Se la spia luminosa ABS è spenta, significa che il sistema ABS è normale.

Diversamente, potrebbe esserci un problema con il sistema ABS. Noi consigliamo di contattare un concessionario autorizzato HYUNDAI nel più breve tempo possibile.

i Informazioni

Quando si deve avviare il motore usando i cavi di emergenza a seguito dello scaricamento della batteria, la spia luminosa ABS (ABS) potrebbe accendersi contemporaneamente. Questo succede a causa della bassa tensione di batteria. Ciò non significa che l'ABS è malfunzionante. Ricaricare la batteria prima di mettersi alla guida.

Controllo elettronico di stabilità (ESC)

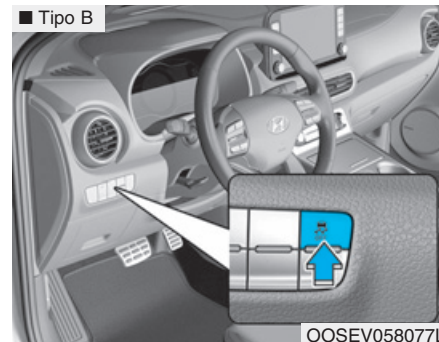

Il sistema di controllo elettronico di stabilità (sistema ESC) aiuta a mantenere stabile il veicolo durante le sterzate.

L'ESC confronta la direzione comandata con la sterzata e la traiettoria seguita dal veicolo. L'ESC applica la pressione frenante a ciascuno dei freni del veicolo e interviene nel sistema di controllo veicolo elettrico per assistere il conducente a mantenere il veicolo nella traiettoria desiderata. Non è un sostituto delle prassi per la guida in sicurezza. Regolare sempre velocità e stile di guida secondo le condizioni della strada.

ATTENZIONE

Non tenere mai una velocità eccessiva per le condizioni della strada o per sterzare. Il sistema ESC non potrà prevenire incidenti.

L'eccesso di velocità in una curva, manovre brusche e il fenomeno dell'acquaplaning su strade bagnate possono sfociare in gravi incidenti.

Uso dell'ESC

Condizione di attivazione ESC

Quando il pulsante POWER nella posizione ON, gli indicatori luminosi ESC e ESC OFF s'illuminano per circa tre secondi. Una volta che entrambe le segnalazioni luminose si sono spente, l'ESC è abilitato.

Quando operante



Quando l'ESC è in funzione, l'indicatore luminoso ESC lampeggia:

- Se si applicano i freni in condizioni che potrebbero bloccare le ruote, si potrebbe percepire un qualche rumore prodotto dai freni o il suo effetto sul pedale freno. Ciò è normale e significa che l'ESC è attivo.
- Quando l'ESC si attiva, il veicolo potrebbe non rispondere all'acceleratore nel modo usuale.
- Se il Cruise Control era in uso quando l'ESC si è attivato, il Cruise Control viene automaticamente disattivato. Il Cruise Control può essere riattivato una volta che le condizioni della strada lo consentono. **Vedere "Sistema Cruise Control" più avanti in questo capitolo (se in dotazione).**

Condizione di disattivazione ESC



Per annullare il controllo ESC:

• Stato 1



OIK057082L

Premere il pulsante ESC OFF brevemente. L'indicatore luminoso ESC OFF e il messaggio "Controllo trazione disattivato" s'illumineranno. In questo stato, la funzione controllo trazione di ESC è disabilitata, ma la funzione controllo freno di ESC rimane operativa.

• Stato 2



OIK057084L

Premere e mantenere premuto il pulsante ESC OFF per più di 3 secondi. L'indicatore luminoso ESC OFF e il messaggio "Contr. trazione e stabilità disattivato" s'illuminano e una spia acustica suona. In questo stato, sia la funzione controllo trazione di ESC che la funzione controllo freno di ESC sono disabilitate.

Se il pulsante POWER nella posizione OFF mentre ESC è disattivato, ESC rimane disattivato.

Non appena il veicolo viene riavviato, l'ESC verrà automaticamente riattivato.

Indicatori luminosi

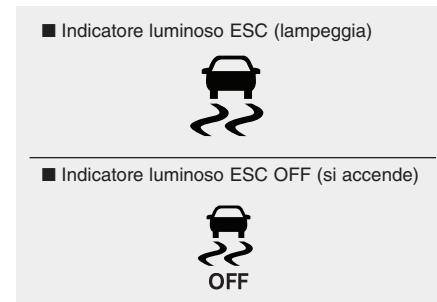

Quando il pulsante POWER viene premuto nella posizione ON, l'indicatore luminoso ESC s'illumina e poi si spegne qualora il sistema ESC funzioni normalmente.

L'indicatore luminoso ESC lampeggia quando e fino a quanto l'ESC è operante.

Se l'indicatore luminoso ESC rimane acceso, il veicolo potrebbe avere un malfunzionamento nel sistema ESC. Quando questa spia luminosa s'illumina, noi consigliamo di far controllare il veicolo da un concessionario autorizzato HYUNDAI nel più breve tempo possibile.

ATTENZIONE

Quando l'ESC lampeggia, ciò indica che l'ESC è attivo: **Guidare lentamente e non tentare MAI di accelerare. Non disattivare MAI l'ESC mentre l'indicatore luminoso ESC lampeggia, altrimenti si potrebbe perdere il controllo del veicolo e provocare un incidente.**

NOTA

L'uso del veicolo con pneumatici o ruote di dimensioni diverse può causare un malfunzionamento nel sistema ESC. Prima di sostituire pneumatici, assicurarsi che le quattro ruote e i quattro pneumatici abbiano tutti le stesse dimensioni. Non guidare mai un veicolo su cui sono installati ruote e pneumatici aventi dimensioni differenti.

Uso di ESC OFF

A veicolo in marcia

Il modo ESC OFF deve essere usato solo per brevi periodi per agevolare l'uscita del veicolo da un cumulo di neve o fango, arrestando temporaneamente il controllo l'ESC per mantenere in coppia la ruota.

Per disattivare l'ESC durante la guida, premere il pulsante ESC OFF mentre si viaggia su un fondo stradale pianeggiante.

NOTA

- **Non permettere che una (o entrambe) le ruote di un assale si avviti (avvitino) eccessivamente e siano visualizzate le spie luminose ESC, ABS e freno di stazionamento. Le riparazioni non verranno coperte dalla garanzia del veicolo. Ridurre la potenza del veicolo ed evitare un eccessivo avvitemento della ruota (o delle ruote) quando queste segnalazioni luminose sono visualizzate.**
- **Quando si prova il veicolo su un banco dinamometrico, assicurarsi che l'ESC sia disattivato (segnalazione luminosa ESC OFF illuminata).**

Informazioni

La disattivazione dell'ESC non influisce sul funzionamento dell'ABS o del sistema frenante convenzionale.

Gestione stabilità veicolo (VSM)

La gestione stabilità veicolo (VSM) è una funzione del sistema di controllo elettronico di stabilità (sistema ESC). Contribuisce ad assicurare la stabilità del veicolo quando si accelera o si frena improvvisamente su strade bagnate, sdruciolevoli o accidentate dove la trazione delle quattro ruote può diventare di colpo non omogenea.

ATTENZIONE

Adottare le seguenti precauzioni quando si usa la gestione stabilità veicolo (VSM):

- **Controllare SEMPRE la velocità e la distanza dal veicolo davanti. Il sistema VSM non è un sostituto delle prassi per la guida in sicurezza.**
- **Non tenere MAI una velocità eccessiva per le condizioni della strada. Il sistema VSM non potrà prevenire incidenti. L'eccesso di velocità con cattivo tempo e su strade sdruciolevoli e irregolari può sfociare in gravi incidenti.**

Uso del VSM

Condizione di attivazione VSM

La VSM opera quando:

- L'ESC (controllo elettronico di stabilità) è attivato.
- La velocità del veicolo è superiore a 150 km/h circa quando il veicolo frena su una strada accidentata.

Quando operante

Se si applicano i freni in condizioni che potrebbero attivare l'ESC, si potrebbe percepire un qualche rumore prodotto dai freni o il suo effetto sul pedale freno. Ciò è normale e significa che la VSM è attiva.

Informazioni

Il VSM non opera quando:

- **Guidando su un terrapieno cioè una strada in pendenza o inclinata.**
- **Guidando in retromarcia.**
- **L'indicatore luminoso ESC OFF è acceso.**
- **La spia luminosa EPS (spia luminosa servosterzo elettrico) (⊕!) è accesa o lampeggia.**

ATTENZIONE

Se l'indicatore luminoso ESC (⊕) o la spia luminosa EPS (⊕!) rimane acceso/a o lampeggia, il veicolo potrebbe avere un malfunzionamento nel sistema VSM. Quando la spia luminosa s'illumina, noi consigliamo di far controllare il veicolo da un concessionario autorizzato HYUNDAI nel più breve tempo possibile.

NOTA

L'uso del veicolo con pneumatici o ruote di dimensioni diverse può causare un malfunzionamento nel sistema ESC. Prima di sostituire pneumatici, assicurarsi che le quattro ruote e i quattro pneumatici abbiano tutti le stesse dimensioni. Non guidare mai un veicolo su cui sono installati pneumatici e ruote aventi dimensioni differenti.

Controllo assistenza partenza in salita (HAC) (se in dotazione)

Il controllo assistenza partenza in salita (HAC) aiuta a prevenire che il veicolo rotoli indietro quando si effettua una partenza da fermo su una strada in salita. Il sistema aziona automaticamente i freni per 5 secondi circa e rilascia i freni stessi alla scadenza dei 5 secondi o quando viene premuto il pedale acceleratore.

ATTENZIONE

L'HAC rimane attivato solo per circa 2 secondi, per cui premere sempre il pedale acceleratore per ripartire dopo una fermata in salita.

Informazioni

- L'HAC non opera quando la cambio è in P (Parcheggio) o N (Folle).
- L'HAC si attiva anche se l'ESC (controllo elettronico di stabilità) è disattivato. Tuttavia, non si attiva quando l'ESC non opera normalmente.

Buona prassi nell'uso del freno

ATTENZIONE

Ogni volta che si scende dal veicolo o si parcheggia, fermarsi completamente e tenere premuto il pedale freno. Cambiare alla posizione P (Parcheggio), quindi applicare il freno di stazionamento e mettere il pulsante POWER nella posizione OFF.

Un veicolo parcheggiato con il freno di stazionamento rilasciato o non completamente inserito potrebbe muoversi inavvertitamente e causare lesione al conducente o ad altri. Applicare SEMPRE il freno di stazionamento prima di scendere dal veicolo.

I freni bagnati possono essere pericolosi! I freni potrebbero bagnarsi se il veicolo attraversa un deposito di acqua o viene lavato. Il veicolo non si arresterà con la necessaria prontezza se i freni sono bagnati.

I freni bagnati possono portare il veicolo a tirare da una parte.

Per asciugare i freni, applicare i freni leggermente finché l'azione frenante non riacquisterà la sua normale funzionalità. Se l'azione frenante non riacquista la sua normale funzionalità, fermarsi non appena vi sono le necessarie condizioni di sicurezza, quindi noi consigliamo di chiedere assistenza ad un concessionario autorizzato HYUNDAI.

NON guidare tenendo il piede appoggiato sul pedale freno. Una pressione costante sul pedale, seppure leggera, potrebbe surriscaldare, usurare o anche guastare i freni.

Se uno pneumatico si sgonfia a veicolo in marcia, applicare i freni delicatamente e cercare di rallentare mantenendo dritto il veicolo. Non appena si è raggiunto un posto dove ci si può fermare in sicurezza, accostare e fermarsi in quel posto.

Tenere saldamente il piede sul pedale freno una volta che il veicolo si è fermato, onde prevenire che il veicolo rotoli in avanti.

SISTEMA DI CONTROLLO INTEGRATO MODO DI GUIDA

Modo di guida

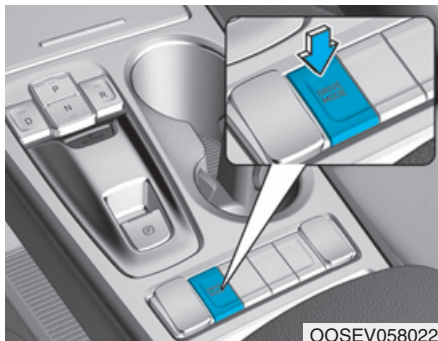

OOSEV058022

Il modo di guida può essere selezionato secondo le preferenze del conducente o la condizione della strada.

- Ogni volta che il pulsante DRIVE MODE viene premuto, il modo cambia come segue.

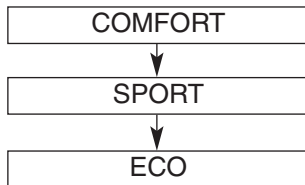

- Premere e tenere premuto il pulsante DRIVE MODE per selezionare il modo ECO+.

Impostazione iniziale di ciascun modalità di guida

Modo di guida	COMFORT	SPORT	ECO	ECO+ *1
Funzione	Modo di guida normale	Modo di guida sportivo	Ottimale per una guida economica	Modo di guida per ulteriore risparmio energetico
Attivazione mediante pulsante	Premere	Premere	Premere	Premere e mantenere premuto
Indicatore sul quadro strumenti	-	SPORT	ECO	ECO+
Controllo sistema condizionatore aria/riscaldator	COMFORT (ECO/COMFORT) *2	COMFORT (ECO/COMFORT) *2	ECO	Disattivato
Limite di velocità	(90~120 km/h) *2	-	-	Inferiore a 90 km/h
Livello di frenata rigenerativa	1 (1~3) *2	1 (1~3) *2	2 (1~3) *2	2

*1 : Passaggio al modo ECO+

- L'autonomia residua potrebbe non cambiare quando il sistema condizionatore aria/riscaldatore è spento. Tuttavia, l'autonomia effettiva potrebbe risultare maggiore.
- Il sistema condizionatore aria/riscaldatore si spegne (eccetto lo sbrinatori), ma è possibile accenderlo in caso di necessità.
- Quando si passa dal modo di guida ECO+ ad un altro modo, lo stato operativo del condizionatore aria/riscaldatore cambia nel modo ECO.
- Il limite di velocità si disattiva automaticamente quando il sistema cruise control intelligente è attivato o il pedale acceleratore viene premuto a fondo. Se viene disattivata premendo il pedale acceleratore, la funzione limite di velocità si riattiverà quando la velocità veicolo è inferiore al limite di velocità impostato. Inoltre, la velocità commuta alla velocità impostata nel modo ECO quando il modo ECO commuta da modo ECO+ a modo ECO.

*2 : Per ciascun modo di guida, (eccetto per il modo ECO+) è possibile impostare la stessa condizione di guida che risulta impostata nel sistema audio e AVN. Per maggiori informazioni, fare riferimento al manuale fornito separatamente.

SISTEMA DI ASSISTENZA ANTI COLLISIONE ANTERIORE (SISTEMA FCA) – TIPO CON TELECAMERA (SE IN DOTAZIONE)

Il sistema assistenza anti collisione anteriore (sistema FCA) è progettato per aiutare a rilevare e monitorare il veicolo che si trova davanti sulla strada attraverso riconoscimento tramite telecamera, al fine di avvisare il conducente di un rischio imminente di collisione e, se necessario, applicare la frenata di emergenza.

Il sistema di assistenza anti collisione anteriore (sistema FCA) del tipo con telecamera non rileva i pedoni.

ATTENZIONE

Adottare le seguenti precauzioni quando si usa sistema di assistenza anti collisione anteriore (sistema FCA):

- **Questo sistema è solo un sistema supplementare e non è stato congegnato per esentare il conducente dalla necessità di usare prudenza e attenzione nella guida. Il range di rilevamento e la gamma di oggetti rilevabili dai sensori sono limitati. Prestare la massima attenzione alle condizioni della strada in qualsiasi momento.**
- **Non tenere MAI una velocità eccessiva per le condizioni della strada o quando si sterza.**
- **Guidare sempre con prudenza per prevenire situazioni inaspettate e improvvise. L'FCA non è in grado di arrestare completamente il veicolo e non è un sistema anticollisione.**

Impostazione e attivazione del sistema

Impostazione del sistema

- Il sistema di assistenza anti collisione anteriore (sistema FCA) viene abilitato all'accensione del veicolo.

Per spegnere il sistema andare a "Impostaz.utente → Assist. conducente" e deselezionare "FCA (Assistenza anti collisione anteriore)" sul display LCD del quadro strumenti.



La spia luminosa s'illumina sul quadro strumenti, quando si annulla il sistema FCA. Il conducente può monitorare lo stato di FCA ON/OFF sul display LCD. Inoltre, la spia luminosa s'illumina quando l'ESC (controllo elettronico di stabilità) è disattivato. Se la spia luminosa rimane accesa quando FCA è attivato, noi consigliamo di far controllare il sistema da un concessionario autorizzato HYUNDAI.

- Il conducente può selezionare la tempistica di attivazione iniziale della spia sul display LCD.

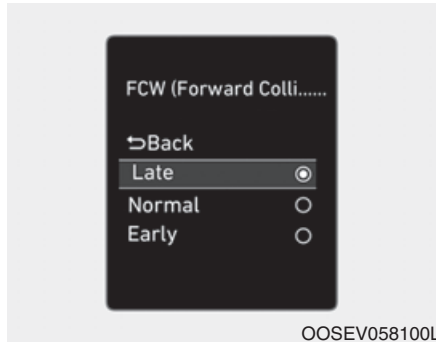

Andare a "Impostaz.utente → Assist. conducente → FCW (Segnalazione urto anteriore)→ Tardi/Normale/Presto".

Le opzioni per la spia iniziale della segnalazione collisione frontale sono le seguenti:

- Tardi:

Quando è selezionata questa condizione, la spia iniziale della segnalazione collisione frontale viene attivata in ritardo rispetto al solito. Questa impostazione fa sì che la distanza dal veicolo davanti alla quale si attiva la spia iniziale sia ridotta.

Anche se è selezionato 'Tardi', se il veicolo davanti si arresta improvvisamente la tempistica di attivazione della spia iniziale potrebbe non apparire ritardata.

Selezionare 'Tardi' quando non c'è tanto traffico e quando si guida a bassa velocità.

- Normale:

Quando è selezionata questa condizione, la spia iniziale della segnalazione collisione frontale viene attivata nel modo normale. Questa impostazione fa sì che la distanza dal veicolo davanti alla quale si attiva la spia iniziale sia quella nominale.

- Presto:

Quando è selezionata questa condizione, la spia iniziale della segnalazione collisione frontale viene attivata in anticipo rispetto al solito. Questa impostazione fa sì che la distanza dal veicolo davanti alla quale si attiva la spia iniziale sia massima.

Sebbene venga selezionato 'Presto' se il veicolo di fronte si arresta all'improvviso, il tempo di attivazione segnalazione iniziale non sembra veloce. Se si pensa che la segnalazione si attivi troppo presto, impostare Segnalazione collisione frontale su "Normale".

Prerequisito per l'attivazione

L'FCA risulta pronto per l'attivazione quando FCA è selezionato sul display LCD e quando sono presenti i prerequisiti seguenti.

- L'ESC (controllo elettronico di stabilità) è attivato.
- La velocità del veicolo è superiore a 10 km/h. (L'FCA è attivato solamente entro un certo range di velocità.)
- Il sistema rileva la presenza di un veicolo davanti che potrebbe entrare in collisione con il proprio veicolo. (L'FCA potrebbe non essere attivato o potrebbe attivare un allarme spia in accordo alla situazione di guida o alla condizione del veicolo)

ATTENZIONE

- **Arrestare completamente il veicolo in un luogo sicuro prima di azionare l'interruttore sul volante per attivare/disattivare il sistema FCA.**
- **L'FCA si attiva automaticamente quando il pulsante POWER è nella posizione ON. Il conducente può disattivare l'FCA annullando l'impostazione del sistema sul display LCD.**
- **Se si annulla l'ESC (controllo elettronico di stabilità) quando il sistema FCA è attivato, il sistema FCA si disattiva automaticamente e la spia luminosa FCA si accende. Quando l'ESC è annullato, l'FCA non può essere attivato sul display LCD.**

Messaggio spia FCA e controllo del sistema

FCA emette messaggi spia e allarmi spia in accordo ai livelli di rischio di collisione come nei casi d'improvvisa frenata del veicolo davanti o di spazio di frenata insufficiente. Inoltre, controlla i freni in accordo ai livelli di rischio di collisione.

La logica del sistema FCA opera in base a determinati parametri, quali la distanza dal veicolo davanti, la velocità del veicolo davanti e la velocità del proprio veicolo.

Avviso collisione (Prima spia)



Questo messaggio spia compare sul display LCD con una spia acustica. In aggiunta, qualche sistema del veicolo interviene per contribuire a decelerare il veicolo.

- Il vostro veicolo potrebbe decelerare moderatamente.
- Il controllo del sistema FCA è limitato ai freni in modo da mitigare preventivamente l'impatto in una collisione.

Frenata emerg. (Seconda spia)



Questo messaggio spia compare sul display LCD con una spia acustica. In aggiunta, qualche sistema del veicolo interviene per contribuire a decelerare il veicolo.

- Il controllo del sistema FCA è limitato ai freni in modo da mitigare preventivamente l'impatto in una collisione. Il controllo dei freni viene massimizzato appena prima di una collisione.

Controllo del freno

- Il sistema frenante entra nello stato di approntamento per una pronta risposta nelle situazioni di emergenza.
- L'FCA fornisce ulteriore forza frenante per ottimizzare la capacità di frenata quando il conducente preme il pedale freno.
- Il controllo della frenata viene disattivato automaticamente quando il conducente preme repentinamente il pedale acceleratore, o quando il conducente aziona bruscamente il volante.
- Il controllo della frenata FCA viene annullato automaticamente una volta che i fattori di rischio sono scomparsi.



AVVERTENZA

Il conducente deve sempre usare estrema prudenza nella guida, indipendentemente che il sistema FCA abbia emesso o meno un messaggio spia o un allarme.

⚠ ATTENZIONE

Il controllo della frenata non è in grado di arrestare completamente il veicolo, né di evitare qualsiasi collisione. Il conducente deve rimanere responsabile per una guida sicura e il controllo del veicolo.

⚠ ATTENZIONE

La logica del sistema FCA opera in base a determinati parametri, quali la distanza dal veicolo davanti, la velocità del veicolo davanti e la velocità del proprio veicolo. Certe condizioni meteorologiche o della strada possono influenzare il funzionamento del sistema FCA.

⚠ ATTENZIONE

Non guidare mai deliberatamente in modo pericoloso per attivare il sistema.

Sensore FCA



Per far sì che il sistema FCA operi a dovere, assicurarsi sempre che il coperchio sensore o il sensore sia pulito ed esente da morchia, neve o corpi estranei.

La presenza di morchia, neve o corpi estranei sulla lente può influire negativamente sulla capacità di rilevamento del sensore.

NOTA

La capacità di rilevamento del sensore potrebbe risentirne qualora non si osservino le seguenti istruzioni.

- Tenere sempre il sensore telecamera pulito ed esente da morchia e corpi estranei.
- Usare solo parti originali per riparare o sostituire un sensore danneggiato.

NOTA

Avere cura di non esercitare inutilmente forza sul sensore telecamera. Se il sensore viene disallineato forzatamente, il sistema FCA potrebbe non operare correttamente. In questo caso, un messaggio spia potrebbe non essere visualizzato. Noi consigliamo di far ispezionare il veicolo da un concessionario autorizzato HYUNDAI.

NOTA

- Non installare MAI accessori adesivi o pellicole antiriflesso sul parabrezza.
- Non posizionare MAI oggetti riflettenti (tipo carta bianca o uno specchietto) sopra al cruscotto. Ogni riflesso di luce può causare un malfunzionamento del sistema.
- Prestare la massima cura a mantenere il sensore telecamera al riparo dall'acqua.
- Non smontare MAI il gruppo telecamera arbitrariamente e non esporre il gruppo telecamera a un qualsivoglia impatto.
- Tenendo il sistema audio del veicolo ad un volume alto si potrebbero non sentire i segnali acustici emessi dal sistema.

i Informazioni

Noi consigliamo di far controllare il sistema da un concessionario autorizzato HYUNDAI quando:

- Il vetro parabrezza viene sostituito.
- La telecamera o parti ad essa correlate sono state riparate o rimosse.

Messaggio spia e spia luminosa

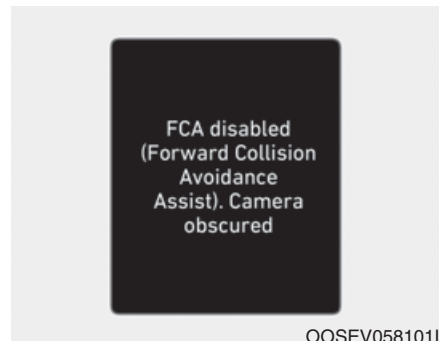

Sistema FCA disattivato. Videocamera bloccata

Quando il sensore telecamera è ostruito da morchia, neve o corpi estranei, l'operazione del sistema AEB potrebbe essere temporaneamente arrestata. In tal caso, sul display LCD apparirà un messaggio spia.

Rimuovere qualsiasi traccia di morchia, neve o corpi estranei e pulire il sensore telecamera prima di usare il sistema AEB. Il sistema funzionerà normalmente una volta rimossi morchia, neve o frammenti.

L'FCA potrebbe non operare a dovere in un'area (ad es. in un territorio aperto) dove non viene rilevata nessuna sostanza dopo che il motore è stato acceso.

⚠ ATTENZIONE

Il sistema FCA potrebbe non attivarsi a causa delle condizioni della strada, del tempo inclemente, delle condizioni di guida o delle condizioni del traffico.

Malfunzionamento del sistema

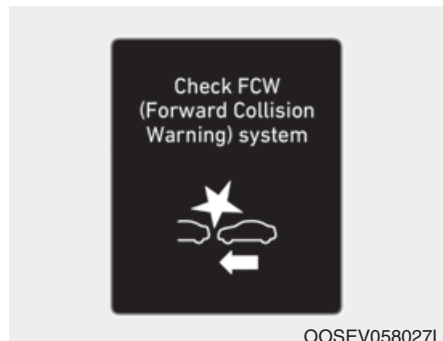

OOSEV058027L

Controllare sistema FCW

- Quando l'FCA non funziona a dovere, la spia luminosa FCA (🚗) s'illuminerà e comparirà il messaggio spia per alcuni secondi. Dopo che il messaggio è scomparso, s'illuminerà la spia luminosa generale (⚠). In questo caso, noi consigliamo di far ispezionare il veicolo da un concessionario autorizzato HYUNDAI.
- Potrebbe apparire il messaggio spia FCA accompagnato dall'illuminazione della spia luminosa ESC (controllo elettronico di stabilità) con conseguente disattivazione automatica di FCA.

⚠ ATTENZIONE

- L'FCA è solo un sistema supplementare per aiutare il conducente. Il conducente deve rimanere responsabile del controllo del veicolo. Non dipendere solamente dal sistema FCA. Piuttosto, mantenere una distanza che consenta di frenare in sicurezza e, se necessario, premere il pedale freno per ridurre la velocità di guida.
- In presenza di determinate circostanze e determinare condizioni di guida, il sistema FCA potrebbe attivarsi in avvertitamente. Questo messaggio spia iniziale compare sul display LCD con una spia acustica. Inoltre, in presenza di determinate circostanze il sistema di riconoscimento tramite telecamera anteriore potrebbe non rilevare la presenza di un veicolo davanti. Il sistema FCA potrebbe non attivarsi e il messaggio spia non essere visualizzato.

- Anche se ci sono problemi con la funzione controllo freno del sistema FCA, le prestazioni frenanti basiche del veicolo funzioneranno normalmente. Tuttavia, la funzione controllo freno per evitare collisioni non verrà attivata.
- Se il veicolo davanti si arresta improvvisamente, si potrebbe avere un minor controllo del sistema freno. Pertanto, occorre sempre mantenere una distanza di sicurezza tra il vostro veicolo e il veicolo davanti a voi.
- Il sistema FCA potrebbe attivarsi durante la frenata e il veicolo arrestarsi improvvisamente, facendo cadere gli oggetti non fissati saldamenti addosso ai passeggeri. Fissare sempre gli oggetti saldamente.
- Il sistema FCA potrebbe non attivarsi se il conducente applica il pedale freno per evitare una collisione.

- Il controllo del freno potrebbe risultare insufficiente, con conseguente rischio di collisione, se un veicolo davanti si arresta di colpo. Usare sempre estrema prudenza.
- Gli occupanti potrebbero rimanere lesi se il veicolo si arresta di colpo a causa dell'attivazione del sistema FCA. Usare estrema prudenza.

ATTENZIONE

- Il sistema FCA opera al solo fine di rilevare la presenza di veicoli davanti al proprio veicolo.
- Il sistema FCA non opera quando il veicolo è in retromarcia.
- Il sistema FCA non è progettato per rilevare altri oggetti sulla strada, per esempio animali.
- Il sistema FCA non rileva i veicoli sulla corsia opposta.
- Il sistema FCA non rileva eventuali veicoli in avvicinamento dai lati.
- Il sistema FCA non è in grado di rilevare se il conducente si sta avvicinando alla fiancata di un veicolo parcheggiato (per esempio in una strada senza sbocco.)

In questi casi, bisogna mantenere una distanza che consenta di frenare in sicurezza e, se necessario, premere il pedale freno per ridurre la velocità di guida e mantenere una distanza di sicurezza.

Limitazioni del sistema

"Il sistema di assistenza anti collisione anteriore (sistema FCA) è progettato per monitorare il veicolo davanti sulla strada attraverso riconoscimento tramite telecamera, al fine di avvisare il conducente di un rischio imminente di collisione e, se necessario, applicare la frenata di emergenza. In determinate situazioni, la telecamera potrebbe non essere in grado di rilevare il veicolo davanti. In questi casi, il sistema FCA potrebbe non operare normalmente. Il conducente deve prestare la massima attenzione nelle situazioni seguenti, dove l'operatività di FCA potrebbe risultare limitata."

DRilevamento di veicoli

Il sensore potrebbe risultare limitato quando:

- La telecamera è ostruita da oggetto o corpi estranei.
- La lente della telecamera è compromessa da un parabrezza oscurato o rivestito, da un vetro rotto o dalla presenza di corpi estranei sul vetro.
- Condizioni meteo inclementi come in caso di pioggia o nevicata intensa oscurano il campo visivo della telecamera.
- La capacità di riconoscimento di sensore telecamera è limitata.
- La telecamera non riconosce interamente il veicolo davanti.
- La telecamera è danneggiata.
- La luminosità esterna è troppo scarsa come quando i fari non vengono accesi di notte o il veicolo sta attraversando una galleria.
- La strada è messa in ombra da uno spartitraffico, alberi, ecc.
- Il veicolo passa attraverso un pedaggio.

- La parte posteriore del veicolo davanti non è visibile normalmente. (il veicolo cambia direzione o è in testacoda.)
- Il veicolo davanti è troppo piccolo per poter essere rilevato. (per esempio una motocicletta, una bicicletta, ecc.)
- Il veicolo davanti è troppo grande o per poter essere rilevato dal sistema di riconoscimento tramite telecamera. (per esempio una motrice con rimorchio, ecc.)
- Il campo visivo della telecamera è scarsamente illuminato. (c'è troppo buio, c'è troppa riflessione o c'è una luce di sfondo troppo intensa che oscura il campo visivo)
- Le luci posteriori del veicolo davanti non sono accese o sono in una posizione inusuale.
- La luminosità esterna cambia improvvisamente, per esempio entrando o uscendo da una galleria.
- Quando la luce irradiata da un lampione o da un veicolo che sopraggiunge viene riflessa su un tratto di manto stradale bagnato, per esempio una pozzanghera.

- Il campo visivo davanti è ostruito dal riflesso del sole.
- Il vetro del parabrezza è appannato impedendo una chiara visuale della strada.
- Il veicolo davanti non segue una traiettoria precisa ma procede a zig zag.
- Il veicolo si trova su strade sterrate o sconnesse o con improvvise brusche pendenze.
- Il veicolo è all'interno di costruzioni come parcheggi seminterrati.
- Le avverse condizioni della strada trasmettono eccessive vibrazioni al veicolo durante la guida.
- La capacità di riconoscimento del sensore cambia improvvisamente quando si passa sopra a un dosso
- Questa vettura si muove o è ferma in direzione perpendicolare al senso di marcia.
- Il veicolo davanti è fermo verticalmente rispetto al senso di marcia.
- Il veicolo davanti si sta dirigendo verso il vostro veicolo o si muove in retromarcia.
- Si è in una rotonda e il veicolo davanti le sta girando attorno.

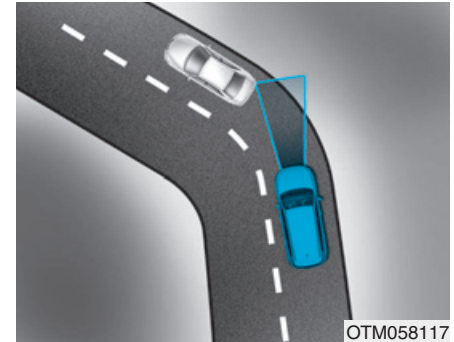

- Guida in una curva

La funzionalità del sistema FCA potrebbe risultare limitata quando si guida su una strada a curve.

Su strade tortuose, l'altro veicolo sulla stessa corsia non viene riconosciuto e le prestazioni del sistema FCA peggiorano. Ciò potrebbe provare dare luogo a un avvertimento e a una frenata non necessari oppure a un mancato avvertimento o una mancata frenata quando necessario.

Inoltre, in presenza di determinate circostanze il sistema di riconoscimento tramite telecamera anteriore potrebbe non rilevare un veicolo che viaggia su una strada curva.

In questi casi, il conducente deve mantenere una distanza che consenta di frenare in sicurezza e, se necessario, premere il pedale freno per ridurre la velocità di guida e mantenere una distanza di sicurezza.



Su una strada a curve, il sistema FCA potrebbe riconoscere come veicolo davanti, un veicolo che sta nella corsia adiacente.

In questo caso, il sistema potrebbe allertare il conducente e frenare senza motivo.

Prestare sempre la massima attenzione alle condizioni della strada, quando si guida. Se necessario, premere il pedale freno per ridurre la velocità di guida e mantenere una distanza di sicurezza.

Inoltre, premere il pedale acceleratore quando necessario per prevenire che il sistema rallenti il veicolo senza motivo. Verificare che le condizioni della strada consentano un uso in sicurezza dell'FCA.

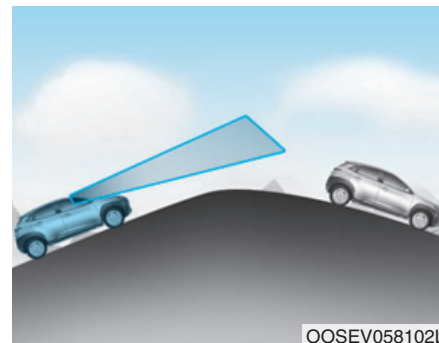

- Guida su una strada in pendenza

La funzionalità dell'FCA diminuisce quando si guida su una strada in salita o in discesa, e può non riconoscere un veicolo davanti che si trova nella stessa corsia. Potrebbe emettere un messaggio spia o un allarme spia non necessario, o potrebbe non emettere messaggi spia o allarmi spia in assoluto.

Quando l'FCA riconosce d'improvviso un veicolo davanti mentre si percorre una strada in pendenza, si potrebbe verificare una brusca decelerazione.

Guardare sempre davanti mentre si guida su una strada in salita o in discesa e, se necessario, premere il pedale freno per ridurre la velocità di guida e mantenere una certa distanza.

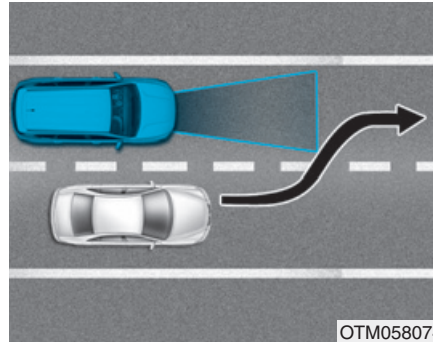

- Cambio di corsia

Quando un veicolo davanti cambia corsia, il sistema FCA potrebbe non rilevare immediatamente la presenza del veicolo, specie se il cambio di corsia viene attuato bruscamente. In questo caso, bisogna mantenere una distanza che consenta di frenare in sicurezza e, se necessario, premere il pedale freno per ridurre la velocità di guida e mantenere una distanza di sicurezza.

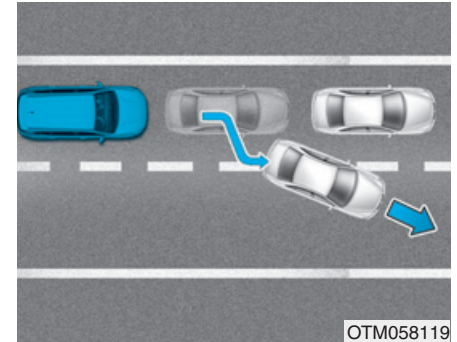

Quando si guida in mezzo ad un traffico congestionato e un veicolo fermo davanti cambia corsia, il sistema FCA potrebbe non rilevare immediatamente la presenza del nuovo veicolo che ora si trova davanti. In questo caso, bisogna mantenere una distanza che consenta di frenare in sicurezza e, se necessario, premere il pedale freno per ridurre la velocità di guida e mantenere una distanza di sicurezza.

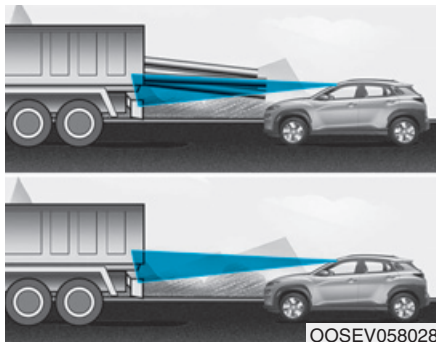

- Rilevamento del veicolo davanti

Se il veicolo davanti ha un carico che sporge da dietro la cabina, oppure ha un'altezza da terra più alta del normale, occorre prestare ancora più attenzione. Il sistema FCA potrebbe non essere in grado di rilevare il carico che sporge dal veicolo. In queste circostanze, bisogna mantenere una distanza dall'oggetto sporgente che consenta di frenare in sicurezza e, se necessario, premere il pedale freno per ridurre la velocità di guida e mantenere una certa distanza.

⚠ ATTENZIONE

- Non usare il sistema di assistenza anti collisione anteriore (sistema FCA) quando si traina un veicolo.

L'applicazione del sistema FCA mentre si effettua un traino potrebbe compromettere la sicurezza del vostro veicolo o del veicolo trainato.

- Usare estrema cautela quando il veicolo davanti ha un carico che sporge da dietro la cabina, oppure ha un'altezza da terra più alta del normale.
- Il sistema FCA è progettato per rilevare e monitorare il veicolo che si trova davanti sulla strada attraverso il riconoscimento tramite telecamera. Non è progettato per rilevare biciclette, motociclette o piccoli oggetti muniti di ruote come carrelli portabagagli, carrelli per la spesa o carrozzine.

- Non tentare mai di testare il funzionamento del sistema FCA. Ciò potrebbe causare serie lesioni o morte.
- Se il vetro anteriore o la telecamera sono stati sostituiti o riparati, noi consigliamo di far ispezionare il veicolo da un concessionario autorizzato HYUNDAI.

i Informazioni

In determinare circostanze, il sistema FCA potrebbe essere annullato quando soggetto a interferenze elettromagnetiche.

SISTEMA DI ASSISTENZA ANTI COLLISIONE ANTERIORE (SISTEMA FCA) - TIPO DI SENSORE A FUSIONE (RADAR ANTERIORE + TELECAMERA ANTERIORE) (SE IN DOTAZIONE)

Il sistema assistenza anti collisione anteriore (sistema FCA) è progettato per aiutare a rilevare e monitorare il veicolo che si trova davanti sulla strada attraverso riconoscimento tramite telecamera, al fine di avvisare il conducente di un rischio imminente di collisione e, se necessario, applicare la frenata di emergenza.

⚠ ATTENZIONE

Adottare le seguenti precauzioni quando si usa sistema di assistenza anti collisione anteriore (sistema FCA):

- **Questo sistema è solo un sistema supplementare e non è stato congegnato per esentare il conducente dalla necessità di usare prudenza e attenzione nella guida. Il range di rilevamento e la gamma di oggetti rilevabili dai sensori sono limitati. Prestare la massima attenzione alle condizioni della strada in qualsiasi momento.**
- **Non tenere MAI una velocità eccessiva per le condizioni della strada o quando si sterza.**
- **Guidare sempre con prudenza per prevenire situazioni inaspettate e improvvise. L'FCA non è in grado di arrestare completamente il veicolo e non è un sistema anticollisione.**

Impostazione e attivazione del sistema

Impostazione del sistema

- Il sistema di assistenza anti collisione anteriore (sistema FCA) viene abilitato all'accensione del veicolo.

Per spegnere il sistema andare a "Impostaz.utente → Assist. conducente" e deselezionare "FCA (Assistenza anti collisione anteriore)" sul display LCD del quadro strumenti.



La spia luminosa s'illumina sul quadro strumenti, quando si annulla il sistema FCA. Il conducente può monitorare lo stato di FCA ON/OFF sul display LCD. Inoltre, la spia luminosa s'illumina quando l'ESC (controllo elettronico di stabilità) è disattivato. Se la spia luminosa rimane accesa quando FCA è attivato, noi consigliamo di far controllare il sistema da un concessionario autorizzato HYUNDAI.

- Il conducente può selezionare la tempistica di attivazione iniziale della spia sul display LCD.

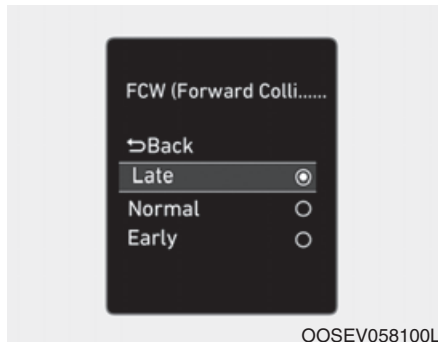

Andare a "Impostaz.utente → Assist. conducente → FCW (Segnalazione urto anteriore) → Tardi/Normale/Presto".

Le opzioni per la spia iniziale della segnalazione collisione frontale sono le seguenti:

- Tardi:

Quando è selezionata questa condizione, la spia iniziale della segnalazione collisione frontale viene attivata in ritardo rispetto al solito. Questa impostazione riduce la distanza da un veicolo o un pedone davanti alla quale si attiva la spia iniziale.

Anche se è selezionato 'Tardi', se il veicolo davanti si arresta improvvisamente la tempistica di attivazione della spia iniziale potrebbe non apparire ritardata.

Selezionare 'Tardi' quando non c'è tanto traffico e quando si guida a bassa velocità.

- Normale:

Quando è selezionata questa condizione, la spia iniziale della segnalazione collisione frontale viene attivata nel modo normale. Questa impostazione fa sì che la distanza dal veicolo davanti alla quale si attiva la spia iniziale sia quella nominale.

- Presto:

Quando è selezionata questa condizione, la spia iniziale della segnalazione collisione frontale viene attivata in anticipo rispetto al solito. Questa impostazione massimizza la distanza da un veicolo o un pedone davanti alla quale si attiva la spia iniziale.

Sebbene venga selezionato 'Presto' se il veicolo di fronte si arresta all'improvviso, il tempo di attivazione segnalazione iniziale non sembra veloce. Se si pensa che la segnalazione si attivi troppo presto, impostare Segnalazione collisione frontale su "Normale".

Prerequisite for activation **Prerequisito per l'attivazione**

L'FCA risulta pronto per l'attivazione quando FCA è selezionato sul display LCD e quando sono presenti i prerequisiti seguenti.

- L'ESC (controllo elettronico di stabilità) è attivato.
- La velocità del veicolo è superiore a 10 km/h. (L'FCA è attivato solamente entro un certo range di velocità.)
- Il sistema rileva un pedone o un veicolo davanti che potrebbe collidere con il vostro veicolo. (L'FCA potrebbe non essere attivato o potrebbe attivare un allarme spia in accordo alla situazione di guida o alla condizione del veicolo)

ATTENZIONE

- **Arrestare completamente il veicolo in un luogo sicuro prima di azionare l'interruttore sul volante per attivare/disattivare il sistema FCA.**
- **L'FCA si attiva automaticamente quando il pulsante POWER è nella posizione ON. Il conducente può disattivare l'FCA annullando l'impostazione del sistema sul display LCD.**
- **Se si annulla l'ESC (controllo elettronico di stabilità) quando il sistema FCA è attivato, il sistema FCA si disattiva automaticamente e la spia luminosa FCA si accende. Quando l'ESC è annullato, l'FCA non può essere attivato sul display LCD.**

Messaggio spia FCA e controllo del sistema

L'FCA emette messaggi spia e allarmi spia in accordo ai livelli di rischio di collisione come nei casi d'improvvisa frenata del veicolo davanti, di spazio di frenata insufficiente o di rilevamento della presenza di pedoni. Inoltre, controlla i freni in accordo ai livelli di rischio di collisione.

Il conducente può selezionare la tempistica di attivazione della spia iniziale in Impostaz.utente sul display LCD. Le opzioni per la spia iniziale della segnalazione includono le tempistiche spia iniziali Tardi, Normale o Presto.

Avviso collisione (Prima spia)



Questo messaggio spia compare sul display LCD con una spia acustica. In aggiunta, qualche sistema del veicolo interviene per contribuire a decelerare il veicolo.

- Il vostro veicolo potrebbe decelerare moderatamente.
- Il controllo del sistema FCA è limitato ai freni in modo da mitigare preventivamente l'impatto in una collisione.

Frenata emerg. (Seconda spia)



Questo messaggio spia compare sul display LCD con una spia acustica. In aggiunta, qualche sistema del veicolo interviene per contribuire a decelerare il veicolo.

- Il controllo del sistema FCA è limitato ai freni in modo da mitigare preventivamente l'impatto in una collisione. Il controllo dei freni viene massimizzato appena prima di una collisione.

Controllo del freno

- Il sistema frenante entra nello stato di approntamento per una pronta risposta nelle situazioni di emergenza.
- L'FCA fornisce ulteriore forza frenante per ottimizzare la capacità di frenata quando il conducente preme il pedale freno.
- Il controllo della frenata viene disattivato automaticamente quando il conducente preme repentinamente il pedale acceleratore, o quando il conducente aziona bruscamente il volante.
- Il controllo della frenata FCA viene annullato automaticamente una volta che i fattori di rischio sono scomparsi.

AVVERTENZA

Il conducente deve sempre usare estrema prudenza nella guida, indipendentemente che il sistema FCA abbia emesso o meno un messaggio spia o un allarme.

⚠ ATTENZIONE

Il controllo della frenata non è in grado di arrestare completamente il veicolo, né di evitare qualsiasi collisione. Il conducente deve rimanere responsabile per una guida sicura e il controllo del veicolo.

⚠ ATTENZIONE

La logica del sistema FCA opera in base a determinati parametri, quali la distanza dal veicolo davanti, la velocità del veicolo davanti e la velocità del proprio veicolo. Certe condizioni meteorologiche o della strada possono influenzare il funzionamento del sistema FCA.

⚠ ATTENZIONE

Non guidare mai deliberatamente in modo pericoloso per attivare il sistema.

Sensore FCA



Per far sì che il sistema FCA operi a dovere, assicurarsi sempre che il coperchio sensore o il sensore sia pulito ed esente da morchia, neve o corpi estranei.

La presenza di morchia, neve o corpi estranei sulla superficie può influire negativamente sulla capacità di rilevamento del sensore.

NOTA

- Non applicare la cornice targa o corpi estranei come un adesivo o un rostro per paraurti nelle vicinanze del sensore radar. Questo potrebbe influire negativamente sulla capacità di rilevamento del radar.
- Tenere sempre il sensore radar e il coperchio puliti ed esenti da morchia o corpi estranei.
- Usare solo un panno morbido per lavare il veicolo. Non spruzzare direttamente acqua pressurizzata sul sensore o sul coperchio sensore.

- **Avere cura di non esercitare inutilmente forza sul sensore o sul coperchio sensore. Se il sensore viene disallineato forzatamente, il sistema FCA potrebbe non operare correttamente. In questo caso, un messaggio spia potrebbe non essere visualizzato.**

Far ispezionare il veicolo da un concessionario autorizzato HYUNDAI.

- **Se il paraurti anteriore subisce danni nell'area attorno al sensore radar, il sistema FCA potrebbe non operare a dovere. Noi consigliamo di far ispezionare il veicolo da un concessionario autorizzato HYUNDAI.**
- **Usare solo parti originali per riparare o sostituire un sensore o un coperchio sensore danneggiati. Non verniciare il coperchio sensore.**

NOTA

- **Non installare MAI accessori adesivi o pellicole antiriflesso sul parabrezza.**
- **Non posizionare MAI oggetti riflettenti (tipo carta bianca o uno specchietto) sopra al cruscotto. Ogni riflesso di luce può causare un malfunzionamento del sistema.**
- **Prestare la massima cura a mantenere il sensore telecamera al riparo dall'acqua.**
- **Non smontare MAI il gruppo telecamera arbitrariamente e non esporre il gruppo telecamera a un qualsivoglia impatto.**
- **Tenendo il sistema audio del veicolo ad un volume alto si potrebbero non sentire i segnali acustici emessi dal sistema.**

i Informazioni

Noi consigliamo di far controllare il sistema da un concessionario autorizzato HYUNDAI quando:

- **Il vetro parabrezza viene sostituito.**
- **Il sensore radar o il coperchio viene danneggiato o sostituito.**

Messaggio spia e spia luminosa

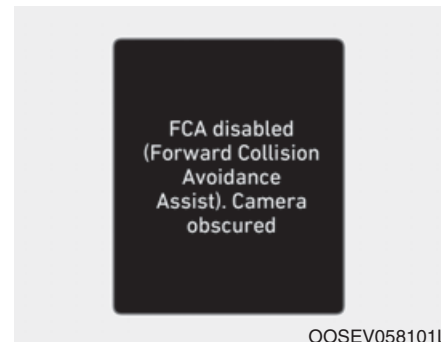

Sistema FCA disattivato. Radar bloccato

Quando il coperchio sensore è ostruito da morchia, neve o corpi estranei, l'operazione del sistema FCA potrebbe essere temporaneamente arrestata.

Se questo avviene, sul display LCD apparirà un messaggio spia.

Rimuovere qualsiasi traccia di morchia, neve o corpi estranei e pulire il coperchio sensore radar prima di usare il sistema FCA.

Il sistema funzionerà normalmente una volta rimossi sporco, neve e frammenti.

L'FCA potrebbe non operare a dovere in un'area (ad es. in un territorio aperto) dove non viene rilevata nessuna sostanza dopo che il motore è stato acceso.

⚠ ATTENZIONE

Il sistema FCA potrebbe non attivarsi a causa delle condizioni della strada, del tempo inclemente, delle condizioni di guida o delle condizioni del traffico.

Malfunzionamento del sistema

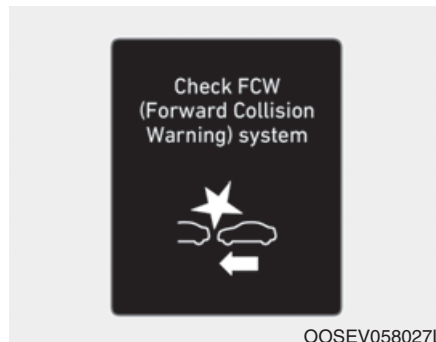

Controllare sistema FCA

- Quando l'FCA non funziona a dovere, la spia luminosa FCA (🚗) s'illuminerà e comparirà il messaggio spia per alcuni secondi. Dopo che il messaggio è scomparso, s'illuminerà la spia luminosa generale (⚠). In questo caso, noi consigliamo di far ispezionare il veicolo da un concessionario autorizzato HYUNDAI.
- Potrebbe apparire il messaggio spia FCA accompagnato dall'illuminazione della spia luminosa ESC (controllo elettronico di stabilità) con conseguente disattivazione automatica di FCA.

⚠ ATTENZIONE

- L'FCA è solo un sistema supplementare per aiutare il conducente. Il conducente deve rimanere responsabile del controllo del veicolo. Non dipendere solamente dal sistema FCA. Piuttosto, mantenere una distanza che consenta di frenare in sicurezza e, se necessario, premere il pedale freno per ridurre la velocità di guida.
- In presenza di determinate circostanze e determinare condizioni di guida, il sistema FCA potrebbe attivarsi in avvertitamente. Questo messaggio spia iniziale compare sul display LCD con una spia acustica.
Inoltre, in presenza di determinate circostanze il sensore radar anteriore o il sistema di riconoscimento tramite telecamera potrebbero non rilevare la presenza di un veicolo o di un pedone davanti.

Il sistema FCA potrebbe non attivarsi e il messaggio spia non essere visualizzato.

- Anche se ci sono problemi con la funzione controllo freno del sistema FCA, le prestazioni frenanti basiche del veicolo funzioneranno normalmente. Tuttavia, la funzione controllo freno per evitare collisioni non verrà attivata.
- Se il veicolo davanti si arresta improvvisamente, si potrebbe avere un minor controllo del sistema freno. Pertanto, occorre sempre mantenere una distanza di sicurezza tra il vostro veicolo e il veicolo davanti a voi.
- Il sistema FCA potrebbe attivarsi durante la frenata e il veicolo arrestarsi improvvisamente, facendo cadere gli oggetti non fissati saldamenti addosso ai passeggeri. Fissare sempre gli oggetti saldamente.

- Il sistema FCA potrebbe non attivarsi se il conducente applica il pedale freno per evitare una collisione.
- Il controllo del freno potrebbe risultare insufficiente, con conseguente rischio di collisione, se un veicolo davanti si arresta di colpo. Usare sempre estrema prudenza.
- Gli occupanti potrebbero rimanere lesi se il veicolo si arresta di colpo a causa dell'attivazione del sistema FCA. Usare estrema prudenza.
- Il sistema FCA opera al solo fine di rilevare la presenza di veicoli o pedoni davanti al veicolo.

ATTENZIONE

- Il sistema FCA non opera quando il veicolo è in retromarcia.
- Il sistema FCA non è progettato per rilevare altri oggetti sulla strada, per esempio animali.
- Il sistema FCA non rileva i veicoli sulla corsia opposta.
- Il sistema FCA non rileva eventuali veicoli in avvicinamento dai lati.
- Il sistema FCA non è in grado di rilevare se il conducente si sta avvicinando alla fiancata di un veicolo parcheggiato (per esempio in una strada senza sbocco.)

In questi casi, bisogna mantenere una distanza che consenta di frenare in sicurezza e, se necessario, premere il pedale freno per ridurre la velocità di guida e mantenere una distanza di sicurezza.

Limitazioni del sistema

Il sistema di segnalazione urto anteriore (sistema FCA) è progettato per monitorare il veicolo davanti o la presenza di un pedone nella strada attraverso segnali radar e riconoscimento tramite telecamera, al fine di avvisare il conducente che c'è un rischio di collisione imminente e, se necessario, applicare la frenata di emergenza.

In determinate situazioni il sensore radar o la telecamera potrebbero non essere in grado di rilevare la presenza di un veicolo o di un pedone davanti. In questi casi, il sistema FCA potrebbe non operare normalmente. Il conducente deve prestare la massima attenzione nelle situazioni seguenti, dove l'operatività di FCA potrebbe risultare limitata.

DRilevamento di veicoli

Il sensore potrebbe risultare limitato quando:

- Il sensore radar o la telecamera sono ostruiti da oggetto o corpi estranei.
- La lente della telecamera è compromessa da un parabrezza oscurato o rivestito, da un vetro rotto o dalla presenza di corpi estranei sul vetro.
- Condizioni meteo inclementi come in caso di pioggia o nevicata intensa oscurano il campo visivo del sensore radar o della telecamera.
- C'è interferenza da onde elettromagnetiche.
- C'è una forte irregolarità nella riflessione sensore radar.
- La capacità di riconoscimento di radar/sensore telecamera è limitata.
- La telecamera non riconosce interamente il veicolo davanti.
- La telecamera è danneggiata.

- La luminosità esterna è troppo scarsa come quando i fari non vengono accesi di notte o il veicolo sta attraversando una galleria.
- La strada è messa in ombra da uno spartitraffico, alberi, ecc.
- Il veicolo passa attraverso un pedaggio.
- La parte posteriore del veicolo davanti non è visibile normalmente. (il veicolo cambia direzione o è in testacoda.)
- Il veicolo davanti è troppo piccolo per poter essere rilevato. (per esempio una motocicletta, una bicicletta, ecc.)
- Il veicolo davanti è troppo grande o per poter essere rilevato dal sistema di riconoscimento tramite telecamera. (per esempio una motrice con rimorchio, ecc.)
- Il campo visivo della telecamera è scarsamente illuminato. (c'è troppo buio, c'è troppa riflessione o c'è una luce di sfondo troppo intensa che oscura il campo visivo)

- Le luci posteriori del veicolo davanti non sono accese o sono in una posizione inusuale.
- La luminosità esterna cambia improvvisamente, per esempio entrando o uscendo da una galleria.
- Quando la luce irradiata da un lampione o da un veicolo che sopraggiunge viene riflessa su un tratto di manto stradale bagnato, per esempio una pozzanghera.
- Il campo visivo davanti è ostruito dal riflesso del sole.
- Il vetro del parabrezza è appannato impedendo una chiara visuale della strada.
- Il veicolo davanti non segue una traiettoria precisa ma procede a zig zag.
- Il veicolo si trova su strade sterrate o sconnesse o con improvvise brusche pendenze.
- Il veicolo viaggia in prossimità di aree dove sono presenti materiali metallici tipo un cantiere, una ferrovia, ecc.
- Il veicolo è all'interno di costruzioni come parcheggi seminterrati.
- Le avverse condizioni della strada trasmettono eccessive vibrazioni al veicolo durante la guida.
- La capacità di riconoscimento del sensore cambia improvvisamente quando si passa sopra a un dosso.
- Questa vettura si muove o è ferma in direzione perpendicolare al senso di marcia.
- Il veicolo davanti è fermo verticalmente rispetto al senso di marcia.
- Il veicolo davanti si sta dirigendo verso il vostro veicolo o si muove in retromarcia.
- Si è in una rotonda e il veicolo davanti le sta girando attorno.

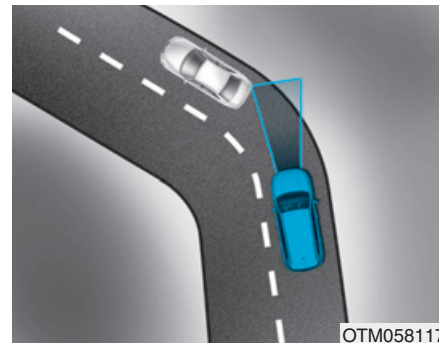

- Guida in una curva

La funzionalità del sistema FCA potrebbe risultare limitata quando si guida su una strada a curve.

Su strade tortuose, l'altro veicolo sulla stessa corsia non viene riconosciuto e le prestazioni del sistema FCA peggiorano. Ciò potrebbe provocare un mancato avvertimento e a una frenata non necessaria oppure a un mancato avvertimento o una mancata frenata quando necessario.

Inoltre, in presenza di determinate circostanze il sensore radar anteriore o il sistema di riconoscimento tramite telecamera potrebbero non rilevare la presenza di un veicolo su una strada a curve.

In questi casi, il conducente deve mantenere una distanza che consenta di frenare in sicurezza e, se necessario, premere il pedale freno per ridurre la velocità di guida e mantenere una distanza di sicurezza.



Su una strada a curve, il sistema FCA potrebbe riconoscere come veicolo davanti, un veicolo che sta nella corsia adiacente.

In questo caso, il sistema potrebbe allertare il conducente e frenare senza motivo. Prestare sempre la massima attenzione alle condizioni della strada, quando si guida. Se necessario, premere il pedale freno per ridurre la velocità di guida e mantenere una distanza di sicurezza.

Inoltre, premere il pedale acceleratore quando necessario per prevenire che il sistemi rallenti il veicolo senza motivo. Verificare che le condizioni della strada consentano un uso in sicurezza dell'FCA.

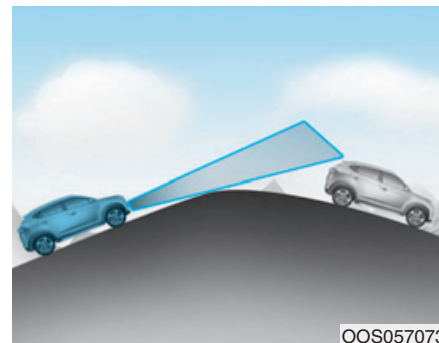

- Guida su una strada in pendenza

La funzionalità dell'FCA diminuisce quando si guida su una strada in salita o in discesa, e può non riconoscere un veicolo davanti che si trova nella stessa corsia. Potrebbe emettere un messaggio spia o un allarme spia non necessario, o potrebbe non emettere messaggi spia o allarmi spia in assoluto.

Quando l'FCA riconosce d'improvviso un veicolo davanti mentre si percorre una strada in pendenza, si potrebbe verificare una brusca decelerazione.

Guardare sempre davanti mentre si guida su una strada in salita o in discesa e, se necessario, premere il pedale freno per ridurre la velocità di guida e mantenere una certa distanza.

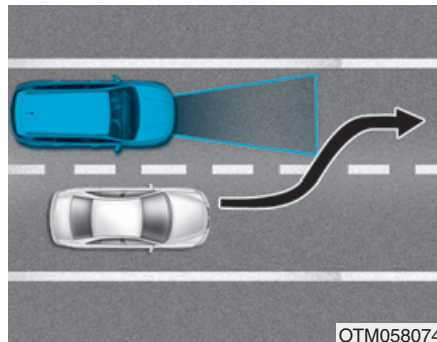

- Cambio di corsia

Quando un veicolo davanti cambia corsia, il sistema FCA potrebbe non rilevare immediatamente la presenza del veicolo, specie se il cambio di corsia viene attuato bruscamente. In questo caso, bisogna mantenere una distanza che consenta di frenare in sicurezza e, se necessario, premere il pedale freno per ridurre la velocità di guida e mantenere una distanza di sicurezza.

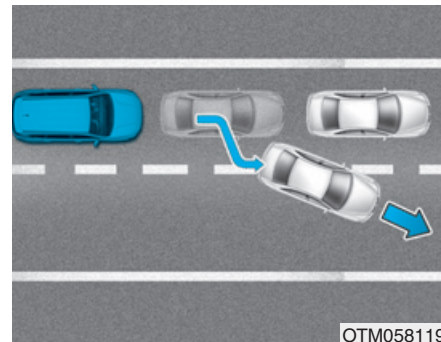

Quando si guida in mezzo ad un traffico congestionato e un veicolo fermo davanti cambia corsia, il sistema FCA potrebbe non rilevare immediatamente la presenza del nuovo veicolo che ora si trova davanti. In questo caso, bisogna mantenere una distanza che consenta di frenare in sicurezza e, se necessario, premere il pedale freno per ridurre la velocità di guida e mantenere una distanza di sicurezza.

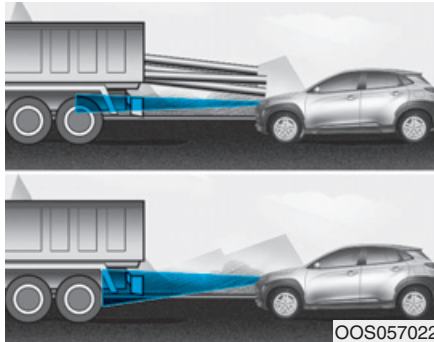

- Rilevamento del veicolo davanti

Se il veicolo davanti ha un carico che sporge da dietro la cabina, oppure ha un'altezza da terra più alta del normale, occorre prestare ancora più attenzione. Il sistema FCA potrebbe non essere in grado di rilevare il carico che sporge dal veicolo. In queste circostanze, bisogna mantenere una distanza dall'oggetto sporgente che consenta di frenare in sicurezza e, se necessario, premere il pedale freno per ridurre la velocità di guida e mantenere una certa distanza.

Rilevamento di pedoni

Il sensore potrebbe risultare limitato quando:

- Il pedone non viene rilevato completamente dal sistema di riconoscimento tramite telecamera perché, per esempio, è chinato oppure non cammina stando dritto.
- Il pedone si muove molto velocemente o compare all'improvviso nell'area di rilevamento della telecamera.
- Il pedone indossa indumenti che si mimetizzano con lo sfondo, rendendo così difficile il suo rilevamento da parte del sistema di riconoscimento tramite telecamera.
- L'illuminazione esterna è troppo intensa (ad es. quando si viaggia controsole) o troppo scarsa. (ad es. quando si viaggia di notte su una strada di campagna non illuminata)
- C'è difficoltà a rilevare e distinguere un pedone da altri oggetti nei paraggi, come per esempio quando i pedoni camminano in gruppo o in presenza di una folla.

- C'è un oggetto simile alla struttura fisica di una persona.
- Il pedone è piccolo.
- Il pedone ha problemi di mobilità.
- La capacità di riconoscimento del sensore è limitata.
- Il sensore radar o la telecamera sono ostruiti da oggetto o corpi estranei.
- La lente della telecamera è compromessa da un parabrezza oscurato o rivestito, da un vetro rotto o dalla presenza di corpi estranei sul vetro.
- La luminosità esterna è troppo scarsa come quando i fari non vengono accesi di notte o il veicolo sta attraversando una galleria.
- Condizioni meteo inclementi come in caso di pioggia o nevicata intensa oscurano il campo visivo del sensore radar o della telecamera.
- Quando la luce irradiata da un lampione o da un veicolo che sorraggiunge viene riflessa su un tratto di manto stradale bagnato, per esempio una pozzanghera.

- Il campo visivo davanti è ostruito dal riflesso del sole.
- Il vetro del parabrezza è appannato impedendo una chiara visuale della strada.
- Le avverse condizioni della strada trasmettono eccessive vibrazioni al veicolo durante la guida.
- La capacità di riconoscimento del sensore cambia improvvisamente quando si passa sopra a un dosso.
- Si è in una rotonda.

ATTENZIONE

- **Non usare il sistema di assistenza anti collisione anteriore (sistema FCA) quando si traina un veicolo.**
L'applicazione del sistema FCA mentre si effettua un traino potrebbe compromettere la sicurezza del vostro veicolo o del veicolo trainato.
- Usare estrema cautela quando il veicolo davanti ha un carico che sporge da dietro la cabina, oppure ha un'altezza da terra più alta del normale.
- Il sistema FCA è progettato per rilevare e monitorare il veicolo davanti o per rilevare la presenza di un pedone nella strada attraverso segnali radar e riconoscimento tramite telecamera. Non è progettato per rilevare biciclette, motociclette o piccoli oggetti muniti di ruote come carrelli portabagagli, carrelli per la spesa o carrozzine.

- **Non tentare mai di testare il funzionamento del sistema FCA.** Ciò potrebbe causare serie lesioni o morte.
- **Se il paraurti anteriore, il vetro anteriore, il radar o la telecamera sono stati sostituiti o riparati, noi consigliamo di far ispezionare il veicolo da un concessionario autorizzato HYUNDAI.**

Informazioni

In determinare circostanze, il sistema FCA potrebbe essere annullato quando soggetto a interferenze elettromagnetiche.

SISTEMA DI MONITORAGGIO ANGOLO CIECO (SISTEMA BCW)/AVVISO TRAFFICO DI ATTRAVERSAMENTO POSTERIORE

Il sistema avviso pericolo di collisione nel punto cieco (BCW)/avviso traffico di attraversamento posteriore (RCCW) usa sensori radar nel paraurti posteriore per monitorare la presenza di un veicolo in avvicinamento nell'area dell'angolo cieco nascosta alla visuale del conducente e, nel caso, avvertire il conducente stesso.

Il sistema monitorizza l'area retrostante il veicolo e fornisce informazioni al conducente per mezzo di un allarme acustico e un indicatore ubicato sugli specchietti retrovisori esterni.

(1) Sistema di monitoraggio angolo cieco :

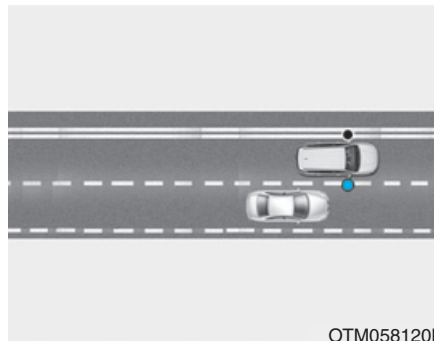

Area dell'angolo cieco

Il range dell'area dell'angolo cieco varia in funzione della velocità del veicolo. Tenere presente che se il proprio veicolo viaggia a velocità superiore ai veicoli che gli stanno intorno, non vi sarà alcuna segnalazione.

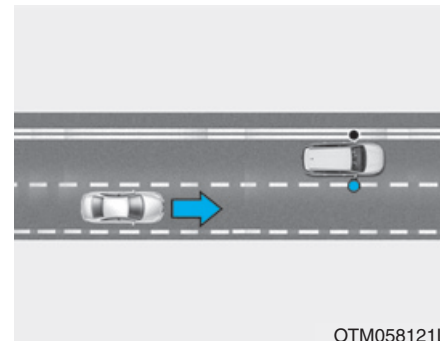

Assistenza cambio corsia

La funzione di assistenza cambio corsia provvede ad avvisare qualora nella corsia adiacente stia sopraggiungendo un veicolo ad alta velocità. Se il conducente attiva l'indicatore di direzione quando il sistema rileva un veicolo in avvicinamento, il sistema fa suonare un allarme acustico. La distanza dal veicolo in avvicinamento può essere vista diversamente a seconda della velocità relativa.

(2) Avviso traffico di attraversamento posteriore (RCCW)

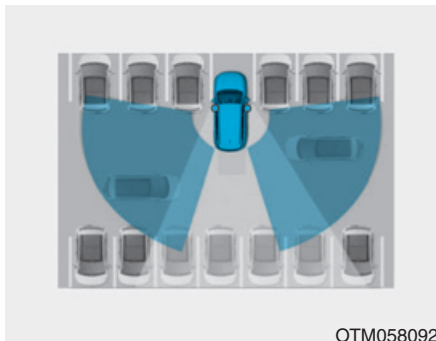

OTM058092

La funzione di avviso traffico di attraversamento posteriore (funzione RCCW) monitorizza il traffico retrostante proveniente dai lati destro e sinistro quando il veicolo è in retromarcia. Questa funzione opererà qualora il veicolo muova in retromarcia con velocità inferiore a 10 km/h circa.

Se viene rilevato traffico retrostante ai lati del veicolo, suonerà una spia acustica. La distanza dal veicolo in avvicinamento può essere vista diversamente a seconda della velocità relativa.

⚠ ATTENZIONE

- **Controllare sempre le condizioni della strada durante la guida, in modo da essere pronti in caso di situazioni inaspettate anche se il sistema avviso pericolo di collisione nel punto cieco (BCW)/avviso traffico di attraversamento posteriore (RCCW) è operante.**
- **Il sistema di monitoraggio angolo cieco (sistema BCW)/ Avviso traffico di attraversamento posteriore (RCCW) non supplisce ad una guida corretta e prudente. Guidare sempre in sicurezza e usare prudenza quando si cambia corsia o si fa retromarcia. Il sistema di monitoraggio angolo cieco (sistema BCW) / Avviso traffico di attraversamento posteriore (RCCW) potrebbe non rilevare tutti gli oggetti affiancati al veicolo.**

BCW (se in dotazione)

Condizioni operative



OOSEV058031

Per operare:

Premere l'interruttore BCW con il commutatore di accensione nella posizione ON.

L'indicatore sull'interruttore BCW s'illuminerà. Quando la velocità del veicolo supera i 30 km/h, il sistema verrà attivato.

Per annullare:

Premere nuovamente l'interruttore BCW. L'indicatore sull'interruttore si spegnerà. Quando il sistema non è usato, disattivare il sistema spegnendo l'interruttore.

i Informazioni

- Se il veicolo viene spento e riacceso, il sistema BCW ritorna nello stato precedente.
- Quando il sistema viene acceso, la spia luminosa s'illuminerà per 3 secondi sullo specchietto retrovisore esterno.

La funzione si attiverà quando:

1. Il sistema è acceso.
2. La velocità del veicolo è superiore a circa 30 km/h.
3. Viene rilevato un veicolo in avvicinamento nell'area dell'angolo cieco.

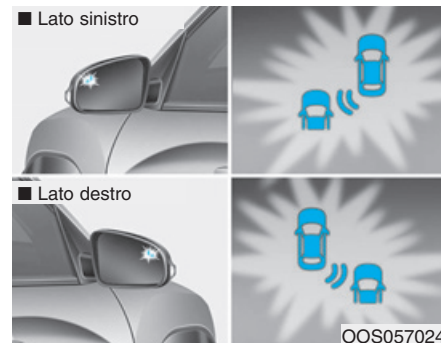

Primo stadio di allarme

Se viene rilevato un veicolo entro il range del sistema, s'illuminerà una spia gialla luminosa sullo specchietto retrovisore esterno.

Una volta che la presenza del veicolo nell'area dell'angolo cieco non viene più rilevata, la spia si spegnerà in funzione delle condizioni di guida del veicolo.



[A] : Spia acustica

Secondo stadio di allarme

Una spia acustica si attiverà per allertare il conducente quando:

1. Il sistema radar ha rilevato la presenza di un veicolo nell'area dell'angolo cieco [la spia luminosa sullo specchietto retrovisore esterno e/o sullo Head-Up Display (se in dotazione) s'illuminerà] (cioè nel primo stadio di allarme)] E
2. L'indicatore di direzione è azionato (stesso lato sul quale è stata rilevata la presenza del veicolo).

Quando questo allarme è attivato, lampeggerà anche la spia luminosa sullo specchietto retrovisore esterno e/o sullo Head-Up Display (se in dotazione).

Se si spegne l'indicatore segnale di svolta, il secondo stadio di allarme (spia acustica e spia luminosa lampeggiante sullo specchietto retrovisore esterno) verrà disattivato.

Una volta che la presenza del veicolo nell'area dell'angolo cieco non viene più rilevata, la spia si spegnerà in funzione delle condizioni di guida del veicolo.

- Il spia acustica svona può essere disattivato.

- Per disattivare la spia acustica:

Andare a "Impostaz.utente → Assist. conducente e deselezionare Suono per BCW" sul display LCD.

- Per attivare la spia acustica:

Andare a "Impostaz.utente → Assist. conducente e selezionare Suono per BCW" sul display LCD.

i Informazioni

La funzione spia acustica aiuta ad allertare il conducente. Disattivare questa funzione solo quando necessario. Per maggiori dettagli, fare riferimento a "Modo Impostazioni Utente" nel capitolo 3.

RCCW (Avviso traffico di attraversamento posteriore)

La funzione di RCCW (Avviso traffico di attraversamento posteriore) da dietro monitorizza il traffico retrostante proveniente dai lati destro e sinistro quando il veicolo è in retromarcia.

Condizioni operative

Per operare:

Andare a 'Impostaz.utente → Assist. conducente e selezionare RCCW (Avviso traffico di attraversamento posteriore)' sul display LCD.

Il sistema si accenderà rimanendo in standby. Se si disattiva questa funzione nel quadro strumenti, il sistema si arresterà.

Fare riferimento a "Modo Impostazioni Utente" nel capitolo 3 per ulteriori dettagli.

- Se il veicolo viene spento e poi riacceso, il sistema RCCW tornerà nello stato in cui era appena prima che il veicolo venisse spento. Spegnere il sistema RCCW quando non in uso.
- Il sistema si attiverà quando la velocità del veicolo sarà inferiore a 10 km/h con il cambio in posizione R (Retromarcia).
- Il range di rilevamento segnalazione allarme veicolo in attraversamento da dietro è di circa 0,5 m ~ 20 m in direzione di entrambi i lati del veicolo. Un veicolo in avvicinamento verrà rilevato qualora la velocità di quel veicolo sia tra 4 km/h e 36 km/h. Tenere presente che in presenza di determinate condizioni il range di rilevamento può variare. Come sempre, usare cautela e prestare sempre la massima attenzione ai paraggi quando si guida il veicolo in retromarcia.

Tipo di spia



Se il veicolo rilevato dai sensori si avvicina al vostro veicolo, la spia acustica suonerà, la spia luminosa sullo specchio retrovisore esterno lampeggerà e comparirà un messaggio sul display LCD.

i Informazioni

- La spia acustica si disattiverà quando:
 - Il veicolo rilevato esce dall'area sensibile o
 - Quando il veicolo è subito dietro al vostro veicolo o
 - Quando il veicolo non si sta avvicinando al vostro veicolo o
 - Quando l'altro veicolo rallenta.
- Il sistema potrebbe non operare a dovere a causa di altri fattori o circostanze. Prestare sempre attenzione ai paraggi.
- Se l'area operativa del sensore vicino al paraurti posteriore risulta ostruita da un muro o, una barriera o un veicolo parcheggiato, l'area operativa del sensore potrebbe subire una limitazione.

⚠ ATTENZIONE

- Quando il sistema avviso pericolo di collisione nel punto cieco (sistema BCW) è attivato, la spia luminosa sullo specchietto retrovisore esterno s'illuminerà ogni volta che verrà rilevata la presenza di un veicolo sul lato posteriore da parte del sistema.
Onde evitare incidenti, non focalizzare l'attenzione solo sulla spia luminosa distogliendo lo sguardo dai paraggi del veicolo.
- Guidare con prudenza anche se il veicolo è equipaggiato con sistema avviso pericolo di collisione nel punto cieco (sistema BCW) e sistema avviso traffico di attraversamento posteriore (sistema RCCW). Non fare affidamento unicamente sul sistema, ma controllare di persona i paraggi prima di cambiare corsia o di fare retromarcia.

Il sistema potrebbe non avvisare il conducente in alcune condizioni, per cui controllare sempre i paraggi durante la guida.

- Il sistema avviso pericolo di collisione nel punto cieco (sistema BCW) e il sistema avviso traffico di attraversamento posteriore (sistema RCCW) non suppliscono ad una guida corretta e prudente. Guidare sempre in sicurezza e usare prudenza quando si cambia corsia o si fa retromarcia. Il sistema avviso pericolo di collisione nel punto cieco (sistema BCW) e il sistema avviso traffico di attraversamento posteriore (sistema RCCW) potrebbero non rilevare tutti gli ostacoli affiancati al veicolo.

NOTA

- Il sistema potrebbe non funzionare a dovere se il paraurti è stato danneggiato o se il paraurti posteriore è stato sostituito o riparato.
- Il range di rilevamento varia in qualche misura a seconda della larghezza della strada. Quando la strada è stretta, il sistema potrebbe rilevare i veicoli che viaggiano nella corsia adiacente oppure quando la strada è larga, il sistema potrebbe non rilevare i veicoli che viaggiano nella corsia adiacente.
- Il sistema potrebbe spegnersi a causa di forti onde elettromagnetiche.

Sensore di rilevamento



I sensori sono ubicati all'interno del paraurti posteriore. Tenere sempre il paraurti posteriore pulito perché il sistema operi a dovere.

Message spia

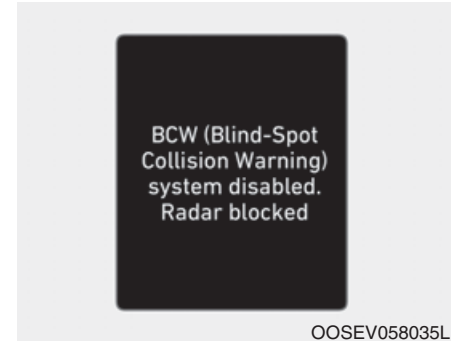

Sistema BCW disattivato. Radar bloccato

- Questo messaggio spia potrebbe comparire quando:
 - Uno o entrambi i sensori sul paraurti posteriore sono ostruiti da morchia o neve o da un corpo estraneo.
 - Si sta guidando in aree rurali dove il sensore BCW non rileva la presenza di altri veicoli per un lungo periodo di tempo.
 - Quando ci sono condizioni meteo inclementi come in caso di forte nevicata o pioggia intensa.

Se si verifica una di queste condizioni, la segnalazione luminosa sull'interruttore BCW e il sistema si disattiveranno automaticamente.

Quando il messaggio spia di BCW annullato viene visualizzato sul quadro strumenti, verificare che il paraurti posteriore sia esente da morchia o neve nelle aree dove è ubicato il sensore. Rimuovere qualsiasi traccia di morchia, neve o corpi estranei che potrebbe interferire con i sensori radar.

Una volta rimossa qualsiasi traccia di morchia e corpi estranei, il sistema BCW dovrebbe operare normalmente dopo circa 10 minuti di guida del veicolo.

Se il sistema continua a non operare normalmente, noi consigliamo di far ispezionare il veicolo da un concessionario autorizzato HYUNDAI.

i Informazioni

Disattivare i sistemi BCW e RCCW (se in dotazione) quando è installato un rimorchio o un portabagagli.

- **Premere l'interruttore BCW (l'indicatore sul pulsante si spegnerà)**
- **Disattivare il sistema RCCW selezionando "Impostaz.utente → Assist. conducente → RCCW (Avviso traffico di attraversamento posteriore)"**

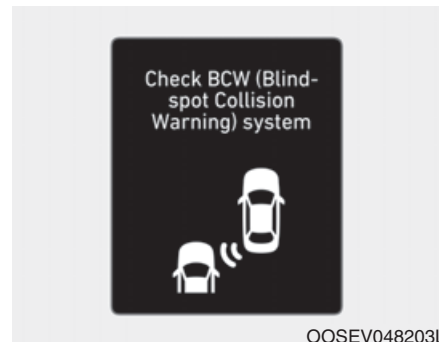

Controllare sistema BCW

Se c'è un problema con il sistema BCW, comparirà un messaggio spia e la segnalazione luminosa sull'interruttore si spegnerà. Il sistema si spegnerà automaticamente. Noi consigliamo di far ispezionare il veicolo da un concessionario autorizzato HYUNDAI.

Limitazioni del sistema

Il conducente deve usare prudenza nelle situazioni di cui sotto poiché il sistema potrebbe non rilevare la presenza di altri veicoli od oggetti in determinate circostanze.

- Quando è installato un rimorchio o un portabagagli.
- Il veicolo viaggia in mezzo a condizioni climatiche avverse come una pioggia intensa o la neve.
- Il sensore è contaminato da pioggia, neve, fango, ecc.
- Il tratto di paraurti posteriore nel quale è ubicato il sensore è coperto da corpi estranei come un adesivo, un rostro per paraurti, un supporto per biciclette, ecc.
- Il paraurti posteriore è danneggiato o il sensore è fuori dalla sua posizione originale.
- L'altezza del veicolo risulta alterata a causa di un pesante carico nel vano bagagli, di una pressione degli pneumatici anomala, ecc.
- Quando la temperatura del paraurti posteriore è alta o bassa.
- Quando i sensori sono ostruiti da altri veicoli, pareti o colonne di un parcheggio.
- Il veicolo percorre una strada tortuosa o attraversa un casello autostradale.
- Il veicolo viene guidato vicino ad aree con sostanze metalliche quali cantieri, ferrovie, ecc.
- Nelle vicinanze del veicolo c'è un oggetto fisso come un guardrail, una persona, un animale, ecc.
- Mentre si scende o si sale su una strada ripida dove l'altezza della corsia varia.
- Quando si percorre una strada stretta con molti alberi e cespugli.
- Quando si viaggia su asfalto bagnato.
- Quando si guida attraverso un'area grande con pochi veicoli o strutture attorno, come il deserto, la campagna, ecc.
- C'è un veicolo di grosse dimensioni nelle vicinanze come un autobus o un camion.
- Quando ci sono altri veicoli vicini al vostro veicolo.
- Quando l'altro veicolo è troppo vicino.
- Quando anche il veicolo rilevato si muove in retromarcia come il vostro veicolo.
- Mentre si cambia corsia.
- Se il veicolo è partito contemporaneamente al veicolo accanto ed ha accelerato.
- Quando l'altro veicolo sorpassa molto velocemente.
- Quando il veicolo nella corsia adiacente si sposta a due corsie di distanza dal vostro veicolo OPPURE quando il veicolo che è a due corsie di distanza si sposta nella corsia adiacente al vostro veicolo.
- Il veicolo sta girando a sinistra o a destra a un incrocio.
- C'è una motocicletta o una bicicletta nelle vicinanze.
- C'è un veicolo con un rimorchio piatto nelle vicinanze.

- Se nell'area di rilevamento ci sono oggetti piccoli come un carrello della spesa o un passeggino o un pedone.
- Se è presente un veicolo basso come un'auto sportiva.

L'indicatore BCW sullo specchietto retrovisore esterno potrebbe non illuminarsi a dovere quando:

- L'alloggiamento dello specchietto retrovisore esterno è danneggiato.
- Lo specchietto è coperto da morchia, neve o corpi estranei.
- Il finestrino è coperto da morchia, neve o corpi estranei.
- Il finestrino è oscurato.

SISTEMA ASSISTENZA CENTRAGGIO CORSIA (SISTEMA LFA) (SE IN DOTAZIONE)



Il sistema assistenza centraggio corsia (sistema LFA) aiuta a rilevare le linee di demarcazione corsia sulla strada per mezzo di una telecamera frontale situata sul parabrezza e assiste il conducente nell'uso dello sterzo per far sì che il veicolo rimanga all'interno della corsia.

⚠ ATTENZIONE

Il sistema assistenza centraggio corsia (sistema LFA) non supplisce ad una guida corretta e prudente, ma è solo una funzione avente lo scopo di fornire una comodità in più all'utente. È responsabilità del conducente guardarsi sempre attorno e sterzare a dovere il veicolo.

⚠ ATTENZIONE

Adottare le seguenti precauzioni quando si usa il sistema di assistenza centraggio corsia (sistema LFA):

- Non sterzare il volante di colpo quando il volante è soggetto all'assistenza da parte del sistema.
- Il sistema LFA aiuta il conducente a tenere il veicolo al centro della corsia assistendo il conducente stesso nell'uso dello sterzo.

Tuttavia, il conducente non deve fare affidamento solo sul sistema ma deve sempre prestare attenzione al volante per restare in corsia.

- L'intervento del sistema LFA può essere annullato o risultare non corretto a seconda delle condizioni della strada e dell'ambiente circostante. Usare sempre prudenza quando si guida.
- Non smontare temporaneamente la telecamera del sistema LFA per oscurare il parabrezza o attaccarvi qualsiasi tipo di rivestimento o accessorio. Se la telecamera viene smontata e rimontata, noi consigliamo di portare il veicolo da un concessionario autorizzato HYUNDAI per far controllare la calibrazione del sistema.

- Quando si sostituiscono il vetro del parabrezza, la telecamera del sistema LFA o parti correlate al volante, noi consigliamo di portare il veicolo da un concessionario autorizzato HYUNDAI per far controllare la calibrazione del sistema.
- Il sistema rileva i delimitatori di corsia e controlla il volante tramite una telecamera, pertanto se i delimitatori sono difficili da rilevare, il sistema potrebbe non funzionare in modo corretto.
Fare riferimento a "Limitazioni del sistema".
- Non rimuovere o danneggiare le parti correlate al sistema LFA.
- Un volume audio troppo alto potrebbe impedire di sentire la spia acustica del sistema LFA.

- Non posizionare sul cruscotto oggetti che riflettono la luce, quali specchietti, fogli di carta bianchi, ecc. Il sistema potrebbe mal funzionare se la luce del sole viene riflessa.
- Tenere sempre le mani sul volante mentre il sistema LFA è attivato. Se si continua a guidare senza tenere le mani sul volante dopo la comparsa del messaggio spia "Tenere le mani sul volante", il sistema si disattiverà automaticamente. A questo punto, riprendendo in mano il volante il controllo verrà riattivato.
Tuttavia, se il conducente rimette le mani sul volante, il sistema inizierà a controllare il volante.

- Il volante non viene controllato in continuazione per cui, se il veicolo devia dalla corsia ad una velocità molto elevata, può succedere che il veicolo non venga controllato dal sistema. Il conducente deve sempre rispettare il limite di velocità quando usa il sistema.
- Se si attaccano oggetti al volante, il sistema potrebbe non assistere lo sterzo o l'allarme di mani staccate potrebbe non funzionare a dovere.
- Quando si traina un rimorchio, assicurarsi che il sistema LKA sia stato disattivato.

Funzionamento del sistema LFA

Il conducente può accendere il sistema LFA con il veicolo acceso e selezionando "Impostaz.utente → Assist. Conducente → LFA (Assistenza centraggio corsia)" nel display LCD del quadro strumenti.

Il sistema LFA si disattiva quando il conducente deseleziona le impostazioni sistema dal modo Impostaz.utente nel display LCD del quadro strumenti.

Il sistema LFA verrà mantenuto nell'impostazione selezionata, una volta che il veicolo verrà riavviato.

Condizioni operative

Il sistema si attiva quando viene selezionato Assistenza centraggio corsia dal modo Impostaz.utente sul display LCD del quadro strumenti e quando vengono soddisfatte le seguenti condizioni:

- Il cruise control intelligente è attivato (decelerazione e accelerazione veicolo)
- La velocità del veicolo è superiore a 150 km/h

Quando il sistema è attivato, l'indicatore (Ⓢ) sul quadro strumenti s'illuminerà. Il colore dell'indicatore cambierà a seconda della condizione del sistema LFA.

- Verde: Il sistema è nello stato abilitato.
- Bianco: Il sistema è nello stato pronto per l'uso.

Attivazione di LFA

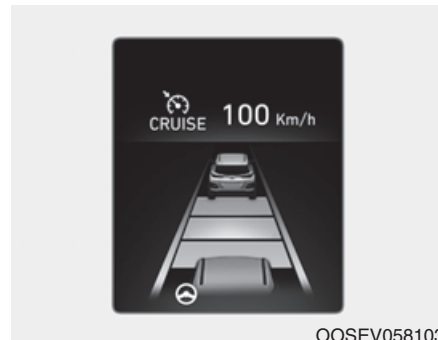

- Una volta attivato il sistema LFA, se il veicolo è in corsia e vengono rilevate entrambe le linee di demarcazione (il colore commuta da grigio a bianco) e non ci sono brusche sterzate da parte del conducente, l'indicatore luminoso Ⓢ commuterà da bianco a verde. Questo indica che il sistema LFA è nello stato ABILITATO e che il volante potrà essere controllato.
- L'indicatore luminoso commuta da verde a bianco quando il controllo è temporaneamente annullato.

Messaggio spia



Tenere le mani sul volante

Se il conducente toglie le mani dal volante per svariati secondi mentre il sistema LFA è attivato, il sistema avviserà il conducente.

i Informazioni

Se il volante viene afferrato con troppa leggerezza, il sistema LFA potrebbe non rilevare che il conducente ha le mani sul volante, per cui il messaggio potrebbe persistere.

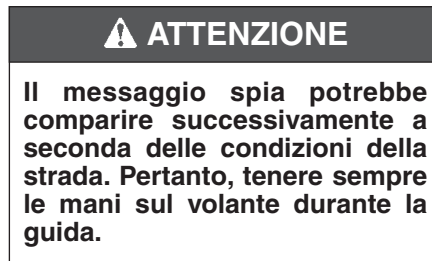

Mani conducente non rilevate. Sistema LFA temporaneamente disattivato

Se il conducente continua a non tenere le mani sul volante dopo che viene visualizzato il messaggio "Tenere le mani sul volante", il sistema non controlla il volante e avvisa il conducente solo quando conduce quando sta per oltrepassare i delimitatori di corsia.

Tuttavia, se il conducente rimette le mani sul volante, il sistema inizierà a controllare il volante.

⚠ ATTENZIONE

- Il conducente è responsabile per un uso accurato dello sterzo.
- Disattivare il sistema e guidare il veicolo nelle situazioni di cui sotto.
 - In caso di cattivo tempo
 - In caso di cattiva condizione della strada
 - Quando il volante necessita di frequente controllo da parte del conducente.

i Informazioni

- Anche se lo sterzo è assistito dal sistema, il conducente può sempre controllare il volante.
- Il volante potrebbe sembrare più duro quando lo stesso è assistito dal sistema rispetto a quando non lo è.

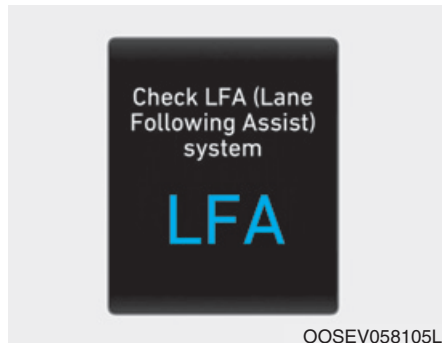

Controllare sistema LFA

Se c'è un problema con il sistema, comparirà un messaggio per alcuni secondi. Se il problema persiste, l'indicatore di sistema LFA malfunzionante s'illuminerà.

Il sistema LFA non risulterà nello stato ABILITATO e il volante non verrà assistito quando:

- L'indicatore di direzione viene attivato prima di cambiare corsia. Se si cambia corsia senza attivare l'indicatore di direzione, il volante potrebbe venire controllato.
- Il veicolo non viaggia al centro della corsia quando il sistema viene attivato o subito dopo aver cambiato corsia.
- È attivato l'ESC (controllo elettronico di stabilità) o il VSM (gestione stabilità veicolo).
- Il veicolo sta percorrendo una curva stretta.
- La velocità del veicolo è superiore a 150 km/h.
- Il veicolo effettua repentini cambi di corsia.
- Il veicolo frena improvvisamente.
- La corsia è estremamente larga o stretta.
- Ci sono più di due delimitatori di corsia sulla strada. (ad es. in un cantiere)

- Il raggio della curva è troppo piccolo.
- Il veicolo sta percorrendo una strada in ripida pendenza.
- Il volante è eccessivamente sterzato.

Limitazioni del sistema

Il sistema LFA potrebbe operare prematuramente anche se il veicolo non sta deviando dalla corsia, OPPURE, il sistema LFA potrebbe non avvisarvi se il veicolo devia dalla corsia nelle seguenti circostanza:

Quando le condizioni della corsia e della strada sono scadenti

- Risulta difficile distinguere la linea di demarcazione corsia dal manto stradale o la linea di demarcazione corsia è sbiadita o non chiaramente segnata.
- Se si ha difficoltà a distinguere il delimitatore di corsia rispetto alla strada.
- Sul manto stradale sono presenti segni che somigliano a un delimitatore di corsia per cui vengono inavvertitamente rilevati dalla telecamera.
- Il delimitatore di corsia è indistinto o danneggiato.
- Il delimitatore di corsia si congiunge o si divide (ad esempio a un casello autostradale)

- Il numero di corsie aumenta o diminuisce o le linee di demarcazione delle corsie s'intrecciano in modo complesso.
- Ci sono più di due delimitatori di corsia sulla strada davanti.
- Il delimitatore di corsia è estremamente spesso o sottile.
- La corsia è estremamente larga o stretta.
- Il delimitatore di corsia davanti non è visibile causa pioggia, neve, acqua sulla strada, danneggiamento o imbrattamento del manto stradale, o altri fattori.
- Il delimitatore di corsia è messo in ombra da uno spartitraffico, alberi, guardrail, barriere anti-rumore, ecc.
- I delimitatori di corsia s'intrecciano o sono sostituiti da strutture come nei pressi di un cantiere.
- Sulla strada sono presenti attraversamenti pedonali o altri simboli.
- Il delimitatore di corsia in una galleria è macchiato d'olio, ecc.
- La corsia scompare all'improvviso sfociando in un incrocio.

Quando interviene un fattore esterno

- La luminosità esterna cambia improvvisamente come quando si entra o esce da una galleria o si passa sotto un ponte.
- La luminosità esterna è troppo scarsa come quando i fari non vengono accesi di notte o il veicolo sta attraversando una galleria.
- Sulla strada c'è uno spartitraffico, tipo una barriera in cemento, un guardrail o un paletto riflettente che viene inavvertitamente rilevato dalla telecamera.
- Quando la luce irradiata da un lampione o da un veicolo che sopraggiunge viene riflessa su un tratto di manto stradale bagnato, per esempio una pozzanghera.
- Il campo visivo davanti è ostruito dal riflesso del sole.
- La distanza tra il vostro veicolo e il veicolo davanti non è sufficiente per permettere di rilevare il delimitatore di corsia o il veicolo davanti viaggiando stando sul delimitatore di corsia.

- Guidando su una strada in forte pendenza, in collina o su una strada a curve.
- Le avverse condizioni della strada trasmettono eccessive vibrazioni al veicolo durante la guida.
- La temperatura attorno allo specchietto retrovisore interno è elevata a causa della diretta esposizione alla luce del sole, ecc.
- La condizione di riconoscimento del sensore cambia improvvisamente quando si passa su un dosso rallentatore

Quando la visibilità davanti è scarsa

- Il parabrezza o la lente della telecamera LKAS è ostruito da morchia o corpi estranei.
- Il vetro del parabrezza è appannato impedendo una chiara visuale della strada.
- Mettendo oggetti sul cruscotto, ecc.
- Il sensore non riesce a rilevare la corsia a causa di nebbia, pioggia o neve intensa.

SISTEMA DI ASSISTENZA MANTENIMENTO CORSIA (SISTEMA LKA) (SE IN DOTAZIONE)

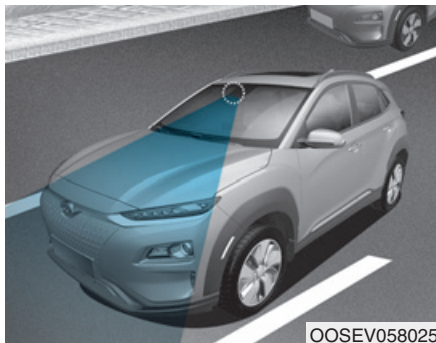

Il sistema di assistenza mantenimento corsia (sistema LKA) con telecamera sul parabrezza aiuta a rilevare i delimitatori di corsia sulla strada e assiste il conducente nell'uso dello sterzo per far sì che il veicolo rimanga all'interno della corsia.

Quando il sistema rileva che il veicolo devia dalla corsia (o strada), avvisa il conducente con una segnalazione ottica e acustica, applicando nel contempo una coppia contro-sterzante tendente a prevenire l'uscita dalla corsia da parte del veicolo.

⚠ ATTENZIONE

Il sistema di assistenza mantenimento corsia (sistema LKA) non supplisce ad una guida corretta e prudente, ma è solo una funzione avente lo scopo di fornire una comodità in più all'utente. È responsabilità del conducente guardarsi sempre attorno e sterzare a dovere il veicolo.

⚠ ATTENZIONE

Adottare le seguenti precauzioni quando si usa il sistema di assistenza mantenimento corsia (sistema LKA):

- Non sterzare il volante di colpo quando il volante è soggetto all'assistenza da parte del sistema.
- Il sistema LKA aiuta a prevenire che il conducente esca inavvertitamente dalla corsia (o strada) assistendo il conducente stesso nell'uso dello sterzo.

Tuttavia, il conducente non deve fare affidamento solo sul sistema ma deve sempre prestare attenzione al volante per restare in corsia.

- L'intervento del sistema LKA può essere annullato o risultare non corretto a seconda delle condizioni della strada e dell'ambiente circostante. Usare sempre prudenza quando si guida.
- Non smontare temporaneamente la telecamera del sistema LKA per oscurare il parabrezza o attaccarvi qualsiasi tipo di rivestimento o accessorio. Se la telecamera viene smontata e rimontata, noi consigliamo di portare il veicolo da un concessionario autorizzato HYUNDAI per far controllare la calibrazione del sistema.

- Quando si sostituiscono il vetro del parabrezza, la telecamera del sistema LKA o parti correlate al volante, noi consigliamo di portare il veicolo da un concessionario autorizzato HYUNDAI per far controllare la calibrazione del sistema.
- Il sistema rileva i delimitatori di corsia (o ciglio della strada) e controlla il volante tramite una telecamera, pertanto se il delimitatori sono difficili da rilevare, il sistema potrebbe non funzionare in modo corretto.
Fare riferimento a "Limitazioni del sistema".
- Non rimuovere o danneggiare le parti correlate al sistema LKA.
- Un volume audio troppo alto potrebbe impedire di sentire la spia acustica del sistema LKA.

- Se è già attiva un'altra spia acustica, per esempio quella della cintura di sicurezza, la spia del sistema assistenza mantenimento corsia (sistema LKA) potrebbe non suonare.
- Non posizionare sul cruscotto oggetti che riflettono la luce, quali specchietti, fogli di carta bianchi, ecc. Il sistema potrebbe mal funzionare se la luce del sole viene riflessa.
- Il volante non viene controllato in continuazione per cui, se il veicolo devia dalla corsia (o strada) ad una velocità molto elevata, può succedere che il veicolo non venga controllato dal sistema. Il conducente deve sempre rispettare il limite di velocità quando usa il sistema.
- Se si attaccano oggetti al volante, il sistema potrebbe non assistere lo sterzo o l'allarme di mani staccate potrebbe non funzionare a dovere.
- Quando si traina un rimorchio, assicurarsi che il sistema LKA sia stato disattivato.

Funzionamento di LKA



Per attivare/disattivare il sistema LKA:

Con il commutatore di accensione nella posizione ONs, premere il pulsante del LKA sistema ubicato sul cruscotto alla sinistra del volante.

L'indicatore nel display del quadro strumenti s'illuminerà inizialmente di luce bianca. Questo indica che il sistema LKA è nello stato PRONTO ma NON ABILITATO all'uso.

Tenere presente che la velocità del veicolo deve essere di almeno 60 km/h circa per ABILITARE il sistema LKA. L'indicatore nel display del quadro strumenti s'illuminerà di luce verde.



Il colore dell'indicatore cambierà in funzione della condizione di LKA.

- Bianco: Il sensore non rileva i delimitatori di corsia (o il ciglio della strada) o la velocità del veicolo è inferiore a 60 km/h.
- Verde : Il sensore rileva i delimitatori di corsia (o il ciglio della strada) e il sistema è in grado di controllare lo sterzo del veicolo.

i Informazioni

Lo LKA si attiva automaticamente premendo il pulsante POWER nella posizione ON o START. L'indicatore sull'interruttore LKA s'illuminerà e l'indicatore nel display del quadro strumenti s'illuminerà inizialmente di luce bianca. Questo indica che LKA è nello stato PRONTO ma NON ABILITATO all'uso.

Il conducente può disattivare LKA premendo l'interruttore LKA ubicato sul cruscotto, lato inferiore sinistro dalla parte del conducente (lato destro per volante per i veicoli con guida a destra) o selezionando LDW dal modo Impostaz.utente sul display LCD.

Attivazione di LKA

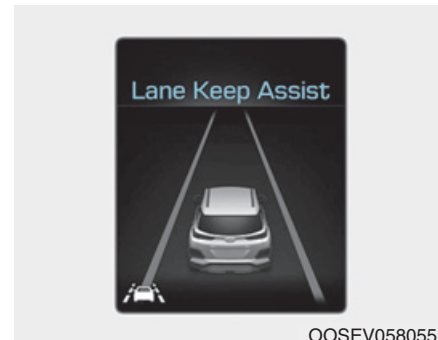

OOSEV058055L

- Per vedere la schermata del sistema LKA sul display LCD nel quadro strumenti, selezionare il modo ASSIST (). Per maggiori dettagli, fare riferimento a "Modi del display LCD" nel capitolo 3.
- Una volta che LKA si è attivato, se viene rilevato un delimitatore di corsia (o ciglio della strada), la velocità del veicolo è superiore a 60 km/h e tutte le condizioni di attivazione sono soddisfatte, l'indicatore luminoso sistema LKA () da bianco diventerà verde. Questo indica che il sistema LKA è nello stato ABILITATO e che il volante potrà essere controllato.

ATTENZIONE

Il sistema di assistenza mantenimento corsia (sistema LKA) è un sistema mirato a prevenire che il conducente esca involontariamente dalla corsia (o strada). Tuttavia, il conducente non deve fare affidamento solo sul sistema ma deve sempre controllare le condizioni della strada durante la guida.



- Se la velocità del veicolo è superiore a 60 km/h e il sistema rileva i delimitatori di corsia, il colore cambia da grigio a bianco.
- Se la velocità del vostro veicolo supera i 60 km/h e il pulsante del sistema LKA è ON, il sistema è abilitato. Se il veicolo devia dalla corsia (o dal ciglio della strada) proiettata (proiettato) davanti, il sistema LKA opera come segue:



1. Sul display LCD del quadro strumenti compare una spia ottica. Sul display LCD del quadro strumenti lampeggerà il delimitatore di corsia (o ciglio della strada) sul lato sinistro o il delimitatore di corsia (o ciglio della strada) sul lato destro, a seconda della direzione verso la quale sta deviando il veicolo.

2. Il sistema LKA controllerà lo sterzo del veicolo, onde evitare che questo oltrepassi il delimitatore di corsia, nelle condizioni di cui sotto.

- La velocità del veicolo è superiore a 60 km/h
- Il sistema rileva entrambe le linee di demarcazione corsia (o i bordi della strada)
- Il veicolo viaggia mantenendosi normalmente al centro della corsia.
- Il volante non viene sterzato improvvisamente.

Quando vengono rilevati i delimitatori di corsia (o i bordi della strada) e sono soddisfatte tutte le condizioni per l'attivazione del sistema LKA, l'indicatore luminoso sistema LKA (🚗) da bianco diventerà verde. Questo indica che il sistema LKA è nello stato ABILITATO e che il volante potrà essere controllato.

Spia luminosa e messaggio



Tenere le mani sul volante

Se il conducente toglie le mani dal volante per svariati secondi mentre il sistema LKA è attivato, il sistema avviserà il conducente.

i Informazioni

Se il volante viene afferrato con troppa leggerezza, il sistema LKA potrebbe non rilevare che il conducente ha le mani sul volante, per cui il messaggio potrebbe persistere.

⚠ ATTENZIONE

Il messaggio spia potrebbe comparire successivamente a seconda delle condizioni della strada. Pertanto, tenere sempre le mani sul volante durante la guida.

ATTENZIONE

- Il conducente è responsabile per un uso accurato dello sterzo.
- Disattivare il sistema e guidare il veicolo nelle situazioni di cui sotto.
 - In caso di cattivo tempo
 - In caso di cattiva condizione della strada
 - Quando il volante necessita di frequente controllo da parte del conducente.

Informazioni

- Anche se lo sterzo è assistito dal sistema, il conducente può sempre controllare il volante.
- Il volante potrebbe sembrare più duro quando lo stesso è assistito dal sistema rispetto a quando non lo è.

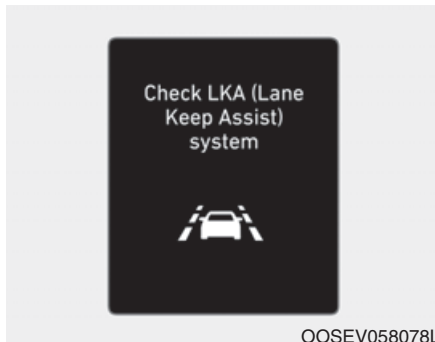

Controllare il sistema LKA (Assistenza mantenimento corsia)

Se c'è un problema con il sistema, comparirà un messaggio per alcuni secondi. Se il problema persiste, l'indicatore di sistema LKA malfunzionante s'illuminerà.

Indicatore di sistema LKA malfunzionante



L'indicatore di sistema LKA malfunzionante (giallo) s'illuminerà qualora il sistema LKA non funzioni a dovere. Noi consigliamo di far controllare il sistema da un concessionario autorizzato HYUNDAI.

Quando c'è un problema con il sistema, eseguire una delle operazioni seguenti:

- Attivare il sistema dopo aver arrestato e riavviato il motore.
- Controllare se il veicolo è acceso.
- Controllare se il sistema è influenzato dal meteo. (es: nebbia, pioggia intensa, ecc.)
- Controllare se ci sono corpi estranei sulla lente telecamera.

Se il problema non si è risolto, noi consigliamo di far controllare il sistema da un concessionario autorizzato HYUNDAI.

Il sistema LKA non risulterà nello stato ABILITATO e il volante non verrà assistito quando:

- L'indicatore di direzione viene attivato prima di cambiare corsia. Se si cambia corsia senza attivare l'indicatore di direzione, il volante potrebbe venire controllato.
- Il veicolo non viaggia al centro della corsia quando il sistema viene attivato o subito dopo aver cambiato corsia.
- È attivato l'ESC (controllo elettronico di stabilità) o il VSM (gestione stabilità veicolo).
- Il veicolo sta percorrendo una curva stretta.
- La velocità del veicolo è inferiore a 60 km e superiore a 200 km/h.
- Il veicolo effettua repentini cambi di corsia.
- Il veicolo frena improvvisamente.
- Viene rilevato solo un delimitatore di corsia.
- La corsia (o strada) è estremamente larga o stretta.

- Ci sono più di due delimitatori di corsia sulla strada. (ad es. in un cantiere)
- Il raggio della curva è troppo piccolo.
- Il veicolo sta percorrendo una strada in ripida pendenza.
- Il volante è eccessivamente sterzato.

Limitazioni del sistema

Il sistema LKA potrebbe operare prematuramente anche se il veicolo non sta deviando dalla corsia, OPPURE, il sistema LKA potrebbe non avvisarvi se il veicolo devia dalla corsia nelle seguenti circostanze:

Quando le condizioni della corsia e della strada sono scadenti

- Risulta difficile distinguere il delimitatore di corsia (o ciglio della strada) dal manto stradale oppure il delimitatore di corsia (o ciglio della strada) è sbiadito o non chiaramente segnato.
- Risulta difficile distinguere il colore del delimitatore di corsia (o ciglio della strada) dal colore della strada.
- Sul manto stradale sono presenti segni che somigliano a un delimitatore di corsia per cui vengono inavvertitamente rilevati dalla telecamera.
- Il delimitatore di corsia (o ciglio della strada) è indistinto o danneggiato.

- Il delimitatore di corsia si congiunge o si divide (ad esempio a un casello autostradale)
- Il numero di corsie aumenta o diminuisce o le linee di demarcazione delle corsie s'intrecciano in modo complesso.
- Ci sono più di due delimitatori di corsia sulla strada davanti.
- Il delimitatore di corsia è estremamente spesso o sottile.
- La corsia (o ciglio della strada) è estremamente larga o stretta.
- Il delimitatore di corsia (o ciglio della strada) davanti non è visibile causa pioggia, neve, acqua sulla strada, danneggiamento o imbrattamento del manto stradale, o altri fattori.
- Il delimitatore di corsia (o ciglio della strada) è messo in ombra da uno spartitraffico, alberi, guardrail, barriere anti-rumore, ecc.
- I delimitatori di corsia (o ciglio della strada) s'intrecciano o sono sostituiti da strutture come nei pressi di un cantiere.

- Sulla strada sono presenti attraversamenti pedonali o altri simboli.
- Il delimitatore di corsia in una galleria è macchiato d'olio, ecc.
- La corsia scompare all'improvviso sfociando in un incrocio.

Quando interviene un fattore esterno

- La luminosità esterna cambia improvvisamente come quando si entra o esce da una galleria o si passa sotto un ponte.
- La luminosità esterna è troppo scarsa come quando i fari non vengono accesi di notte o il veicolo sta attraversando una galleria.
- Sulla strada c'è uno spartitraffico, tipo una barriera in cemento, un guardrail o un paletto riflettente che viene inavvertitamente rilevato dalla telecamera.
- Quando la luce irradiata da un lampione o da un veicolo che sopraggiunge viene riflessa su un tratto di manto stradale bagnato, per esempio una pozzanghera.

- Il campo visivo davanti è ostruito dal riflesso del sole.
- La distanza tra il vostro veicolo e il veicolo davanti non è sufficiente per permettere di rilevare il delimitatore di corsia (o il bordo della strada) o il veicolo davanti viaggia stando sul delimitatore di corsia (o il bordo della strada).
- Guidando su una strada in forte pendenza, in collina o su una strada a curve.
- Le avverse condizioni della strada trasmettono eccessive vibrazioni al veicolo durante la guida.
- La temperatura attorno allo specchietto retrovisore interno è elevata a causa della diretta esposizione alla luce del sole, ecc.
- La superficie della strada non è uniforme.

Quando la visibilità davanti è scarsa

- Il parabrezza o la lente della telecamera LKAS è ostruito da morchia o corpi estranei.
- Il vetro del parabrezza è appannato impedendo una chiara visuale della strada.
- Mettendo oggetti sul cruscotto, ecc.
- Il sensore non riesce a rilevare il delimitatore di corsia (o il bordo della strada) causa nebbia, pioggia intensa o neve.

Cambio di funzione del sistema LKA

Il conducente può passare da LKA al sistema avviso uscita corsia (sistema LDW) agendo dal display LCD. Andare a "Impostaz.utente → Assist. conducente → Sicurezza corsia → LKA (assistenza mantenimento corsia) standard/LDW (sistema avviso uscita corsia)".

LKA standard ***(Assistenza mantenimento corsia)***

Questo modo aiuta il conducente a mantenere il veicolo entro la corsia. Il controllo del volante viene attuato raramente quando il veicolo viaggia mantenendosi all'interno della corsia. Tuttavia, inizia a controllare il volante qualora il veicolo tenda a deviare dalla corsia.

LDW (Avviso uscita da corsia)

Il sistema LDW avvisa il conducente, tramite una spia ottica e una spia acustica, quando il sistema rileva che il veicolo sta deviando dalla corsia. Il volante non verrà controllato.

SISTEMA DI SEGNALAZIONE URTO ANTERIORE – FUNZIONE DI RILEVAMENTO VEICOLI SOPRAGGIUNGENTI IN SENSO OPPOSTO (SE EQUIPAGGIATO CON FCA)

La funzione di rilevamento veicoli sopraggiungenti in senso opposto del sistema di segnalazione urto anteriore rileva i veicoli sopraggiungenti in senso opposto tramite una telecamera frontale situata sul parabrezza. E provvede ad assistere il conducente nello sterzare al fine di prevenire una collisione con un veicolo sopraggiungente in senso opposto mantenendo il proprio veicolo nella corsia di marcia quando questo tende a oltrepassare la mezzera della corsia.

ATTENZIONE

- **Questa funzione è solo un sistema supplementare. Pertanto non esenta il conducente ad usare estrema prudenza e massima attenzione nella guida. Il range di rilevamento dei veicoli sopraggiungenti in senso opposto è limitato. Prestare la massima attenzione alle condizioni della strada in qualsiasi momento.**
- **Guidare sempre con prudenza per prevenire che situazioni inaspettate e improvvise sfocino in incidenti. La funzione non è in grado di sterzare completamente il veicolo e non è un sistema anticollisione.**

Operatività della funzione

Il conducente può attivare o disattivare la funzione dal modo Impostaz.utente:

"Impostaz.utente → Assist. conducente → FCA (Assistenza anti collisione anteriore)"

Per maggiori dettagli, fare riferimento a "Modi display LCD" nel capitolo 3.

Messaggio spia e controllo della funzione

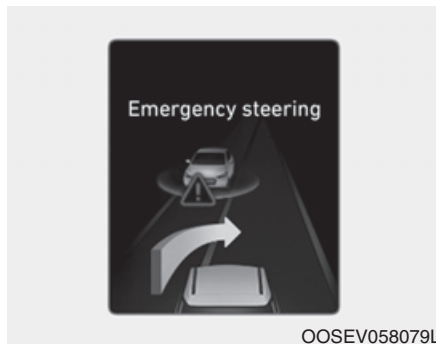

- Con FCA attivato, sul display LCD appare il messaggio spia "Sterzata di emergenza" accompagnato da una segnalazione acustica quando:
 - La velocità del veicolo è superiore a 60 km/h e il veicolo oltrepassa la mezzzeria mentre c'è un veicolo che sorraggiunge in senso opposto.
- Inoltre, il sistema assiste lo sterzo nel riportare il veicolo all'interno della propria corsia.

⚠ ATTENZIONE

- **Il controllo dello sterzo non può evitare con certezza la collisione con un veicolo che sorraggiunge in senso opposto. È responsabilità del conducente guardarsi sempre attorno e sterzare a dovere il veicolo.**
- **La funzione viene attivata solo in determinate condizioni che dipendono dalla distanza e dalla velocità del veicolo che sorraggiunge, dalla velocità del proprio veicolo, ecc. La funzione potrebbe essere annullata o non funzionare a dovere a seconda delle condizioni della strada e dell'ambiente circostante. Usare sempre prudenza quando si guida.**
- **Non guidare mai deliberatamente in modo pericoloso allo scopo di attivare il sistema.**

Limitazioni del sistema

- Fare riferimento a "Limitazioni del sistema" di Sistema di assistenza mantenimento corsia (sistema LKA) in questo capitolo.
- Fare riferimento a "Rilevamento di veicoli" di Sistema di segnalazione urto anteriore in questo capitolo.

SISTEMA DI AVVISO ATTENZIONE GUIDATORE (SISTEMA DAW) (SE IN DOTAZIONE)

Il sistema di avviso attenzione guidatore (sistema DAW) visualizza la condizione di affaticamento e il livello di disattenzione nella guida del conducente.

Impostazione e attivazione del sistema

• Per accendere il sistema avviso attenzione guidatore conducente (sistema DAW), accendere il veicolo, quindi selezionare "Impostaz.utente → Assist. conducente → DAW (Avviso attenzione guidatore) → Sensibilità elevata/Sensibilità normale Sensibilità/Disattivato" nel display LCD.

- Il conducente può selezionare il modo del sistema di avviso attenzione guidatore (sistema DAW).
 - Sensibilità elevata: Il sistema di avviso attenzione guidatore (sistema DAW) avvisa il conducente in merito al suo livello di affaticamento o di disattenzione nella guida in anticipo rispetto al modo Normale.
 - Sensibilità normale: Il sistema di avviso attenzione guidatore (sistema DAW) avvisa il conducente in merito al suo livello di affaticamento o di disattenzione nella guida.
 - Disattivato: Il sistema di avviso attenzione guidatore (sistema DAW) è disattivato.
- Il sistema di avviso attenzione guidatore (sistema DAW) verrà mantenuto nell'impostazione selezionata, una volta che il veicolo verrà riavviato.

Visualizzazione del livello di attenzione del conducente

■ Sistema spento

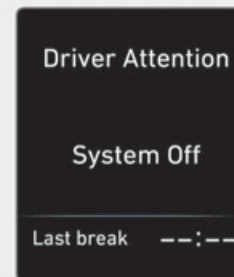

OIK057129L

■ Guida attenta

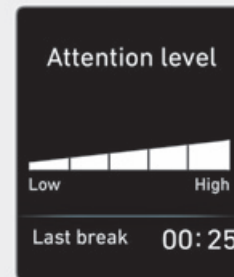

OIK057130L



- Il conducente può tenere monitorate le condizioni di guida sul display LCD.

Lo schermo DAW comparirà quando si seleziona il tab modo ASSISTENZA (A) sul display LCD qualora il sistema sia attivato. **(Per maggiori dettagli, fare riferimento a "Modi display LCD" nel capitolo 3.)**

- Il livello di attenzione del conducente è visualizzato su una scala da 1 a 5. Più il livello è basso, meno attento è il conducente.
- Il livello si abbassa quando il conducente non fa soste per un determinato periodo di tempo.

- Il numero cresce quando il conducente mantiene una guida attenta per un determinato periodo di tempo.
- Quando il conducente attiva il sistema durante la guida, visualizza ultima sosta' e livello.

Fare una sosta

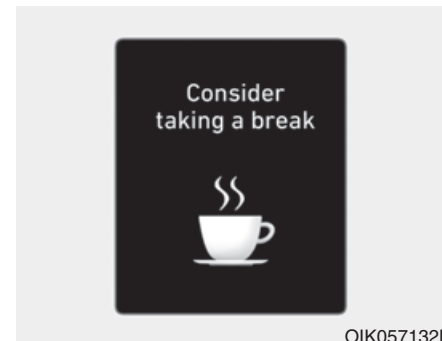

- Quando il livello di attenzione del conducente è inferiore a 1, il messaggio "Fare una sosta" compare sul display LCD e una spia acustica suona per suggerire al conducente di fare una sosta.
- Il sistema di avviso attenzione guidatore (sistema DAW) non suggerisce al conducente di fare una sosta quando il tempo di guida complessivo è inferiore a 10 minuti.

AVVERTENZA

Se è già attiva un'altra spia acustica, per esempio quella della cintura di sicurezza, l'avviso attenzione guidatore (DAW) potrebbe non suonare.

Resettaggio de sistema

- Il tempo di sosta ultimo viene impostato su 00:00 e il livello di attenzione conducente viene impostato su 5 (molto attento) quando il conducente resetta il sistema di avviso attenzione guidatore (sistema DAW).
- Il sistema avviso attenzione guidatore (DAW) si resetta nelle seguenti situazioni.
 - Il motore viene spento.
 - Il conducente slaccia la cintura di sicurezza e apre la propria porta.
 - Il veicolo è fermo da più di 10 minuti
- Il sistema di avviso attenzione guidatore (sistema DAW) riprende ad operare quando il conducente si rimette alla guida.

Sistema in standby

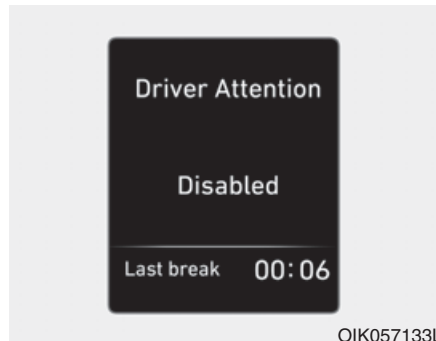

Il sistema di avviso attenzione guidatore (sistema DAW) entra nello stato di pronto per l'uso e visualizza lo schermo 'Disattivato' nelle situazioni seguenti.

- La telecamera non rileva le corsie.
- La velocità di guida si mantiene inferiore a 60 km/h o superiore a 200 km/h.

Malfunzionamento del sistema

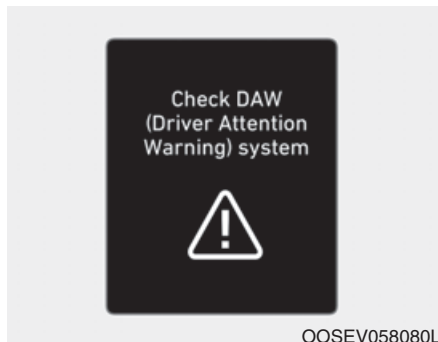

Controllare sistema DAW

Quando compare il messaggio spia "Controllare sistema DAW", il sistema non funziona a dovere. In questo caso, noi consigliamo di far ispezionare il veicolo da un concessionario autorizzato HYUNDAI.

⚠ ATTENZIONE

- Il sistema di avviso attenzione guidatore (sistema DAW) non supplisce ad una guida corretta e prudente ma è solo una funzione avente lo scopo di fornire una comodità in più all'utente. È responsabilità del conducente guidare sempre con prudenza per prevenire situazioni inaspettate e improvvise. Prestare la massima attenzione alle condizioni della strada in qualsiasi momento.
- Il sistema potrebbe suggerire di fare una sosta basandosi sullo stile di guida del conducente anche se questo non avverte fatica.
- Il conducente, qualora si senta affaticato, deve fare una sosta anche se questa non è stata suggerita dal sistema di avviso attenzione guidatore (sistema DAW).

NOTA

Il sistema di avviso attenzione guidatore (sistema DAW) utilizza il sensore telecamera situato sul parabrezza per il suo funzionamento. Per mantenere il sensore telecamera al meglio della condizione, osservare quanto segue:

- Non smontare temporaneamente la telecamera per oscurare il finestrino o applicarvi qualche pellicola o accessorio.

Se la telecamera viene smontata e rimontata, noi consigliamo di portare il veicolo da un concessionario autorizzato HYUNDAI per far controllare la calibrazione del sistema.

- Non posizionare MAI oggetti riflettenti (tipo carta bianca o uno specchietto) sopra al cruscotto. Ogni riflesso di luce può causare un malfunzionamento del sistema di avviso attenzione guidatore (sistema DAW).
- Prestare la massima cura a mantenere il sensore telecamera al riparo dall'acqua.

- Non smontare MAI il gruppo telecamera arbitrariamente e non esporre il gruppo telecamera a un qualsivoglia impatto.

AVVERTENZA

Il sistema di avviso attenzione guidatore (sistema DAW) potrebbe non operare a dovere e non fornire tutti i necessari avvertimenti nelle situazioni seguenti:

- La capacità di rilevamento corsia è limitata. (Per maggiori dettagli, fare riferimento a "Sistema di assistenza mantenimento corsia (Sistema LKA)" in questo capitolo.)
- Il veicolo viene sottoposto a una guida spinta o a brusche manovre per evitare ostacoli (es. un cantiere, altri veicoli, cadute di oggetti, una strada gibbosa).

- La guidabilità del veicolo è sensibilmente inficiata (possibilmente dovuta ad una notevole variazione di pressione degli pneumatici, a un'usura non uniforme degli pneumatici o a problemi di convergenza/divergenza).
- Il veicolo percorre una strada tortuosa.
- Il veicolo percorre un'area battuta dal vento.
- Il veicolo percorre una strada gibbosa.
- Il veicolo è controllato dai sistemi di assistenza alla guida seguenti:
 - Sistema di assistenza mantenimento corsia (Sistema LKA)
 - Sistema di assistenza anti collisione anteriore (Sistema FCA)
 - Sistema Cruise Control intelligente (Sistema SCC)
 - Sistema assistenza centraggio corsia (sistema LFA)

AVVERTENZA

Tenendo il sistema audio del veicolo ad un volume alto si potrebbero non sentire i segnali acustici emessi dal sistema di avviso attenzione guidatore (sistema DAW).

AVVISO LIMITE DI VELOCITÀ INTELLIGENTE (ISLW) (SE IN DOTAZIONE)

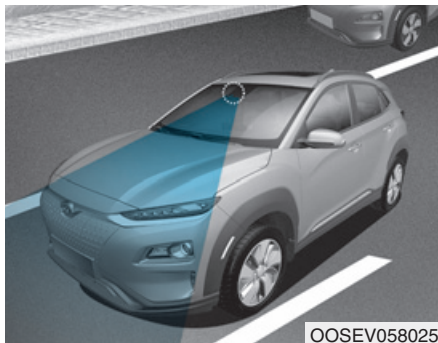

Il sistema avviso limite di velocità intelligente (sistema ISLW) visualizza l'informazione del limite di velocità e del divieto di sorpasso della strada attuale sia sul quadro strumenti che sullo schermo della navigazione. L'ISLW legge i segnali stradali tramite la telecamera attaccata sulla parte superiore all'interno del parabrezza.

Inoltre, il sistema ISLW utilizza le informazioni di navigazione e del veicolo per visualizzare l'informazione del limite di velocità.

⚠ ATTENZIONE

- Il sistema avviso limite di velocità intelligente (sistema ISLW) è solo un sistema supplementare e non sempre riesce a visualizzare correttamente i limiti di velocità e i divieti di sorpasso.
- Spetta sempre al conducente la responsabilità di non superare il limite di velocità massima.
- L'ISLW rileva i segnali stradali attraverso la telecamera per visualizzare l'informazione del limite di velocità.
Pertanto l'ISLW potrebbe non operare a dovere quando il rilevamento dei segnali stradali risulta difficoltoso. Per ulteriori dettagli, fare riferimento a "Limitazioni del sistema".
- Prestare la massima cura a mantenere il sensore telecamera al riparo dall'acqua.

- Non smontare il gruppo telecamera arbitrariamente e non esporlo a un qualsivoglia impatto.
- Non smontare temporaneamente la telecamera per oscurare il parabrezza o attaccarvi qualsiasi tipo di rivestimento o accessorio. Se la telecamera viene smontata e rimontata, noi consigliamo di portare il veicolo da un concessionario autorizzato HYUNDAI per far controllare la calibrazione del sistema.
- Non posizionare oggetti riflettenti (tipo carta bianca o uno specchietto) sopra al cruscotto. Ogni riflesso di luce può causare un malfunzionamento del sistema.
- Il sistema non è disponibile in tutti i paesi.

i Informazioni

Noi consigliamo di far controllare il sistema da un concessionario autorizzato HYUNDAI quando:

- Il vetro parabrezza viene sostituito.
- La telecamera o parti ad essa correlate sono state riparate o rimosse.

Impostazione e attivazione del sistema

Impostazione del sistema

- Il conducente può attivare l'ISLW selezionando "Impostaz.utente → Assist. conducente → Avviso limite di velocità".
- Quando l'ISLW è attivato, i simboli appaiono sul quadro strumenti per visualizzare l'informazione del limite di velocità e il divieto di sorpasso.
- Quando l'ISLW è attivato nella impostazione della navigazione, l'informazione e il divieto di cui sopra vengono visualizzati anche sullo schermo della navigazione.

Attivazione sistema

- L'ISLW visualizza l'informazione del limite di velocità e visualizza il divieto di sorpasso quando il veicolo passa accanto a segnali stradali che li indicano.
- Una volta che il commutatore di accensione è stato smistato nella posizione ON, il sistema ISLW visualizza l'informazione del limite di velocità precedente.
- Può succedere che per una stessa strada ci siano informazioni del limite di velocità diverse. L'informazione visualizzata dipende dalle situazioni di guida. Ciò in quanto anche i segnali stradali con indicazioni aggiuntive (es. in caso di pioggia, freccia...) vengono rilevati e confrontati con i dati interni del veicolo (es. azionamento tergicristallo, indicatore di direzione, ecc.).

i Informazioni

L'informazione del limite di velocità sul quadro strumenti può essere diversa da quella sullo schermo della navigazione. In questo caso, controllare l'impostazione dell'unità di velocità nella navigazione.

Display

Visualizzazione nella parte inferiore del quadro strumenti

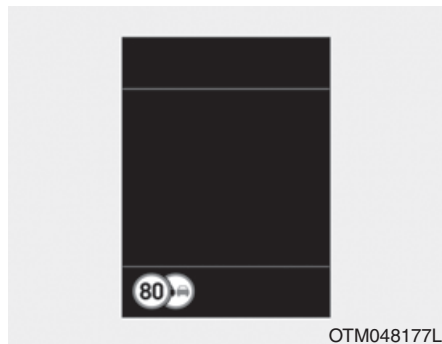

Il quadro strumenti visualizza l'informazione del limite di velocità, il divieto di sorpasso e il segnale stradale con condizioni.

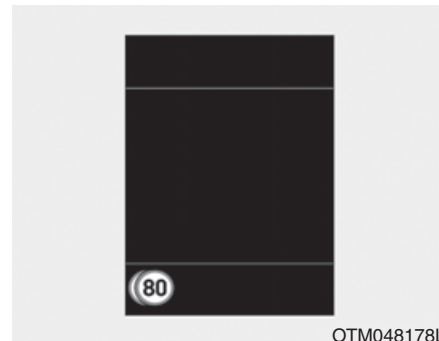

Segnale stradale con condizioni

Se il sistema ISLW rileva un segnale stradale con condizioni, il simbolo del segnale stradale viene sovrapposto in basso o a sinistra del limite di velocità sul quadro strumenti.

Potrebbero esserci cartelli con diversi limiti di velocità sulla stessa strada. Ad esempio, di norma il limite di velocità è 120 km/h, tuttavia in caso di pioggia o neve il limite di velocità è 90 km/h.

Il segnale stradale con condizioni riporta il limite di velocità e il divieto di sorpasso in determinate condizioni, ad esempio quando piove o nevicata.

■ Non è disponibile nessuna informazione affidabile del limite di velocità

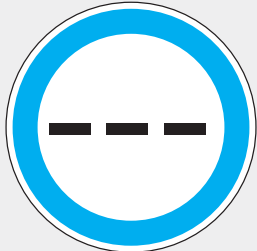

WTL-220

Segnali stradali supplementari

- Il simbolo viene visualizzato sul quadro strumenti e sullo schermo della navigazione, quando l'ISLW non ha a disposizione informazioni affidabili sul limite di velocità.

■ Informazione del divieto di sorpasso



WTL-222/WTL-221

- Il simbolo viene visualizzato sul quadro strumenti e sullo schermo della navigazione, quando l'ISLW rileva un segnale di divieto di sorpasso.

■ Fine del limite di velocità



WUM-207/WUM-208

- Una volta superato un segnale di "fine limite di velocità", il sistema ISLW informa il conducente del limite di velocità successivo applicabile in base alle informazioni ricevute dalla navigazione.

■ Velocità non limitata (solo in Germania)



WUM-205

- Il simbolo indicante "fine della limitazione" viene visualizzato sul quadro strumenti per le strade della Germania che non hanno limiti di velocità. Rimane visualizzato finché il veicolo non passa accanto ad un altro cartello indicante un limite di velocità.

Visualizzazione nel Modo Assistenza del quadro strumenti



OOSEV048210L

Il conducente può monitorare le informazioni fornite dal sistema ISLW sul display LCD.

Lo schermo ISLW comparirà quando si seleziona il tab Modo Assistenza (A) sul display LCD qualora il sistema sia attivato. Per ulteriori dettagli, fare riferimento a "Modi del display LCD" nel capitolo 3.



OOSEV048211L

1. Limite di velocità e divieto di sorpasso della strada attuale
 2. Limite di velocità o divieto di sorpasso con condizioni
 3. Segnale stradale con condizioni: Rimorchio, pioggia, neve o spazio vuoto
- * Spazio vuoto: altro segnale stradale con condizioni (orario, ecc.)

i Informazioni

Il limite di velocità e il divieto di sorpasso con condizioni potrebbero essere diversi dal limite di velocità e il divieto di sorpasso della strada attuale.

Inoltre, il limite di velocità e il divieto di sorpasso con condizioni visualizzato sul quadro strumenti scomparirà dopo aver percorso una determinata distanza.

Se il sistema ISLW non riconosce alcun segnale stradale, non viene visualizzato nulla.

Per spegnere ISLW

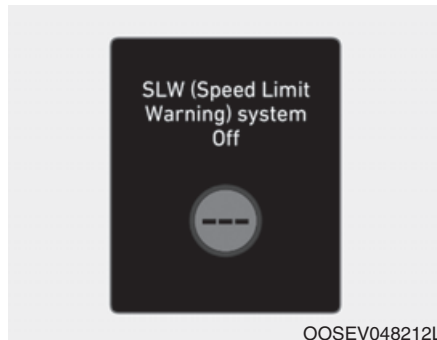

Se il sistema viene disattivato dal modo Impostaz.utente, questo messaggio viene visualizzato sul display LCD del quadro strumenti quando è selezionato lo schermo ISLW dal Modo Assistenza (A).

Messaggio spia



Sistema SLW disattivato. Videocamera bloccata

Il messaggio spia compare quando la lente della telecamera è ostruita da qualche oggetto. L'ISLW non opera finché gli oggetti non vengono rimossi. Controllare il vetro parabrezza attorno all'area telecamera. Se il problema persiste, noi consigliamo di far controllare il sistema da un concessionario autorizzato HYUNDAI.

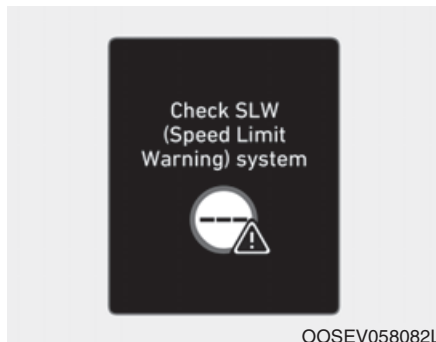

Controllare sistema SLW

Il messaggio spia compare per alcuni secondi quando l'ISLW non opera a dovere. Quindi s'illuminerà la spia luminosa generale (⚠).

Noi consigliamo di far controllare il sistema da un concessionario autorizzato HYUNDAI.

Limitazioni del sistema

Il sistema avviso limite di velocità intelligente (sistema ISLW) potrebbe non operare o non fornire una corretta informazione nelle situazioni seguenti

Quando la condizione dei segnali stradali è scadente

- Il segnale stradale è posizionato lungo una curva stretta.
- Il segnale stradale è posizionato in modo improprio (cioè sottosopra, ostruito da un oggetto o danneggiato).
- Il segnale stradale è ostruito da un altro veicolo.
- Il LED del segnale stradale è rotto.
- C'è un sole basso che crea un bagliore attorno al segnale stradale.
- È notte e c'è buio.
- Il segnale stradale è circondato da luce intensa.

Quando interviene un fattore esterno

- Il proprio veicolo viaggia tallonando un altro veicolo.
- Un bus o un autocarro che reca un adesivo indicante il limite di velocità passa vicino al proprio veicolo.
- Il proprio veicolo sta viaggiando in un'area non coperta dal sistema di navigazione.
- La navigazione è malfunzionante.
- La navigazione non è stata aggiornata.
- La navigazione è in fase di aggiornamento.
- A seguito di un errore di rilevamento della telecamera.
- I limiti di velocità massima memorizzati nel sistema di navigazione sono scorretti.
- I segnali stradali non sono conformi allo standard.
- La telecamera è stata calibrata subito dopo la consegna del veicolo.

- C'è qualche problema con il GPS.
- Le informazioni veicolo come la temperatura esterna non sono accurate.

Quando la visibilità davanti è scarsa

- C'è cattivo tempo come quando piove, nevica o c'è nebbia.
- L'area del parabrezza dov'è installata la telecamera è coperta a sporcizia, ghiaccio o brina.
- La lente della telecamera è ostruita da oggetti quali adesivi, carta o foglie.

ATTENZIONE

- **L'ISLW è solo per assistere il conducente. Il conducente deve usare la massima cautela nell'uso del veicolo.**
- **Spetta sempre al conducente la responsabilità di guidare in sicurezza e nel pieno rispetto del codice della strada.**

SISTEMA DI CONTROLLO LIMITE DI VELOCITÀ

Uso del controllo limite di velocità

Quando si vuole che non venga superata una determinata velocità, si può impostare il limite di velocità.

Se durante la guida viene superato il limite di velocità preselezionato, il sistema di segnalazione opererà (il limite di velocità impostato lampeggerà e il carillon suonerà) fino a quando la velocità del veicolo non sarà tornata entro il limite impostato.

i Informazioni

Mentre il controllo limite di velocità è operante, il sistema cruise control non è attivabile.

Interruttore controllo limite di velocità

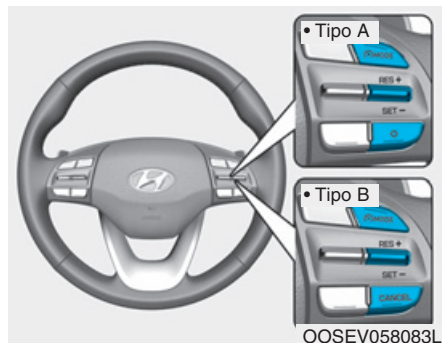

OOSEV058083L

MODE: Commuta modo tra sistema cruise control/cruise control intelligente e sistema di controllo limite di velocità.

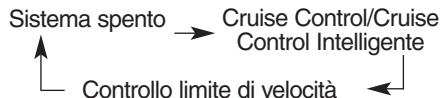

RES+: Ripristina o aumenta la velocità impostata con il controllo limite di velocità.

SET-: Attua o diminuisce la velocità impostata con il controllo limite di velocità.

O (ANNULLA): Annulla il limite di velocità impostato.

Per impostare il limite di velocità



OOSEV058084L

1. Premere il pulsante **MODE** per accendere il sistema. L'indicatore limite di velocità (**LIMIT**) nel quadro strumenti s'illuminerà.

i Informazioni

Per prima cosa, commutare sul modo cruise control premendo il pulsante  MODE .

Il modo commuta ad ogni azionamento del pulsante  MODE .

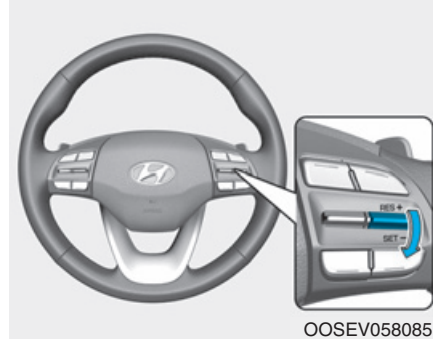
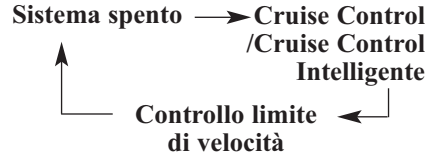

2. Spingere l'interruttore a levetta in giù (SET-).

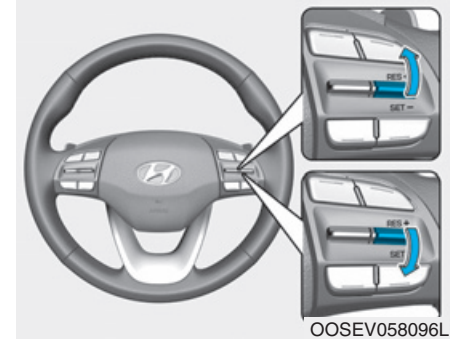

3. • Spingere l'interruttore a levetta in su (RES+) o in giù (SET-) e rilasciarlo quando viene raggiunta la velocità desiderata.
- Spingere l'interruttore a levetta in su (RES+) o in giù (SET-) e mantenerlo in tale posizione. La velocità aumenterà o diminuirà di 5 km/h.



OOSEV058037

Il limite di velocità impostato verrà visualizzato sul quadro strumenti.

i Informazioni



Se si desidera superare il limite di velocità preselezionato premendo il pedale acceleratore in misura inferiore al 50% circa, la velocità del veicolo verrà mantenuta entro il limite di velocità.

Tuttavia, se si preme il pedale acceleratore in misura superiore al 70% circa, si potrà superare il limite di velocità. A questo punto il limite di velocità impostato lampeggerà e il carillon suonerà fino a quando la velocità del veicolo non rientrerà nel limite di velocità.

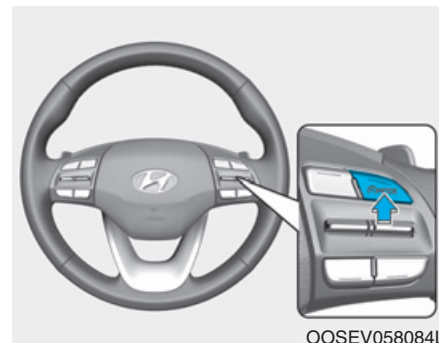
Per disattivare il controllo del limite di velocità, eseguire una delle seguenti azioni:



OOSEV058084L

- Premere il pulsante  MODE. L'indicatore del limite di velocità () si spegnerà.
- Premendo il pulsante O (annulla) una volta, il limite di velocità impostato verrà annullato, ma il sistema non verrà disattivato. Se si desidera ripristinare il limite di velocità, premere l'interruttore a levetta +RES o SET- sul volante sino a raggiungere la velocità desiderata.

CRUISE CONTROL (SE IN DOTAZIONE)

Funzionamento del Cruise Control

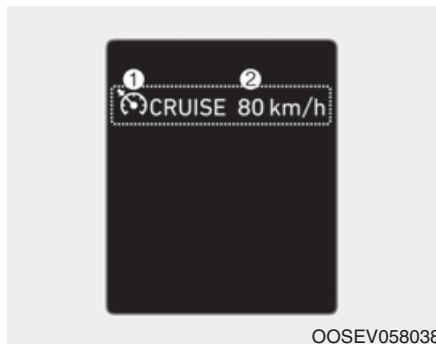

1. Indicatore CRUISE
2. Velocità impostata

Il sistema Cruise Control consente di guidare a velocità superiori a 30 km/h senza premere il pedale acceleratore.

⚠ ATTENZIONE

Adottare le seguenti precauzioni:

- Impostare sempre la velocità veicolo secondo i limiti di velocità vigenti nel vostro Paese.
 - Se il Cruise Control viene lasciato inserito (l'indicatore luminoso CRUISE (nel quadro strumenti è illuminato), il Cruise Control potrebbe venire attivato involontariamente. Mantenere il sistema Cruise Control disinserito (indicatore luminoso CRUISE spento) quando il Cruise Control non è in uso, onde evitare che venga involontariamente impostata la velocità.
 - Usare il sistema Cruise Control solo su strade di grande comunicazione non trafficate e in condizioni di bel tempo.
- Non usare il Cruise Control quando potrebbe non essere prudente mantenere il veicolo a velocità costante:
 - Quando si guida in un traffico intenso oppure quando le condizioni del traffico rendono difficile guidare a velocità costante
 - Quando si guida su strade coperte da pioggia, ghiaccio o neve
 - Quando si guida su strade collinari o tortuose
 - Quando si guida in aree battute dal vento
 - Quando si guida in aree a visibilità limitata (a causa del cattivo tempo, come ad esempio in caso di nebbia, neve, pioggia o tempeste di sabbia)

i Informazioni

- Durante il normale uso del cruise control, quando l'interruttore SET viene attivato o riattivato dopo aver azionato i freni, il cruise control diventerà operativo dopo circa 3 secondi. Questo ritardo è normale.
- Prima di attivare la funzione cruise control, il sistema verificherà che si freno sia normalmente operativo. Premere il pedale freno almeno una volta dopo aver smistato il pulsante POWER su ON o aver avviato il veicolo.

Interruttore cruise control

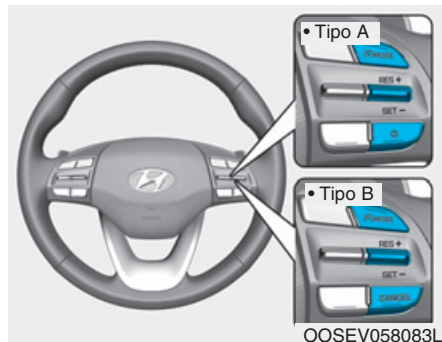

MODE: Commuta modo tra sistema cruise control/cruise control intelligente e sistema di controllo limite di velocità.

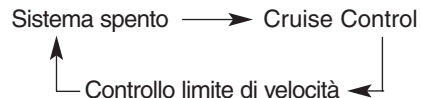

RES+: Ripristina o aumenta la velocità impostata con il controllo limite di velocità.

SET-: Attua o diminuisce la velocità impostata con il controllo limite di velocità.

O (ANNULLA): Annulla il limite di velocità impostato.

Per impostare la velocità tramite Cruise Control



1. Premere il pulsante **MODE** sul volante per attivare il sistema. L'indicatore s'illuminerà.
2. Accelerare fino a raggiungere la velocità desiderata, che deve comunque essere superiore a 30 km/h.

i Informazioni

Per prima cosa, commutare sul modo Cruise Control premendo il pulsante  MODE, se il veicolo è equipaggiato con il sistema di controllo limite di velocità.

Il modo commuta ad ogni azionamento del pulsante  MODE .

Sistema spento → Cruise Control

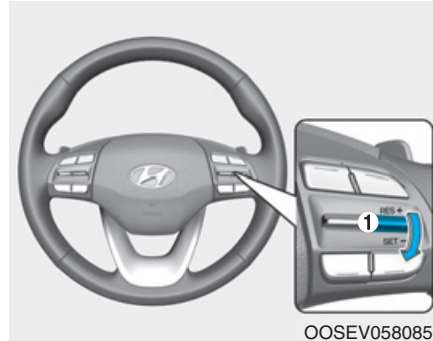

3. Spingere l'interruttore a levetta (1) in giù (SET-) e rilasciarlo. La velocità impostata sul display LCD s'illuminerà.
4. Rilasciare il pedale acceleratore.

i Informazioni

Su una strada molto ripida, il veicolo potrebbe rallentare o accelerare leggermente mentre si guida in salita o in discesa.

Per aumentare la velocità tramite Cruise Control

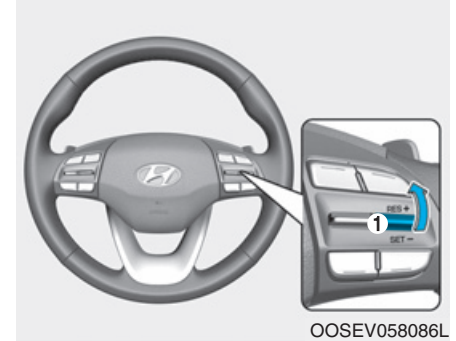

- Spingere l'interruttore a levetta (1) in su (RES+) e mantenerlo in tale posizione, monitorando nel contempo la velocità impostata sul quadro strumenti.

Rilasciare l'interruttore a levetta una volta che è visualizzata la velocità desiderata e il veicolo accelererà fino a raggiungere quella velocità.

- Spingere l'interruttore a levetta (1) in su (RES+) e rilasciarlo immediatamente. La velocità di crociera aumenterà di 1,0 km/h ad ogni azionamento dell'interruttore a levetta in questo senso.
- Premere il pedale acceleratore. Quando il veicolo raggiunge la velocità desiderata, spingere l'interruttore a levetta in giù (SET-).

Per diminuire la velocità tramite Cruise Control

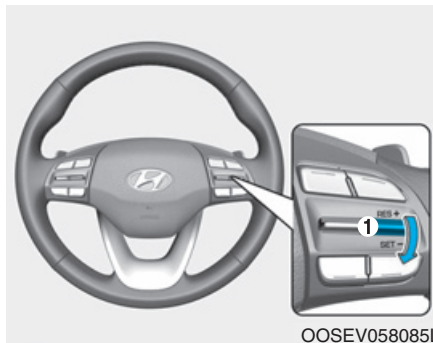

- Spingere l'interruttore a levetta (1) in giù (SET-) e mantenerlo in tale posizione. Il veicolo rallenterà gradualmente. Rilasciare l'interruttore a levetta al raggiungimento della velocità che si desidera mantenere.
- Spingere l'interruttore a levetta (1) in giù (SET-) e rilasciarlo immediatamente. La velocità di crociera diminuirà di 1,0 km/h ad ogni azionamento dell'interruttore a levetta in questo senso.

- Dare un colpetto al pedale freno. Quando il veicolo raggiunge la velocità desiderata, spingere l'interruttore a levetta in giù (SET-).

Per accelerare provvisoriamente con il regolatore di velocità attivato

Premere il pedale acceleratore. Una volta che si toglie il piede dall'acceleratore, il veicolo tornerà alla velocità impostata precedentemente.

Se si spinge l'interruttore a levetta in giù (SET-) una volta che la velocità è stata aumentata, il Cruise Control manterrà la velocità aumentata.

Il Cruise Control verrà annullato quando:

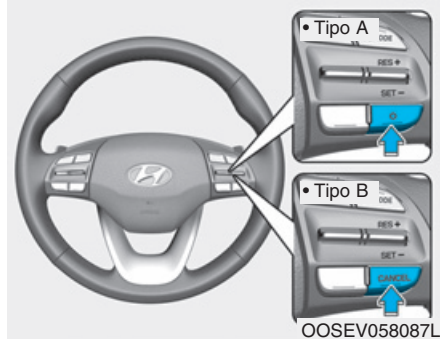

- Premendo il pedale freno.
- Premendo il pulsante O (Annulla) situato sul volante.
- Il veicolo ha il cambio in posizione N (Folle).
- Diminuendo la velocità del veicolo in modo che risulti inferiore di 20 km/h rispetto alla velocità memorizzata.
- Diminuendo la velocità del veicolo in modo che risulti inferiore a circa 30 km/h.
- L'ESC (controllo elettronico di stabilità) è operante.

i Informazioni

Ciascuna delle azioni di cui sopra annullerà il controllo Cruise Control (l'indicatore velocità impostata nel quadro strumenti si spegnerà), ma solo premendo il pulsante MODE il sistema si spegnerà. Se si desidera ripristinare il controllo Cruise Control, spingere in su (RES+) l'interruttore a levetta ubicato sul volante. Verrà ripristinata la velocità impostata precedentemente, a meno che il sistema non sia stato spento usando il pulsante MODE.

Per ripristinare la velocità di crociera preselezionata

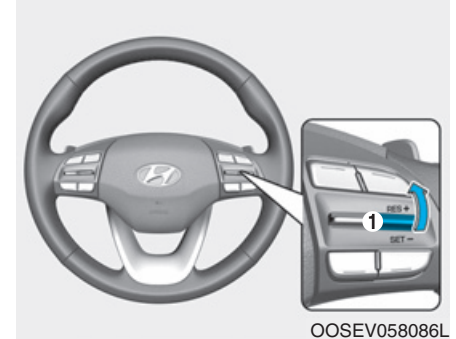

Spingere l'interruttore a levetta (1) in su (RES+). Se la velocità del veicolo supera i 30 km/h, il veicolo tornerà alla velocità preselezionata.

Per disattivare il cruise control



- Premere il pulsante  MODE (L'indicatore luminoso si spegnerà.).
 - Con il Cruise Control ON, premendo una volta il pulsante si disattiverà il Cruise Control e si attiverà il controllo limite di velocità.
 - Con il il Cruise Control OFF e il controllo limite di velocità ON, premendo il pulsante si disattiveranno entrambi i sistemi.

Informazioni

Il modo commuta ad ogni azionamento del pulsante  MODE.

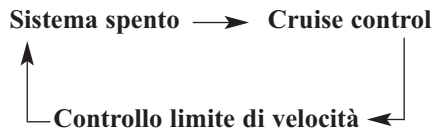

CRUISE CONTROL INTELLIGENTE CON STOP & GO (SE IN DOTAZIONE)

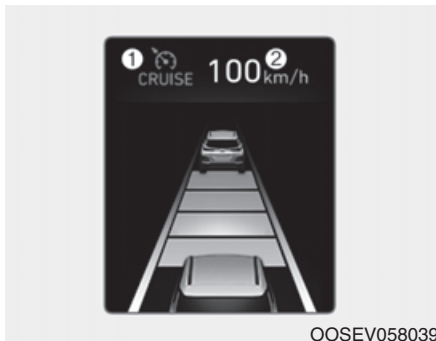

- ① Indicatore CRUISE
- ② Velocità impostata
- ③ Distanza da veicolo a veicolo

Per vedere la schermata SCC sul display LCD nel quadro strumenti, selezionare il modo ASSIST (A). Per maggiori informazioni, fare riferimento a "Modi del display LCD" nel capitolo 3.

Il sistema Cruise Control Intelligente permette di programmare il veicolo in modo da mantenere costante sia la velocità che la distanza minima dal veicolo davanti.

Il Sistema Cruise Control Intelligente regolerà automaticamente la velocità del veicolo in modo da mantenere sia la velocità impostata che la distanza dal veicolo davanti senza premere il pedale acceleratore o il pedale freno.

⚠ ATTENZIONE

Per ragioni di sicurezza, leggere il manuale utente prima di usare il sistema Cruise Control intelligente

⚠ ATTENZIONE

Il sistema Cruise Control intelligente non è un sostituto delle prassi per la guida in sicurezza, ma una funzione avente lo scopo di fornire una comodità in più all'utente. È responsabilità del conducente controllare sempre velocità e distanza dal veicolo davanti.

Interruttore cruise control intelligente

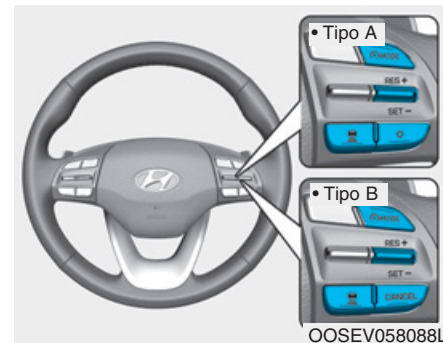

MODE: Commuta modo tra sistema chiave cruise control intelligente e sistema di controllo limite di velocità.

Sistema spento → Cruise Control Intelligente
↑ Controllo limite di velocità ↓

RES+: Ripristina o aumenta la velocità impostata con il controllo limite di velocità.

SET-: Attua o diminuisce la velocità impostata con il controllo limite di velocità.



O (Annulla) : Annulla il limite di velocità impostato.

 : Imposta la distanza da veicolo a veicolo.

Controllo velocità con Cruise Control intelligente

Per impostare la velocità tramite Cruise Control intelligente



1. Premere il pulsante  MODE sul volante per attivare il sistema. L'indicatore ( CRUISE) s'illuminerà.
2. Accelerare alla velocità desiderata. L'impostazione della velocità tramite Cruise Control intelligente può essere eseguita come segue:
 - 10 km/h~170 km/h: quando non ci sono veicoli davanti
 - 0 km/h~170 km/h: quando c'è un veicolo davanti

Informazioni

Per prima cosa, commutare sul modo Cruise Control intelligente premendo il pulsante  MODE, se equipaggiato con Sistema di controllo limite di velocità.

Il modo commuta ad ogni azionamento del pulsante  MODE.

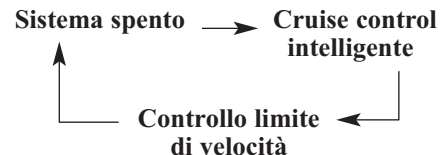

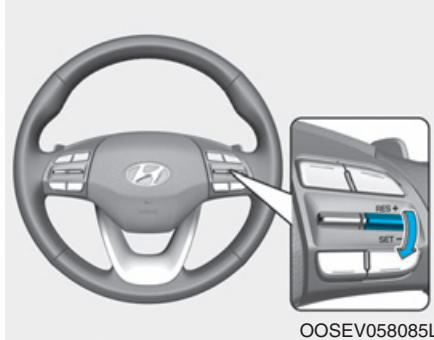

OOSEV058085L

3. Spingere l'interruttore a levetta in giù (SET-). Velocità impostata e distanza da veicolo a veicolo sul display LCD s'illumineranno.
4. Rilasciare il pedale acceleratore. La velocità impostata verrà mantenuta automaticamente.

Se c'è un veicolo davanti a voi, la velocità potrebbe ridursi per mantenere invariata la distanza dal veicolo davanti.

Su una strada molto ripida, il veicolo potrebbe rallentare o accelerare leggermente mentre si guida in salita o in discesa.

i Informazioni

- La velocità del veicolo potrebbe diminuire in salita e aumentare in discesa.
- Quando la velocità con il cruise control viene impostata mentre c'è un veicolo davanti e la velocità del proprio veicolo è tra 0 ~ 30 km/h, la velocità impostata risulterà di 30 km/h.

TP Per aumentare la velocità impostata tramite Cruise Control intelligente

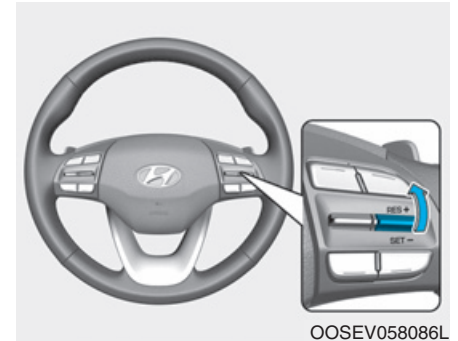

OOSEV058086L

Seguire una di queste procedure:

- Spingere l'interruttore a levetta in su (RES+) e rilasciarlo immediatamente. La velocità di crociera aumenterà di 1 km/h ad ogni spostamento in su dell'interruttore a levetta in questo modo.
- Spingere l'interruttore a levetta in su (RES+) e mantenerlo in tale posizione. La velocità del veicolo impostata aumenterà di 10 km/h. Rilasciare l'interruttore a levetta al raggiungimento della velocità desiderata.

- È possibile impostare la velocità fino a 170 km/h.

AVVERTENZA

Controllare la condizione di guida prima di usare l'interruttore a levetta. La velocità di guida aumenta repentinamente tenendo spinto in su l'interruttore a levetta.

Per diminuire la velocità impostata tramite Cruise Control intelligente



Seguire una di queste procedure:

- Spingere l'interruttore a levetta in giù (SET-) e rilasciarlo immediatamente. La velocità di crociera diminuirà di 1 km/h ad ogni spostamento in giù dell'interruttore a levetta in questo modo.
- Spingere l'interruttore a levetta in giù (SET-) e mantenerlo in tale posizione. La velocità del veicolo impostata diminuirà di 10 km/h. Rilasciare l'interruttore a levetta al raggiungimento della velocità desiderata.

- È possibile impostare la velocità fino a 30 km/h.

Per accelerare momentaneamente con Cruise Control intelligente attivato

Se si desidera accelerare momentaneamente quando il Cruise Control intelligente è attivato, premere il pedale acceleratore. L'aumento della velocità non interferirà con il funzionamento del Cruise Control intelligente e non modificherà la velocità impostata.

Per tornare alla velocità impostata, togliere il piede dal pedale acceleratore.

Se si spinge l'interruttore a levetta in giù (SET-) una volta che la velocità è stata aumentata, verrà reimpostata la velocità di crociera.

i Informazioni

Usare prudenza nell'accelerare momentaneamente perché in quel momento la velocità non viene controllata automaticamente anche se c'è un veicolo davanti a voi.

Il Cruise Control intelligente verrà temporaneamente annullato quando:

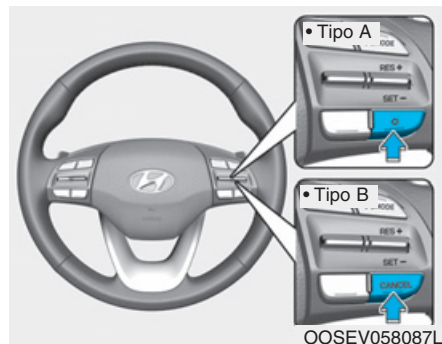

Annullamento manuale

- Premendo il pedale freno.
- Premendo il pulsante CANCEL/O ubicato sul volante.

Il sistema Cruise Control intelligente si disattiva temporaneamente quando l'indicatore Velocità Impostata e Distanza da Veicolo a Veicolo sul display LCD si spegne.

L'indicatore () CRUISE) rimane illuminato in continuazione.

Annullamento automatico

- La porta del conducente è aperta
- Il veicolo ha il cambio in posizione N (Folle), R (Retromarcia) o P (Parcheggio).
- L'EPB (freno di stazionamento elettronico) è applicato.
- La velocità del veicolo è superiore a 180 km/h
- Il veicolo si ferma su una china ripida.
- L'ESC (controllo elettronico di stabilità), il TCS (sistema di controllo trazione) o l'ABS è operante.
- L'ESC è disattivato.
- Il sensore o il coperchio è sporco o ostruito da corpi estranei.
- Il veicolo è fermo da più di 5 minuti.
- Il veicolo effettua fermate e partenze a ripetizione per un lungo periodo di tempo.
- Il conducente inizia la guida spingendo l'interruttore a levetta in su (RES+) o in giù (SET-) o premendo il pedale acceleratore, dopo che il veicolo è stato arrestato tramite il sistema Cruise Control intelligente senza nessun veicolo davanti.

- Il conducente inizia la guida spingendo l'interruttore a levetta in su (RES+) o in giù (SET-) o premendo il pedale acceleratore, dopo aver arrestato il veicolo in presenza di un veicolo fermo davanti lontano.
- Il pedale acceleratore è rimasto premuto continuamente per più di un minuto.
- L'FCA è attivato.

Ciascuna di queste azioni annullerà il controllo Cruise Control intelligente. Velocità impostata e distanza da veicolo a veicolo sul display LCD si spegneranno.

Una volta che il Cruise Control intelligente è stato annullato automaticamente, il Cruise Control intelligente non potrà essere ripristinato spingendo l'interruttore a levetta RES+ o SET-.

Inoltre, se il cruise control intelligente viene annullato automaticamente mentre il veicolo è fermo, verrà applicato l'EPB (freno di stazionamento elettronico).

i Informazioni

Se il Cruise Control intelligente viene annullato per ragioni diverse da quelle menzionate, noi consigliamo di far controllare il sistema da un concessionario autorizzato HYUNDAI.

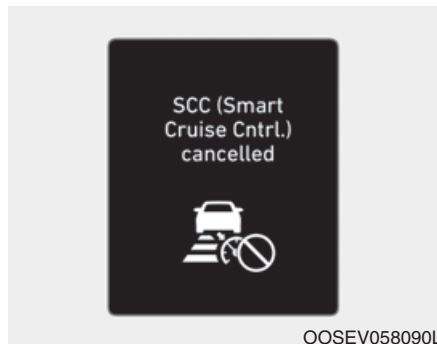

SCC annullato

Se il sistema viene annullato, la spia acustica suonerà e comparirà un messaggio per alcuni secondi.

Occorre regolare la velocità del veicolo premendo il pedale di acceleratore o freno in accordo alla condizione della strada davanti e alla condizione operativa.

Controllare sempre le condizioni della strada. Non confidare sulla spia acustica.

Per ripristinare la velocità impostata tramite Cruise Control intelligente

Se la velocità di crociera è stata annullata con un metodo diverso dall'uso dell'interruttore a levetta cruise control e il sistema è ancora attivato, la velocità di crociera verrà ripristinata automaticamente spingendo l'interruttore a levetta in su (RES+) o in giù (SET-).



Spingendo l'interruttore a levetta in su (RES+), verrà ripristinata la velocità impostata di recente. Tuttavia, se la velocità veicolo scende sotto i 10 km/h circa, questa verrà ripristinata quando sarà presente un veicolo davanti al vostro veicolo.

i Informazioni

Controllare sempre le condizioni della strada quando si spinge l'interruttore a levetta in su (RES+) per ripristinare la velocità.

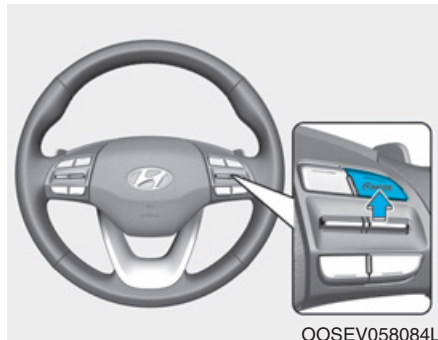
Per disattivare il cruise control



- Premere il pulsante  MODE [L'indicatore luminoso ( CRUISE) si spegnerà.]. (se il controllo limite di velocità è in dotazione)
 - Con il Cruise Control intelligente ON, premendo una volta il pulsante si disattiverà il Cruise Control intelligente e si attiverà il controllo limite di velocità.
 - Con il il Cruise Control intelligente OFF e il controllo limite di velocità ON, premendo il pulsante si disattiveranno entrambi i sistemi.

Informazioni

Il modo commuta ad ogni azionamento del pulsante .



ATTENZIONE

Adottare le seguenti precauzioni:

- Impostare sempre la velocità veicolo secondo i limiti di velocità vigenti nel vostro Paese.
- Se il Cruise Control intelligente viene lasciato inserito [l'indicatore luminoso ( CRUISE) nel quadro strumenti è illuminato], il Cruise Control intelligente potrebbe attivarsi involontariamente.

Mantenere il sistema Cruise Control intelligente disinserito [indicatore luminoso ( CRUISE) spento] quando il Cruise Control intelligente non è in uso, onde evitare che venga involontariamente impostata una velocità.

- Usare il Sistema Cruise Control Intelligente solo su strade di grande comunicazione non trafficate e in condizioni di bel tempo.

- Non usare il Cruise Control intelligente quando potrebbe non essere prudente mantenere il veicolo a velocità costante:
 - Quando si guida in un traffico intenso oppure quando le condizioni del traffico rendono difficile guidare a velocità costante
 - Quando si guida su strade coperte da pioggia, ghiaccio o neve
 - Quando si percorre una discesa o una salita molto ripide
 - Quando si guida in aree battute dal vento
 - Quando si guida in aree di parcheggio
 - Quando si guida vicino a barriere di protezione
 - Quando si percorre una curva stretta

- Quando si guida con visibilità limitata (a causa del cattivo tempo, come ad esempio in caso di nebbia, neve, pioggia o tempeste di sabbia)
- Quando la capacità di rilevamento del veicolo diminuisce a causa di modifiche al veicolo che comportano un differenza di livello tra lato anteriore e lato posteriore.
- Situazioni impreviste possono sfociare in incidenti. Prestare continuamente attenzione alle condizioni della strada e di guida, anche quando il sistema cruise control intelligente è operante.

Controllo distanza da veicolo a veicolo con Cruise Control intelligente

Per impostare la distanza da veicolo a veicolo

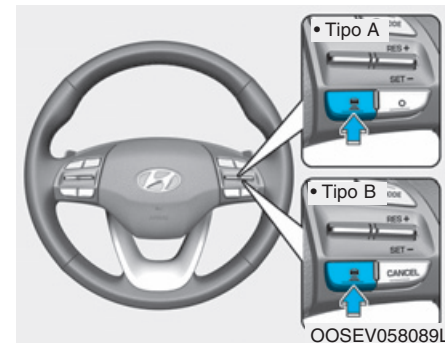

Quando il sistema Cruise Control intelligente è attivato, è possibile impostare e mantenere una distanza dal veicolo davanti a voi senza premere il pedale di acceleratore o freno.

Ad ogni azionamento del pulsante, la distanza da veicolo a veicolo cambia come segue:

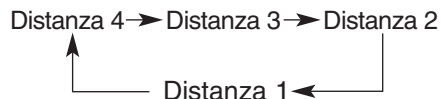

Per esempio, viaggiando a 90 km/h, la distanza si mantiene come segue:

Distanza 4 - circa 52,5 m

Distanza 3 - circa 40 m

Distanza 2 - circa 32,5 m

Distanza 1 - circa 25 m

i Informazioni

Viene sempre impostata la distanza ultima quando il sistema è usato per la prima volta dopo che il veicolo è stato messo nel modo pronto per l'uso (🚗).

Quando la corsia davanti è libera:

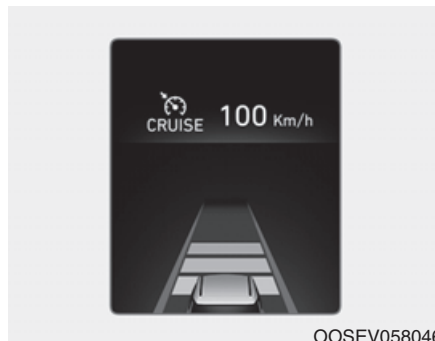

La velocità del veicolo verrà mantenuta uguale alla velocità impostata.

Quando è presente un veicolo davanti a voi nella vostra corsia:



- La velocità del veicolo verrà rallentata o accelerata per mantenere la distanza selezionata.
- Se il veicolo davanti accelera, il vostro veicolo viaggerà a velocità di crociera costante dopo aver accelerato per raggiungere la velocità impostata.
- Se la distanza dal veicolo davanti è cambiata perché quest'ultimo ha accelerato o decelerato, la distanza indicata su LCD potrebbe variare.

⚠ ATTENZIONE



Quando si usa il sistema Cruise Control intelligente:

- Il messaggio spia viene visualizzato e la spia acustica suona qualora il veicolo non riesca a mantenere la distanza selezionata dal veicolo che si trova davanti.

- Se viene visualizzato il messaggio spia e la spia acustica suona, premere il pedale freno o usare l'interruttore a levetta sul volante per regolare attivamente la velocità del veicolo e la distanza dal veicolo davanti.

- Anche se il messaggio spia non compare e la spia acustica non suona, prestare continuamente attenzione alle condizioni di guida per prevenire l'insorgenza di situazioni pericolose.

- Tenendo il sistema audio del veicolo ad un volume alto si potrebbero non sentire i segnali acustici emessi dal sistema.

⚠ AVVERTENZA



Se il veicolo davanti (velocità del veicolo: inferiore a 30 km/h) si sposta nella corsia accanto, la spia acustica suonerà e comparirà il messaggio "Fare attenzione ai veicoli circostanti". Regolare la velocità del veicolo nell'eventualità che veicoli od oggetti possano apparire improvvisamente davanti a voi, premendo il pedale freno. Prestare sempre attenzione alla condizione della strada davanti.

In una situazione di traffico



Usare interruttore o pedale per accelerare

- In presenza di traffico, il vostro veicolo si fermerà qualora si fermi il veicolo davanti a voi. Inoltre, se il veicolo davanti a voi inizia a muoversi, anche il vostro veicolo si muoverà. Tuttavia, se il veicolo rimane fermo per più di 3 secondi, sarà necessario premere il pedale acceleratore o spingere l'interruttore a levetta in su (RES+) per partire.

- Se si preme l'interruttore a levetta del Cruise Control intelligente avanzato (RES+ o SET-) mentre il sistema di autofrenatura e Cruise Control intelligente avanzato è operante, l'autofrenatura Auto Hold verrà rilasciata indipendentemente dall'azionamento del pedale acceleratore e il veicolo si metterà in movimento. L'indicatore AUTO HOLD cambia da verde a bianco.

Sensore per rilevamento distanza da veicolo davanti

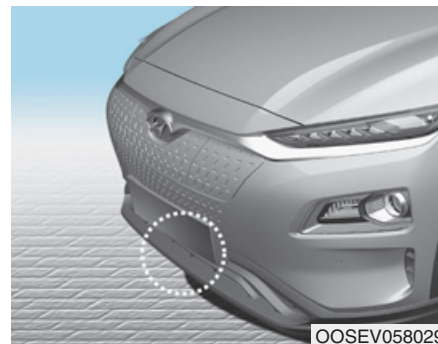

Il Cruise Control intelligente usa un sensore per rilevare la distanza dal veicolo davanti.

Se il sensore è coperto da sporcizia o corpi estranei, il controllo della distanza da veicolo a veicolo potrebbe non operare correttamente. Tenere sempre pulito il sensore.

Messaggio spia

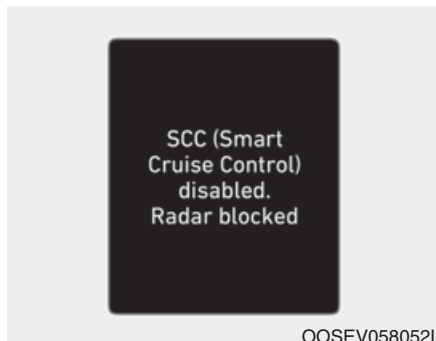

SCC disattivato. Radar bloccato

Quando il copri lente del sensore è ostruito da morchia, neve o corpi estranei, l'operazione del sistema Cruise Control intelligente potrebbe essere temporaneamente arrestata. Se questo avviene, sul display LCD apparirà un messaggio spia. Rimuovere qualsiasi traccia di morchia, neve o corpi estranei e pulire il copri lente del sensore radar prima di usare il sistema Cruise Control intelligente.

Il sistema Cruise Control Intelligente potrebbe non attivarsi a dovere se il radar è completamente contaminato o se non viene rilevata nessuna sostanza dopo che il veicolo è stato messo nel modo pronto per l'uso () (ad es. in un territorio aperto).

Informazioni

Se il radar è bloccato, il cruise control intelligente (SCC) viene temporaneamente arrestato, per poter utilizzare la funzione controllo velocità del modo cruise control commutare al modo cruise control facendo riferimento a "Per commutare al modo Cruise Control" alla pagina seguente.

AVVERTENZA

- Non applicare un supporto targa o corpi estranei come un adesivo o un rostro per paraurti nelle vicinanze del sensore radar. Questo potrebbe influire negativamente sulla capacità di rilevamento del radar.
- Tenere sempre il sensore radar e il copri lente puliti ed esenti da morchia o corpi estranei.
- Usare solo un panno morbido per lavare il veicolo. Non spruzzare direttamente acqua pressurizzata sul sensore o sul coperchio sensore.
- Avere cura di non esercitare inutilmente forza sul sensore o sul coperchio sensore. Se il sensore viene disallineato forzatamente, il sistema Cruise Control intelligente potrebbe non operare correttamente. In questo caso, un messaggio spia potrebbe non essere visualizzato. Far ispezionare il veicolo da un concessionario autorizzato HYUNDAI.

- Se il paraurti anteriore subisce danni nell'area attorno al sensore radar, il sistema Cruise Control intelligente potrebbe non operare a dovere. Noi consigliamo di far ispezionare il veicolo da un concessionario autorizzato HYUNDAI.
- Usare solo parti originali HYUNDAI per riparare o sostituire un sensore o un coperchio sensore danneggiati. Non verniciare il coperchio sensore.

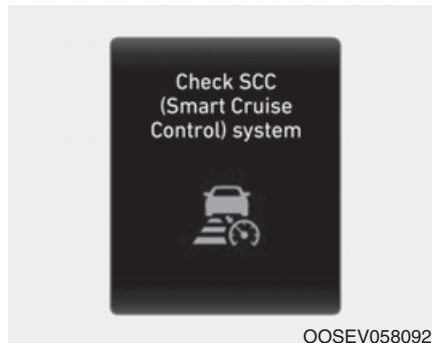

Controllare sistema SCC

Il messaggio comparirà qualora il sistema di controllo distanza da veicolo a veicolo non funzioni normalmente. Noi consigliamo di portare il veicolo presso un concessionario autorizzato HYUNDAI per far controllare il sistema.

Per regolare la sensibilità del Cruise Control intelligente

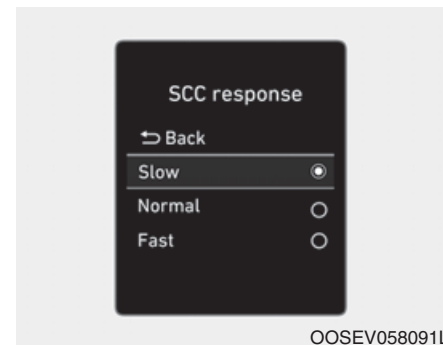

La sensibilità del controllo velocità veicolo atto a mantenere invariata la distanza dal veicolo davanti che è stata impostata, può essere regolata. Andare a "Impostaz.utente → Assist. conducente → Risposta SCC → Lenta/Normale/Rapida" sul display LCD. Si può selezionare uno dei tre stadi a scelta.

- Lenta:

La velocità del veicolo atto a mantenere invariata la distanza dal veicolo davanti è inferiore alla velocità normale.

- Normale:

La velocità del veicolo atta a mantenere invariata la distanza dal veicolo davanti è quella normale

- Veloce:

La velocità del veicolo atta a mantenere invariata la distanza dal veicolo davanti è superiore alla velocità normale.



i Informazioni

Nel sistema è rimasto memorizzato l'ultimo rilevamento della velocità selezionata del cruise control intelligente.

Per commutare al modo Cruise Control

Il conducente può scegliere di usare il modo Cruise Control convenzionale (funzione di controllo velocità) agendo come segue:

1. Premere il pulsante CRUISE sul volante per attivare il sistema. L'indicatore ( CRUISE) s'illuminerà.
2. Premere il pulsante distanza da veicolo a veicolo e tenerlo premuto per più di 2 secondi.
3. Scegliere tra "Cruise Control intelligente" e "Cruise Control".

Quando il sistema viene annullato usando il pulsante CRUISE/  MODE oppure il pulsante CRUISE/  MODE viene usato dopo aver messo il veicolo nel modo pronto per l'uso (), si attiverà il modo Cruise Control Intelligente.

ATTENZIONE

Quando si usa il modo cruise control convenzionale, occorre regolare la distanza dagli altri veicoli manualmente premendo il pedale freno. Il sistema non regola automaticamente la distanza dai veicoli che si trovano davanti al proprio veicolo.

Limitazioni del sistema

Il Sistema Cruise Control Intelligente potrebbe subire delle limitazioni nella capacità di rilevare la distanza dal veicolo davanti a causa delle condizioni della strada e del traffico.

Nelle curve

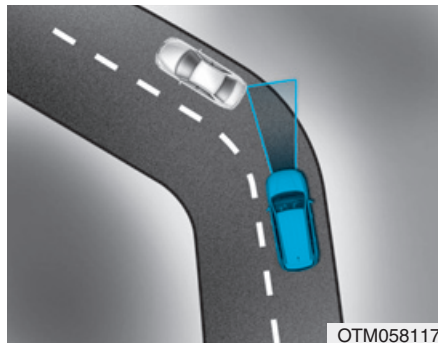

- Il sistema Cruise Control intelligente potrebbe non rilevare un veicolo in movimento nella vostra corsia, per cui il vostro veicolo potrebbe accelerare per raggiungere la velocità impostata. Inoltre, la velocità del veicolo verrà diminuita qualora il veicolo davanti venga riconosciuto improvvisamente.

- Selezionare la velocità appropriata nelle curve e applicare i freni o il pedale acceleratore secondo necessità.



La velocità del vostro veicolo potrebbe diminuire a causa della presenza di un veicolo nella corsia adiacente.

Applicare il pedale acceleratore e selezionare la velocità appropriata da impostare. Verificare che le condizioni della strada consentano un uso in sicurezza del Cruise Control intelligente.

Su chine

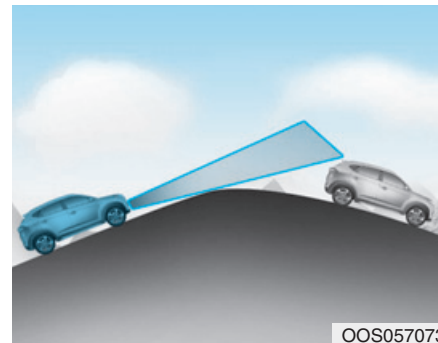

- Durante una guida in salita o in discesa, il sistema Cruise Control intelligente potrebbe non rilevare un veicolo in movimento nella vostra corsia e permettere al vostro veicolo di accelerare per raggiungere la velocità impostata. Inoltre, la velocità del veicolo verrà diminuita rapidamente qualora il veicolo davanti venga riconosciuto improvvisamente.
- Selezionare la velocità appropriata nelle chine e applicare il pedale di freno o acceleratore secondo necessità.

Cambio di corsia

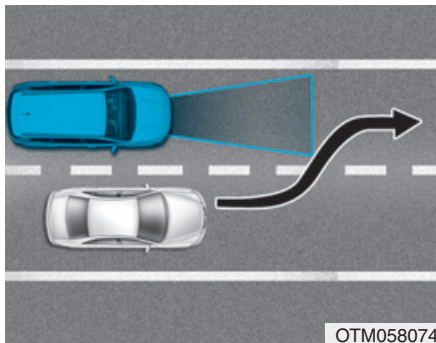

- Un veicolo che s'immette nella vostra corsia da una corsia adiacente non può essere riconosciuto dal sensore finché non entra nel range di rilevamento del sensore stesso.
- Il radar potrebbe non rilevare immediatamente un veicolo che s'immette improvvisamente nella corsia. Prestare sempre attenzione alle condizioni del traffico, della strada e operative.

- Se un veicolo più lento s'immette nella vostra corsia, la vostra velocità potrebbe diminuire al fine di mantenere la distanza dal veicolo davanti.
- Se un veicolo più veloce s'immette nella vostra corsia, il vostro veicolo accelererà per raggiungere la velocità impostata.

Riconoscimento del veicolo

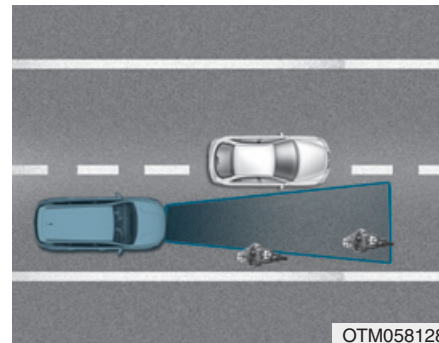

Alcuni veicoli presenti nella vostra corsia non possono essere riconosciuti dal sensore:

- Veicoli stretti come motociclette o biciclette
- Veicoli decentrati verso un lato
- Veicoli lenti o veicoli che rallentano improvvisamente
- Veicoli fermi
- Veicoli con profilo posteriore piccolo come rimorchi senza carico

Un veicolo davanti non può essere riconosciuto correttamente dal sensore qualora si verifici uno qualsiasi dei seguenti eventi:

- Quando il veicolo è inclinato verso l'alto a causa di un sovraccarico nel vano bagagli
- Mentre si sterza il volante
- Quando si viaggia su un lato della corsia
- Quando si viaggia su corsie strette o nelle curve

Applicare il pedale di freno o acceleratore secondo necessità.

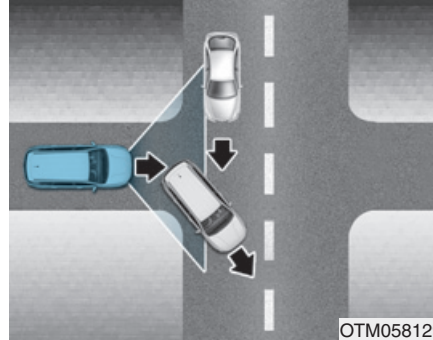

- Il vostro veicolo potrebbe accelerare quando il veicolo davanti a voi scompare.
- Quando si viene avvisati che non viene rilevato nessun veicolo davanti a voi, usare prudenza.

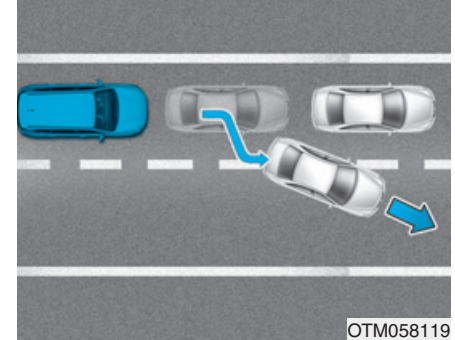

- Quando si guida in mezzo ad un traffico congestionato e un veicolo fermo davanti cambia corsia, il sistema potrebbe non rilevare immediatamente la presenza del nuovo veicolo che ora si trova davanti. In questo caso, bisogna mantenere una distanza che consenta di frenare in sicurezza e, se necessario, premere il pedale freno per ridurre la velocità di guida e mantenere una distanza di sicurezza.

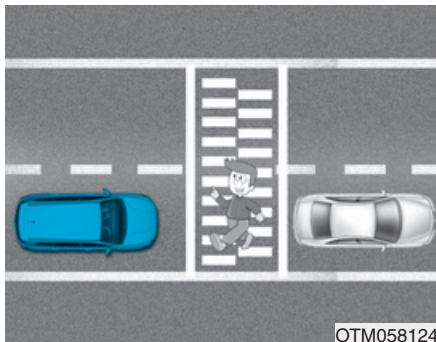

- Guardare sempre se ci sono pedoni quando il vostro veicolo è impegnato a mantenere la distanza dal veicolo davanti.

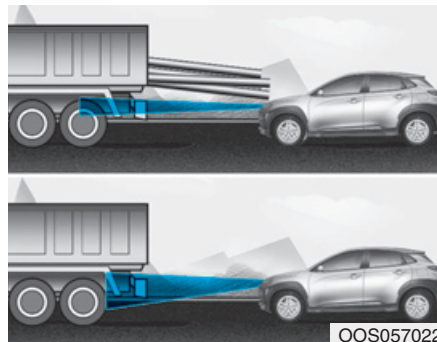

- Prestare sempre attenzione ai veicoli più alti o ai veicoli che trasportano carichi che sporgono dal retro del veicolo.

⚠ ATTENZIONE

Quando si usa il Cruise Control intelligente, adottare le seguenti precauzioni:

- Se si rende necessario un arresto di emergenza, si devono applicare i freni. Il veicolo non può essere arrestato in ogni situazione di emergenza usando il sistema Cruise Control intelligente.
- Mantenere una distanza di sicurezza che tenga conto delle condizioni della strada e della velocità del veicolo. Se la distanza da veicolo a veicolo è troppo corta quando si viaggia a velocità sostenuta, si potrebbe verificare una seria collisione.
- Mantenere sempre uno spazio di frenata sufficiente e decelerare il veicolo applicando i freni, qualora necessario.

- Il sistema Cruise Control intelligente non è in grado di riconoscere un veicolo fermo, i pedoni o un veicolo che sorraggiunge. Guardare prudentemente sempre avanti per prevenire l'insorgenza di situazioni inaspettate e improvvise.
- I veicoli che viaggiano davanti cambiando frequentemente corsia possono causare ritardi nella risposta del sistema o indurre il sistema a reagire quando il veicolo si trova realmente nella corsia adiacente. Guidare sempre con prudenza per prevenire situazioni inaspettate e improvvise.

- Tenere sempre sotto controllo la velocità selezionata e la distanza da veicolo a veicolo. Il conducente non deve fare affidamento unicamente sul sistema ma deve sempre prestare attenzione alle condizioni di guida e controllare la velocità del proprio veicolo.
- Il sistema Cruise Control intelligente potrebbe non riconoscere situazioni operative complesse, per cui è necessario prestare sempre attenzione alle condizioni operative e controllare la velocità del vostro veicolo.

NOTA

Il sistema Cruise Control intelligente potrebbe non funzionare temporaneamente a causa di:

- Interferenza elettrica
- Modifica delle sospensioni
- Differenza di usura o di pressione tra gli pneumatici
- Installazione di pneumatici di tipo diverso

AVVISO DI PARTENZA DEL VEICOLO CHE PRECEDE (SE IN DOTAZIONE)

Il sistema avviso di partenza del veicolo che precede avvisa il conducente che il veicolo davanti è partito, quando il proprio veicolo è fermo e il sistema cruise control intelligente (sistema SCC) è attivato.

Impostazione e attivazione del sistema

Impostazione del sistema

Il sistema avviso di partenza del veicolo che precede viene abilitato all'accensione del veicolo.

Per spegnere il sistema andare a "Impostaz.utente → Assist. conducente" e deselezionare "Avviso di partenza del veicolo che precede" sul display LCD del quadro strumenti.

Sistema in standby



Mentre il sistema cruise control intelligente (sistema SCC) è operante, il proprio veicolo si arresta dietro al veicolo davanti quando questo si ferma. Il messaggio viene visualizzato sul quadro strumenti entro 3 secondi dall'arresto e il sistema assumerà la posizione di standby.

Attivazione sistema

Se il conducente non agisce entro un certo periodo di tempo dopo che il veicolo davanti è partito, il messaggio viene visualizzato sul quadro strumenti.

Il veicolo parte automaticamente se il pedale acceleratore viene premuto o l'interruttore a levetta [RES +] o [SET -] viene spinto in su o in giù quando c'è un veicolo davanti.

Il sistema cruise control intelligente (sistema SCC) viene disattivato se il pedale acceleratore viene premuto o l'interruttore a levetta [RES +] o [SET -] viene spinto in su o in giù quando non c'è un veicolo davanti.

ATTENZIONE

Controllare sempre davanti al veicolo e le condizioni della strada prima di partire.

GUIDA IN CONDIZIONI SPECIALI

Guida in condizioni pericolose

Quando ci si trova a guidare in mezzo a elementi pericolosi come acqua, neve, ghiaccio, fango e sabbia, seguire i suggerimenti seguenti:

- Guidare con prudenza e mantenere uno spazio di frenata più lungo.
- Evitare brusche frenate o sterzate.
- Quando il veicolo è impantanato nella neve, nel fango o nella sabbia, usare la seconda marcia. Accelerare lentamente per prevenire un inutile avvitemento delle ruote.
- Mettere sabbia, salgemma, catene per pneumatici o altro materiale antiscivolo sotto le ruote per incrementare la trazione quando ci si trova impantanati nel ghiaccio, nella neve o nel fango.

Dondolamento del veicolo

Se è necessario dondolare il veicolo per liberarlo dalla neve, dalla sabbia o dal fango, prima sterzare il volante a destra e a sinistra per liberare l'area attorno alle ruote anteriori. Muoversi quindi indietro e avanti cambiando tra R (Retromarcia) e una marcia avanti.

Cercare d'impedire l'avvitemento delle ruote e non imballare il veicolo.

Per prevenire usura all'ingranaggio riduttore, attendere che le ruote smettano di avvitarci prima di cambiare le marce. Rilasciare il pedale acceleratore durante la cambiata, quindi premere leggermente il pedale acceleratore mentre l'ingranaggio riduttore è in presa. Una lento avvitemento delle ruote in marcia avanti e in retromarcia crea una specie di dondolio che potrebbe liberare il veicolo.

ATTENZIONE

Se il veicolo è impantanato e si verifica un eccessivo avvitemento delle ruote, la temperatura degli pneumatici potrebbe alzarsi molto rapidamente. Se gli pneumatici vengono danneggiati, potrebbero scoppiare o esplodere. Questa condizione è pericolosa - potrebbe causare lesioni a voi e ad altri. Non tentare questa operazione se ci sono persone od oggetti nelle vicinanze del veicolo.

Tentando di liberare il veicolo, il veicolo potrebbe surriscaldarsi rapidamente rischiando di causare un incendio nel vano motore elettrico o altri danni. Cercare per quanto possibile d'impedire l'avvitemento delle ruote onde prevenire il surriscaldamento degli pneumatici o del veicolo. NON permettere l'avvitemento delle ruote con velocità del veicolo superiore a 56 km/h.

i Informazioni

Il sistema ESC (se in dotazione) deve essere disattivato prima di dondolare il veicolo.

NOTA

Se il veicolo continua a rimanere impantanato dopo alcuni tentativi di dondolamento, far liberare il veicolo ricorrendo a un carro attrezzi onde evitare di surriscaldare il veicolo e rischiare di causare danni a ingranaggio riduttore e pneumatici. Vedere "Traino" nel capitolo 6.

Curvare in sicurezza

Evitare frenate o cambi di marcia nelle curve, specie quando la strada è bagnata. Idealmente le curve dovrebbero sempre essere affrontate in leggera accelerazione.

Guidando di notte

Guidando di notte s'incontrano maggiori pericoli che non guidando durante il giorno. Qui vengono riportati alcuni importanti suggerimenti da tenere presenti:

- Rallentare e allungare la distanza tra voi e gli altri veicoli, poiché di notte è più difficile vedere, specie in aree dove non c'è illuminazione stradale.
- Regolare gli specchietti in modo da ridurre l'effetto abbagliante provocato dai fari degli altri veicoli.
- Tenere i fari puliti e correttamente orientati. Fari sporchi o non correttamente orientati ridurranno notevolmente la visibilità di notte.

- Evitare di fissare con gli occhi i fari dei veicoli che sopraggiungono in senso opposto. Ciò potrebbe provocare un momentaneo accecamento e saranno necessari alcuni secondi prima che gli occhi riacquistino la visibilità al buio.

Guidando sotto la pioggia

La pioggia e le strade bagnate possono rendere pericolosa la guida. Qui vengono indicati alcuni punti da tenere presenti quando si guida sotto la pioggia o su un fondo scivoloso:

- Rallentare e allungare la distanza di sicurezza. Una pioggia intensa rende più difficile la visibilità e allunga lo spazio necessario per arrestare il veicolo.
- Disattivare il Cruise Control. (Se in dotazione)
- Sostituire le spazzole tergiparabrezza quando lasciano striature o chiazze sul parabrezza.

- Assicurarsi che gli pneumatici abbiano sufficiente battistrada. Se gli pneumatici non hanno sufficiente battistrada, un arresto improvviso su un fondo bagnato potrebbe causare un pattinamento e provocare un incidente. **Vedere "Battistrada pneumatico" nel capitolo 7.**
- Accendere i fari in modo che gli altri possano facilmente vedervi.
- Attraversare una larga pozza d'acqua a velocità eccessiva può avere ripercussioni sui freni. Se si devono attraversare pozzanghere, cercare di attraversarle lentamente.
- Se si sospetta che i freni si siano bagnati, applicarli leggermente mentre si guida finché l'azione frenante non riacquista la sua normale funzionalità.

Aquaplaning

Se la strada è piuttosto bagnata e si sta viaggiando a velocità piuttosto sostenuta, il veicolo potrebbe perdere totalmente o quasi l'aderenza al fondo stradale e scivolare letteralmente sull'acqua. Il consiglio migliore è di **RALLENTARE**, quando la strada è bagnata.

Il rischio di aquaplaning è tanto maggiore quanto è minore la profondità del battistrada dello pneumatico; fare riferimento a "Battistrada pneumatico" nel capitolo 7.

Guidando in aree allagate

Evitare di attraversare aree allagate se non si è certi che il livello dell'acqua non superi il fondo del mozzo ruota. Attraversare lentamente qualsiasi formazione di acqua. Consentire uno spazio di arresto adeguato poiché la funzionalità del freno potrebbe risultare ridotta.

Dopo aver attraversato una formazione d'acqua, asciugare i freni applicandoli leggermente diverse volte mentre il veicolo viaggia a velocità moderata.

Guidando in autostrada

Pneumatici

Regolare il gonfiamento degli pneumatici come specificato. Un gonfiamento insufficiente può surriscaldare o danneggiare gli pneumatici.

Non installare pneumatici usurati o danneggiati, in quanto potrebbero ridurre la trazione o inficiare la frenata.

***i* Informazioni**

Non gonfiare mai eccessivamente gli pneumatici oltre la pressione di gonfiamento massima specificata sugli pneumatici medesimi.

Liquido di raffreddamento e batteria ad alta tensione

Avere cura di controllare sia il livello del liquido di raffreddamento che il livello della batteria ad alta tensione prima di mettersi alla guida.

Riduzione dei rischi di cappottamento

Il vostro veicolo passeggeri multifunzione viene definito Sports Utility Vehicle (SUV). I SUV hanno una maggiore altezza da terra ed una carreggiata più stretta al fine di poter affrontare un'ampia varietà di utilizzi su strada. Le specifiche caratteristiche di progetto conferiscono loro un baricentro più alto rispetto ai veicoli convenzionali, esponendoli più facilmente al rischio di cappottamento se si effettuano brusche sterzate. I SUV sono esposti a rischio di cappottamento in misura significativamente maggiore rispetto ad altri tipo di veicoli. A causa di questo rischio, è estremamente importante che conducente e passeggeri allaccino le rispettive cinture di sicurezza. In un cappottamento, una persona senza cintura di sicurezza è molto più esposta al rischio di morire rispetto a una persona che indossa la cintura di sicurezza.

Ci sono accorgimenti che il conducente può attuare per ridurre il rischio di cappottamento. Laddove possibile, evitare brusche sterzate e manovre improvvise, non caricare il veicolo con carichi pesanti sul tetto e non apportare mai alcuna modifica di nessun genere al veicolo.

ATTENZIONE

I SUV sono esposti a rischio di cappottamento in misura significativamente maggiore rispetto ad altri tipo di veicoli. Per prevenire cappottamento o perdita di controllo:

- Affrontare le svolte a velocità ridotta rispetto ad un veicolo passeggeri.
- Evitare brusche sterzate e manovre improvvise.
- Non apportare alcuna modifica al veicolo che ne faccia alzare il baricentro.
- Mantenere gli pneumatici gonfiati a dovere.
- Non trasportare carichi pesanti sul tetto.

ATTENZIONE

In caso di cappottamento, una persona senza cintura di sicurezza è molto più facilmente soggetta a lesioni letali di una persona che la indossa. Assicurarsi che tutti i passeggeri indossino le cinture di sicurezza.

GUIDANDO IN INVERNO

Le dure condizioni atmosferiche presenti in inverno accelerano l'usura degli pneumatici e causano altri problemi. Per minimizzare i problemi che s'incontrano guidando in inverno, si devono osservare i seguenti suggerimenti:

Con neve o ghiaccio

Occorre mantenere una sufficiente distanza tra il vostro veicolo e il veicolo davanti a voi.

Applicare i freni dolcemente. Eccessi di velocità, rapide accelerazioni, improvvise frenate e brusche sterzate sono prassi potenzialmente molto pericolose. In fase di decelerazione, usare il selettore a joystick (leva sul lato sinistro) per incrementare la frenata rigenerativa, evitando però di regolarla sul livello 3 (potrebbe rendere difficile sterzare). Una frenata improvvisa su strade coperte da neve o ghiaccio può causare il pattinamento del veicolo.

Per guidare il veicolo su una neve profonda può essere necessario usare pneumatici da neve o installare catene per pneumatici. Tenere sempre a bordo l'equipaggiamento di emergenza. Tra i materiali che sarebbe opportuno trasportare ci sono le catene per pneumatici, le cinghie o catene di traino, un lampeggiatore, segnali luminosi di emergenza, sabbia, una pala, cavi ausiliari, un raschietto per i finestrini, guanti, teloni impermeabili, tute, coperte, ecc.

Pneumatici da neve

ATTENZIONE

Gli pneumatici da neve devono essere di dimensioni e tipo equivalenti agli pneumatici standard del veicolo. Altrimenti la sicurezza e la manovrabilità del vostro veicolo potrebbero venire influenzate negativamente.

Se si montano pneumatici da neve sul veicolo, assicurarsi che siano pneumatici radiali aventi le stesse dimensioni e lo stesso indice di carico degli pneumatici originali. Montare gli pneumatici da neve su tutte e quattro le ruote in modo da bilanciare il comportamento del veicolo in tutte le condizioni atmosferiche. La trazione fornita dagli pneumatici da neve su strade asciutte potrebbe non essere così elevata come quella assicurata dagli pneumatici originali in dotazione al veicolo. Controllare con il rivenditore degli pneumatici la velocità massima consigliata.

Informazioni

Non installare pneumatici chiodati senza aver prima controllato le normative locali e nazionali per vedere se ne consentono l'uso.

Catene per pneumatici



Dato che le pareti laterali degli pneumatici radiali sono più sottili rispetto agli altri tipi di pneumatici, potrebbero rimanere danneggiate qualora sulle medesime vengano montati alcuni tipi di catene per pneumatici. Pertanto è preferibile usare pneumatici da neve anziché catene per pneumatici. Non montare catene per pneumatici su veicoli equipaggiati con ruote in alluminio; se ciò è inevitabile, usare catene del tipo a cavo flessibile. Se si devono usare catene per pneumatici, usare parti originali HYUNDAI e installare le catene per pneumatici dopo aver ripassato le istruzioni fornite con le catene per pneumatici medesime.

I danni al veicolo causati dall'uso di catene per pneumatici improprie non sono coperti dalla garanzia del costruttore del veicolo.

⚠ ATTENZIONE

L'uso delle catene per pneumatici può influire negativamente sulla manovrabilità del veicolo.

- **Mantenere la velocità entro i 30 km/h o nel limite consigliato dal costruttore delle catene, a seconda di quello che è più basso.**
- **Guidare con prudenza ed evitare gobbe, buche, curve a gomito ed altre situazioni pericolose che potrebbero far sobbalzare il veicolo.**
- **Evitare brusche sterzate o frenate che bloccano le ruote.**

i Informazioni

- **Installare le catene per pneumatici in coppia e solo sugli pneumatici anteriori. Si deve tenere presente che l'installazione di catene per pneumatici sugli pneumatici aumenterà la forza motrice ma non impedirà pattinamenti laterali.**
- **Non installare pneumatici chiodati senza aver prima controllato le normative locali e nazionali per vedere se ne consentono l'uso.**

Installazione delle catene

Quando s'installano le catene per pneumatici, seguire le istruzioni del costruttore e montarle stringendole il più possibile. Guidare lentamente (a meno di 30 km/h) con catene installate. Se si sente che le catene urtano contro la carrozzeria o il telaio, fermarsi e stringerle. Se continuano ad interferire, rallentare finché il rumore non scompare. Rimuovere le catene per pneumatici non appena la strada risulta sgombra.

Quando si montano le catene da neve, parcheggiare il veicolo su una superficie piana e lontana dal traffico. Attivare il lampeggiatore di emergenza e piazzare il triangolo di emergenza dietro il veicolo (se disponibile). Posizionare sempre il cambio in P (Parcheggio), applicare il freno di stazionamento e spegnere il veicolo prima d'installare le catene da neve.

NOTA

Quando si usano catene per pneumatici:

- **Catene di dimensioni sbagliate o catene installate in modo improprio possono causare danni a linee dei freni, sospensioni, carrozzeria e ruote del veicolo.**
- **Usare catene della classe SAE "S" o a cavo flessibile.**
- **Se si avverte un rumore causato dal contatto tra catene e carrozzeria, stringere nuovamente le catene per prevenirne il contatto con la carrozzeria del veicolo.**
- **Per prevenire danni alla carrozzeria del veicolo, stringere nuovamente le catene dopo aver percorso 0,5~1,0 km.**
- **Non usare le catene per pneumatici su veicoli equipaggiati con ruote in alluminio. Se ciò è inevitabile, usare catene del tipo a cavo flessibile.**
- **Usare catene a cavo flessibile di spessore inferiore a 12 mm per prevenire danni al collegamento della catena.**

Precauzioni per l'inverno

Usare liquido di raffreddamento a base di glicole etilene di alta qualità

Il vostro veicolo viene consegnato con liquido di raffreddamento a base di glicole etilene di alta qualità nel sistema di raffreddamento. È l'unico tipo di liquido di raffreddamento che si deve usare perché aiuta a prevenire la corrosione nel sistema di raffreddamento, lubrifica la pompa acqua e previene il congelamento. Avere cura di sostituire o rabboccare il liquido di raffreddamento in accordo al piano di manutenzione. Prima dell'inverno, far verificare il liquido di raffreddamento per assicurarsi che il suo punto di congelamento sia sufficiente per le temperature previste durante l'inverno.

Controllare batteria e cavi

Le temperature invernali aumentano il consumo della batteria. **Ispezionare batteria e cavi come specificato nel capitolo 7.** Il livello di carica della batteria può essere controllato presso un concessionario autorizzato HYUNDAI o in una stazione di servizio.

Sostituire con olio di tipo "invernale" se necessario

In alcune regioni, per l'inverno si consiglia di usare olio di tipo "invernale" che è a bassa viscosità. Per ulteriori informazioni, fare riferimento al capitolo 8. Quando si hanno dubbi sul tipo di olio invernale da usare, consultare un concessionario autorizzato HYUNDAI.

Per prevenire il congelamento delle serrature

Per preservare le serrature dal congelamento, iniettare un fluido sghiacciante approvato o glicerina nelle sedi della chiave. Quando una toppa della serratura è già coperta da ghiaccio, iniettarvi un fluido sghiacciante approvato per sciogliere il ghiaccio. Quando ghiaccia una parte interna della serratura, provare a scongelarla usando una chiave riscaldata. Usare la chiave riscaldata con cautela per evitare lesioni.

Usare una soluzione di liquido antigelo approvato nel sistema lavavetri

Per preservare il lavavetri dal congelamento, aggiungere una soluzione di liquido antigelo autorizzata come specificato sul contenitore del lavavetri. Il lavavetri antigelo è disponibile presso qualsiasi concessionario autorizzato HYUNDAI e la maggior parte dei punti vendita di accessori per veicoli. Non usare liquido di raffreddamento o altri tipi di soluzioni antigelo onde prevenire danni alla vernice del veicolo.

Non lasciar congelare il freno di stazionamento

In alcune condizioni il freno di stazionamento potrebbe congelarsi in posizione d'inserimento. Questo accade più facilmente quando vi è accumulo di neve o ghiaccio attorno o vicino ai freni posteriori o quando i freni sono bagnati. Quando esiste il rischio che il freno di stazionamento possa congelare, cambiare temporaneamente in P (Parcheggio). Inoltre, bloccare a priori le ruote posteriori in modo che il veicolo non possa rotolare. Quindi, rilasciare il freno di stazionamento.

Non lasciar accumulare ghiaccio e neve sul sottoscocca

In alcune condizioni, neve e ghiaccio possono accumularsi sotto i parafranghi e interferire con lo sterzo. Quando si guida in condizioni invernali severe ove ciò potrebbe verificarsi, si deve controllare periodicamente il sottoscocca del veicolo per assicurarsi che il movimento delle ruote anteriori e dei componenti dello sterzo non sia ostruito.

Tenere a bordo un equipaggiamento di emergenza

A seconda delle condizioni atmosferiche, si deve tenere a bordo un equipaggiamento di emergenza appropriato. Tra i materiali che sarebbe opportuno trasportare ci sono le catene per pneumatici, le cinghie o catene di traino, un lampeggiatore, segnali luminosi di emergenza, sabbia, una pala, cavi ausiliari, un raschietto per i finestrini, guanti, teloni impermeabili, tute, coperte, ecc.

Non mettere oggetti o materiali nel vano motore elettrico

Mettendo oggetti o materiali nel vano motore elettrico si può causare un guasto al veicolo in quanto questi potrebbero impedire il raffreddamento delle parti ubicate nel vano motore elettrico. Questo tipo di danno non verrà coperto dalla garanzia del costruttore.

PESO DEL VEICOLO

Sul longherone della porta del conducente sono presenti due etichette su cui è riportato il peso trasportabile dal veicolo: l'etichetta con le informazioni inerenti pneumatici e carico e l'etichetta di omologazione. Prima di caricare il vostro veicolo, familiarizzare con il significato dei termini di cui sotto per poter determinare i limiti di peso del veicolo ricavabili dalle specifiche e dall'etichetta di omologazione del veicolo:

Peso base in ordine di marcia

Questo è il peso del veicolo con serbatoio combustibile pieno e tutte le dotazioni di serie a bordo. Non comprende occupanti, bagagli o equipaggiamenti opzionali.

Peso del veicolo in ordine di marcia

Questo è il peso del vostro nuovo veicolo così come consegnato dal concessionario comprensivo di ogni equipaggiamento aftermarket.

Peso a pieno carico

Questo valore include ogni peso aggiunto al peso base in ordine di marcia, cioè il carico e l'equipaggiamento opzionale.

GAW (Peso lordo sull'assale)

Questo è il peso totale gravante su ciascun assale (anteriore e posteriore) - comprensivo del peso del veicolo in ordine di marcia e del carico utile.

GAWR (Limite di peso lordo sull'assale)

Questo è il peso massimo tollerabile da un singolo assale (anteriore o posteriore). Questi valori sono riportati sull'etichetta di omologazione. Il carico totale su ciascun assale non deve mai superare il rispettivo GAWR.

GVW (Peso lordo del veicolo)

Questo è il peso base in ordine di marcia più il peso a pieno carico effettivo più i passeggeri.

GVWR (Limite di peso lordo del veicolo)

Questo è il peso massimo tollerabile del veicolo a pieno carico (comprensivo di ogni optional, equipaggiamento, passeggero e carico). Il GVWR è riportato sull'etichetta di omologazione ubicata sul longherone della porta del conducente.

Sovraccarico

ATTENZIONE

Il limite di peso lordo sull'assale (GAWR) e il limite di peso lordo del veicolo (GVWR) del vostro veicolo sono indicati sull'etichetta di omologazione attaccata alla porta del conducente (o del passeggero anteriore).

Il superamento di questi limiti può causare un incidente o danneggiare il veicolo. Si può calcolare il peso del carico pesando tutte le cose (e le persone) che lo compongono, prima di metterle nel veicolo o farle salire a bordo. Avere cura di non sovraccaricare il veicolo.

TRAINO DI UN RIMORCHIO

Noi sconsigliamo di usare questo veicolo per trainare un rimorchio.

Cosa fare in situazioni di emergenza

Lampeggiatore di emergenza	6-2
In caso di emergenza durante la guida	6-2
Se il veicolo si spegne durante la guida.....	6-2
Se il veicolo si spegne ad un incrocio.....	6-2
Se si ha uno pneumatico a terra durante la guida..	6-3
Se il veicolo non si avvia	6-4
Verificare sull'indicatore di carica che il livello di carica della batteria EV non sia basso	6-4
Avviamento con cavi di emergenza (batteria 12V)	6-4
Se il veicolo si surriscalda	6-8
Sistema di monitoraggio pressione pneumatici (TPMS).....	6-9
Controllo pressione pneumatici	6-9
Sistema di monitoraggio pressione pneumatici	6-10
Spia luminosa bassa pressione pneumatico	6-11
Spia luminosa posizione pneumatico con bassa pressione e pressione pneumatici	6-11
Indicatore di TPMS (sistema di monitoraggio pressione pneumatici) malfunzionante.....	6-13
Cambio di uno pneumatico con TPMS.....	6-13
Foratura di un pneumatico (con tire mobility kit)	6-16
Introduzione.....	6-16
Note sull'uso in sicurezza del kit di riparazione pneumatico	6-17
Componenti del kit di riparazione pneumatico	6-18
Uso del kit di riparazione pneumatico	6-19
Controllo della pressione di gonfiaggio degli pneumatici.....	6-21
Traino	6-23
Servizio di traino	6-23
Gancio di traino amovibile	6-24
Traino di emergenza.....	6-25

LAMPEGGIATORE DI EMERGENZA

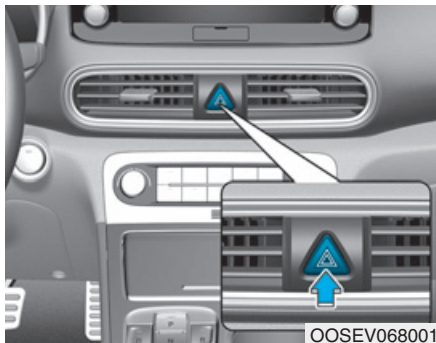

Il lampeggiatore di emergenza serve per avvisare gli altri conducente di usare estrema prudenza nell'avvicinare, sorpassare o superare il vostro veicolo.

Deve essere usato ogni volta che si devono eseguire riparazioni in emergenza o quando il veicolo è fermo sul ciglio della strada.

Per accendere o spegnere il lampeggiatore di emergenza, premere il pulsante lampeggiatore di emergenza con pulsante POWER in qualsiasi posizione. Il pulsante è ubicato nel pannello fascia centrale. Tutti gli indicatori di direzione lampeggeranno contemporaneamente.

- Il lampeggiatore di emergenza funziona indipendente che il veicolo sia in moto o meno.
- Gli indicatori di direzione non funzionano quando il lampeggiatore di emergenza è attivato.

IN CASO DI EMERGENZA DURANTE LA GUIDA

Se il veicolo si spegne durante la guida

- Ridurre gradualmente la velocità, mantenendo una traiettoria rettilinea. Uscire con cautela dalla carreggiata accostando in un luogo sicuro.
- Attivare il lampeggiatore di emergenza.
- Provare a riavviare il veicolo. Se il veicolo non dovesse avviarsi, noi consigliamo di contattare un concessionario autorizzato HYUNDAI.

Se il veicolo si spegne ad un incrocio

Se il veicolo si spegne ad un incrocio, mettere la leva cambio nella posizione N (Folle) e spingere il veicolo in un posto al sicuro.

Se si ha uno pneumatico a terra durante la guida

Se uno pneumatico va a terra durante la guida:

- Togliere il piede dal pedale acceleratore e lasciare che il veicolo rallenti mantenendo una traiettoria rettilinea. Non applicare immediatamente i freni per rallentare il veicolo, ma usare il selettore a joystick (leva lato sinistro) per aumentare il controllo frenata rigenerativa. Inoltre, non tentare di accostare poiché questo potrebbe far perdere il controllo del veicolo e provocare un incidente.

Quando la velocità del veicolo si è abbassata al punto da consentirli di fare in sicurezza, frenare con delicatezza e uscire dalla carreggiata. Accostare quanto più possibile sul ciglio della strada e parcheggiare su un fondo solido e in piano. Se ci si trova su una superstrada con spartitraffico, non parcheggiare nell'area mediana tra le due corsie.

- Quando il veicolo è fermo, premere il pulsante lampeggiatore di emergenza, mettere la leva cambio in P (Parcheggio), applicare il freno di stazionamento e smistare il pulsante POWER in posizione OFF.
- Far scendere tutti i passeggeri dal veicolo. Assicurarsi che tutti scendano dal lato del veicolo non esposto al traffico.
- Per cambiare uno pneumatico a terra, seguire le istruzioni fornite più avanti in questo capitolo. (Fare riferimento a "In caso di foratura" in questo capitolo.)

SE IL VEICOLO NON SI AVVIA

Verificare sull'indicatore di carica che il livello di carica della batteria EV non sia basso

- Assicurarsi che il cambio sia in P (Parcheggio). Il veicolo si avvia solo quando il cambio è in P (Parcheggio).
- Controllare i collegamenti della batteria a 12-V.
- Accendere la luce interna. Se la luce si attenua o si spegne quando si aziona il motorino di avviamento, la batteria è scarica.

Non spingere o trainare il veicolo per avviarlo. Ciò potrebbe causare danni al veicolo. **Vedere le istruzioni per "Avviamento con cavi di emergenza" riportate in questo capitolo.**

AVVIAMENTO CON CAVI DI EMERGENZA (BATTERIA 12V)

L'avviamento con cavi di emergenza può essere pericoloso se eseguito scorrettamente. Seguire la procedura di avviamento con cavi di emergenza riportata in questa sezione per prevenire serie lesioni o danni al veicolo. Se si hanno dubbi su come eseguire correttamente un avviamento con cavi di emergenza, noi consigliamo vivamente di affidarne l'esecuzione ad un autoriparatore o a un servizio di assistenza.

ATTENZIONE

Per preservare voi e chi vi è vicino dal rischio di LESIONI SERIE o MORTE, seguire sempre queste precauzioni quando si lavora vicino ad una batteria o si maneggia una batteria.



Leggere e seguire sempre le istruzioni scrupolosamente quando si maneggia una batteria.



Indossare occhiali protettivi designati per proteggere gli occhi dagli spruzzi di acido.



Tenere lontano dalla batteria qualsiasi fiamma, scintilla o articoli per il fumo.



C'è sempre presenza d'idrogeno nelle celle di una batteria, il quale è altamente combustibile e può esplodere se s'incendia.



Tenere le batterie fuori dalla portata dei bambini.



Le batterie contengono acido solforico che è altamente corrosivo. Evitare che l'acido vada a contatto con occhi, pelle o vestiario.

Se l'acido penetra negli occhi, sciacquare gli occhi con acqua fresca per almeno 15 minuti e sottoporsi immediatamente a visita medica. Se l'acido va sulla pelle, lavare molto bene l'area interessata. Se si avvertono dolori o bruciori, sottoporsi immediatamente a visita medica.

- Quando si solleva una batteria con corpo in plastica, una pressione eccessiva sul corpo può causare una perdita di acido. Sollevare la batteria usando un portabatteria o afferrandola con ambo le mani su angoli contrapposti.

- Non tentare un avviamento con cavi di emergenza se la batteria del vostro veicolo è ghiacciata.
- Non tentare MAI di ricaricare la batteria quando i cavi batteria del veicolo sono collegati alla batteria.
- Il sistema di accensione elettrica lavora con alta tensione. Non toccare MAI questi componenti con indicatore "☞" acceso o quando il pulsante POWER è nella posizione ON.
- Non permettere che i cavi di emergenza (+) e (-) vengano a contatto. Ciò potrebbe innescare scintille.
- La batteria potrebbe rompersi o esplodere se si esegue un avviamento con cavi di emergenza usando una batteria debole o congelata.

NOTA

Per prevenire danni al veicolo:

- Usare solo una fonte di alimentazione a 12 V (batteria o sistema ausiliario) per eseguire un avviamento del veicolo con cavi di emergenza.
- Non tentare di avviare il veicolo a spinta.

i Informazioni



Un inappropriato smaltimento della batteria può recare danni all'ambiente e alla salute. Smaltire la batteria nel rispetto delle normative locali o a norma di legge.

Procedura di avviamento con cavi di emergenza.

1. Posizionare i veicoli ad una distanza sufficiente per collegare i cavi di emergenza ma tale da evitare che i veicoli si tocchino.
2. Tenersi sempre a debita distanza dalle ventole e da qualsiasi parte in movimento all'interno del vano motore anche quando i veicoli sono spenti.
3. Spegnerne tutti i dispositivi elettrici come radio, luci, condizionamento aria, ecc. Mettere la leva cambio in P (Parcheggio) e applicare il freno di stazionamento. Spegnerne entrambi i veicoli.

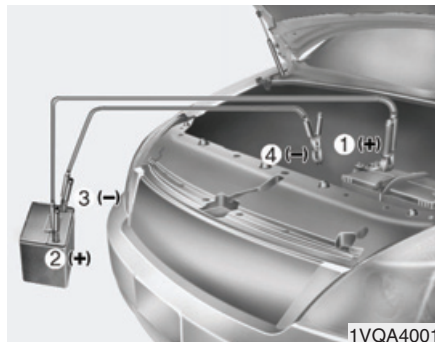

4. Collegare i cavi di emergenza nell'esatta sequenza mostrata in figura. Prima collegare un cavo di emergenza al terminale ausiliario positivo (+) rosso del vostro veicolo (1).
5. Collegare l'altra estremità del cavo di emergenza al terminale positivo (+) rosso/terminale ausiliario del veicolo di soccorso (2).
6. Collegare il secondo cavo di emergenza al negativo (-) nero della batteria/massa telaio del veicolo di soccorso (3).

7. Collegare l'altra estremità del secondo cavo di emergenza alla massa telaio del negativo (-) nero del vostro veicolo (4).

Non consentire che i cavi di emergenza tocchino qualunque cosa che non sia il corretto terminale della batteria o ausiliario o la corretta massa. Non chinarsi sopra la batteria quando si effettuano i collegamenti.

8. Avviare il motore del veicolo di soccorso e lasciarlo in funzione a circa 2.000 giri/min per alcuni minuti. Avviare quindi il vostro veicolo.

Se il vostro veicolo non dovesse avviarsi dopo alcuni tentativi, probabilmente necessita di assistenza. Nel caso, rivolgersi a un centro di assistenza qualificato. Se la causa dello scaricamento della batteria non è evidente, far controllare il veicolo da un concessionario autorizzato HYUNDAI.

Scollegare i cavi di emergenza nell'ordine esattamente inverso rispetto a quello del loro collegamento:

- 1.Scollegare il cavo di emergenza dalla massa telaio del negativo (-) nero del vostro veicolo (4).
- 2.Scollegare l'altra estremità del cavo di emergenza dal negativo (-) nero della batteria/massa telaio del veicolo di soccorso (3).
- 3.Scollegare il secondo cavo di emergenza dal terminale positivo (+) rosso/terminale ausiliario del veicolo di soccorso (2).
- 4.Scollegare l'altra estremità del cavo di emergenza dal terminale ausiliario positivo (+) rosso del vostro veicolo (1).

SE IL VEICOLO SI SURRISCALDA

1. Accostare sul ciglio della strada e fermarsi non appena vi sono le necessarie condizioni di sicurezza.
2. Mettere la leva cambio in P e applicare il freno di stazionamento. Se il condizionamento aria è acceso, spegnerlo.
3. Se c'è fuoriuscita di liquido refrigerante sotto il veicolo o di vapore dal cofano, arrestare il veicolo.

Non aprire il cofano fino a quando non è cessata la fuoriuscita di liquido refrigerante o vapore. Se non si vedono fuoriuscite di liquido refrigerante e vapore, lasciare il veicolo in funzione e controllare che il ventilatore raffreddamento sia in funzione. Se il ventilatore non è in funzione, spegnere il veicolo.

4. Controllare per perdite di liquido refrigerante da radiatore, tubi flessibili o sotto al veicolo.

(Se si stava usando il condizionamento aria, è normale che vi sia uno scarico di acqua fredda dal medesimo quando il veicolo è fermo).

ATTENZIONE

Non rimuovere il tappo liquido di raffreddamento quando il radiatore è caldo. Questo potrebbe consentire la fuoriuscita del liquido di raffreddamento dall'apertura e causare serie ustioni.

5. Se c'è una perdita di liquido di raffreddamento, arrestare immediatamente il veicolo; noi consigliamo di chiedere assistenza ad un concessionario autorizzato HYUNDAI.
6. Se non si riesce a scoprire la causa del surriscaldamento, attendere che la temperatura del radiatore torni normale. Quindi, se c'è stata perdita di liquido refrigerante, aggiungere liquido refrigerante nel serbatoio facendo attenzione a portare il livello del fluido nel serbatoio all'altezza della tacca intermedia.

7. Procedere con cautela, prestando attenzione ad eventuali ulteriori segni di surriscaldamento. Se la condizione di surriscaldamento si ripete, noi consigliamo di chiamare un concessionario autorizzato HYUNDAI.

NOTA

- **Una seria carenza di liquido refrigerante indica che c'è una perdita nel sistema di raffreddamento, per cui noi consigliamo di far controllare il sistema da un concessionario autorizzato HYUNDAI.**
- **In caso di surriscaldamento da scarsità di liquido refrigerante, una repentina aggiunta di liquido refrigerante potrebbe causare danni nei vani motore elettrico. Per prevenire danni, aggiungere il liquido refrigerante lentamente e in piccole dosi.**

SISTEMA DI MONITORAGGIO PRESSIONE PNEUMATICI (TPMS) (SE IN DOTAZIONE)



Controllo pressione pneumatici (se in dotazione)

- I valori di pressione pneumatici visualizzati possono differire da quelli misurati con un manometro.
 - È possibile commutare l'unità di pressione pneumatici nel modo Impostazioni Utente sul display LCD.
- psi, kpa, bar (**Fare riferimento a "Modo Impostazioni Utente" nel capitolo 3.**)



- (1) Spia luminosa bassa pressione pneumatico/Indicatore di TPMS malfunzionante
- (2) Spia luminosa posizione pneumatico con bassa pressione e spia luminosa pressione pneumatici (Indicate sul display LCD)

- Si può controllare la pressione degli pneumatici nel Modo Assistenza sul quadro strumenti.

Fare riferimento a "Modi del display LCD" nel capitolo 3.

- La pressione degli pneumatici viene visualizzata dopo cinque minuti di guida dal primo avviamento.
- Se la pressione degli pneumatici non viene visualizzata quando il veicolo è fermo, viene visualizzato il messaggio "Visualizzazione in Marcia (Drive to display)". Dopo aver guidato, controllare la pressione degli pneumatici.

Sistema di monitoraggio pressione pneumatici

ATTENZIONE

Un sovra-gonfiamento o un sotto-gonfiamento può ridurre la vita dello pneumatico, influire negativamente sulla manovrabilità del veicolo e portare ad un'improvvisa rottura dello pneumatico che potrebbe far perdere il controllo del veicolo e causare un incidente.

Ciascun pneumatico, deve essere controllato mensilmente quando è freddo e gonfiato alla pressione di gonfiamento raccomandata dal costruttore del veicolo e riportata sulla targhetta del veicolo o sull'etichetta delle pressioni di gonfiamento pneumatici. (Se il vostro veicolo ha pneumatici di dimensioni diverse dalle dimensioni indicate sulla targhetta del veicolo o sull'etichetta delle pressioni di gonfiamento pneumatici, bisogna determinare la pressione di gonfiamento appropriata per tali pneumatici.).

Come funzione di sicurezza supplementare, il vostro veicolo è stato equipaggiato con un sistema di monitoraggio pressione pneumatici (TPMS) che provvede a illuminare una spia luminosa bassa pressione pneumatico quando uno o più pneumatici risultano sotto-gonfiati in misura significativa.

Conseguentemente, quando la spia luminosa bassa pressione pneumatico s'illumina, ci si deve fermare per controllare gli pneumatici nel più breve tempo possibile e gonfiarli con la pressione appropriata. Guidando con uno pneumatico sotto-gonfiato in misura significativa si causa il surriscaldamento dello pneumatico che potrebbe portare alla rottura dello pneumatico stesso.

Un sotto-gonfiamento, inoltre, aumenta il consumo di combustibile e accorcia la durata del battistrada dello pneumatico, e può influire negativamente su manovrabilità e capacità di arresto del veicolo.

Si tenga presente che il TPMS non esenta da una corretta manutenzione degli pneumatici ed è responsabilità del conducente mantenere corretta la pressione degli pneumatici, anche quando il livello di sotto-gonfiamento non ha raggiunto la soglia d'illuminazione della spia luminosa bassa pressione pneumatico TPMS.

Il vostro veicolo è stato equipaggiato anche con un indicatore di TPMS malfunzionante per indicare quando il sistema non funziona a dovere. L'indicatore di TPMS malfunzionante funziona in combinazione con la spia luminosa bassa pressione pneumatico. Quando il sistema rileva un malfunzionamento, la spia luminosa lampeggerà per circa un minuto, quindi rimarrà illuminata in continuazione. Questa sequenza si ripeterà ad ogni successivo avviamento del veicolo finché persisterà il malfunzionamento.

NOTA

Se si verifica uno degli eventi di cui sotto, far controllare il sistema da un concessionario autorizzato HYUNDAI.

1. La spia luminosa bassa pressione pneumatico/indicatore di TPMS malfunzionante non s'illumina per 3 secondi quando il pulsante POWER viene smistato nella posizione ON o il veicolo viene acceso (indicatore  acceso).
2. L'indicatore di TPMS malfunzionante rimane illuminato dopo aver lampeggiato per circa 1 minuto.
3. La spia luminosa posizione pneumatico con bassa pressione rimane illuminata.



Spia luminosa bassa pressione pneumatico

Spia luminosa posizione pneumatico con bassa pressione e pressione pneumatici



Quando gli indicatori spia del sistema di monitoraggio pressione pneumatici sono illuminati e viene visualizzato il messaggio spia sul display LCD quadro strumenti, vuol dire che uno o più pneumatici sono sotto-gonfiati in misura significativa.

La spia luminosa posizione pneumatico con bassa pressione indicherà quale pneumatico è sotto-gonfiato in misura significativa mediante illuminazione della segnalazione luminosa di posizione corrispondente.

Se una qualsiasi spia luminosa s'illumina, ridurre immediatamente la velocità, evitare brusche sterzate e prevedere che lo spazio di arresto si allungherà. Ci si deve fermare per controllare gli pneumatici nel più breve tempo possibile. Gonfiare gli pneumatici con la pressione appropriata indicata sulla targhetta del veicolo o sull'etichetta delle pressioni di gonfiamento pneumatici ubicata sul pannello esterno del montante centrale lato conducente.

Se non è possibile raggiungere una stazione di servizio o lo pneumatico non rimane in pressione una volta gonfiato, sostituire lo pneumatico con bassa pressione con lo pneumatico di scorta.

La spia luminosa bassa pressione pneumatico rimane accesa e l'indicatore di TPMS malfunzionante potrebbe lampeggiare per un minuto e rimanere acceso (quando il veicolo viene guidato per circa 10 minuti a una velocità superiore a 25 km/h) finché il pneumatico sgonfio non viene gonfiato o sostituito.



AVVERTENZA

In inverno o quando fa freddo, la spia luminosa bassa pressione pneumatico potrebbe accendersi qualora la pressione dello pneumatico fosse stata regolata sul valore della pressione di gonfiamento pneumatici consigliata per un clima mite. Questo non significa che il TPMS è malfunzionante in quanto l'abbassamento di temperatura porta ad abbassare in proporzione la pressione degli pneumatici.

Quando il veicolo passa da un'area calda a un'area fredda o viceversa, o si verifica un sensibile aumento o diminuzione della temperatura esterna, si deve controllare la pressione degli pneumatici e si devono regolare gli pneumatici alla pressione di gonfiamento pneumatici consigliata.



ATTENZIONE

Danni derivanti da una bassa pressione

Uno pneumatico con una pressione significativamente bassa rende instabile il veicolo e può contribuire a far perdere il controllo del veicolo e allungare gli spazi di arresto.

Una guida prolungata con una bassa pressione degli pneumatici può causare il surriscaldamento e la conseguente rottura degli pneumatici stessi.



Indicatore di TPMS (sistema di monitoraggio pressione pneumatici) malfunzionante

L'indicatore di TPMS malfunzionante s'illuminerà, dopo aver lampeggiato per circa un minuto, qualora insorga un problema con il sistema di monitoraggio pressione pneumatici.

Noi consigliamo di far controllare il sistema da un concessionario autorizzato HYUNDAI nel più breve tempo possibile.

NOTA

Se c'è un malfunzionamento nel TPMS, la spia luminosa posizione pneumatico con bassa pressione non verrà visualizzata nel caso il veicolo abbia uno pneumatico sotto-gonfiato.

NOTA

L'indicatore di TPMS malfunzionante potrebbe accendersi dopo aver lampeggiato per un minuto qualora il veicolo si trovi in prossimità di cavi di alimentazione elettrica o radiotrasmittitori come stazioni di polizia, uffici governativi o pubblici, stazioni emittenti, installazioni militari, aeroporti, ponti radio, ecc.

Inoltre, l'indicatore di TPMS malfunzionante potrebbe accendersi se si usano catene da neve o dispositivi elettronici quali computer portatili, caricabatterie, dispositivi di avviamento a distanza, navigatore ecc. Questo potrebbe interferire con il normale funzionamento del TPMS.

Cambio di uno pneumatico con TPMS

Se si ha uno pneumatico a terra, le spie luminose di bassa pressione pneumatico e posizione si accenderanno. Noi consigliamo di far riparare lo pneumatico sgonfio da un concessionario autorizzato HYUNDAI non appena possibile o di sostituire lo pneumatico sgonfio con quello di scorta.



AVVERTENZA

Si consiglia di non utilizzare un mastice non approvato da un concessionario HYUNDAI per riparare e/o gonfiare uno pneumatico forato. Un mastice per pneumatici non approvato da HYUNDAI potrebbe danneggiare il sensore di pressione pneumatico.

Una volta che lo pneumatico originale dotato di sensore monitoraggio pressione è stato gonfiato alla pressione raccomandata e reinstallato sul veicolo, la spia luminosa bassa pressione pneumatico e l'indicatore di TPMS malfunzionante si spengheranno per alcuni minuti.

Se gli indicatori non si spengono dopo alcuni minuti, rivolgersi ad un concessionario autorizzato HYUNDAI.

Ciascuna ruota è dotata di un sensore pressione pneumatico montato all'interno dello pneumatico, dietro lo stelo valvola. Si devono usare ruote specifiche per TPMS. Noi consigliamo di far sempre riparare gli pneumatici da un concessionario autorizzato HYUNDAI.

Potreste non riuscire ad identificare uno pneumatico con bassa pressione solo guardandolo. Usare sempre un manometro per pressione pneumatici di buona qualità per misurare la pressione degli pneumatici. Occorre tenere presente che se la pressione viene misurata con gli pneumatici caldi (cioè dopo la marcia) il valore è superiore rispetto al valore misurato a freddo.

Per pneumatico freddo s'intende che il veicolo è rimasto fermo da almeno 3 ore o che nelle ultime 3 ore ha percorso meno di 1,6 km.

Lasciar raffreddare lo pneumatico prima di misurare la pressione di gonfiamento. Assicurarsi sempre che lo pneumatico sia freddo prima di gonfiarlo con la pressione consigliata.

ATTENZIONE

- **Il TPMS non è in grado di avvisare preventivamente se uno pneumatico subisce un grave danno all'improvviso causato da fattori esterni come chiodi o detriti della strada.**
- **Se si nota una certa instabilità del veicolo, sollevare immediatamente il piede dall'acceleratore, applicare i freni gradualmente e leggermente e portarsi lentamente verso il ciglio della strada in un luogo sicuro.**

ATTENZIONE

Ogni manomissione, modifica o disabilitazione di componenti del sistema di monitoraggio pressione pneumatici (TPMS) può interferire con la capacità del sistema nell'avvisare il conducente di una condizione di pneumatico con bassa pressione e/o di malfunzionamenti nel TPMS stesso. Ogni manomissione, modifica o disabilitazione di componenti del sistema di monitoraggio pressione pneumatici (TPMS) può far decadere la garanzia per quella parte del veicolo.

⚠ ATTENZIONE**Per EUROPA**

- Non apportare modifiche al veicolo; ciò potrebbe interferire con la funzione TPMS.
- Le ruote disponibili in commercio non hanno il sensore TPMS.

Per ragioni di sicurezza, noi consigliamo di usare parti di ricambio fornite da un concessionario autorizzato HYUNDAI.

- Se si usano ruote reperibili in commercio, usare un sensore TPMS approvato da un concessionario HYUNDAI. Se il vostro veicolo non è equipaggiato con sensore TPMS o il TPMS non funziona a dovere, potreste non superare l'ispezione periodica del veicolo prevista nel vostro Paese.

***Tutti i veicoli venduti sul mercato in EUROPA durante il periodo indicato sotto devono essere equipaggiati con TPMS.**

- Veicolo del modello nuovo: 1 Novembre 2012 ~

- Veicolo del modello attuale: 1 Novembre 2014~ (In base all'omologazione del veicolo)

FORATURA DI UN PNEUMATICO (CON TIRE MOBILITY KIT, SE IN DOTAZIONE)



OOSEV068006

Per ragioni di sicurezza, leggere attentamente e seguire le istruzioni riportate in questo manuale, prima dell'uso.

- (1) Compressore
- (2) Bomboletta del mastice

Il kit di riparazione pneumatico provvedere ad una riparazione temporanea dello pneumatico, pertanto far ispezionare lo pneumatico da un concessionario autorizzato HYUNDAI il prima possibile.

AVVERTENZA

Quando due o più pneumatici sono a terra, non usare il kit di riparazione pneumatico poiché il mastice contenuto nel kit di riparazione pneumatico stesso può essere usato per un solo pneumatico.

ATTENZIONE

Non usare il kit di riparazione pneumatico per riparare forature nelle pareti dello pneumatico. Ciò potrebbe causare un incidente dovuto ad un guasto allo pneumatico.

ATTENZIONE

Far riparare lo pneumatico nel più breve tempo possibile. Lo pneumatico potrebbe perdere pressione in qualunque momento dopo che è stato gonfiato con il kit di riparazione pneumatico.

Introduzione

Con il kit di riparazione pneumatico si può continuare a guidare anche con uno pneumatico forato.

Il kit composto da compressore e mastice consente di riparare in maniera efficace e comoda la maggior parte delle forature causate da chiodi o oggetti simili e di gonfiare lo pneumatico.

Una volta verificato che lo pneumatico è stato correttamente riparato, si può continuare la marcia (fino ad una percorrenza di 200 km) senza superare la velocità di 80 km/h, in modo da raggiungere un gommista o un'autofficina.

È possibile che in alcuni casi, specie se si tratta di grossi fori o danni alla parete laterale, lo pneumatico non possa essere riparato completamente.

La perdita di pressione da parte dello pneumatico può avere effetti negativi sulla funzionalità dello pneumatico medesimo.

Per questa ragione, occorre evitare brusche sterzate o altre manovre simili, specialmente se il veicolo è molto carico o sta trainando un rimorchio.

Il kit di riparazione pneumatico non è stato progettato o concepito come un metodo di riparazione definitiva dello pneumatico e può essere usato per un solo pneumatico. Queste istruzioni riportano, passo per passo, la procedura per riparare temporaneamente lo pneumatico in maniera semplice e affidabile. Leggere la sezione "Note sull'uso in sicurezza del kit di riparazione pneumatico".

ATTENZIONE

Non usare il kit di riparazione pneumatico se lo pneumatico è stato usato anche se sgonfio e quindi è seriamente danneggiato. Con il kit di riparazione pneumatico si possono riparare soltanto le forature localizzate nella zona del battistrada.

Note sull'uso in sicurezza del kit di riparazione pneumatico

- Parcheggiare il veicolo sul bordo della strada in modo da poter lavorare con il kit di riparazione pneumatico a debita distanza dal traffico.
- Per essere sicuri che il veicolo non possa muoversi, inserire sempre il freno di stazionamento anche se la strada è pianeggiante.
- Usare il kit di riparazione pneumatico solo per riparare/gonfiare pneumatici da veicoli per trasporto passeggeri. Solo le forature localizzate nella regione del battistrada dello pneumatico sono riparabili usando il kit di riparazione pneumatico.
- Non usare per pneumatici di motociclette, biciclette o di qualsiasi altro tipo.
- Quando sono danneggiati pneumatico e ruota, non usare il kit di riparazione pneumatico per ragioni di sicurezza.
- L'uso del kit di riparazione pneumatico potrebbe risultare non efficace se il danno allo pneumatico è superiore a circa 6 mm.
Se lo pneumatico non può essere rimesso in servizio con il kit di riparazione pneumatico, noi consigliamo di contattare un concessionario autorizzato HYUNDAI.
- Non usare il kit di riparazione pneumatico se lo pneumatico risulta seriamente danneggiato perché usato anche se a terra o sgonfio.
- Non rimuovere nessun corpo estraneo, come chiodi o viti, penetrato nello pneumatico.
- Se il veicolo si trova all'aperto, lasciare il veicolo in ON. (indicatore  acceso). Altrimenti l'uso del compressore potrebbe scaricare la batteria del veicolo.
- Non lasciare mai incustodito il kit di riparazione pneumatico mentre lo si usa.
- Non lasciare in funzione il compressore per più di 10 minuti per volta o potrebbe surriscaldarsi.

- Non usare il kit di riparazione pneumatico se la temperatura ambiente è inferiore a -30°C.
- Se il mastice a contatto con la pelle, lavare l'area interessata con acqua in abbondanza. Se l'irritazione persiste, rivolgersi a un medico.
- Se il mastice viene a contatto con gli occhi, sciacquarli per almeno 15 minuti. Se l'irritazione persiste, rivolgersi a un medico.
- Se il mastice viene ingerito, sciacquarsi la bocca e bere molta acqua. Tuttavia, non somministrare mai niente a una persona priva di sensi e rivolgersi immediatamente a un medico.
- Un'esposizione prolungata al mastice potrebbe causare danni ai tessuti corporei quali i reni, ecc.

Componenti del kit di riparazione pneumatico

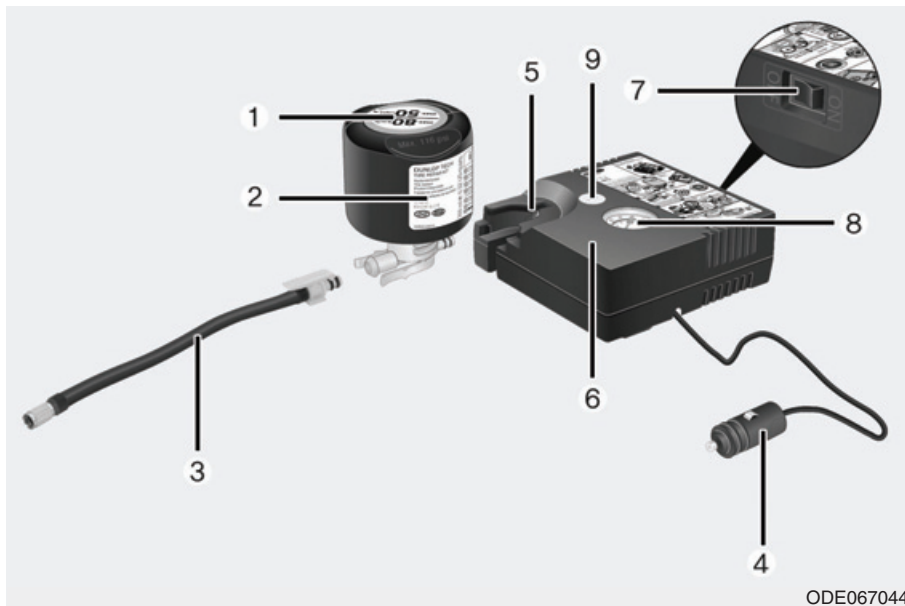

ODE067044

1. Targhetta limiti di velocità
2. Bomboletta del mastice e targhetta limiti di velocità
3. Tubo flessibile che collega la bomboletta del mastice alla ruota
4. Connettori e cavo per il collegamento diretto alla batteria
5. Supporto per bomboletta del mastice
6. Compressore
7. Interruttore ON/OFF
8. Manometro per visualizzazione pressione di gonfiaggio pneumatico

9. Riduzione pressione di gonfiaggio pneumatico

Connettori, cavo e tubo flessibile di collegamento sono situati nell'alloggiamento compressore.

Seguire scrupolosamente la sequenza specificata, altrimenti il mastice potrebbe fuoriuscire ad alta pressione.

ATTENZIONE

Mastice scaduto

Non usare il mastice per pneumatico dopo la data di scadenza (vedi la data di scadenza sul contenitore). Ciò può aumentare il rischio di danni allo pneumatico.

ATTENZIONE

Mastice

- **Tenere lontano dalla portata dei bambini.**
- **Evitare il contatto con gli occhi.**
- **Non ingerire.**

Uso del kit di riparazione pneumatico

AVVERTENZA



Staccare la targhetta limiti di velocità (0) dalla bomboletta del mastice (1) e posizionarla in un posto visibile all'interno del veicolo, ad esempio sul volante, in modo che il conducente non acceleri troppo.

1. Scuotere la bottiglia di sigillante (2).

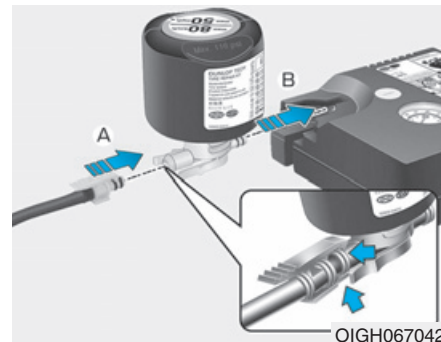

2. Collegare il tubo flessibile di riempimento (3) alla bomboletta del mastice (2) in direzione (A) e collegare la bomboletta del mastice al compressore (6) in direzione (B).
3. Assicurarsi che il compressore sia spento.

4. Svitare il cappuccio valvola dalla valvola della ruota difettosa ed avvitare il tubo flessibile di riempimento (3) della bomboletta di mastiche sulla valvola.



⚠ AVVERTENZA

Installare saldamente il tubo flessibile d'introduzione mastiche sulla valvola. In caso contrario il mastiche potrebbe rifluire indietro ostruendo il tubo flessibile d'introduzione.

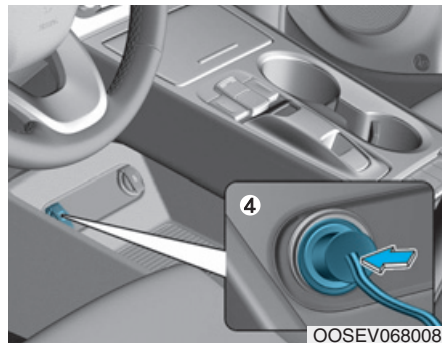

5. Inserire il cavo connettorizzato di alimentazione compressore (4) nella presa di alimentazione del veicolo.
6. Con veicolo acceso (indicatore  acceso), accendere il compressore e lasciarlo in funzione per 5~7 minuti circa in modo da introdurre il mastiche e raggiungere la pressione appropriata. (Fare riferimento a Pneumatici e ruote, capitolo 8). La pressione di gonfiamento dello pneumatico dopo l'introduzione del mastiche non è importante e verrà controllata/corretta successivamente.

Avere cura di non sovra gonfiare lo pneumatico e tenersi a debita distanza dallo pneumatico mentre lo si riempie di mastiche.

⚠ AVVERTENZA

Pressione pneumatici

Non guidare il veicolo se la pressione dello pneumatico è inferiore a 200 kPa. Potrebbero verificarsi incidenti a causa di uno pneumatico sgonfiatosi all'improvviso.

7. Spegner il compressore.
8. Staccare i tubi flessibili dal raccordo della bomboletta di sigillante e dalla valvola del pneumatico.
- Riporre il kit di riparazione pneumatico nella sua sede nel veicolo.

⚠ ATTENZIONE

Monossido di carbonio

Non lasciare in moto il veicolo in un'area scarsamente ventilata per un lungo periodo di tempo. Si potrebbe rimanere intossicati o soffocati dal monossido di carbonio.

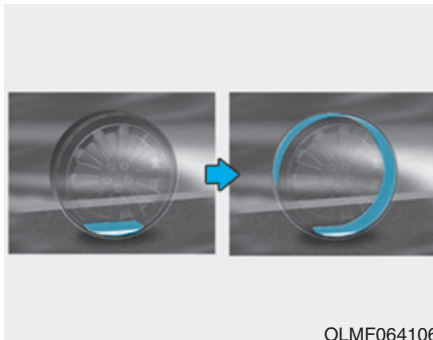

OLMF064106

Distribuzione del mastice

9. Percorrere immediatamente circa 7~10 km, circa 10min, in modo che il mastice si distribuisca uniformemente all'interno del pneumatico.

Non superare la velocità di 80 km/h. Se possibile, non abbassare la velocità al disotto dei 20 km/h.

Se durante la marcia si avvertono vibrazioni anomale, problemi o rumori, rallentare e accostare non appena le condizioni del traffico lo consentano.

Richiedere l'intervento di un mezzo di soccorso.

Controllo della pressione di gonfiaggio degli pneumatici

1. Dopo aver guidato per circa 7~10 km o 10 min, fermarsi in un posto sicuro.

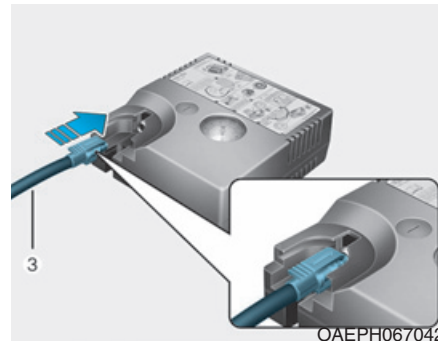

OAEPH067042

2. Collegare il tubo flessibile di riempimento (3) direttamente nel compressore.

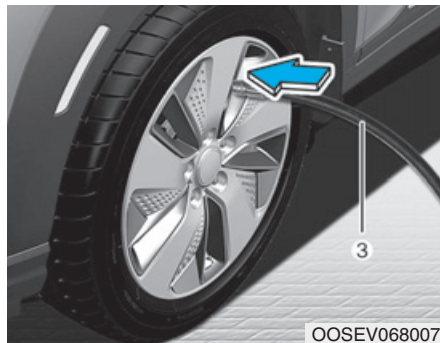

3. Collegare il tubo flessibile di riempimento (3) del compressore direttamente alla valvola pneumatico.
4. Inserire il cavo connettorizzato di alimentazione compressore nella presa di alimentazione del veicolo.
5. Regolare la pressione di gonfiamento pneumatico alla pressione pneumatico consigliata.

Con veicolo acceso (indicatore  acceso), procedere come segue.

- Per aumentare la pressione:
accendere il compressore. Per controllare la pressione di gonfiaggio attuale spegnere per un attimo il compressore.

- Per ridurre la pressione:
premere il pulsante (9) sul compressore.

NOTA

Non tenere in funzione il compressore per più di 10 minuti onde evitare che si surriscaldi e possa danneggiarsi.

Informazioni

Il manometro potrebbe indicare un valore più alto di quello effettivo quando il compressore è in funzione. Per ottenere un'indicazione precisa della pressione pneumatico, il compressore deve essere spento.

AVVERTENZA

Se la pressione non viene mantenuta, ripetere la procedura descritta in Distribuzione del mastice. Quindi, ripetere i passi da 1 a 4.

Il Tire Mobility Kit può non sortire alcun risultato se il danno del pneumatico è superiore a 4 mm circa.

Se l'uso del kit di riparazione pneumatico si rivela inefficace nel rendere utilizzabile il pneumatico, si consiglia di rivolgersi ad un concessionario autorizzato HYUNDAI.

⚠ ATTENZIONE

La pressione di gonfiaggio del pneumatico deve essere almeno 220 kPa. In caso contrario non proseguire la marcia. Richiedere l'intervento di un mezzo di soccorso.

⚠ AVVERTENZA

Sensore pressione pneumatico (se equipaggiato con TPMS)

Il mastice presente su sensore pressione pneumatico e ruota deve essere rimosso quando si sostituisce lo pneumatico con uno nuovo e s'ispezionano i sensori pressione pneumatici presso un concessionario autorizzato.

***i* Informazioni**

Quando si reinstallano lo pneumatico riparato o sostituito e la ruota sul veicolo, serrare il dado ad alette a 11~13 kgf·m.

TRAINO

Servizio di traino

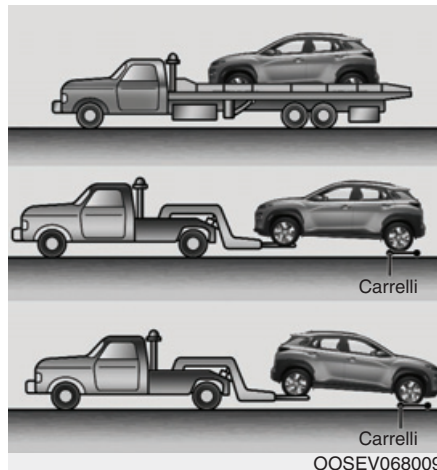

Se è necessario ricorrere ad un traino di emergenza, noi consigliamo di farlo eseguire da un concessionario autorizzato HYUNDAI o da un servizio di soccorso stradale.

È necessario attenersi alle procedure di sollevamento e traino appropriate per prevenire danni al veicolo. Si consiglia l'uso di carrelli a ruote o carro attrezzo con pianale.

È accettabile un traino con le ruote anteriori appoggiate a terra (senza un carrello) e le ruote posteriori staccate da terra.

Se una delle ruote sotto carico o i componenti delle sospensioni hanno subito danni o il veicolo viene trainato con le ruote anteriori appoggiate a terra, usare un carrello di traino sotto le ruote anteriori.

Quando il traino viene eseguito con un mezzo di soccorso stradale senza usare carrelli di traino, deve sempre essere sollevato il davanti del veicolo, non il retro.

⚠ AVVERTENZA

- **Non trainare il veicolo con le ruote anteriori appoggiate a terra perché ciò potrebbe causare danni al veicolo.**



- **Per il traino non utilizzare imbracature a cavo. Usare un mezzo con sollevatore ruote o un mezzo dotato di pianale.**



Quando il traino del veicolo viene eseguito senza carrelli di traino in una situazione di emergenza:

1. Quando si preme il pedale freno, cambiare alla posizione N (Folle) e spegnere il veicolo. Il pulsante POWER sarà nella posizione ACC.
2. Rilasciare il freno di stazionamento.

NOTA

Se si omette di posizionare il cambio in N (Folle) si possono causare danni interni al veicolo.

Gancio di traino amovibile

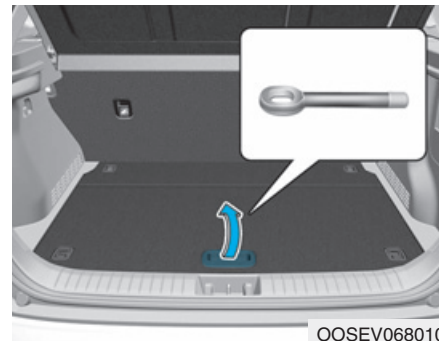

1. Aprire il portellone e rimuovere il gancio di traino dalla cassetta degli attrezzi. La cassetta attrezzi è ubicata sotto il vano bagagli.

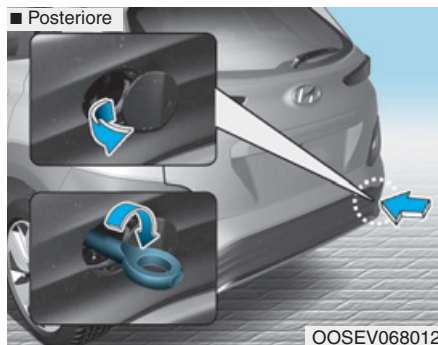
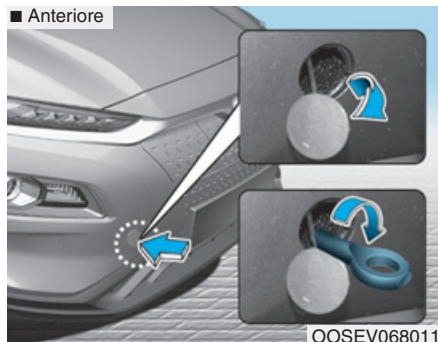

2. Rimuovere il copriforo premendo la parte inferiore del coperchio sul paraurti.

3. Installare il gancio di traino ruotandolo in senso orario nel foro fino a fissarlo del tutto.
4. Rimuovere il gancio di traino e installare il coperchio dopo l'uso.

Traino di emergenza

Se è necessario ricorrere ad un traino, noi consigliamo di farlo eseguire da un concessionario autorizzato HYUNDAI o da un servizio di soccorso stradale.

Se il servizio di traino non è disponibile e ci si trova in emergenza, il veicolo può essere temporaneamente trainato usando un cavo o una catena fissati al gancio di traino di emergenza situato sul davanti (o sul retro) del veicolo.

Usare estrema prudenza quando si traina il veicolo con un cavo o una catena. Una persona deve rimanere a bordo del veicolo per sterzare e azionare i freni.

Il traino di questo tipo può essere eseguito solo su strade pavimentate, su brevi distanze e a basse velocità. Inoltre le ruote, gli assali, il gruppo propulsore, lo sterzo e i freni devono essere tutti in buona condizione.

Seguire sempre queste precauzioni per il traino di emergenza:

- Quando si preme il pedale freno, cambiare alla posizione N (Folle) e spegnere il veicolo. Il pulsante POWER sarà nella posizione ACC.
- Rilasciare il freno di stazionamento.
- Premere il pedale freno con più forza rispetto alla norma poiché la funzionalità del freno risulterà ridotta.
- Lo sforzo richiesto per sterzare risulterà maggiore poiché il sistema servosterzo risulterà disabilitato.
- Usare un veicolo più pesante del vostro per trainare il vostro veicolo.
- I conducenti dei due veicoli devono comunicare tra loro con una certa frequenza.
- Prima di effettuare un traino di emergenza, controllare che il gancio non sia rotto o danneggiato.
- Fissare saldamente il cavo o la catena di traino al gancio.
- Non stratonare il gancio. Applicare una forza costante e omogenea.

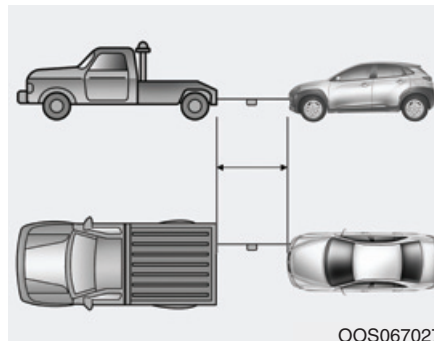

- Usare un cavo o una catena di traino di lunghezza inferiore a 5 m. Applicare uno straccio bianco o rosso (largo circa 30 cm) al centro del cavo o della catena per aumentarne la visibilità.
- Guidare avendo cura che il cavo o la catena di traino rimanga in tensione durante il traino.
- Prima d'iniziare il traino, controllare che ingranaggio riduttore per perdite di fluido da sotto il veicolo. Se ci sono perdite di fluido ingranaggio riduttore, si deve usare un mezzo dotato di pianale o un carrello di traino.

AVVERTENZA

Per evitare danni al veicolo e ai componenti del veicolo durante il traino:

- **Esercitare la trazione sempre in linea retta quando si usano i ganci di traino. Non esercitare trazione lateralmente o verticalmente.**
- **Non usare i ganci di traino per togliere il veicolo da fango, sabbia o altre condizioni dalle quali il veicolo non è in grado di uscire da solo.**
- **Limitare la velocità a 15 km/h e percorrere meno di 1,5 km con il veicolo trainato, onde prevenire seri danni all'ingranaggio riduttore.**

Manutenzione

Vano motore elettrico	7-3	Ricarica della batteria	7-22
Interventi di manutenzione	7-4	Funzioni da resettare	7-24
Responsabilità del proprietario	7-4	Pneumatici e ruote	7-25
Precauzioni per la manutenzione a cura del proprietario	7-4	Cura degli pneumatici	7-25
Manutenzione a cura del proprietario	7-5	Pressioni di gonfiamento pneumatici a freddo consigliate	7-26
Piano di manutenzione per il proprietario	7-6	Controllo pressione di gonfiamento pneumatico	7-27
Spiegazione degli interventi di manutenzione programmata	7-8	Rotazione degli pneumatici	7-28
Liquido di raffreddamento	7-9	Geometria delle ruote ed equilibratura degli pneumatici	7-29
Controllo livello liquido di raffreddamento	7-9	Sostituzione di uno pneumatico	7-29
Cambio del liquido di raffreddamento	7-12	Sostituzione di una ruota	7-30
Fluido freno	7-12	Trazione degli pneumatici	7-30
Controllo livello fluido freno	7-12	Manutenzione degli pneumatici	7-30
Fluido lavavetri	7-14	Etichettatura sulla parete laterale dello pneumatico	7-30
Controllo livello fluido lavavetri	7-14	Fusibili	7-35
Filtro aria climatizzatore	7-15	Sostituzione di un fusibile del cruscotto	7-36
Ispezione del filtro	7-15	Sostituzione del pannello fusibili vano motore elettrico	7-38
Spazzole tergicristalli	7-17	Descrizione del pannello fusibili/relè	7-39
Controllo delle spazzole	7-17	Lampadine luci	7-51
Sostituzione della spazzola	7-17	Sostituzione della lampadina di faro, luce diurna (DRL), luce di posizione, indicatore di direzione e luce statica	7-52
Batteria (12 volt)	7-20	Orientamento dei fari (Per Europa)	7-57
Per mantenere la batteria al meglio della condizione	7-22		
Etichetta capacità batteria	7-22		

Sostituzione lampadine degli indicatori di direzione laterali.....	7-60
Sostituzione lampadina gruppo ottico posteriore...	7-60
Sostituzione lampadina della terza luce stop	7-63
Sostituzione lampadina luce targa.....	7-63
Sostituzione lampadina luce interna	7-64
Cura dell'aspetto	7-66
Cura degli esterni	7-66
Cura degli interni.....	7-71

VANO MOTORE ELETTRICO

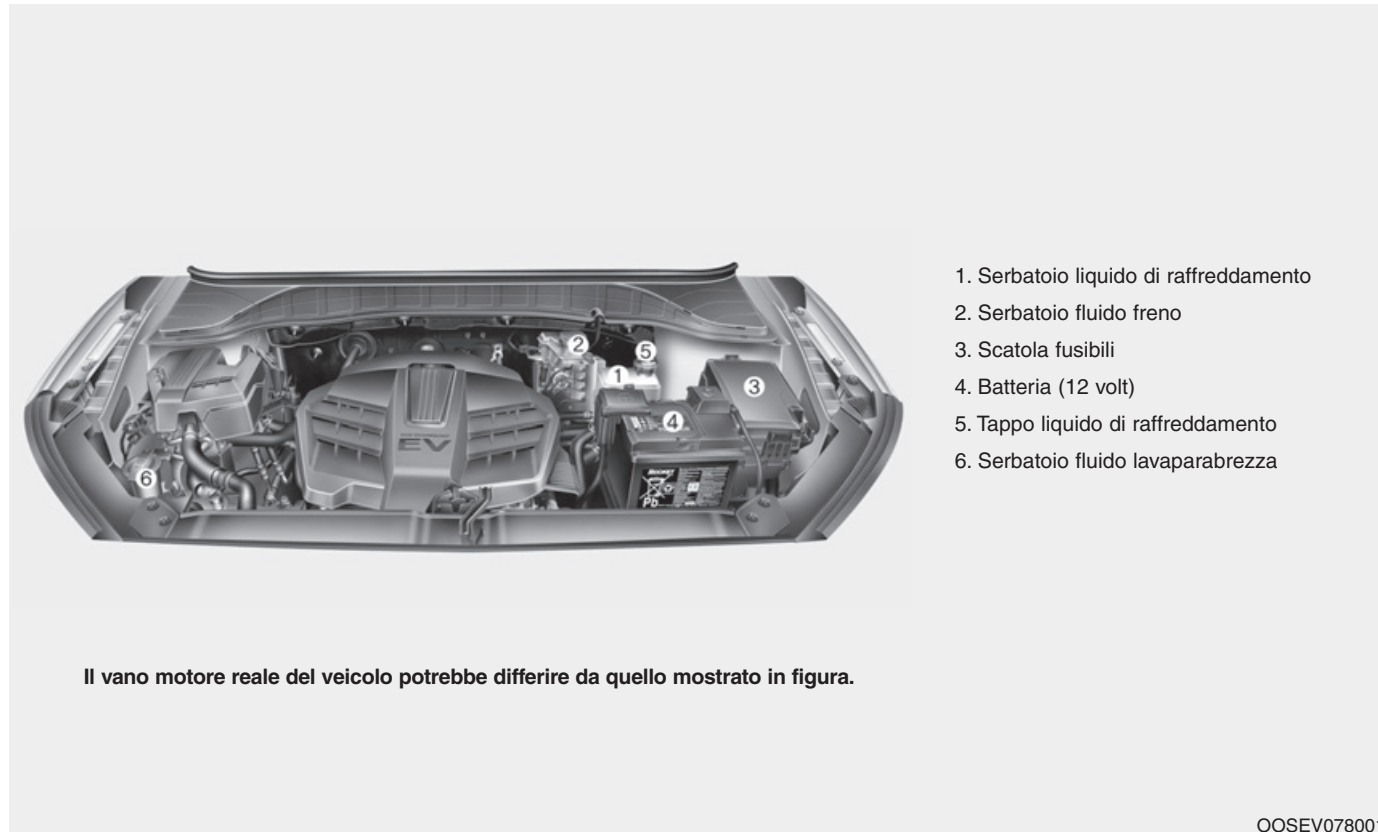

Il vano motore reale del veicolo potrebbe differire da quello mostrato in figura.

OOSEV078001

INTERVENTI DI MANUTENZIONE

Dovete esercitare la massima cura nel prevenire danni al vostro veicolo e lesioni a voi stessi ogni qualvolta si eseguano procedure di manutenzione o ispezione di qualsiasi tipo.

Noi consigliamo di rivolgersi ad un concessionario autorizzato HYUNDAI per la manutenzione e la riparazione del veicolo. Un concessionario autorizzato HYUNDAI è in grado di soddisfare gli elevati standard di qualità richiesti da HYUNDAI e può avvalersi del supporto tecnico fornito da HYUNDAI stessa per offrire un servizio altamente soddisfacente.

Responsabilità del proprietario

L'effettuazione degli interventi di manutenzione e la conservazione della documentazione sono responsabilità del proprietario.

Voi dovete farvi carico di conservare i documenti che attestano che il veicolo è stato sottoposto a manutenzione appropriata secondo le tabelle di manutenzione programmata.

Queste informazioni vi necessitano per dimostrare la conformità ai requisiti inerenti le riparazioni e la manutenzione prescritti dalle garanzie del vostro veicolo.

Le informazioni dettagliate sulla garanzia sono fornite nel Libretto di Garanzia e Manutenzione.

Ogni intervento di riparazione o regolazione reso necessario a seguito di manutenzioni improprie o di manutenzioni omesse non è coperto da garanzia.

Precauzioni per la manutenzione a cura del proprietario

Un intervento eseguito in modo inadeguato, incompleto o insufficiente può dare luogo a problemi di funzionamento del veicolo che potrebbero sfociare in danni al veicolo, incidenti o lesioni alle persone. Questo capitolo fornisce le istruzioni riguardanti solo gli interventi di manutenzione facili da eseguire. Molte procedure possono essere effettuate solo da un concessionario autorizzato HYUNDAI con attrezzi speciali.

Il vostro veicolo non deve essere modificato in alcun modo. Oltre che compromettere le prestazioni, la sicurezza e la durata del vostro veicolo, alcune modifiche possono comportare la decadenza della garanzia.

NOTA

Una manutenzione a cura del proprietario eseguita in modo improprio nel periodo di garanzia può avere effetto sulla copertura da garanzia. Per i dettagli, consultare il Libretto di Garanzia e Manutenzione fornito a parte insieme al veicolo. Se si nutrono dubbi in merito a qualsiasi procedura di riparazione o manutenzione, demandarne l'esecuzione a un concessionario autorizzato HYUNDAI.

MANUTENZIONE A CURA DEL PROPRIETARIO

ATTENZIONE

L'esecuzione d'interventi di manutenzione su un veicolo può essere pericoloso. Se non si possiede la necessaria competenza ed esperienza o non si dispone degli attrezzi e degli strumenti appropriati per eseguire il lavoro, demandarlo a un concessionario autorizzato HYUNDAI. Seguire SEMPRE queste precauzioni nell'eseguire interventi di manutenzione:

- Parcheggiare il veicolo in piano, mettere il cambio nella posizione P (Parcheggio), applicare il freno di stazionamento e smistare il pulsante POWER nella posizione OFF.

- Bloccare gli pneumatici (davanti e dietro) per prevenire che il veicolo si muova. Togliere indumenti laschi o accessori da gioielleria che potrebbero impigliarsi nelle parti in movimento.
- Tenere lontano dalle parti correlate alla batteria fiamme, scintille e articoli per il fumo.

Di seguito vengono elencati i controlli e le ispezioni da eseguire periodicamente da parte del proprietario del veicolo o di un concessionario autorizzato HYUNDAI con le frequenze indicate per contribuire a far sì che il veicolo funzioni in condizioni di sicurezza e affidabilità.

Ogni condizione anomala deve essere sottoposta all'attenzione del vostro concessionario al più presto possibile.

Generalmente, questi controlli manutentivi a cura del proprietario del veicolo non sono coperti da garanzia per cui potrebbero esservi imputati i costi di manodopera e i costi delle parti e dei lubrificanti utilizzati.

Piano di manutenzione per il proprietario

Quando si arresta la carica:

- Controllare il livello del liquido di raffreddamento nel serbatoio liquido di raffreddamento.
- Controllare il livello del fluido lavaparabrezza.
- Controllare se gli pneumatici sono leggermente sgonfi o sotto-gonfiati.

ATTENZIONE

Usare prudenza nel controllare il livello del liquido di raffreddamento quando le parti ubicate nel vano motore elettrico sono calde. Ciò può dar luogo a una fuoriuscita di liquido di raffreddamento dal bocchettone e causare serie ustioni e lesioni di altro tipo.

Durante l'uso del veicolo:

- Controllare per vibrazioni del volante. Rilevare eventuali aumenti dello sforzo necessario per sterzare nonché eventuali rilassamenti o scentrate del volante.
 - Rilevare se il veicolo tende costantemente a deviare leggermente o se "tira" da una parte quando si percorre una strada regolare e pianeggiante.
 - Quando si frena, ascoltare e controllare per rumori anomali, tendenza a tirare da una parte, allungamento della corsa del pedale freno o "durezza" del pedale freno stesso.
 - Se si verificano slittamenti o variazioni nel funzionamento dell'ingranaggio riduttore, controllare il livello del fluido ingranaggio riduttore.
 - Controllare la funzione P (Parcheggio) dell'ingranaggio riduttore.
- Controllare il freno di stazionamento.
 - Controllare per perdite di fluido sotto il veicolo (un gocciolamento d'acqua dal sistema di condizionamento aria durante o dopo l'uso è normale).

Almeno una volta al mese:

- Controllare il livello del liquido di raffreddamento nel serbatoio liquido di raffreddamento.
- Controllare il funzionamento di tutte le luci esterne, ivi comprese le luci stop, gli indicatori di direzione e lampeggiatori di emergenza.
- Controllare le pressioni di gonfiamento di tutti gli pneumatici, incluso quello di scorta e per pneumatici logori, usurati in modo non uniforme o danneggiati.
- Controllare per allentamento dei dadi ad alette ruota.

***Almeno due volte all'anno:
(vale a dire ad ogni primavera e
autunno)***

- Controllare i tubi flessibili di radiatore, riscaldatore e condizionamento aria per perdite o danneggiamento.
- Controllare lo spruzzo del lavaparabrezza e il funzionamento del tergicristallo. Pulire le spazzole tergicristallo con un panno pulito imbevuto di fluido lavavetri.
- Controllare l'allineamento dei fari.
- Controllare le cinture di sicurezza per usura e funzionamento.

Almeno una volta all'anno:

- Pulire i fori di drenaggio di carrozzeria e porte.
- Lubrificare cerniere delle porte e cerniere del cofano.
- Lubrificare serrature e scontri di porte e cofano.
- Lubrificare le guarnizioni di tenuta in gomma delle porte.
- Controllare il sistema di condizionamento aria.
- Ispezionare e lubrificare rinvio e comandi dell'ingranaggio riduttore.
- Pulire batteria e terminali.
- Controllare il livello del fluido freno.

SPIEGAZIONE DEGLI INTERVENTI DI MANUTENZIONE PROGRAMMATA

Sistema di raffreddamento

Controllare i componenti del sistema di raffreddamento come radiatore, serbatoio liquido di raffreddamento, tubi flessibili e collegamenti per perdita e danneggiamento. Sostituire ogni parte danneggiata.

Liquido di raffreddamento

Il liquido di raffreddamento deve essere cambiato con gli intervalli specificati nel piano di manutenzione.

Fluido ingranaggio riduttore

Il fluido ingranaggio riduttore deve essere ispezionato con gli intervalli specificati nel piano di manutenzione.

Tubi flessibili e linee del freno

Controllare visivamente per corretta installazione, abrasione, incrinature, deterioramento e perdita. Sostituire immediatamente ogni parte deteriorata o danneggiata.

Fluido freno

Controllare il livello del fluido freno nel serbatoio fluido freno.

Il livello deve trovarsi tra le indicazioni MIN e MAX riportate sul lato del serbatoio. Usare esclusivamente fluido freno idraulico conforme a specifica DOT 3 o DOT 4.

Dischi, pastiglie, pinze e rotori freno

Controllare pastiglie, disco e rotore per eccessiva usura. Ispezionare le pinze per eventuale perdita di fluido.

Per maggiori informazioni sul controllo del limite di usura di pastiglie o guarnizioni di attrito, fare riferimento al sito web HYUNDAI.

(<http://service.hyundai-motor.com>)

Bulloni di montaggio sospensioni

Controllare i collegamenti delle sospensioni per lasco o danneggiamento. Riserrare alla coppia specificata.

Scatola, rinvio e cuffie dello sterzo/giunto sferico braccio inferiore

Con veicolo fermo e sistema ibrido spento, controllare per eccesso di gioco libero nel volante. Controllare il rinvio per curvatura o danneggiamento. Controllare cuffie parapolvere e giunti sferici per deterioramento, incrinature o danneggiamento.

Sostituire ogni parte danneggiata.

Semialberi e cuffie

Controllare semialberi, cuffie e fascette per incrinature, deterioramento o danneggiamento. Sostituire ogni parte danneggiata e, se necessario, riapplicare il grasso.

Refrigerante condizionamento aria

Controllare linee e collegamenti del condizionamento aria per perdita e danneggiamento.

LIQUIDO DI RAFFREDDAMENTO

Il sistema di raffreddamento ad alta pressione è dotato di un serbatoio riempito con liquido di raffreddamento antigelo per tutte le stagioni. Il serbatoio viene riempito in fabbrica.

Controllare il livello di protezione antigelo e liquido di raffreddamento almeno una volta all'anno, all'inizio della stagione invernale e prima di ogni viaggio verso un clima più freddo.

Controllo livello liquido di raffreddamento

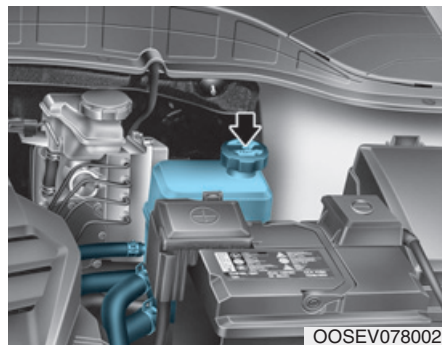

Controllare condizione e collegamenti di tutti i tubi flessibili del sistema di raffreddamento e del riscaldatore. Sostituire ogni tubo flessibile dilatato o deteriorato.

Il livello del liquido di raffreddamento deve trovarsi tra le indicazioni MAX e MIN riportate sul lato del serbatoio liquido di raffreddamento, quando le parti ubicate nel vano motore elettrico sono fredde.

Se il livello del liquido di raffreddamento è basso, aggiungere acqua distillata (deionizzata) o acqua dolce per portare il livello all'indicazione MAX, senza però superarla. Se risultano necessari rabbocchi, noi consigliamo frequenti rabbocchi, noi consigliamo far ispezionare il sistema di raffreddamento da un concessionario autorizzato HYUNDAI.

⚠ ATTENZIONE



Non rimuovere MAI il tappo del liquido di raffreddamento o il tappo di scarico mentre il radiatore è caldo. Potrebbe fuoriuscire un getto bollente di liquido di raffreddamento o vapore altamente pressurizzato, causando serie lesioni.

Spegnere il veicolo e attendere che le parti ubicate nel vano motore elettrico si raffreddino. Usare estrema prudenza nel rimuovere il tappo del liquido di raffreddamento. Avvolgergli attorno uno straccio di un certo spessore e ruotarlo lentamente in senso antiorario fino al primo arresto. Fare un passo indietro mentre la pressione viene rilasciata dal sistema di raffreddamento. Quando si è certi che la pressione è stata totalmente rilasciata, premere il tappo, usando uno straccio di un certo spessore, e continuare a ruotarlo in senso antiorario fino a rimuoverlo.

⚠ ATTENZIONE



Il motorino elettrico del ventilatore di raffreddamento potrebbe continuare ad operare o avviarsi quando il veicolo non è in funzione, con il rischio di causare serie lesioni.

Tenere le mani, gli indumenti e gli attrezzi lontano dalle pale rotanti del ventilatore di raffreddamento.

Il motorino elettrico del ventilatore di raffreddamento è controllato da temperatura liquido di raffreddamento, pressione refrigerante e velocità veicolo. Non appena la temperatura del liquido di raffreddamento si abbassa, il motorino elettrico si spegnerà automaticamente. Si tratta di una condizione normale.

⚠ ATTENZIONE

Assicurarsi che il tappo liquido di raffreddamento sia chiuso a dovere dopo il rifornimento di liquido di raffreddamento.



1. Controllare se l'etichetta del tappo liquido di raffreddamento è dritta frontalmente.

■ Vista posteriore del vano motore elettrico

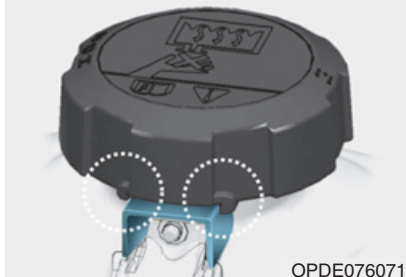

OPDE076071

2. Assicurarsi che le sottili sporgenze all'interno del tappo liquido di raffreddamento siano saldamente interbloccate.

Liquido di raffreddamento consigliato

- Quando si aggiunge liquido di raffreddamento nel vostro veicolo, usare solamente acqua deionizzata, acqua distillata o acqua dolce e non mescolare mai acqua dura con il liquido di raffreddamento introdotto in fabbrica.
- Una miscela di liquido di raffreddamento impropria può causare seri malfunzionamenti o danni al sistema veicolo elettrico.
- Non usare liquidi di raffreddamento contenenti alcool o metanolo e non mescolare questi con il liquido di raffreddamento specificato.
- Non usare una soluzione dove il contenuto di antigelo è superiore al 60% o inferiore al 35%, poiché queste percentuali riducono l'efficacia della soluzione.

Per la percentuale di miscelazione, fare riferimento alla tabella seguente:

Temperatura ambiente	Percentuale di miscelazione (volume)	
	Antigelo	Acqua
-15°C	35	65
-25°C	40	60
-35°C	50	50
-45°C	60	40

i Informazioni

Se si nutrono dubbi sul rapporto di miscela, la miscela più facile da ottenere è quella composta per il 50% da acqua e per il 50% da antigelo dal momento che le due quantità sono uguali. Essa è idonea per quasi tutti i range di temperatura da - 35°C in su.

Cambio del liquido di raffreddamento

Noi consigliamo di far cambiare il liquido di raffreddamento da un concessionario autorizzato HYUNDAI come indicato nel piano di manutenzione all'inizio.

ATTENZIONE

Non usare liquido di raffreddamento o antigelo nel serbatoio del fluido lavavetri.

Il liquido di raffreddamento può oscurare fortemente la visibilità quando spruzzato sul parabrezza e ciò può far perdere il controllo del veicolo e causare un incidente.

Il liquido di raffreddamento può anche danneggiare la vernice e le finiture della carrozzeria.

NOTA

Per prevenire danni alle parti ubicate nel vano motore elettrico, avvolgere un panno di un certo spessore attorno al tappo del liquido di raffreddamento prima di versare il liquido di raffreddamento, onde prevenire che il liquido di raffreddamento trabocchi penetrando nelle parti ubicate nel vano motore elettrico.

FLUIDO FRENO Controllo livello fluido freno

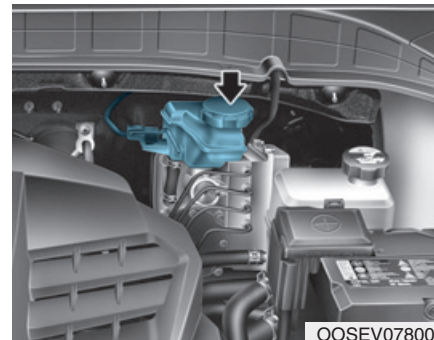

Controllare il livello del fluido freno nel serbatoio periodicamente. Il livello del fluido deve trovarsi tra le indicazioni MAX e MIN riportate sul lato del serbatoio.

Prima di rimuovere il tappo serbatoio e aggiungere fluido freno, pulire a fondo l'area attorno al tappo serbatoio onde prevenire la contaminazione del fluido freno.

Se il livello è basso, aggiungere fluido freno specificato fino a raggiungere il livello MAX. Il livello scenderà con l'aumento del chilometraggio.

Questa è una condizione normale legata all'usura delle guarnizioni di attrito del freno. Se il livello del fluido risulta eccessivamente basso, noi consigliamo di far controllare il sistema freno da un concessionario autorizzato HYUNDAI.

i Informazioni

- Usare esclusivamente il fluido freno specificato (Fare riferimento a "Lubrificanti raccomandati e capacità" nel capitolo 8).
- Prima di rimuovere il tappo bocchettone di rifornimento freno, leggere l'avvertenza riportata sul tappo.
- Pulire il tappo bocchettone di rifornimento prima di rimuoverlo. Usare esclusivamente fluido freno DOT3 o DOT4 prelevato da un contenitore sigillato.

! ATTENZIONE

Se il sistema freno richiede frequenti rabbocchi di fluido, ciò potrebbe indicare che c'è una perdita nel sistema freno. Noi consigliamo di far ispezionare il veicolo da un concessionario autorizzato HYUNDAI.

! ATTENZIONE

Non permettere che il fluido freno venga a contatto con gli occhi. Se il fluido freno viene a contatto con gli occhi, sciacquare gli occhi con acqua fresca per almeno 15 minuti e sottoporsi immediatamente a visita medica.

NOTA

- **Non permettere che il fluido freno venga a contatto con la vernice della carrozzeria del veicolo poiché potrebbe danneggiarla.**
- **Un fluido freno rimasto per lungo tempo esposto all'aria aperta non DEVE mai essere usato poiché non può garantire qualità. Deve essere smaltito in modo appropriato.**
- **Non usare un tipo di fluido freno sbagliato. Poche gocce di un olio minerale come l'olio motore sono in grado di danneggiare le parti del sistema freno, se penetrano nel sistema freno medesimo.**

FLUIDO LAVAVETRI

Controllo livello fluido lavavetri

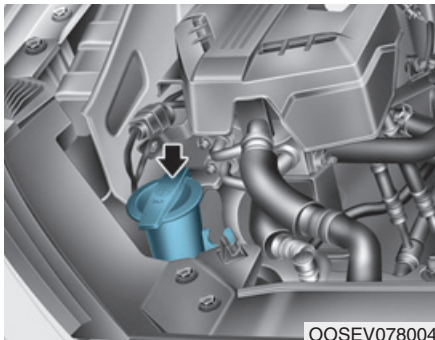

Controllare il livello del fluido nel serbatoio fluido lavavetri e aggiungere fluido secondo necessità. Si può usare acqua pura qualora il fluido lavavetri non sia disponibile. Tuttavia, usare un solvente lavavetri con proprietà antigelo con climi freddi, onde prevenirne il congelamento.

⚠ ATTENZIONE

Per prevenire il rischio di serie lesioni o morte, adottare le seguenti precauzioni quando si usa il fluido lavavetri:

- Non usare liquido di raffreddamento o antigelo nel serbatoio del fluido lavavetri. Il liquido di raffreddamento può oscurare fortemente la visibilità quando spruzzato sul parabrezza e ciò può far perdere il controllo del veicolo o danneggiare la vernice e le finiture della carrozzeria.
- Non permettere che scintille o fiamme vengano a contatto con il fluido lavavetri o con il serbatoio fluido lavavetri. Il fluido lavavetri può contenere alcool e risultare quindi infiammabile.

- Non ingerire fluido lavavetri ed evitare che questo venga a contatto con la pelle. Il fluido lavavetri nuoce a persone e animali.
- Tenere il fluido lavavetri fuori dalla portata di bambini e animali.

FILTRO ARIA CLIMATIZZATORE

Ispezione del filtro

Il filtro aria climatizzatore deve essere sostituito come indicato nel piano di manutenzione. Se il veicolo viene usato a lungo in ambienti urbani ad elevato tasso d'inquinamento o su strade sconnesse polverose, deve essere ispezionato con maggior frequenza e sostituito in anticipo. Se vi occupate voi di sostituire il filtro aria climatizzatore, abbiate cura di attenervi alla procedura che segue facendo attenzione a non danneggiare altri componenti.

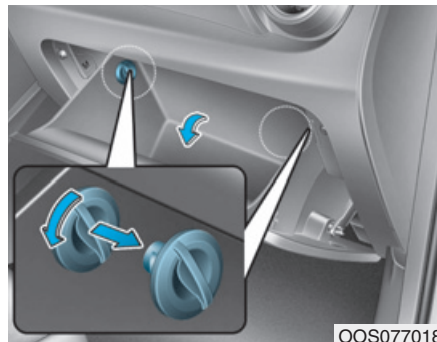

1. Con il cassetto portaoggetti aperto, rimuovere i fermi su entrambi i lati.

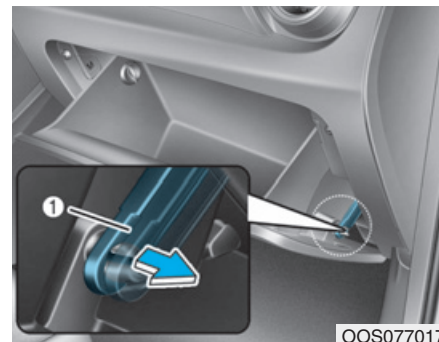

2. Rimuovere l'asta di supporto (1).

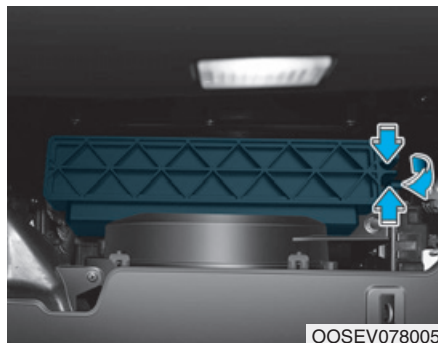

3. Premere e tenere fremuto il blocco (1) sul lato destro del coperchio.
4. Estrarre (2) il coperchio.

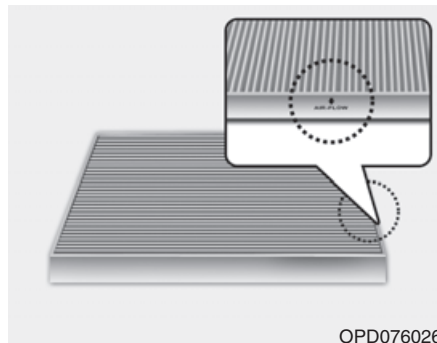

5. Sostituire il filtro aria climatizzatore.
6. Rimontare procedendo in ordine inverso rispetto allo smontaggio.

NOTA

Installare un filtro aria climatizzatore nuovo nella direzione corretta con il simbolo a forma di freccia (↓) rivolto in basso. Altrimenti il climatizzatore potrebbe risultare meno efficace e possibilmente rumoroso.

SPAZZOLE TERGICRISTALLI

Controllo delle spazzole

La contaminazione con materiale estraneo sia del parabrezza che delle spazzole può ridurre l'efficienza dei tergicristalli.

Fonti abituali di contaminazione sono insetti, resina delle piante, e i trattamenti di ceratura a caldo utilizzati da alcuni impianti di lavaggio. Se le spazzole non puliscono bene, pulire sia il cristallo che le spazzole con un apposito detergente di buona qualità o con sapone neutro, e risciacquare con abbondante acqua pulita.

NOTA

Per prevenire danni a spazzole, bracci o ad altri componenti del tergicristallo, evitare di:

- Usare benzina, kerosene, solvente per vernici o altri solventi direttamente su di essi o nelle loro vicinanze.
- Tentare di muovere i tergicristalli manualmente.
- Usare spazzole tergicristallo non specificate.

i Informazioni

È dimostrato che le comuni cere calde applicate dagli autolavaggi automatici rendono difficile la pulizia del parabrezza.

i Informazioni

Le spazzole tergicristallo sono materiali di consumo e la normale usura delle stesse potrebbe non essere coperta dalla garanzia del costruttore del veicolo.

Sostituzione della spazzola

Quando i tergicristalli non puliscono più in modo adeguato, può essere che le spazzole siano usurate o rotte per cui devono essere sostituite.

NOTA

- **Onde evitare danni al cofano e ai bracci tergicristallo, i bracci tergicristallo devono essere sollevati solo quando sono nella posizione di tergitura superiore.**
- **Riportare sempre i bracci tergicristallo sul parabrezza prima di mettersi alla guida.**

Spazzola tergicristallo

Tipo A

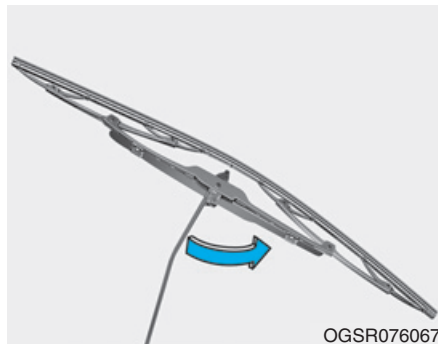

1. Sollevare il braccio tergicristallo e ruotare il gruppo spazzola tergicristallo in modo da esporre il fermaglio in plastica.

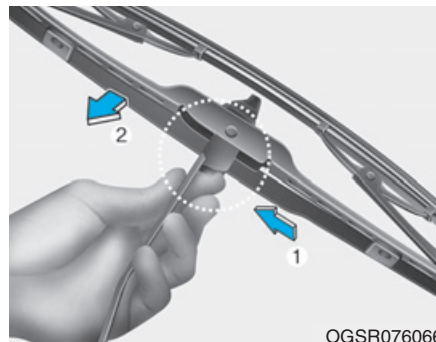

2. Premere il fermaglio (1) e far scivolare il gruppo spazzola verso il basso (2).



3. Sollevarlo e staccarlo dal braccio.
4. Installare il gruppo spazzola tergicristallo nuovo procedendo in ordine inverso rispetto alla rimozione.
5. Riportare il braccio tergicristallo sul parabrezza.

Tipo B

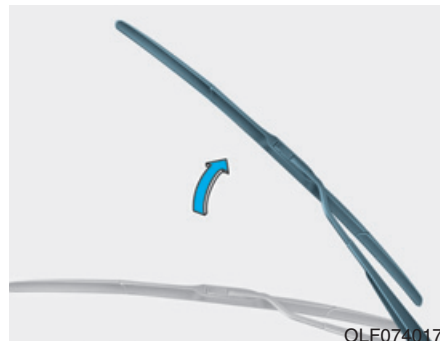

1. Sollevare il braccio tergicristallo.

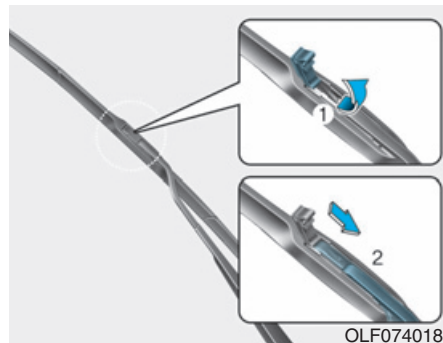

2. Sollevare il fermaglio spazzola tergicristallo(1). Quindi tirare in giù il gruppo spazzola e rimuoverlo (2).

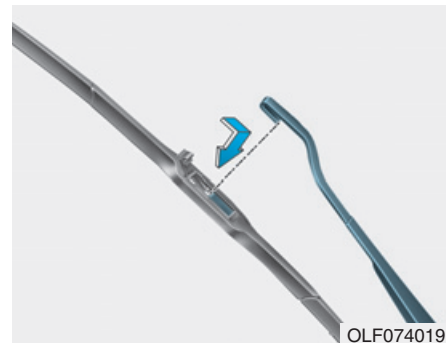

3. Installare il gruppo spazzola nuovo procedendo in ordine inverso rispetto alla rimozione.
4. Riportare il braccio tergicristallo sul parabrezza.

Sostituzione spazzola tergicristallo

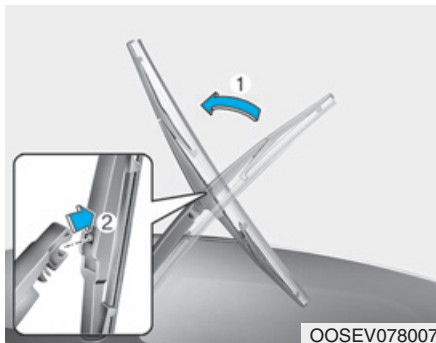

1. Sollevare il braccio tergicristallo, quindi ruotare il gruppo spazzola (1).
2. Estrarre il gruppo spazzola tergicristallo (2).

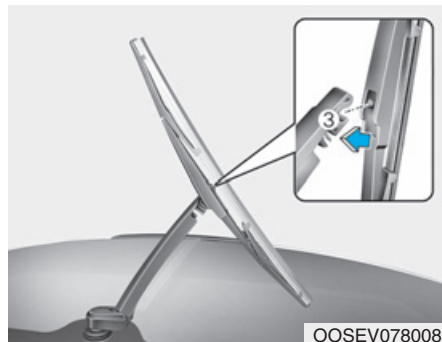

3. Installare la nuova spazzola inserendo la parte centrale nell'asola del braccio del tergicristallo finchè questa non scatta in posizione. (3).
4. Tirare leggermente la spazzola per verificare che sia installata saldamente.

Per prevenire danni ai bracci dei tergicristalli o ad altri componenti, si consiglia di far sostituire le spazzole da un concessionario autorizzato HYUNDAI.

BATTERIA (12 VOLT)

⚠ ATTENZIONE

Per preservare voi e chi vi è vicino dal rischio di **LESIONI SERIE** o **MORTE**, seguire sempre queste precauzioni quando si lavora vicino ad una batteria o si maneggia una batteria.



Leggere e seguire sempre le istruzioni scrupolosamente quando si maneggia una batteria.



Indossare occhiali protettivi designati per proteggere gli occhi dagli spruzzi di acido.



Tenere lontano dalla batteria qualsiasi fiamma, scintilla o articoli per il fumo.



C'è sempre presenza d'idrogeno nelle celle di una batteria, il quale è altamente combustibile e può esplodere se s'incendia.



Tenere le batterie fuori dalla portata dei bambini.



Le batterie contengono acido solforico che è altamente corrosivo. Evitare che l'acido vada a contatto con occhi, pelle o vestiario.

Se l'acido penetra negli occhi, sciacquare gli occhi con acqua fresca per almeno 15 minuti e sottoporsi immediatamente a visita medica. Se l'acido va sulla pelle, lavare molto bene l'area interessata. Se si avvertono dolori o bruciori, sottoporsi immediatamente a visita medica.

- Quando si solleva una batteria con scatola di plastica, una pressione eccessiva sulla scatola può causare una perdita di acido. Sollevare la batteria usando un portabatteria o afferrandola con ambo le mani su angoli contrapposti.

- Non tentare un avviamento con cavi di emergenza se la batteria del vostro veicolo è ghiacciata.
- Non tentare MAI di ricaricare la batteria quando i cavi batteria del veicolo sono collegati alla batteria.
- Il commutatore di accensione elettrico lavora con alta tensione. Non toccare MAI questi componenti con indicatore " " acceso o quando il pulsante POWER è nella posizione ON.

NOTA

- Quando non si utilizza il veicolo per un lungo periodo di tempo in un'area geografica a clima freddo, scollegare la batteria e conservarla al chiuso.
- Caricare sempre la batteria al massimo per prevenire che la scatola batteria venga danneggiata dalle basse temperature.

Per mantenere la batteria al meglio della condizione

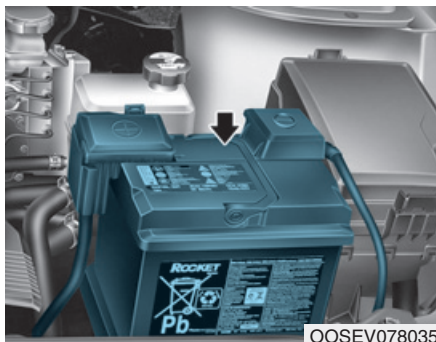

- Mantenere la batteria saldamente montata.
- Mantenere la superficie della batteria pulita e asciutta.
- Mantenere i terminali e i collegamenti puliti, serrati e rivestiti con vaselina o grasso per terminali.
- Sciacquare via immediatamente l'acido fuoriuscito dalla batteria con una soluzione di acqua e bicarbonato di sodio.

Etichetta capacità batteria

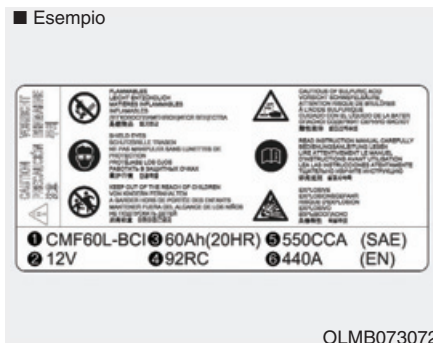

※ L'etichetta della batteria reale del veicolo potrebbe differire da quella mostrata in figura.

1. AGM60L-DIN : Nome assegnato da HYUNDAI al modello di batteria
2. 12 V : Tensione nominale
3. 60Ah (20HR) : Capacità nominale (in Amperora)
4. 100RC : Capacità di riserva nominale (in minuti)
5. 640CCA : Corrente di prova a freddo in ampere secondo SAE
6. 512A : Corrente di prova a freddo in ampere secondo EN

Ricarica della batteria

Tramite caricabatteria

Il vostro veicolo è equipaggiato con una batteria base di calcio esente da manutenzione.

- Se la batteria si scarica rapidamente (per esempio perché si sono lasciati accessi i fari o le luci interne a veicolo fermo), ricaricarla mediante carica lenta (carica centellinare) per 10 ore.
- Se la batteria si è scaricata progressivamente a causa dell'elevato carico elettrico durante l'uso del veicolo, ricaricarla a 20-30A per due ore.

ATTENZIONE

Seguire sempre queste istruzioni quando si ricarica la batteria del proprio veicolo, onde evitare il rischio di **LESIONI SERIE** o **MORTE** da esplosione o ustioni da acido:

- Prima di effettuare la manutenzione o la ricarica della batteria, disattivare tutti gli accessori e smistare il pulsante **POWER** nella posizione **OFF**.
- Tenere lontano dalla batteria qualsiasi fiamma, scintilla o articoli per il fumo.
- Lavorare sempre all'aperto o in un'area adeguatamente ventilata.
- Indossare occhiali protettivi quando si controlla la batteria durante la ricarica.
- La batteria deve essere rimossa dal veicolo e posizionata in un'area ben ventilata.

- Osservare la batteria durante la ricarica, ed interrompere la ricarica o ridurre la velocità qualora le celle della batteria inizino ad andare in ebollizione violentemente.
- Il suo cavo negativo batteria deve essere rimosso per primo e installato per ultimo quando si scollega la batteria. Scollegare il caricabatteria nel seguente ordine:
 - (1) Spegnerne l'interruttore di alimentazione del carica-batterie.
 - (2) Sganciare il morsetto negativo dal terminale batteria negativo.
 - (3) Sganciare il morsetto positivo dal terminale batteria positivo.
- Usare sempre una batteria originale approvata da **HYUNDAI** quando si sostituisce la batteria.

Tramite avviamento con cavi di emergenza

Dopo un avviamento con cavi di emergenza eseguito con l'ausilio di una buona batteria, guidare il veicolo per 20-30 minuti prima di spegnerlo. Il veicolo potrebbe non riavviarsi se lo si spegne prima che la batteria abbia potuto ricaricarsi in misura adeguata. Vedere "Avviamento con cavi di emergenza" nel capitolo 6 per maggiori informazioni sulle procedure di avviamento con cavi di emergenza.

Informazioni



Un inappropriato smaltimento della batteria può recare danni all'ambiente e alla salute. Smaltire la batteria nel rispetto delle normative locali o a norma di legge.

Funzioni da resettare

Alcune funzioni devono essere resettate dopo che la batteria si è scaricata o che la batteria è stata scollegata. Vedere il capitolo 3 per:

- Alzacristalli elettrici
- Computer di viaggio
- Sistema di controllo climatizzatore
- Orologio
- Sistema audio
- Tetto apribile

PNEUMATICI E RUOTE

ATTENZIONE

Un guasto agli pneumatici potrebbe far perdere il controllo del veicolo e causare un incidente. Per ridurre il rischio di **LESIONI SERIE** o **MORTE**, adottare le seguenti precauzioni:

- Ispezionare gli pneumatici per gonfiamento appropriato nonché per usura e danneggiamento almeno una volta al mese.
- La pressione a pneumatici freddi consigliata per il vostro veicolo è riportata nel presente manuale e si può trovare sull'etichetta degli pneumatici ubicata sul montante centrale della porta lato conducente. Usare sempre un manometro per pneumatici per misurare la pressione degli pneumatici. Pneumatici con pressione eccessiva o insufficiente si usurano in modo non uniforme esponendo a rischi di scarsa manovrabilità.

- Controllare la pressione dello pneumatico di scorta ad ogni controllo della pressione degli altri pneumatici del veicolo.
- Sostituire gli pneumatici logori, usurati in modo non uniforme o danneggiati. Pneumatici usurati possono incidere negativamente su efficienza del freno, controllo dello sterzo e trazione.
- Sostituire **SEMPRE** gli pneumatici con altri aventi le stesse dimensioni di quelli forniti in origine con il veicolo. Usando pneumatici e ruote aventi dimensioni diverse da quelle raccomandate si possono creare problemi di manovrabilità o di controllo del veicolo, o effetti negativi sul funzionamento del sistema frenante antibloccaggio (ABS) e causare un serio incidente.

Cura degli pneumatici

Per ragioni di corretta manutenzione, sicurezza e minimizzazione del consumo di combustibile, è necessario che gli pneumatici siano sempre mantenuti alle pressioni di gonfiamento consigliate e si rispettino i limiti di carico e la distribuzione del peso consigliata per il vostro veicolo.

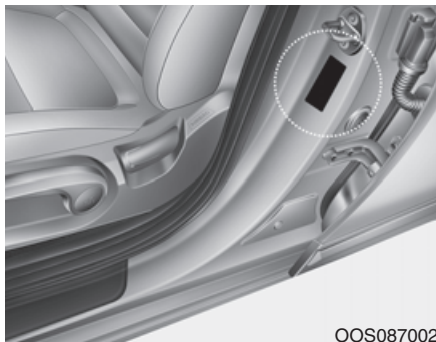

OOS087002

Tutte le specifiche (dimensioni e pressioni) si possono trovare su un'etichetta attaccata sul montante centrale della porta lato conducente.

Pressioni di gonfiamento pneumatici a freddo consigliate

Le pressioni di tutti gli pneumatici (compreso quello di scorta) devono essere controllate a pneumatici freddi. "Pneumatici freddi" significa che nelle ultime tre ore il veicolo è rimasto fermo o ha percorso meno di 1,6 km.

Di norma a pneumatici caldi le pressioni risultano più alte delle pressioni raccomandate con pneumatici freddi in misura compresa tra 28 e 41 kPa. Non espellere aria da pneumatici caldi per regolarne la pressione, altrimenti gli pneumatici risulteranno sotto-gonfiati. Per la pressione di gonfiamento consigliata, fare riferimento a "Pneumatici e ruote" nel capitolo 8.

ATTENZIONE

Le pressioni consigliate devono essere mantenute per poter massimizzare il comfort di marcia e la manovrabilità del veicolo, nonché per minimizzare l'usura degli pneumatici.

Un sovra-gonfiamento o un sotto-gonfiamento può ridurre la vita dello pneumatico, influire negativamente sulla manovrabilità del veicolo e portare all'improvvisa rottura dello pneumatico che potrebbe far perdere il controllo del veicolo e causare un incidente.

Un sensibile sotto-gonfiamento può portare ad un notevole surriscaldamento del medesimo con potenziale rischio di esplosione, separazione del battistrada e di altri danni allo pneumatico che potrebbero far perdere il controllo del veicolo e causare serie lesioni o morte. Questo rischio aumenta notevolmente nei giorni più caldi e quando si viaggia a lungo con velocità sostenute.

AVVERTENZA

- **Il sotto-gonfiamento comporta inoltre eccessiva usura, scarsa manovrabilità e minor risparmio di combustibile.**

Anche la deformazione della ruota rientra tra i possibili rischi. Mantenere sempre le pressioni degli pneumatici ai livelli appropriati. Se uno pneumatico deve essere gonfiato spesso, noi consigliamo di farlo controllare da un concessionario autorizzato HYUNDAI.

- **Un sovra-gonfiamento produce ruvidezza di marcia e usura eccessiva al centro del battistrada, inoltre aumenta le possibilità di danni causati dai pericoli della strada.**

Controllo pressione di gonfiamento pneumatico

Controllare gli pneumatici, incluso quello di scorta, una o più volte al mese.

Come eseguire il controllo

Usare un manometro per pressione pneumatici di buona qualità per misurare la pressione degli pneumatici. Non è possibile capire se gli pneumatici sono gonfiati a dovere guardandoli semplicemente. Gli pneumatici radiali possono sembrare gonfiati a dovere anche quando sono sotto-gonfiati.

Rimuovere il cappuccio valvola dallo stelo valvola pneumatico. Premendo saldamente il manometro sulla valvola per eseguire la misurazione della pressione. Se la pressione di gonfiamento a pneumatico freddo corrisponde alla pressione consigliata riportata sull'etichetta con le informazioni inerenti pneumatici e carico, non sono necessarie ulteriori regolazioni. Se la pressione è bassa, aggiungere aria fino a raggiungere la pressione consigliata.

Avere cura di rimettere i cappucci valvola sugli steli valvola. In assenza del cappuccio sulla valvola, sporco o umidità potrebbero penetrare nel corpo valvola e causare perdita di aria. Se un cappuccio valvola è mancante, installarne uno nuovo nel più breve tempo possibile.

Se lo pneumatico è sovra-gonfiato, espellere aria premendo sullo stelo metallico al centro della valvola pneumatico. Ricontrollare la pressione dello pneumatico con il manometro per pneumatici. Avere cura di rimettere i cappucci valvola sugli steli valvola. In assenza del cappuccio sulla valvola, sporco o umidità potrebbero penetrare nel corpo valvola e causare perdita di aria. Se un cappuccio valvola è mancante, installarne uno nuovo nel più breve tempo possibile.

Rotazione degli pneumatici

Per uniformare l'usura dei battistrada, HYUNDAI consiglia di effettuare la rotazione degli pneumatici ogni 10.000 km o anche meno, se si sviluppa un'usura irregolare. Quando li si ruota, controllare gli pneumatici per corretta equilibratura.

Quando si ruotano gli pneumatici, controllare per usura non uniforme e danneggiamento. L'usura anomala è solitamente causata da una pressione pneumatico non corretta, da una geometria delle ruote impropria, da una squilibratura delle ruote, da frenate violente o sterzate repentine. Guardare se ci sono rigonfiamenti o protuberanze nel battistrada o sul fianco dello pneumatico. Sostituire lo pneumatico se si riscontra una qualsiasi di queste condizioni. Sostituire lo pneumatico qualora siano visibili la tela o la tortiglia. Dopo la rotazione, avere cura di regolare le pressioni degli pneumatici anteriori e posteriori secondo specifica e controllare il serraggio dei dadi ad alette (la coppia appropriata è di 11-13 kgf.m).

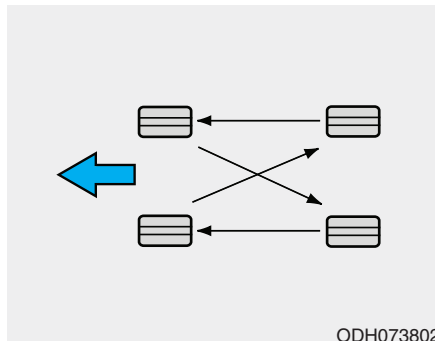

Le pastiglie dei freni a disco devono essere ispezionate per usura ad ogni rotazione degli pneumatici.

i Informazioni

L'esterno e l'interno dello pneumatico asimmetrico sono riconoscibili. Quando s'installa uno pneumatico asimmetrico, avere cura d'installare il lato contrassegnato con "esterno" verso l'esterno. Se il lato contrassegnato con "interno" viene installato all'esterno, produrrà effetti negativi sulla funzionalità del veicolo.

⚠ ATTENZIONE

- Non usare il ruotino di scorta nella rotazione degli pneumatici.
- Non mescolare mai per nessuna ragione pneumatici a tele incrociate e pneumatici radiali. Questo potrebbe causare problemi di manovrabilità tali da far perdere il controllo del veicolo e causare un incidente.

Geometria delle ruote ed equilibratura degli pneumatici

La geometria e l'equilibratura delle ruote del vostro veicolo sono state accuratamente messe a punto in fabbrica per massimizzare la durata e la funzionalità generale degli pneumatici.

Quasi sempre non si presenta la necessità di riallineare la geometria delle ruote. Tuttavia, se si riscontra un'usura anomala degli pneumatici o il veicolo tira da una parte o dall'altra, può essere necessario riallineare la geometria delle ruote.

Se si riscontra che il veicolo vibra quando si viaggia su una strada liscia, è possibile che le ruote debbano essere riequilibrare.

NOTA

Contrappesi impropri possono danneggiare le ruote in alluminio del veicolo. Usare esclusivamente contrappesi approvati.

Sostituzione di uno pneumatico



Se uno pneumatico si usura in modo uniforme, comparirà un indicatore di usura battistrada sotto forma di una banda continua che attraversa il battistrada. Ciò indica che lo spessore del battistrada rimasto sullo pneumatico è inferiore a 1,6 mm. Sostituire lo pneumatico quando ciò si verifica.

Non attendere che la banda attraversi l'intero battistrada prima di sostituire lo pneumatico.

⚠ ATTENZIONE

Per ridurre il rischio di MORTE o LESIONI SERIE:

- Sostituire gli pneumatici logori, usurati in modo non uniforme o danneggiati. Pneumatici usurati possono incidere negativamente su efficienza del freno, controllo dello sterzo e trazione.
- Sostituire sempre gli pneumatici con altri aventi le stesse dimensioni di quelli forniti in origine con il veicolo. Usando pneumatici e ruote aventi dimensioni diverse da quelle raccomandate si possono creare problemi di manovrabilità o di controllo del veicolo, o effetti negativi sul funzionamento del sistema frenante antibloccaggio (ABS) e causare un serio incidente.

- **Quando si sostituiscono gli pneumatici (o le ruote), si raccomanda di sostituire i due pneumatici (o ruote) anteriori o posteriori in coppia. La sostituzione di un solo pneumatico può compromettere seriamente la manovrabilità del veicolo.**
- **Gli pneumatici si usurano con il tempo, anche qualora non siano stati utilizzati. Indipendentemente dal battistrada residuo, HYUNDAI consiglia di sostituire gli pneumatici dopo sei (6) anni di normale servizio.**
- **Il calore causato da climi torridi o frequenti condizioni di carico elevato può accelerare il processo d'invecchiamento.**

L'omissione nel seguire questa avvertenza può causare un improvviso guasto agli pneumatici che potrebbe far perdere il controllo del veicolo e causare un incidente.

Sostituzione di una ruota

Quando si sostituiscono le ruote in metallo per qualsivoglia ragione, assicurarsi che le nuove ruote siano equivalenti a quelle originali in termini di diametro, larghezza del cerchio e offset.

Trazione degli pneumatici

La trazione degli pneumatici può subire limitazioni qualora si usino pneumatici usurati, pneumatici gonfiati impropriamente o si viaggi su fondi stradali sdruciolevoli. Gli pneumatici devono essere sostituiti quando appaiono gli indicatori usura battistrada. Per ridurre le possibilità di perdere il controllo, rallentare sempre in caso di pioggia, neve o ghiaccio sulla strada.

Manutenzione degli pneumatici

Oltre ad un appropriato gonfiamento, una corretta geometria delle ruote aiuta a rallentare l'usura degli pneumatici. Se si riscontra che uno pneumatico è usurato in modo non uniforme, far controllare la geometria delle ruote dal vostro concessionario.

Quando sono installati pneumatici nuovi, assicurarsi che siano equilibrati. Ciò aumenterà il comfort di marcia del veicolo e la vita degli pneumatici. Uno pneumatico deve inoltre sempre essere riequilibrato qualora sia stato rimosso dalla ruota.

Etichettatura sulla parete laterale dello pneumatico

Queste informazioni identificano e descrivono le caratteristiche fondamentali dello pneumatico, oltre a fornire il numero identificativo dello pneumatico (TIN) per la certificazione degli standard di sicurezza. Il TIN può essere usato per l'identificazione dello pneumatico in caso di richiamo.

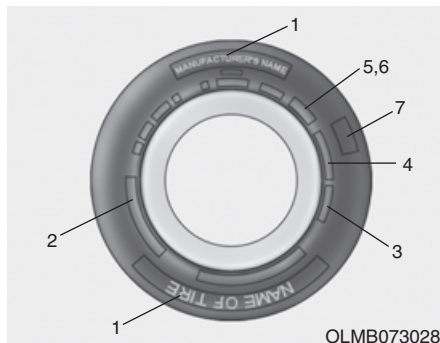

1. Nome del costruttore o del marchio

Viene indicato il nome del costruttore o del marchio.

2. Designazione dimensioni pneumatico

La parete laterale di uno pneumatico è marcata con la designazione dimensioni pneumatico. Questa informazione potrà risultare necessaria per selezionare gli pneumatici di ricambio per il vostro veicolo. Di seguito viene spiegato il significato delle lettere e dei numeri riportati nella designazione dimensioni pneumatico.

Esempio di designazione dimensioni pneumatico:

(Questi numeri sono forniti a puro titolo di esempio; il designatore delle dimensioni degli pneumatici del vostro veicolo potrebbe essere diverso.)

215/55 R17 94V

215 - Larghezza dello pneumatico in millimetri.

55 - Rapporto d'aspetto. Altezza della sezione dello pneumatico espressa come percentuale della sua larghezza.

R - Codice struttura pneumatico (Radiale).

17 - Diametro del cerchio in pollici.

94 - Indice di carico, un codice numerico associato al carico massimo sostenibile dallo pneumatico.

V - Simbolo indice di velocità. Vedere la tabella degli indici di velocità per ulteriori informazioni.

Designazione dimensioni ruota

Anche le ruote sono contrassegnate con importanti informazioni che risultano necessarie qualora si dovesse sostituire una di esse. Di seguito viene spiegato il significato delle lettere e dei numeri riportati nella designazione dimensioni ruota.

Esempio di designazione dimensioni ruota:

7,0J x 17

7,0 - Larghezza del cerchio in pollici.

J - Designazione del profilo del cerchio.

17 - Diametro del cerchio in pollici.

Indici di velocità degli pneumatici

La tabella seguente elenca gran parte dei vari indici di velocità attualmente in uso per gli pneumatici dei veicoli per trasporto passeggeri. L'indice di velocità è parte della designazione dimensioni pneumatico riportata sulla parete laterale dello pneumatico. Questo simbolo corrisponde alla velocità di sicurezza massima per cui lo pneumatico è stato designato.

Simbolo indice di velocità	Velocità massima
S	180 km/h
T	190 km/h
H	210 km/h
V	240 km/h
Z	Oltre 240 km/h

3. *Controllo vita pneumatico (TIN: Tire Identification Number ovvero numero identificativo dello pneumatico)*

Ogni pneumatico che in base alla data di fabbricazione risulta avere più di sei anni (incluso quello di scorta), deve essere sostituito con un altro nuovo. La data di fabbricazione si trova sulla parete laterale pneumatico (possibilmente all'interno della ruota), visualizzando il codice DOT. Il codice DOT è una serie di numeri riportati sullo pneumatico, costituito da numeri veri e propri e lettere dell'alfabeto inglese. La data di fabbricazione è designata dalle ultime quattro cifre (caratteri) del codice DOT.

DOT : XXXX XXXX OOOO

La prima parte del DOT indica il numero di codice dello stabilimento, le dimensioni dello pneumatico e il tipo di scolpitura del battistrada, mentre le ultime quattro cifre indicano la settimana e l'anno di fabbricazione.

Per esempio:

DOT XXXX XXXX 1518 indica che lo pneumatico è stato prodotto nella 15^a settimana del 2018.

4. *Composizione e materiale della tela pneumatico*

Numero di strati o tele della tela gommata presenti nello pneumatico. I fabbricanti devono anche indicare i materiali presenti nello pneumatico, comprendenti l'acciaio, il nylon, il poliestere e altri.

La lettera "R" indica che si tratta di uno pneumatico radiale; la lettera "D" che si tratta di uno pneumatico a tele diagonali o incrociate; la lettera "B" indica che si tratta di uno pneumatico cinturato.

5. Pressione di gonfiamento massima tollerabile

Questo numero rappresenta il valore massimo della pressione dell'aria ammissibile nello pneumatico. Non superare la pressione di gonfiamento massima tollerabile. Fare riferimento all'etichetta con le informazioni inerenti pneumatici e carico per la pressione di gonfiamento consigliata.

6. Indice di carico massimo

Questo numero indica il carico massimo in chilogrammi sostenibile dallo pneumatico. Quando si sostituiscono gli pneumatici del veicolo, usare sempre uno pneumatico avente lo stesso indice di carico dello pneumatico installato in fabbrica.

7. Classificazione uniforme della qualità degli pneumatici

Le classi di qualità si possono trovare, ove presenti, sulla parte laterale dello pneumatico, tra la spalla del battistrada e la larghezza massima della sezione.

Per esempio:

USURA BATTISTRADA 200
TRAZIONE AA
TEMPERATURA A

Usura battistrada

Il grado di usura del battistrada è un valore comparativo basato sulla velocità di usura dello pneumatico quando testato in condizioni controllate nel corso di uno specificato test previsto per legge. Per esempio, uno pneumatico di grado 150 dovrà usurarsi in misura corrispondente ad una volta e mezzo (1½) rispetto ad uno pneumatico di grado 100 qualora sottoposto allo stesso test.

La prestazione relativa degli pneumatici dipende tuttavia dalle reali condizioni d'uso e può scostarsi significativamente dalla norma a seconda dello stile di guida, delle prassi di manutenzione e delle differenti caratteristiche della strada e del clima.

Questi gradi sono stampate sulle pareti laterali degli pneumatici dei veicoli per trasporto passeggeri. Gli pneumatici disponibili di serie o come optional per il vostro veicolo possono variare per quanto concerne il grado.

Trazione - AA, A, B e C

I gradi di trazione, dal più alto al più basso, sono AA, A, B e C. Tali gradi rappresentano la capacità dello pneumatico ad arrestarsi su una pavimentazione bagnata misurata in condizioni controllate su superfici di prova in asfalto e cemento stabilite per legge. Uno pneumatico contrassegnato con C potrebbe offrire una trazione scadente.

ATTENZIONE

Il grado di trazione assegnato a questo pneumatico è basato su test di trazione con frenata in rettilineo, per cui non include le caratteristiche di accelerazione, sterzata, acquaplaning o trazione di picco.

Temperatura - A, B e C

I gradi di temperatura sono A (il più alto), B e C e rappresentano la resistenza dello pneumatico alla generazione di calore e la sua capacità di dissipazione del calore quando testato in condizioni controllate su una specificata ruota di prova in un laboratorio al chiuso.

L'esposizione a temperature elevate può causare la degenerazione del materiale dello pneumatico e accorciare la vita dello pneumatico stesso, mentre una temperatura eccessiva può portare all'improvvisa rottura dello pneumatico. I gradi A e B rappresentano i livelli più elevati di prestazioni riscontrati nella prova su ruota in laboratorio rispetto ai requisiti minimi di legge.

ATTENZIONE

Il grado di temperatura per questo pneumatico è stato stabilito considerando lo pneumatico correttamente gonfiato e non sovraccaricato. Una velocità eccessiva, un sotto-gonfiamento, un sovrargonfiamento o un sovraccarico, sia che si verifichino separatamente o insieme, possono causare un surriscaldamento e una possibile rottura improvvisa dello pneumatico. Questo potrebbe far perdere il controllo del veicolo e causare un incidente.

FUSIBILI

■ Tipo a lama



Normale



Bruciato

■ Tipo a cartuccia



Normale



Bruciato

■ Fusibile multifunzione

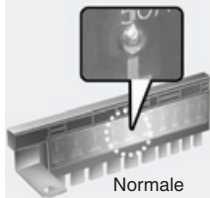

Normale

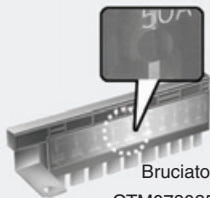

Bruciato
OTM078035

Un sistema elettrico di un veicolo è protetto contro i danni da sovraccarico elettrico mediante fusibili.

Questo veicolo ha due (o tre) pannelli fusibili, uno ubicato nel poggia gambe del pannello lato conducente, l'altro nel vano motore.

Se una qualsiasi luce, accessorio o comando del veicolo non funziona, controllare il fusibile del circuito appropriato. Se un fusibile è bruciato, l'elemento interno al fusibile risulterà fuso o spezzato.

Se il sistema elettrico non funziona, controllare prima il pannello fusibili sul lato conducente. Prima di sostituire un fusibile bruciato, spegnere il motore e smistare su off tutti gli interruttori, quindi scollegare il cavo batteria negativo. Sostituire sempre un fusibile bruciato con uno dello stesso amperaggio.

Se il fusibile di ricambio brucia, ciò indica la presenza di un problema elettrico. Evitare di usare il sistema interessato e consultare immediatamente un concessionario autorizzato HYUNDAI.

i Informazioni

Vengono usati tre tipi di fusibili: tipo a lama per gli amperaggi più bassi, tipo a cartuccia e fusibile multifunzione per gli amperaggi più alti.

⚠ ATTENZIONE

Non sostituire MAI un fusibile con qualcosa che non sia un fusibile dello stesso amperaggio.

- **Un fusibile di capacità superiore potrebbe causare danni e un possibile incendio.**
- **Non installare un conduttore o un foglio di alluminio al posto del fusibile appropriato, neanche per una riparazione temporanea. Ciò potrebbe causare grossi danni al cablaggio e un possibile incendio.**

⚠ AVVERTENZA

Non usare un cacciavite o qualsiasi altro oggetto metallico per rimuovere i fusibili poiché questo potrebbe causare un cortocircuito e danneggiare il sistema.

Sostituzione di un fusibile del cruscotto



1. Spegnerne il veicolo.
2. Smistare su off tutti gli interruttori.
3. Aprire il coperchio pannello fusibili.
4. Fare riferimento all'etichetta all'interno del coperchio pannello fusibili per localizzare la posizione del fusibile sospetto.

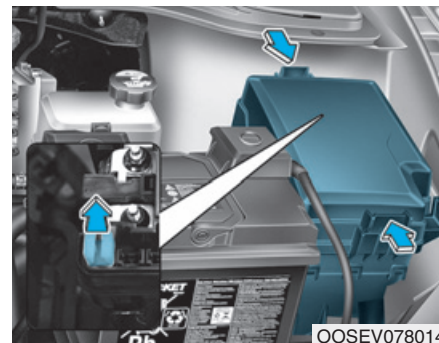

5. Estrarre il fusibile sospetto tenendolo dritto. Usare l'attrezzo estrattore presente sul pannello fusibili vano motore elettrico.
6. Controllare il fusibile rimosso; sostituirlo se è bruciato. I fusibili di scorta si trovano nei pannelli fusibili del cruscotto (o nel pannello fusibili del vano motore elettrico).
7. Spingere dentro un fusibile nuovo dello stesso amperaggio e assicurarsi che si agganci saldamente nei fermagli. Se rimane lasco, noi consigliamo di consultare un concessionario autorizzato HYUNDAI.

In una situazione di emergenza, se non si dispone di un fusibile di scorta, usare un fusibile dello stesso amperaggio prelevandolo da un circuito che non è strettamente necessario per il funzionamento del veicolo, per esempio il fusibile dell'accendisigari.

Se i fari o altri componenti elettrici non funzionano malgrado i fusibili siano OK, controllare il pannello fusibili nel vano motore elettrico. Se un fusibile è bruciato, deve essere sostituito con uno dello stesso amperaggio.

Interruttore fusibile

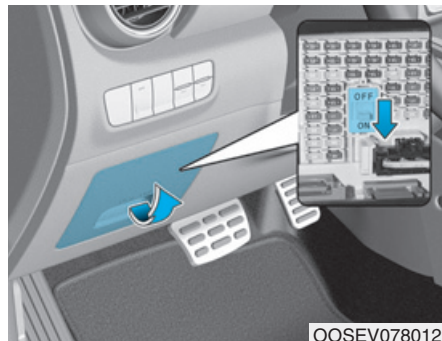

Mettere sempre l'interruttore fusibile nella posizione ON.

Se si smista l'interruttore nella posizione OFF, alcuni dispositivi come il sistema audio e l'orologio digitale dovranno essere resettati e la chiave intelligente potrebbe non funzionare a dovere.

i Informazioni



Se l'interruttore fusibile è OFF, comparirà il messaggio "Portare FUSE SWITCH su ON".

NOTA

- **Smistare sempre l'interruttore fusibile nella posizione ON a veicolo in marcia.**
- **Non muovere l'interruttore del fusibile di trasporto ripetutamente. L'interruttore fusibile potrebbe danneggiarsi.**

Sostituzione del pannello fusibili vano motore elettrico

■ Fusibile del tipo a lama



■ Fusibile del tipo a cartuccia

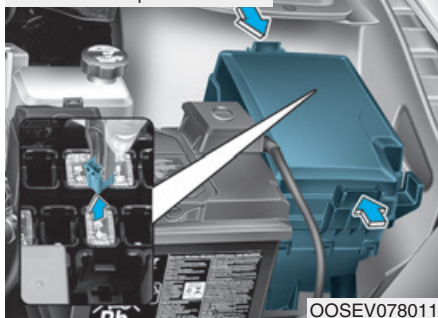

1. Spegner il veicolo.
2. Smistare su off tutti gli interruttori.

3. Rimuovere il coperchio pannello fusibili premendo la linguetta e tirandolo in su.
4. Controllare il fusibile rimosso; sostituirlo se è bruciato. Per rimuovere o inserire il fusibile, usare l'estrattore per fusibili che si trova nel pannello fusibili vano motore elettrico.
5. Spingere dentro un fusibile nuovo dello stesso amperaggio e assicurarsi che si agganci saldamente nei fermagli. Se risulta lasco dopo il montaggio, consultare un concessionario autorizzato HYUNDAI.

NOTA

Dopo aver controllato il pannello fusibili nel vano motore elettrico, installare saldamente il coperchio pannello fusibili. Si potrebbe avvertire un click quando il coperchio viene agganciato saldamente. In caso contrario, potrebbe entrarvi dell'acqua e causare dei guasti elettrici.

Fusibile multifunzione

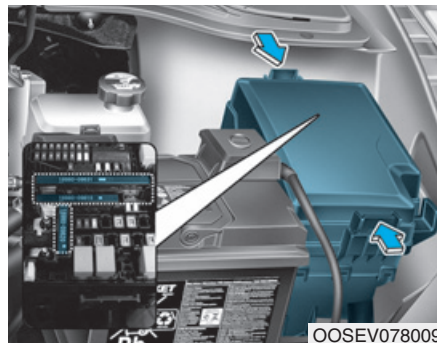

Se il fusibile multifunzione è bruciato, noi consigliamo di consultare un concessionario autorizzato HYUNDAI.

Descrizione del pannello fusibili/relè

Pannello fusibili cruscotto







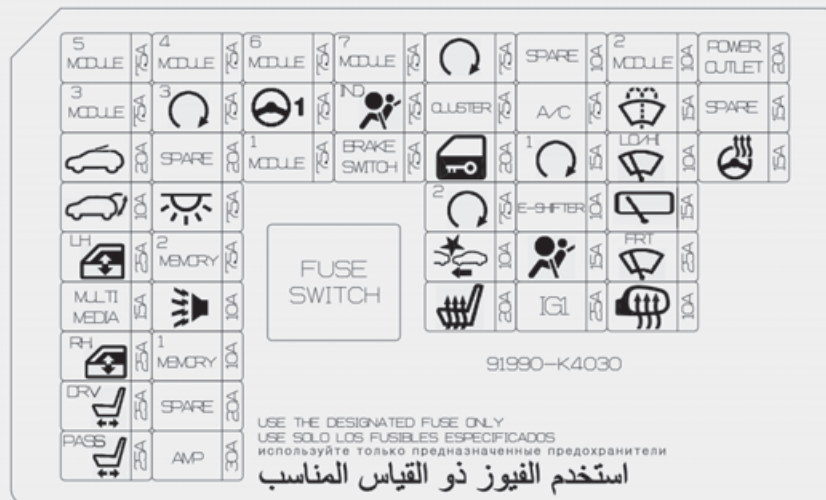

All'interno dei coperchio scatola fusibili/relè si trova l'etichetta dei fusibili/relè indicante nome e capacità di ogni fusibile/relè.

i Informazioni





Non tutte le descrizioni dei pannelli fusibili riportate in questo manuale sono necessariamente applicabili al vostro veicolo; le informazioni sono aggiornate alla data di stampa. Quando s'ispeziona il pannello fusibili del vostro veicolo, fare riferimento all'etichetta del pannello fusibili.











Pannello fusibili cruscotto

Nome fusibile	Simbolo	Amperaggio fusibile	Circuito protetto
MODULE5	⁵ MODULE	7,5A	Specchietto elettrocromatico, Audio, AMP, Faro DX, Unità interfaccia A/V e Navigazione, Interruttore plancia, Faro SX, Modulo dispositivo di regolazione automatica fari, Modulo ventilazione sedile anteriore, Modulo riscaldatore sedile anteriore
MODULE3	³ MODULE	7,5A	Interruttore luci stop, BCM
S/ROOF		20A	Unità tetto apribile
T/Gate		10A	Relè portellone
P/WDW LH	^{LH} 	25A	Relè alzacristalli elettrico SX, Modulo sicurezza alzacristalli elettrico conducente (guida a sinistra)
Multi Media	MULTI MEDIA	15A	Audio, Unità interfaccia A/V e Navigazione
P/WDW RH	^{RH} 	25A	Relè alzacristalli elettrico DX, Modulo sicurezza alzacristalli elettrico conducente (guida a destra)
DR/P/Seat	^{DRV} 	25A	Interruttore regolazione manuale sedile conducente
PS/P/Seat	^{PASS} 	25A	Interruttore regolazione manuale sedile passeggero
MODULE4	⁴ MODULE	7,5A	Unità avviso pericolo di collisione nel punto cieco SX/DX, BCM, Interruttore plancia, Unità Vess (altoparlante), Telecamera frontale multifunzione
PDM3	³ 	7,5A	Centralina chiave intelligente
Spare	Spare	20A	Di riserva









Pannello fusibili cruscotto

Nome fusibile	Simbolo	Amperaggio fusibile	Circuito protetto
ROOM LP		7,5A	Luce cassetto portaoggetti, Luce di cortesia SX/DX, Luce abitacolo, Luce consolle cielo, Unità caricatore wireless, Luce bagagliaio
MEMORY2	² MEMORY	7,5A	Unità Vess (altoparlante), Valvola limitatrice di pressione refrigerante elettronica
B/Alarm		10A	Scatola relè ICM (Relè avvisatore acustico allarme antifurto)
MEMORY	MEMORY	10A	Centralina A/C, Head-Up Display, Quadro strumenti, BCM, Sensore pioggia
Spare	Spare	20A	Di riserva
AMP	AMP	30A	AMP
MODULE6	⁶ MODULE	7,5A	Centralina chiave intelligente, BCM
MDPS	 1	7,5A	Unità MDPS
MODULE1	¹ MODULE	7,5A	Deflettore aria attivo, Scatola relè ICM (Relè ripiegamento/dispiegamento specchietto esterno), Interruttore luci di emergenza, Presa diagnostica
MODULE7	⁷ MODULE	7,5A	Modulo ventilazione sedile anteriore, Modulo riscaldatore sedile anteriore
A/BAG IND	IND 	7,5A	Quadro strumenti, Centralina A/C
BRAKE SWITCH	BRAKE SWITCH	7,5A	Interruttore luci stop, Centralina chiave intelligente

Pannello fusibili cruscotto

Nome fusibile	Simbolo	Amperaggio fusibile	Circuito protetto
START		7,5A	Centralina chiave intelligente (con chiave intelligente), EPCU
CLUSTER	CLUSTER	7,5A	Head-Up Display, Quadro strumenti
DR/LOCK		20A	Relè blocco porte, Relè sblocco porte, Scatola relè ICM (Relè blocco di sicurezza)
PDM2	² 	7,5A	Interruttore pulsante di avviamento/arresto
FCA		10A	Unità assistenza anti collisione anteriore
S/HTR		20A	Modulo riscaldatore sedile anteriore, Modulo ventilazione sedile anteriore
Spare	Spare	20A	Di riserva
A/CON	A/C	7,5A	Centralina A/C
PDM1	¹ 	15A	Centralina chiave intelligente
E-SHIFTER		10A	Interruttore selettore cambio (SBW), Interruttore consolle anteriore
A/BAG		15A	Centralina SRS
IG1	IG1	25A	Scatola PCB (FUSIBILE: F9, F11)

Pannello fusibili cruscotto

Nome fusibile	Simbolo	Amperaggio fusibile	Circuito protetto
MODULE2		10A	Unità carica wireless, Centralina chiave intelligente, BCM, Audio, Unità interfaccia A/V e Navigazione, Presa di alimentazione N. 1, AMP, Interruttore specchietti esterni elettrici
Washer		15A	Interruttore multifunzione
Wiper		10A	BCM
R/Wiper		15A	Relè tergilunotto, Motorino tergilunotto
F/Wiper		25A	Motorino tergilparabrezza, Scatola di giunzione vano motore [Relè tergilparabrezza (Lento)]
RR HTD		10A	Specchietto esterno elettrico conducente, Centralina A/C
P/OUTLET1		20A	Presa di alimentazione N. 2
SPARE	Spare	15A	Di riserva
HTD STRG		15A	BCM

Pannello fusibili vano motore elettrico

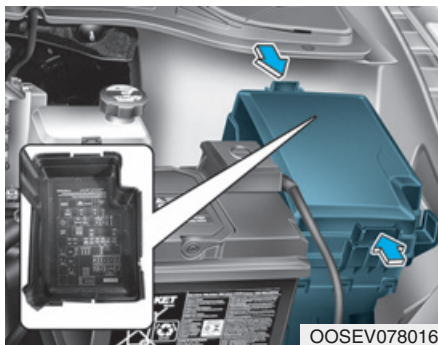





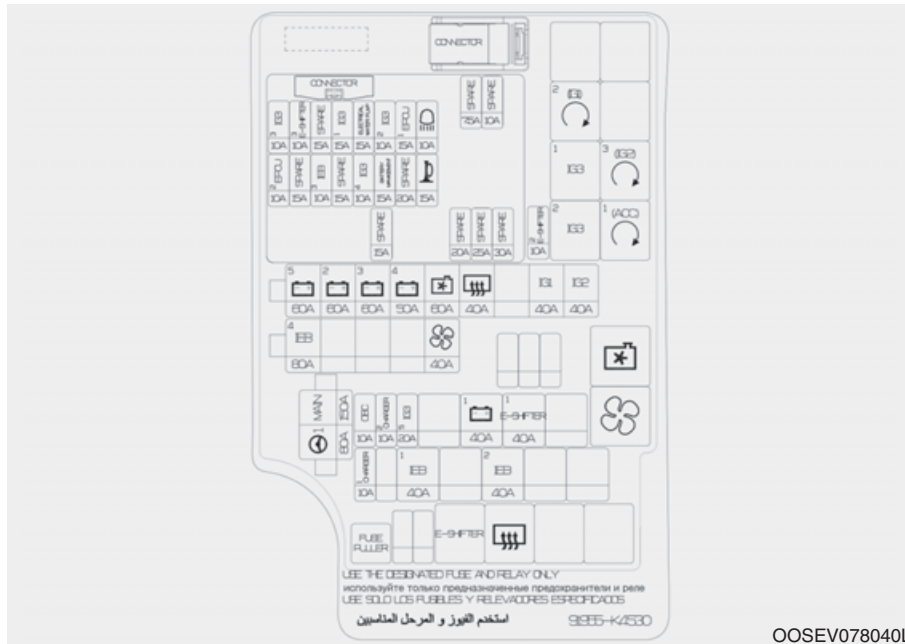

All'interno dei coperchio scatola fusibili/relè si trova l'etichetta dei fusibili/relè indicante nome e capacità di ogni fusibile/relè.

i Informazioni









Non tutte le descrizioni dei pannelli fusibili riportate in questo manuale sono necessariamente applicabili al vostro veicolo; le informazioni sono aggiornate alla data di stampa. Quando s'ispeziona la scatola fusibili del vostro veicolo, fare riferimento all'etichetta della scatola fusibili.



Pannello fusibili vano motore elettrico

N. relè		Simbolo	Nome relè
RLY.3	E63	² _(IG1) 	Relè PDM N. 2 (IG1)
RLY.5	E65	¹ IG3	Relè IG3 N. 1
RLY.6	E66	³ _(IG2) 	Relè PDM N. 3 (IG2)
RLY.7	E67	² IG3	Relè IG3 N. 2
RLY.8	E68	¹ _(ACC) 	Relè PDM N. 1 (ACC)
RLY.9	E69		Relè ventilatore raffreddamento
RLY.10	E70		Relè ventilatore
RLY.11	E71	E-SHIFTER	Relè cambio elettrico
RLY.12	E72		Relè sbrinatoro lunotto



Pannello fusibili vano motore elettrico

Tipo	Nome fusibile	Simbolo	Amperaggio fusibile	Circuito protetto
MULTI FUSE-1	MAIN	MAIN	150A	Scatola di giunzione vano motore (Fusibile - F24, F26, F28), EPCU (LDC)
	MDPS	 1	80A	Unità MDPS
MULTI FUSE-2	BATT5	⁵ 	60A	Scatola PCB (Fusibile - F7, F8, F14, F16), Relè PRINCIPALE accensione 3
	BATT2	² 	60A	IGPM [(Fusibile - F30), IPS0, IPS1, IPS2]
	BATT3	³ 	60A	IGPM (IPS3, IPS5, IPS6, IPS7, IPS8)
	BATT4	⁴ 	50A	IGPM (Fusibile - F3, F4, F5, F7, F8, F9, F15, F18)
	C/FAN		60A	Scatola di giunzione vano motore (RELÈ 9)
	RR DEFOG		40A	Scatola di giunzione vano motore (RELÈ 12)
	IG1	IG1	40A	Scatola di giunzione vano motore (RELÈ 3, RELÈ 8)
	IG2	IG2	40A	Scatola di giunzione vano motore (RELÈ 6)
MULTI FUSE-3	IEB4	⁴ IEB	40A	Centralina freno elettronico
	BLOWER		40A	Scatola di giunzione vano motore (RELÈ 10)

Pannello fusibili vano motore elettrico

Tipo	Nome fusibile	Simbolo	Amperaggio fusibile	Circuito protetto
FUSE	OBC	OBC	10A	OBC
	CHARGER2	² CHARGER	10A	Scatola relè CM (Relè blocco/sblocco carica), Unità CCM
	IG3 5	⁵ IG3	20A	Scatola di giunzione vano motore (RELÈ 5, RELÈ 7)
	BATT1	¹ 	40A	IGPM [(Fusibile - F21, F24, F27, F28, F33), Dispositivo di soppressione corrente di dispersione]
	E-SHIFTER	E-SHIFTER	40A	Scatola di giunzione vano motore (Fusibile - F34, RELÈ 11)
	CHARGER1	¹ CHARGER	10A	Modulo porta connettore di carica
	IEB1	¹ IEB	40A	Centralina freno elettronico, Connettore di prova multifunzione
	IEB2	² IEB	40A	Centralina freno elettronico

Pannello fusibili vano motore elettrico

Tipo	Nome fusibile	Simbolo	Amperaggio fusibile	Circuito protetto
FUSE	IG3 3	³ IG3	10A	Scatola di giunzione vano motore (RELÈ 9, RELÈ 10), Compressore A/C elettronico, Valvola controllo liquido di raffreddamento a 3 vie SX/DX
	E-SHIFTER3	³ E-SHIFTER	10A	SCU
	IG3 1	¹ IG3	15A	Scatola di giunzione vano motore (RELÈ 5, RELÈ 7)
	ELECTRICAL WATER PUMP	ELECTRICAL WATER PUMP	15A	Pompa acqua elettronica
	IG3 2	² IG3	10A	BMU, OBC, EPCU
	EPCU1	¹ EPCU	15A	EPCU
	H/LAMP		10A	Relè faro (abbagliante)
	EPCU2	² EPCU	10A	EPCU
	IEB 3	³ IEB	10A	Centralina freno elettronico, Connettore di prova multifunzione
	IG3 4	⁴ IG3	15A	Deflettore aria attivo, Unità CCM, Modulo porta connettore di carica, Riscaldatore PTC condizionatore aria, Interruttore plancia, Centralina A/C, Audio, Unità interfaccia A/V e Navigazione, Quadro strumenti, IPGM (Centralina IPS)
	BATTERY MANAGEMENT	BATTERY MANAGEMENT	10A	BMU
HORN		15A	Relè avvisatore acustico	

Pannello fusibili vano motore elettrico (Coperchio terminale batteria)

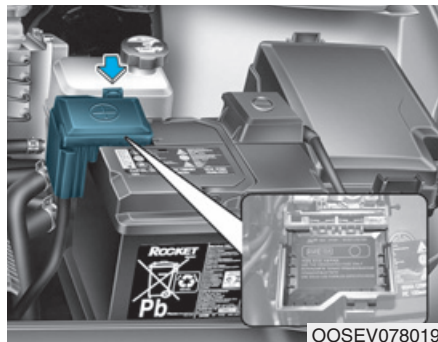

All'interno dei coperchio scatola fusibili/relè si trova l'etichetta dei fusibili/relè indicante nome e capacità di ogni fusibile/relè.

i Informazioni

Non tutte le descrizioni dei pannelli fusibili riportate in questo manuale sono necessariamente applicabili al vostro veicolo; le informazioni sono aggiornate alla data di stampa. Quando s'ispeziona il pannello fusibili del vostro veicolo, fare riferimento all'etichetta del pannello fusibili.



NOTA

Dopo aver controllato il pannello fusibili nel vano motore elettrico, installare saldamente il coperchio. In caso contrario, potrebbe entrarvi dell'acqua e causare dei guasti elettrici.

LAMPADINE LUCI

Consultare un concessionario autorizzato HYUNDAI per la sostituzione delle lampadine di molte luci del veicolo. Risulta difficile sostituire le lampadine delle luci del veicolo in quanto occorre rimuovere altre parti del veicolo per poter accedere alla lampadina in questione. Questo vale specialmente per la rimozione del gruppo faro al fine di poter accedere alla lampadina (o alle lampadine).

Rimuovendo/installando il gruppo faro si possono arrecare danni al veicolo.

ATTENZIONE

- **Prima di sostituire una luce, premere il freno a pedale, mettere il cambio nella posizione P (Parcheggio), applicare il freno di stazionamento, smistare il pulsante POWER nella posizione OFF e portare con sé la chiave quando si scende dal veicolo, in modo da prevenire un improvviso movimento del veicolo e prevenire la possibilità di una scossa elettrica.**
- **Ricordarsi che le lampadine potrebbero essere roventi e causare ustioni alle dita.**

NOTA

Avere cura di sostituire la lampadina bruciata con una di pari potenza. Diversamente si potrebbe bruciare il fusibile o danneggiare l'impianto elettrico.

Informazioni

Dopo una guida impegnativa sotto una pioggia battente o un lavaggio del veicolo, le luci possono apparire appannate. Questa condizione è causata dalla differenza di temperatura tra interno ed esterno della luce. Si tratta di un fenomeno simile a quello della formazione di condensa sui finestrini all'interno del veicolo quando piove e non indica l'esistenza di un problema con il veicolo.

Se si verificano infiltrazioni d'acqua all'interno della circuiteria della lampadina di una luce, far controllare il veicolo da un concessionario autorizzato HYUNDAI.

i Informazioni

- Un faro che funziona in modo normale potrebbe tremolare momentaneamente per stabilizzare il sistema di controllo elettrico del veicolo. Tuttavia, se il faro si spegne dopo aver tremolato momentaneamente, o se continua a tremolare, noi consigliamo di far controllare il sistema da un concessionario autorizzato HYUNDAI.
- Le luci di posizione potrebbero non accendersi quando l'interruttore luci di posizione viene portato su ON, ma potrebbero accendersi quando l'interruttore fari viene portato su ON. Ciò potrebbe essere causato da un guasto alla rete o un malfunzionamento del sistema di controllo elettrico del veicolo. Se ciò accade, noi consigliamo di far controllare il sistema da un concessionario autorizzato HYUNDAI.

i Informazioni

L'orientamento dei fari deve essere regolato dopo un incidente o dopo che il gruppo faro è stato reinstallato, presso un concessionario autorizzato HYUNDAI.

i Informazioni

Traffico invertito

La distribuzione della luce anabbagliante è asimmetrica. Se si va in un Paese dove il traffico viaggia in senso opposto, questa asimmetria genererà un effetto abbagliante per i conducenti dei veicoli che viaggiano nella direzione opposta. Per prevenire il fenomeno dell'abbagliamento, le norme ECE richiedono l'adozione di diverse soluzioni tecniche (es. un sistema di commutazione automatica, l'applicazione di nastri adesivi, l'abbassamento del puntamento). Questi fari sono progettati in modo da non abbagliare i conducenti che viaggiano nella direzione opposta. Pertanto non dovete apportare alcuna modifica ai fari qualora vi recaste in un Paese dove il traffico viaggia in senso opposto.

Sostituzione della lampadina di faro, luce diurna (DRL), luce di posizione, indicatore di direzione e luce statica

Tipo A



- (1) Faro (abbagliante)
- (2) Faro (anabbagliante)
- (3) Luce diurna/Luce di posizione
- (4) Indicatore di direzione

■ Luce abbagliante

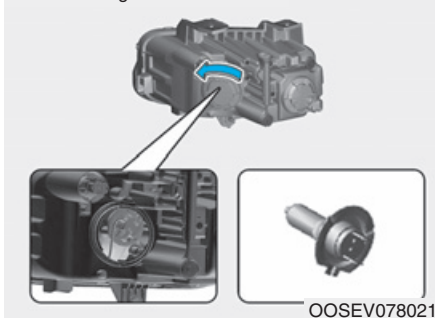

■ Luce anabbagliante

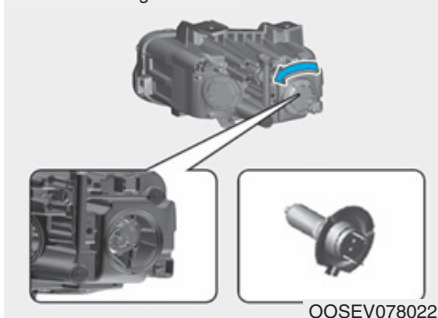

Faro

1. Aprire il cofano.
2. Scollegare il terminale negativo della batteria.

3. Rimuovere il coperchio lampadina ruotandolo in senso antiorario.
4. Rimuovere il portalampada dal gruppo faro ruotandolo in senso antiorario
5. Scollegare il connettore portalampada.
6. Reinstallare in ordine inverso rispetto alla rimozione.

⚠ ATTENZIONE

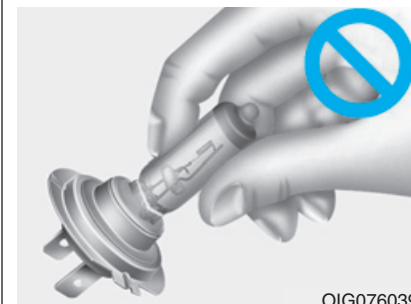

- **Maneggiare le lampadine alogene con cura. Le lampadine alogene contengono gas pressurizzato che produrrà schegge volanti in caso di rottura del vetro.**
- **Indossare una protezione per gli occhi quando si cambia una lampadina. Lasciar raffreddare la lampadina prima di maneggiarla.**

- Maneggiarle sempre con cautela per evitare graffi e abrasioni. Se le lampadine sono accese, evitare il contatto con liquidi.
- Non toccare mai il vetro a mani nude. L'olio residuo potrebbe surriscaldare la lampadina e farla scoppiare quando accesa.
- Una lampadina deve essere azionata solo quando installata in un faro.
- Se una lampadina viene danneggiata o rotta, sostituirla immediatamente e smaltirla con la dovuta cura.

Luce diurna (DRL)/Luce di posizione

Se la luce (LED) non funziona, noi consigliamo di far controllare il sistema da un concessionario autorizzato HYUNDAI.

Le luci a LED non si possono sostituire singolarmente essendo unità integrate. Le luci a LED devono essere sostituite con l'unità.

La luce a LED deve essere controllata o riparata da un tecnico qualificato perché potrebbero essere danneggiate parti del veicolo correlate.

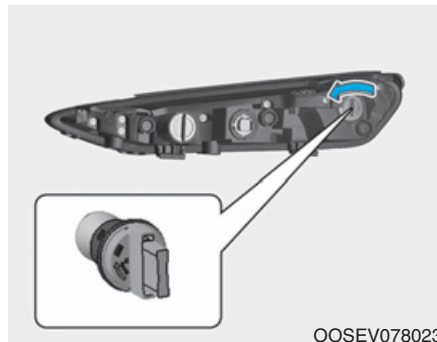

Indicatore di direzione

1. Aprire il cofano.
2. Scollegare il cavo batteria negativo.
3. Rimuovere il portalampada dal gruppo ruotando il portalampada in senso antiorario finché le linguette del portalampada non si allineano con gli incavi del gruppo.
4. Rimuovere la lampadina dal portalampada premendola e ruotandola in senso antiorario finché le linguette della lampadina non si allineano con gli incavi del portalampada. Estrarre la lampadina dal portalampada.

5. Installare una lampadina nuova inserendola nel portalampada e ruotandola finché non si blocca in posizione.
6. Installare il portalampada nel gruppo allineando le linguette del portalampada con gli incavi del gruppo.
7. Spingere il portalampada nel gruppo e ruotare il portalampada in senso orario.

Tipo B

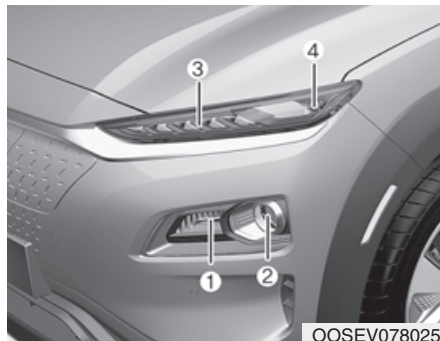

- (1) Luce statica (Assistente luce anabbagliante)
- (2) Faro (Anabbagliante/Abbagliante)
- (3) Luce diurna (DRL)/
Luce di posizione
- (4) Indicatore di direzione

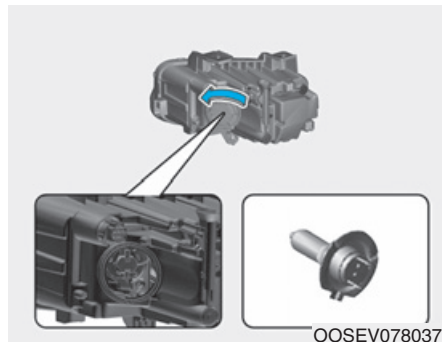

Luce statica (Assistente luce anabbagliante)

1. Aprire il cofano.
2. Scollegare il cavo batteria negativo.
3. Rimuovere il coperchio lampadina ruotandolo in senso antiorario.
4. Rimuovere il portalamпада dal gruppo faro ruotandolo in senso antiorario.
5. Scollegare il connettore portalamпада.
6. Reinstallare in ordine inverso rispetto alla rimozione.

⚠ ATTENZIONE

OIG076039

- **Maneggiare le lampadine alogene con cura. Le lampadine alogene contengono gas pressurizzato che produrrà schegge volanti in caso di rottura del vetro.**
- **Indossare una protezione per gli occhi quando si cambia una lampadina. Lasciar raffreddare la lampadina prima di maneggiarla.**

- Maneggiarle sempre con cautela per evitare graffi e abrasioni. Se le lampadine sono accese, evitare il contatto con liquidi.
- Non toccare mai il vetro a mani nude. L'olio residuo potrebbe surriscaldare la lampadina e farla scoppiare quando accesa.
- Una lampadina deve essere azionata solo quando installata in un faro.
- Se una lampadina viene danneggiata o rotta, sostituirla immediatamente e smaltirla con la dovuta cura.

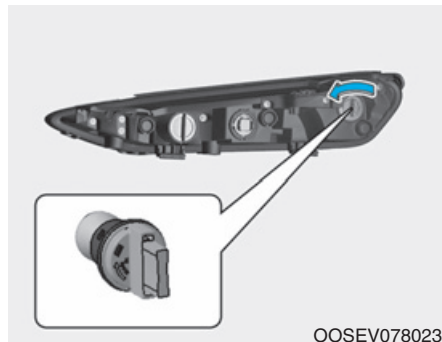

Indicatore di direzione

1. Aprire il cofano.
2. Scollegare il cavo batteria negativo.
3. Rimuovere il portalampada dal gruppo ruotando il portalampada in senso antiorario finché le linguette del portalampada non si allineano con gli incavi del gruppo.
4. Rimuovere la lampadina dal portalampada premendola e ruotandola in senso antiorario finché le linguette della lampadina non si allineano con gli incavi del portalampada. Estrarre la lampadina dal portalampada.

Faro (Anabbagliante/Abbagliante) e Luce diurna (DRL)/Luce di posizione

Se la luce (LED) non funziona, noi consigliamo di far controllare il sistema da un concessionario autorizzato HYUNDAI.

Le luci a LED non si possono sostituire singolarmente essendo unità integrate. Le luci a LED devono essere sostituite con l'unità.

La luce a LED deve essere controllata o riparata da un tecnico qualificato perché potrebbero essere danneggiate parti del veicolo correlate.

Orientamento dei fari (Per Europa)

Orientamento dei fari

■ Tipo a Alogena

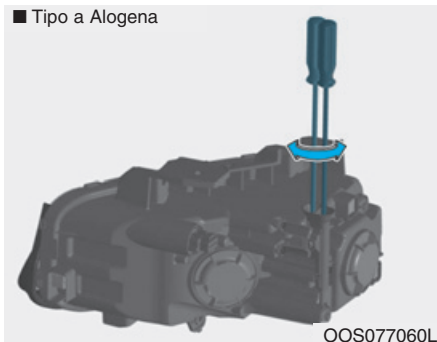

■ Tipo a LED

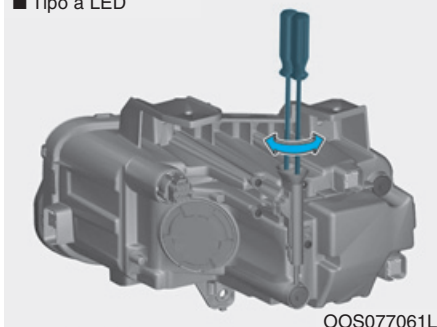

1. Gonfiare a dovere gli pneumatici e togliere qualsiasi carico dal veicolo ad eccezione di quelli costituiti dal guidatore, dalla ruota di scorta e dagli attrezzi in dotazione.
2. Il veicolo deve essere parcheggiato in piano.
3. Disegnare sullo schermo due linee verticali (passanti ognuna attraverso il centro del rispettivo fari) ed una linea orizzontale (passante attraverso il centro dei due fari).
4. Con i fari e la batteria in condizioni di funzionamento normali, orientare i fari in modo che il punto più luminoso cada sulle linee orizzontale e verticali.
5. Per orientare la luce anabbagliante verso sinistra o verso destra, ruotare il cacciavite in senso orario o antiorario. Per orientare la luce anabbagliante verso l'alto o verso il basso, ruotare il cacciavite in senso orario o antiorario.

Per orientare la luce abbagliante verso l'alto o verso il basso, ruotare il cacciavite in senso orario o antiorario.

Punto di orientamento

■ Luce alogena



■ Luce a LED



H1: Altezza del centro lampadina faro rispetto a terra (Luce anabbagliante)

H2: Altezza del centro lampadina faro rispetto a terra (Luce abbagliante)

H3: Altezza del centro lampadina luce fendinebbia rispetto a terra

W1: Distanza tra i centri delle lampadine dei due fari (Luce anabbagliante)

W2: Distanza tra i centri delle lampadine dei due fari (Luce abbagliante)

W3: Distanza tra i centri delle lampadine delle due luci fendinebbia

OOS077063L/OOS077063L

Condizione veicolo		Tipo di luce	H1	H2	W1	W2
Senza conducente	mm	Alogena	625	617	1506	1320
		LED		628		1503
Con il conducente	mm	Alogena	617	608	1504	1320
		LED		620		1503

Faro anabbagliante

■ Basato su schermo distante 10m

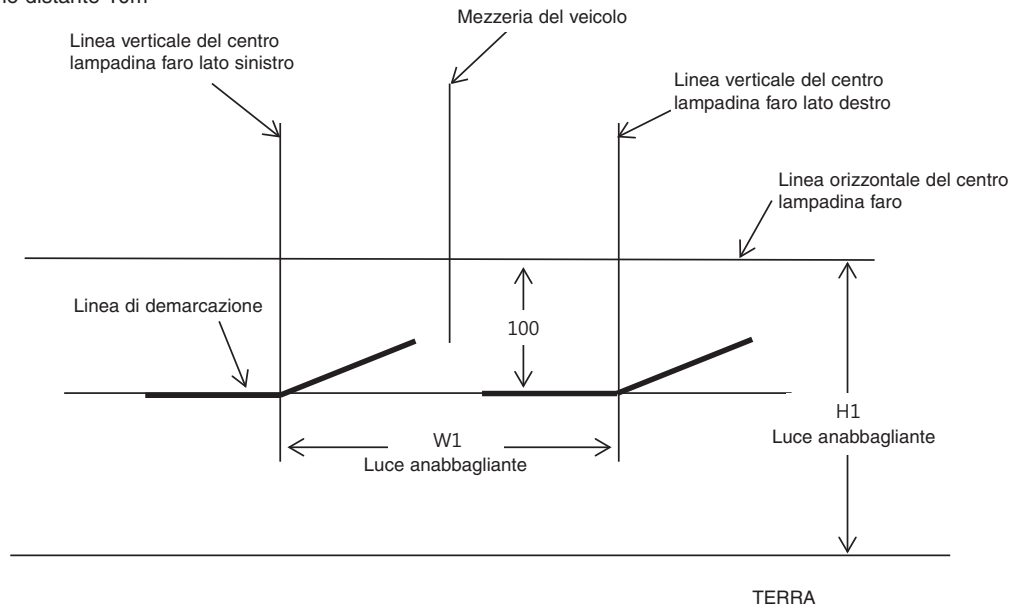

OPDE076082

1. Accendere le luci anabbaglianti senza conducente a bordo.
2. La linea di demarcazione deve venire proiettata nel campo di tolleranza indicato.
3. Quando si orientano i fari anabbaglianti, eseguire l'orientamento verticale dopo aver eseguito quello orizzontale.
4. Regolare il dispositivo di regolazione dei fari, se in dotazione, sulla posizione "0".

Sostituzione lampadine degli indicatori di direzione laterali



Se la luce (LED) (1) non funziona, noi consigliamo di far controllare il sistema da un concessionario autorizzato HYUNDAI.

Le luci a LED non si possono sostituire singolarmente essendo unità integrate. Le luci a LED devono essere sostituite con l'unità.

La luce a LED deve essere controllata o riparata da un tecnico qualificato perché potrebbero essere danneggiate parti del veicolo correlate.

Sostituzione lampadina gruppo ottico posteriore

Tipo A



- (1) Stop/Luce di coda
- (2) Luce di coda
- (3) Indicatore di direzione
- (4) Luce antinebbia
- (5) Luce di retromarcia

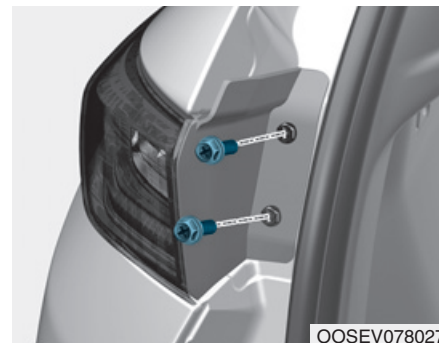

Indicatore di direzione

- 1. Spegner il veicolo.
- 2. Aprire il portellone.
- 3. Allentare le viti di ritenuta gruppo luce con un cacciavite a croce.

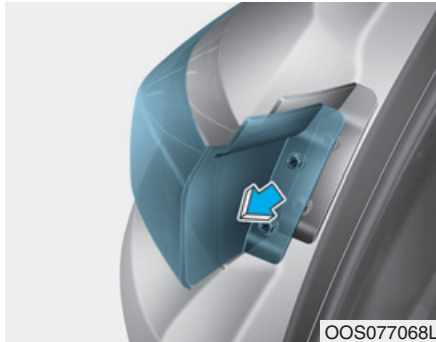

4. Rimuovere il gruppo ottico posteriore dalla carrozzeria del veicolo.

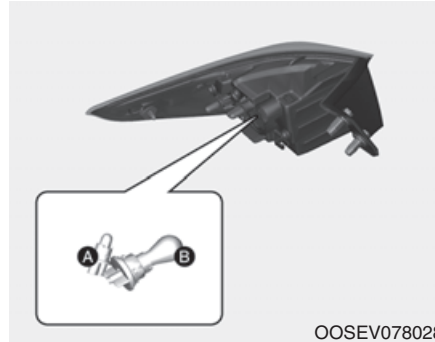

Stop e Luce di coda

5. Rimuovere il portalamпада dal gruppo ruotando il portalamпада in senso antiorario finché le linguette del portalamпада non si allineano con gli incavi del gruppo.

6.- Luce stop (A)

Rimuovere la lampadina dal portalamпада premendola e ruotandola in senso antiorario finché le linguette della lampadina non si allineano con gli incavi del portalamпада. Estrarre la lampadina dal portalamпада.

- Luce di coda (B)

Rimuovere la lampadina dal portalamпада estraendola.

7. Reinstallare in ordine inverso rispetto alla rimozione.



Luce di coda

1. Spegner il veicolo.
2. Aprire il portellone.
3. Rimuovere il coperchio di servizio usando un cacciavite a lama.

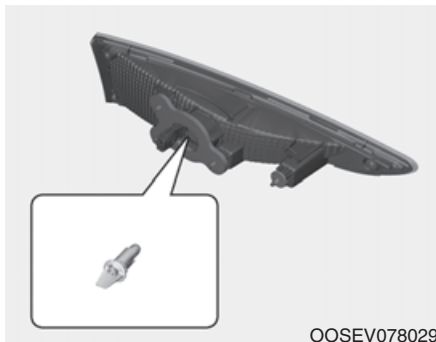

4. Rimuovere il portalampada dal gruppo ruotando il portalampada in senso antiorario finché le linguette del portalampada non si allineano con gli incavi del gruppo.
5. Rimuovere la lampadina dal portalampada estraendola.
6. Reinstallare in ordine inverso rispetto alla rimozione.

Indicatore di direzione, luce antinebbia e luce di retromarcia

Se la lampadina non funziona, noi consigliamo di far controllare il veicolo da un concessionario autorizzato HYUNDAI.

Tipo B



- (1) Stop/Luce di coda
- (2) Stop/Luce di coda
- (3) Indicatore di direzione
- (4) Luce antinebbia
- (5) Luce di retromarcia

Stop/Luce di coda

Se la luce non funziona, noi consigliamo di far controllare il veicolo da un concessionario autorizzato HYUNDAI.

Le luci a LED non si possono sostituire singolarmente essendo unità integrate. Le luci a LED devono essere sostituite con l'unità.

La luce a LED deve essere controllata o riparata da un tecnico qualificato perché potrebbero essere danneggiate parti del veicolo correlate.

Indicatore di direzione, luce antinebbia e luce di retromarcia

Se la luce non funziona, noi consigliamo di far controllare il veicolo da un concessionario autorizzato HYUNDAI.

Sostituzione lampadina della terza luce stop

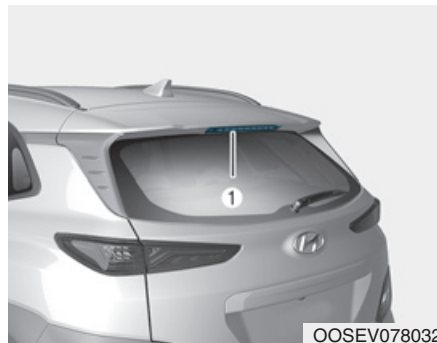

Se la luce (LED) non funziona, noi consigliamo di far controllare il sistema da un concessionario autorizzato HYUNDAI.

Le luci a LED non si possono sostituire singolarmente essendo unità integrate. Le luci a LED devono essere sostituite con l'unità.

La luce a LED deve essere controllata o riparata da un tecnico qualificato perché potrebbero essere danneggiate parti del veicolo correlate.

Sostituzione lampadina luce targa

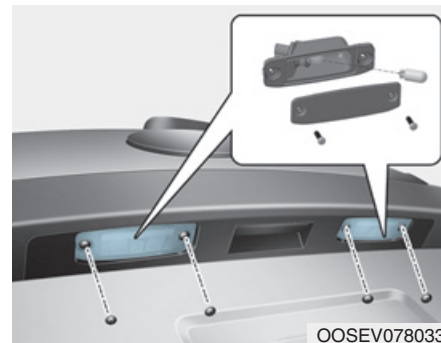

1. Allentare le viti di ritenuta del trasparente con un cacciavite Philips.
2. Rimuovere il trasparente.
3. Rimuovere il portalampada ruotandolo in senso antiorario.
4. Rimuovere la lampadina estraendola dritta.
5. Installare una lampadina nuova.
6. Reinstallare in ordine inverso rispetto alla rimozione.

Sostituzione lampadina luce interna

Luci leggimappa, luce abitacolo e luce vano bagagli (Tipo a LED)



Se la luce (LED) non funziona, noi consigliamo di far controllare il sistema da un concessionario autorizzato HYUNDAI.

Le luci a LED non si possono sostituire singolarmente essendo unità integrate. Le luci a LED devono essere sostituite con l'unità.

La luce a LED deve essere controllata o riparata da un tecnico qualificato perché potrebbero essere danneggiate parti del veicolo correlate.

Luci leggimappa, luce abitacolo, luce specchietto di cortesia e luce vano bagagli (Tipo di lampadina)

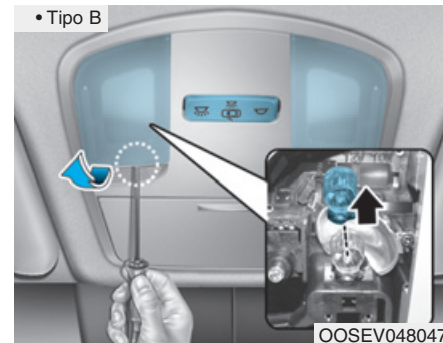
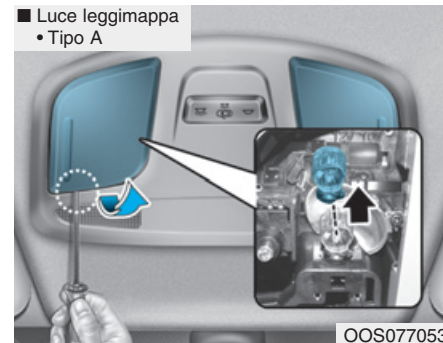

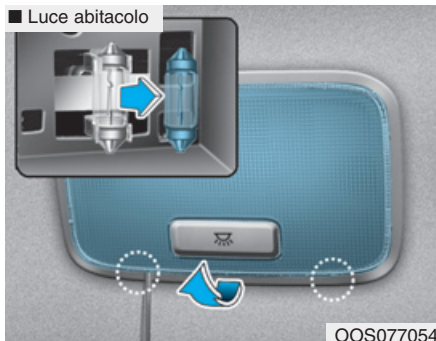

NOTA

Fare attenzione a non sporcare o danneggiare trasparenti, linguette del trasparente e alloggiamenti in plastica.

1. Usando un cacciavite a lama, fare leva delicatamente sul trasparente dall'alloggiamento luce interna.
2. Rimuovere la lampadina estraendola dritta.
3. Inserire una lampadina nuova nel portalampada.
4. Allineare le linguette del trasparente con le tacche dell'alloggiamento luce interna e agganciare il trasparente in posizione.

CURA DELL'ASPETTO

Cura degli esterni

Avvertenza generale per gli esterni

È estremamente importante seguire le istruzioni riportate sull'etichetta quando si usa un detergente chimico o una cera. Leggere tutte le avvertenze e precauzioni riportate sull'etichetta.

Lavaggio ad alta pressione

- Quando si usano sistemi di lavaggio ad alta pressione, assicurarsi che venga mantenuta una distanza sufficiente dal veicolo. Una distanza insufficiente o una pressione eccessiva potrebbero comportare danni ai componenti o penetrazioni d'acqua.
- Non indirizzare lo spruzzo ad alta pressione direttamente su telecamera, sensori o area circostante. La sollecitazione provocata dall'acqua ad alta pressione potrebbe causare il malfunzionamento del dispositivo.

- Non portare il coperchio dell'ugello troppo vicino alle cuffie (coperchi in plastica o in gomma) o ai connettori in quanto questi si potrebbero danneggiare se vengono a contatto con l'acqua ad alta pressione.

Protezione delle finiture del veicolo

Lavaggio

Per contribuire a proteggere le finiture del veicolo da ruggine e deterioramento, lavare il veicolo accuratamente e frequentemente, almeno una volta al mese, con acqua tiepida o fredda.

Se si usa il veicolo fuori strada, bisogna lavarlo dopo ogni tragitto fuori strada. Prestare particolare attenzione a rimuovere qualsiasi deposito di sale, sporcizia, fango e altri corpi estranei. Assicurarsi che i fori di drenaggio nei bordi inferiori delle porte e dei pannelli incernierati restino sgombri e puliti.

Depositi d'insetti, catrame, resina vegetale, escrementi di uccelli, inquinanti industriali e similari possono danneggiare le finiture del veicolo se non vengono immediatamente rimossi.

Anche un immediato lavaggio con acqua pura potrebbe non garantire la completa rimozione di tutti questi depositi. Si deve usare un sapone neutro adatto per superfici verniciate.

Dopo il lavaggio, sciacquare accuratamente il veicolo con acqua tiepida o fredda. Non lasciare asciugare il sapone sulle finiture.

ATTENZIONE

Dopo aver lavato il veicolo, testare i freni guidando lentamente per vedere se sono bagnati prima d'immettersi nel traffico. Se la capacità di frenata risulta alterata, asciugare i freni applicandoli leggermente mentre si viaggia a velocità moderata in marcia avanti.

NOTA

- Non usare sapone aggressivo, detersivi chimici o acqua calda e non lavare il veicolo alla luce diretta del sole o quando la carrozzeria del veicolo è calda.
- Usare cautela quando si lavano i finestrini laterali del veicolo. Specialmente quando si usano getti d'acqua ad alta pressione, l'acqua potrebbe filtrare tra i finestrini e bagnare l'interno.
- Per prevenire danni alle parti in plastica, non usare solventi chimici o detersivi aggressivi per il lavaggio.
- Per prevenire danni alla porta di carica, avere cura di chiudere e bloccare le porte del veicolo quando si lava il veicolo (lavaggio ad alta pressione, lavaggio automatico, ecc.).

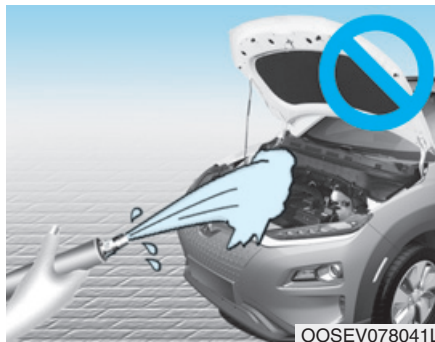

NOTA

- Il lavaggio del vano motore elettrico con getto d'acqua ad alta pressione può causare guasti ai circuiti elettrici situati nel vano motore elettrico.
- Non permettere mai che acqua o altri liquidi entrino in contatto con i componenti elettrici/elettronici all'interno del veicolo in quanto li potrebbero danneggiare.

Ceratura

Una mano di buona cera costituisce una barriera tra vernice e contaminanti. Mantenendo il veicolo coperto con una mano di buona cera si contribuisce a proteggerlo.

Applicare la cera al veicolo quando non c'è più acqua sulla vernice.

Lavare e asciugare sempre il veicolo prima di applicare la cera. Usare una cera liquida o in pasta di buona qualità e seguire le istruzioni del costruttore. Applicare la cera su tutti i rivestimenti metallici per proteggerli e mantenerne la lucentezza.

La rimozione di olio, catrame e materiali simili con uno smacchiatore solitamente determina l'asportazione della cera dalla finitura. Avere cura di riapplicare la cera su queste aree anche se il resto del veicolo non ne necessita.

NOTA

- La rimozione di polvere o sporco dalla carrozzeria mediante strofinamento con un panno asciutto graffierà la finitura.
- Non usare pagliette in acciaio, detergenti abrasivi o detergenti aggressivi ad alto contenuto di agenti alcalini o caustici sulle parti in alluminio cromato e anodizzato. Ciò potrebbe danneggiare il rivestimento protettivo e scolorire o deteriorare la vernice.

Riparazione delle finiture del veicolo

Rigature profonde o scheggiature della superficie verniciata devono essere prontamente riparate. Il metallo esposto tenderà ad arrugginire rapidamente facendo lievitare il costo della riparazione.

NOTA

Se il veicolo è danneggiato e necessita di riparazioni o sostituzioni di metalli, assicurarsi che il carrozziere applichi materiali anticorrosione alle parti riparate o sostituite.

Manutenzione del metallo lucido

- Per rimuovere catrame e insetti, usare uno smacchiatore, non un raschietto o altri oggetti acuminati.
- Per proteggere le superfici delle parti in metallo lucido dalla corrosione, applicare un rivestimento di cera o di agente protettivo per cromature e strofinare per ottenere un alto grado di lucentezza.
- Durante il periodo invernale o in aree costiere, proteggere le parti in metallo lucido applicando un rivestimento di cera o agente protettivo si maggior spessore. Se necessario, applicare un rivestimento di vaselina non corrosiva o altro composto protettivo sulle parti.

Manutenzione del sottoscocca

I materiali corrosivi usati per sciogliere ghiaccio e neve e per rimuovere la polvere possono raccogliersi sul sottoscocca. Se questi materiali non vengono rimossi, potrebbe verificarsi un'accelerazione della formazione di ruggine sulle parti del sottoscocca come linee del combustibile, telaio, pianale e sistema di scarico, nonostante questi siano stati trattati con protezione antiruggine.

Lavare accuratamente il sottoscocca e i passaruota del veicolo con acqua tiepida o fredda una volta al mese, dopo ogni guida fuori strada e ogni fine inverno. Prestare particolare attenzione a queste aree poiché risulta difficile poter scorgere tutto il fango e lo sporco. Limitandosi a bagnare la sporcizia della strada senza rimuoverla, si avranno più danni che vantaggi. I bordi inferiori di porte, pannelli incernierati ed elementi del telaio hanno fori di drenaggio che non devono essere ostruiti dallo sporco; un deposito di acqua in queste aree può causare la formazione di ruggine.

ATTENZIONE

Dopo aver lavato il veicolo, testare i freni guidando lentamente per vedere se sono bagnati. Se la capacità di frenata risulta alterata, asciugare i freni applicandoli leggermente mentre si viaggia a velocità moderata in marcia avanti.

Manutenzione della ruota in alluminio

Le ruote in alluminio sono rivestite con finitura protettiva trasparente.

NOTA

- **Non usare detergenti abrasivi, composti lucidanti, solventi o spazzole metalliche sulle ruote in alluminio.**
- **Pulire la ruota quando si è raffreddata.**
- **Usare esclusivamente sapone o detergente neutro e sciacquare a fondo con acqua in abbondanza. Inoltre, pulire le ruote dopo aver viaggiato su strade cosparse di sale.**
- **Non lavare le ruote con spazzole di autolavaggi ad alta velocità.**
- **Non usare detergenti contenenti acidi o detergenti alcalini.**

Protezione dalla corrosione

Protezione del veicolo dalla corrosione

Grazie all'uso delle tecniche e delle tecnologie più avanzate per combattere la corrosione, HYUNDAI produce veicoli di qualità superiore. Tuttavia questo rappresenta solo una parte del lavoro. Per ottenere la necessaria resistenza alla corrosione di lungo termine che il veicolo è in grado di offrire, è richiesta anche la collaborazione e l'assistenza da parte del proprietario.

Comuni cause di corrosione

Le cause di corrosione del vostro veicolo più comuni sono:

- Lasciare che sale, sporcizia e umidità del fondo stradale si depositino sotto il veicolo.
- Lasciare che la rimozione della vernice o dei rivestimenti protettivi da parte di pietre, ghiaia, abrasioni o piccole scalfitture e ammaccature esponga il metallo alla corrosione.

Aree altamente corrosive

Se si vive in un'area dove il veicolo è regolarmente esposto a materiali corrosivi, la protezione dalla corrosione assume un'importanza particolare. Alcune delle più comuni cause che accelerano la corrosione il sale da strada, i prodotti chimici contro la polvere, l'aria marina e l'inquinamento industriale.

L'umidità favorisce la corrosione

L'umidità crea le condizioni che favoriscono maggiormente la corrosione. La corrosione viene accelerata, ad esempio, da un elevato tasso di umidità, soprattutto con temperature appena al disopra dello zero. In tali condizioni, il materiale corrosivo viene mantenuto in contatto con le superfici del veicolo dall'umidità che fatica ad evaporare.

Il fango è particolarmente corrosivo perché si asciuga lentamente e mantiene l'umidità in contatto con il veicolo. Anche quando sembra asciutto, il fango potrebbe conservare ancora umidità e favorire la corrosione.

Anche le alte temperature possono accelerare la corrosione delle parti che non ventilare a sufficienza per disperdere l'umidità. Per tutte queste ragioni, è particolarmente importante tenere il veicolo pulito ed esente da fango o depositi di altri materiali. Questo vale non solo per le superfici visibili, ma in particolare per il sottoscocca del veicolo.

Per contribuire a prevenire la corrosione

Tenere pulito il veicolo

Il modo migliore per prevenire la corrosione è mantenere il veicolo pulito ed esente da materiali corrosivi. Prestare attenzione al sottoscocca del veicolo è particolarmente importante.

- Se si vive in un'area altamente corrosiva, — dove si usa sale da strada, in prossimità del mare, in aree con inquinamento industriale, piogge acide, ecc.—, occorre prestare una cura ancora maggiore per prevenire la corrosione. Durante l'inverno, lavare il sottoscocca del veicolo almeno una volta al mese e avere cura di pulire accuratamente il sottoscocca al termine dell'inverno.

- Quando si pulisce il sottoscocca del veicolo, prestare particolare attenzione ai componenti sotto i parafranghi e alle altre aree nascoste alla vista. Eseguire un lavoro completo; limitandosi a inumidire il fango accumulato anziché lavarlo via accelererà la corrosione piuttosto che prevenirla. L'uso di acqua e vapore ad alta pressione è particolarmente efficace per la rimozione dei depositi di fango e materiali corrosivi.
- Quando si puliscono i pannelli inferiori delle porte, i pannelli incernierati e gli elementi del telaio, assicurarsi che i fori di drenaggio siano aperti in modo che l'umidità possa uscire e non rimanga intrappolata all'interno accelerando la corrosione.

Tenere asciutto il garage

Non parcheggiare il veicolo in un garage umido e scarsamente ventilato. Ciò crea un ambiente ideale per favorire la corrosione. Questo vale particolarmente se si lava il veicolo all'interno del garage o lo si porta all'interno del garage quando è ancora bagnato o coperto da neve, ghiaccio o fango. Anche un garage riscaldato può favorire la corrosione a meno che lo stesso non sia sufficientemente ventilato per disperdere l'umidità.

Mantenere in buona condizione vernice e rivestimenti

Graffi o scheggiature nella finitura devono essere coperti con vernice per "ritocchi" nel più breve tempo possibile per ridurre le possibilità di corrosione. Se traspare il metallo nudo, è consigliabile ricorrere ai servizi di un carrozziere e verniciatore qualificato. Gli escrementi di uccelli sono altamente corrosivi e possono danneggiare le superfici verniciate nell'arco di poche ore. Eliminare sempre gli escrementi di uccelli nel più breve tempo possibile.

Cura degli interni

Precauzioni generali per gli interni

Evitare che soluzioni caustiche quali profumi e oli cosmetici vengano in contatto con parti degli interni in quanto le potrebbero danneggiare o scolorire. Se entrano in contatto con parti degli interni, spazzarle via immediatamente. Seguire le istruzioni per una corretta pulizia del vinile.

NOTA

- **Non permettere mai che acqua o altri liquidi entrino in contatto con i componenti elettrici/elettronici all'interno del veicolo in quanto li potrebbero danneggiare.**
- **Quando si puliscono prodotti in pelle (volante, sedili ecc.), usare detergenti neutri o soluzioni a basso contenuto di alcool. Se si usano soluzioni ad alto contenuto di alcool o detergenti acidi/ alcalini, il colore della pelle potrebbe sbiadire o la superficie potrebbe spellarsi.**

Pulizia di tappezzeria e rivestimenti interni

Vinile (se in dotazione)

Rimuovere polvere e sporco dal vinile con uno scopino o un aspirapolvere. Pulire le superfici in vinile con un detergente per vinile.

Tessuto (se in dotazione)

Rimuovere polvere e sporco dal tessuto con uno scopino o un aspirapolvere. Pulire con una soluzione di sapone neutro consigliata per la pulizia di tappezzeria o tappeti. Rimuovere immediatamente le macchie fresche con uno smacchiatore per tessuti. Se le macchie fresche non vengono prontamente rimosse, il tessuto potrebbe assorbirle e scolorirsi. Inoltre, le sue proprietà ignifughe potrebbero ridursi se il materiale non viene mantenuto a dovere.

NOTA

L'uso di detersivi e procedure differenti da quelli consigliati può deteriorare l'aspetto del tessuto e le sue proprietà ignifughe.

Pelle (se in dotazione)

- Caratteristiche dei sedili in pelle
 - La pelle è ricavata dalla cute animale e viene sottoposta ad un processo speciale per renderla utilizzabile. Trattandosi di una sostanza naturale, ciascuna parte differisce per spessore o densità. Potrebbero apparire grinze che sono una conseguenza naturale dei fenomeni di allungamento e contrazione dovuti alla temperatura e all'umidità.
 - Il sedile è fatto di tessuto elastico in modo da migliorare il comfort.
 - Le parti a contatto con il corpo sono curve e l'area di supporto laterale è alta per fornire comfort di guida e stabilità.
 - Potrebbero apparire grinze causate dal normale utilizzo. Non è un difetto del prodotto

NOTA

- **Grinze ed abrasioni causate dal normale utilizzo non sono coperte da garanzia.**
- **Cinture con accessori metallici, zip o chiavi all'interno della tasca posteriore potrebbero danneggiare il tessuto del sedile.**
- **Fare attenzione a non bagnare il sedile. Potrebbe cambiare l'essenza della pelle naturale.**
- **Jeans o abiti che possono decolorarsi potrebbero contaminare la superficie del tessuto di rivestimento sedile.**

- Cura dei sedili in pelle
 - Aspirare il sedile periodicamente per rimuovere polvere o sabbia. Eviterà abrasioni o danni e manterrà la qualità della pelle.
 - Pulire il rivestimento del sedile in pelle naturale spesso con un panno asciutto e morbido.
 - L'uso di una protezione appropriata per la pelle può prevenire abrasioni al rivestimento e contribuire a mantenere il colore. Avere cura di leggere le istruzioni e consultare uno specialista quando si usano trattamenti o agenti di protezione della pelle.
 - La pelle di colore chiaro (beige, crema) si sporca facilmente e le macchie si notano di più. Pulire i sedili di frequente.
 - Evitare di strofinare con stracci bagnati. Potrebbe causare crepe nella superficie.
- Pulizia dei sedili in pelle
 - Rimuovere all'istante tutte le contaminazioni. Fare riferimento alle seguenti istruzioni per la rimozione di ogni contaminante.
 - Prodotti cosmetici (protezione solare, fondotinta, ecc.)
Applicare crema detergente a un panno e strofinare il punto contaminato. Rimuovere la crema detergente con uno straccio umido e asciugare con uno straccio asciutto.
 - Bevande (caffè, bibite, ecc.)
Applicare una piccola quantità di detergente neutro e pulire fino a quando le contaminazioni non scompaiono.
 - Olio
Rimuovere immediatamente l'olio con un panno assorbente e pulire con un prodotto specifico per la pelle naturale.
 - Gomma da masticare
Indurire la gomma da masticare con del ghiaccio e rimuoverla gradualmente.

Pulizia del nastro cintura di sicurezza

Pulire il nastro della cintura con una soluzione di sapone neutro consigliata per la pulizia di tappezzeria o tappeti. Seguire le istruzioni fornite con il sapone. Non smacchiare o ritinteggiare il nastro perché ciò potrebbe indebolire la cintura di sicurezza.

Pulizia del vetro interno dei finestrini

Se le superfici interne dei vetri del veicolo si appannano (se sono cioè coperte con pellicole di olio, grasso o cera), devono essere pulite con detergente per vetri. Seguire le istruzioni riportate sul contenitore del detergente per vetri.

NOTA

Non raschiare o grattare l'interno del lunotto, Ciò potrebbe danneggiare la griglia dello sbrinatori lunotto.

Specifiche e Informazioni per l'utente

Dimensioni.....	8-2
Specifiche del veicolo elettrico	8-2
Potenza lampadine.....	8-3
Pneumatici e ruote	8-4
Indici di carico e di velocità degli pneumatici ..	8-5
Sistema di condizionamento aria.....	8-5
Volume e peso	8-5
Lubrificanti raccomandati e capacità	8-6
Numero d'identificazione veicolo (VIN).....	8-7
Etichetta di omologazione del veicolo.....	8-7
Etichetta con specifiche e pressioni degli pneumatici.....	8-8
Numero di motore elettrico	8-8
Etichetta del compressore condizionatore aria	8-8
Dichiarazione di conformità	8-9

DIMENSIONI

Voci	mm
Lunghezza complessiva	4180
Larghezza complessiva	1800
Altezza complessiva	1555 / 1570 * ¹
Carreggiata anteriore	1564
Carreggiata posteriore	1575
Passo	2600

*¹ : con portatutto sul tetto

SPECIFICHE DEL VEICOLO ELETTRICO

Voci		Tipo economico	Tipo ampliato
Motore elettrico	Potenza Max.	100 kW	150 kW
	Coppia Max.	395 Nm	395 Nm
Batteria (litio-ione-polimero)	Capacità	39,2 kWh	64 kWh
	Potenza in uscita	104 kW	170 kW
	Tensione	327 V	356 V
Caricatore (OBC)	Potenza Max.	7,2 kW	7,2 kW

OBC: Caricabatterie di bordo

POTENZA LAMPADINE

Lampadina			Tipo di lampadina	Potenza	
Anteriore	Tipo A	Faro	Anabbagliante	H7	55
			Abbagliante	H7	55
	Tipo B	Faro	Anabbagliante / Abbagliante	LED	LED
		Luce statica (Assistente luce anabbagliante)		H7	55
	Indicatore di direzione			PY21W	21
	Luce diurna (DRL)/Luce di posizione			LED	LED
Luce ripetitore laterale			LED	LED	
Posteriore	Tipo A	Luce di posizione posteriore/Stop		P21W/5W	Posizione posteriore: 5 / Stop: 21
		Luce di posizione posteriore		W5W	5
	Tipo B	Luce di posizione posteriore/Stop		LED	LED
	Indicatore di direzione			PY21W	21
	Luce di retromarcia			P21W	21
	Luce antinebbia			PR21W	21
	Luce targa			W5W	5
	Terza luce stop			LED	LED
Interno	Luce leggimappa		Tipo A	W10W	10
			Tipo B	LED	LED
	Luce abitacolo		Tipo A	FESTOON	8
			Tipo B	LED	LED
	Luce specchietto di cortesia			FESTOON	5
	Luce vano bagagli		Tipo A	FESTOON	10
Tipo B			LED	LED	

PNEUMATICI E RUOTE

Voce	Dimensioni pneumatico	Dimensioni ruota	Pressione di gonfiamento in bar (kPa, psi)				Coppia dado ad alette ruota kgf·m (lbf·ft, N·m)
			Carico normale *1		Carico massimo		
			Anteriore	Posteriore	Anteriore	Posteriore	
Pneumatico di dimensioni regolari	215/55 R17	7,0J X 17	2,5 (250, 36)	2,5 (250, 36)	2,5 (250, 36)	2,5 (250, 36)	11~13 (79~94, 107~127)

*1: Carico normale: Sino a 3 persone

NOTA

- È consentito aggiungere 20 kPa alla pressione pneumatico specificata standard se è previsto quanto prima un abbassamento delle temperature. Solitamente gli pneumatici perdono 7 kPa a ogni calo di temperatura pari a 7°C (12°F). Se si attendono variazioni di temperatura estreme, ricontrollare la pressione degli pneumatici per mantenerli gonfiati a dovere.
- Solitamente la pressione aria diminuisce se si guida ad alta quota. Pertanto, se si pensa di guidare ad alta quota, controllare in anticipo la pressione degli pneumatici. Se necessario, gonfiarli al livello appropriato (Gonfiamento per altitudine: +10 kPa/1 km).

AVVERTENZA

Quando si sostituiscono gli pneumatici, usare pneumatici di dimensioni uguali a quelli forniti in origine con il veicolo.

L'uso di pneumatici di dimensioni diverse può danneggiare le parti correlate o farle funzionare in modo irregolare.

INDICI DI CARICO E DI VELOCITÀ DEGLI PNEUMATICI

Voce	Dimensioni pneumatico	Dimensioni ruota	Capacità di carico		Capacità di velocità	
			LI *1	kg	SS *2	km/h
Pneumatico di dimensioni regolari	215/55 R17	7,0J X 17	94	670	V	240

*1 LI :INDICE DI CARICO

*2 SS : SIMBOLO VELOCITÀ

SISTEMA DI CONDIZIONAMENTO ARIA

Voci		Peso volumetrico	Classificazione
Refrigerante g (oz.)	Con sistema climatizzatore di serie	550 ± 25 (19,4 ± 0,9)	R-1234yf
			R-134a
	Con condensatore interno	650 ± 25 (22,9 ± 0,9)	R-1234yf
			R-134a
	Con pompa di calore	1000 ± 25 (35,3 ± 0,9)	R-1234yf
			R-134a
Compressor lubricant	g (oz.)	180 ± 10 (6,34 ± 0,35)	POE

Consultare un concessionario autorizzato HYUNDAI per ulteriori dettagli.

VOLUME E PESO

Peso lordo del veicolo		Volume del bagagliaio	
Tipo economico	Tipo ampliato	Min.	Max.
2020 kg	2170 kg	332 l	1114 l

Min: Da dietro il sedile posteriore al tetto

Max: Da dietro il sedile anteriore al tetto

LUBRIFICANTI RACCOMANDATI E CAPACITÀ

Per contribuire ad ottenere funzionalità e durabilità appropriate per il veicolo, usare soltanto lubrificanti di qualità appropriata.

Questi lubrificanti e fluidi sono raccomandati per l'uso con il vostro veicolo.

Lubrificante		Volume	Classificazi
Fluido ingranaggio riduttore		1,0 ~ 1,1 l	70W, API GL-4, TCGO-9(MS517-14)
Liquido di raffreddamento	Tipo economico	Senza pompa di calore	Miscela di antigelo e acqua (Liquido di raffreddamento glicole etilenico a base di fosfati per radiatore in alluminio)
		Con pompa di calore	
	Tipo ampliato	Senza pompa di calore	
		Con pompa di calore	
Fluido freno		0,7 ~ 0,8 l	FMVSS116 DOT-3 o DOT-4

NUMERO D'IDENTIFICAZIONE VEICOLO (VIN)

■ Numero di telaio

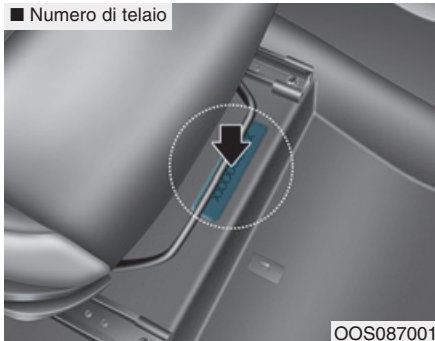

Il numero d'identificazione veicolo (VIN) è il numero usato per registrare il vostro veicolo e in tutte le pratiche legali pertinenti la proprietà, ecc.

Il numero è punzonato sul pavimento sotto il sedile del passeggero (o del conducente). Per controllare il numero, aprire il coperchio.

■ Etichetta VIN (se in dotazione)



Il VIN è riportato anche su una targhetta attaccata al cielo del cruscotto. Il numero sulla targhetta è facilmente visibile dall'esterno attraverso il parabrezza.

ETICHETTA DI OMOLOGAZIONE DEL VEICOLO

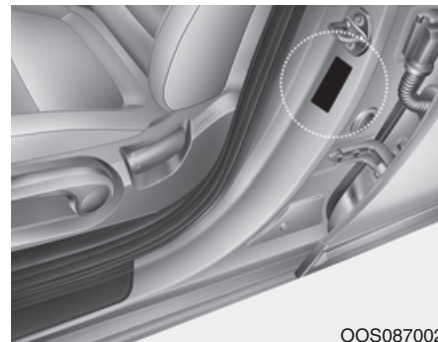

L'etichetta di omologazione del veicolo attaccata sul montante centrale lato conducente (o lato passeggero anteriore) riporta il numero d'identificazione veicolo (VIN).

ETICHETTA CON SPECIFICHE E PRESSIONI DEGLI PNEUMATICI

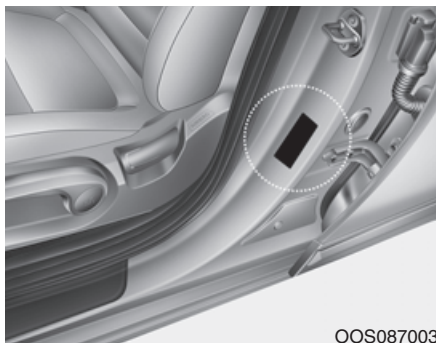

Gli pneumatici forniti con il vostro nuovo veicolo sono stati scelti per massimizzare le prestazioni in condizioni d'uso normali.

L'etichetta degli pneumatici ubicata sul montante centrale lato conducente fornisce le pressioni di gonfiamento raccomandate per gli pneumatici del vostro veicolo.

NUMERO DI MOTORE ELETTRICO

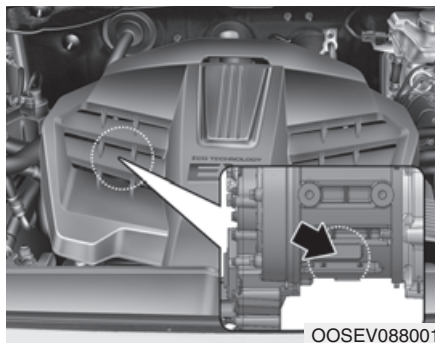

Il numero di motore elettrico è stampato sul blocco motore elettrico come mostrato nel disegno. Il numero di motore elettrico è visibile da sotto il veicolo.

ETICHETTA DEL COMPRESSORE CONDIZIONATORE ARIA

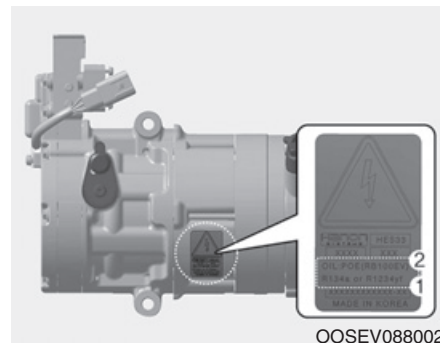

L'etichetta del compressore riporta le informazioni inerenti il tipo di compressore in dotazione al vostro veicolo come il modello, in numero categorico assegnato dal fornitore, il numero di produzione, il refrigerante (1) e l'olio per refrigerante (2).

DICHIARAZIONE DI CONFORMITÀ

■ Esempio



CE CE 0678

CE0678

I componenti a frequenza radio del veicolo sono conformi ai requisiti e ai dettami della Direttiva 1995/5/EC.

Ulteriori informazioni includenti la dichiarazione di conformità del fabbricante sono disponibili sul sito web HYUNDAI:

<http://service.hyundai-motor.com>