



NISSAN LEAF

LIBRETTO DI USO



Zero Emission

Premessa

Benvenuti nella famiglia sempre più numerosa dei proprietari di un veicolo NISSAN. Questo veicolo vi è stato consegnato con la massima fiducia e sicurezza. È stato prodotto con l'uso di tecniche d'avanguardia nel pieno rispetto di rigorosi controlli di qualità.

Lo scopo di questo libretto è quello di aiutarvi a comprendere il funzionamento e la manutenzione del vostro veicolo, affinché possiate percorrere molti chilometri di piacevole guida. Vi preghiamo di leggere attentamente questo libretto prima di mettere in moto il veicolo.

Il Libretto di manutenzione e garanzia che viene fornito a parte descrive in dettaglio le garanzie di cui beneficia il veicolo.

Il vostro Concessionario di veicoli elettrici autorizzato NISSAN conosce a fondo il vostro veicolo. Se doveste avere bisogno di assistenza o in caso di domande di qualsiasi genere, il personale incaricato sarà lieto di aiutarvi mettendo a vostra disposizione tutte le risorse di cui dispone.

PRIMA LEGGERE — POI GUIDARE IN SICUREZZA

Prima di condurre il veicolo, leggere attentamente il Libretto di uso. In questo modo potete acquisire dimestichezza con i comandi e i requisiti di manutenzione, per un funzionamento in tutta sicurezza del veicolo.

ATTENZIONE

PROMEMORIA DI INFORMAZIONI IMPORTANTI SULLA SICUREZZA!

Nella guida sono importanti le seguenti quattro regole fondamentali per garantire a voi e ai vostri passeggeri un viaggio sicuro e confortevole!

- **EVITARE di guidare in stato di ebbrezza o dopo aver assunto sostanze stupefacenti o farmaci.**
- **Osservare SEMPRE i limiti di velocità e adeguare la velocità in funzione delle condizioni atmosferiche e di traffico.**
- **Prestare la massima attenzione alle operazioni di guida ed evitare di usare le caratteristiche opzionali del veicolo o di effettuare azioni che non siano pertinenti alla guida e che potrebbero creare distrazioni.**
- **Allacciare SEMPRE le cinture di sicurezza e usare SEMPRE gli appositi seggiolini per bambini. I preadolescenti devono sedersi sui sedili posteriori.**
- **Informare SEMPRE tutti i passeggeri sul corretto uso delle funzioni di sicurezza del veicolo.**
- **Consultare questo Libretto di uso per le informazioni importanti relative alla sicurezza.**

MODIFICA DEL VEICOLO

Questo veicolo non deve essere modificato. Qualunque modifica potrebbe pregiudicarne le prestazioni, la sicurezza e la durata nel tempo e costituire una violazione delle norme di legge vigenti. Inoltre, i danni o i problemi inerenti alle prestazioni e derivanti da modifiche non autorizzate potrebbero invalidare la garanzia NISSAN.

CONSULTAZIONE DEL LIBRETTO

Il presente libretto comprende informazioni che riguardano tutte le opzioni disponibili su questo modello. Pertanto, si possono trovare informazioni non pertinenti al proprio veicolo.

Tutte le informazioni, le specifiche e le illustrazioni riportate in questo libretto sono valide al momento della stampa. NISSAN si riserva il diritto di modificare le specifiche o il design in qualsiasi momento senza preavviso.

INFORMAZIONI IMPORTANTI INERENTI AL LIBRETTO

Nel presente libretto figurano diversi simboli. Questi simboli vengono utilizzati nei modi seguenti:

ATTENZIONE

Questa voce viene usata per indicare la presenza di un pericolo che può essere causa di lesioni personali gravi o anche mortali. Per evitare o ridurre il rischio, attenersi scrupolosamente alle procedure indicate.

AVVERTENZA

Indica la presenza di un pericolo che può essere causa di lesioni personali di entità lieve o moderata oppure di danni al veicolo. Per evitare o ridurre il rischio, attenersi attentamente alle procedure indicate.

NOTA:
Indica informazioni utili supplementari.



Il simbolo NISSAN BLUE CITIZENSHIP indica le informazioni ecologiche, nonché le migliori pratiche dal punto di vista ambientale.

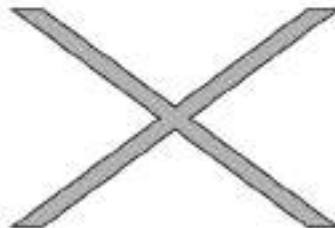

Se appare questo simbolo, significa **“Non fare questo”** o **“Evitare che questo accada”**.

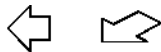

Se nella figura vengono illustrati simboli simili a quelli sopra, le frecce indicano il lato anteriore del veicolo.



Le frecce nella figura che sono simili a queste indicano movimento o azione.

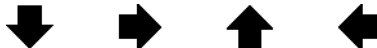

E infine, le frecce nella figura simili a queste richiamano l'attenzione su un elemento della figura stessa.



Indica il titolo e la pagina di riferimento.

[]:

Indica un tasto/opzione visualizzati sullo schermo.



Si raccomanda di leggere la descrizione delle “Etichette di avvertenza airbag” nel capitolo sulla Sicurezza del presente libretto; e il paragrafo sulla “Etichetta airbag” alla fine del libretto.

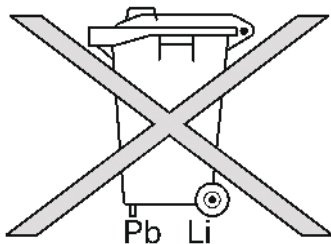

SMALTIMENTO DELLE BATTERIE

La batteria agli ioni di litio prevede una durata di servizio limitata. Per informazioni sul riciclo o lo smaltimento della batteria agli ioni di litio, rivolgersi a uno specialista per la riparazione di veicoli elettrici LEAF, come un Concessionario di veicoli elettrici autorizzato NISSAN. Non tentare di riciclare o smaltire la batteria agli ioni di litio per conto proprio.

AVVERTENZA

Lo smaltimento improprio di batterie può recare danni all'ambiente. Attenersi sempre alle normative locali in merito allo smaltimento di batterie.

Esempi di batterie presenti sul veicolo:

- Batteria del veicolo
- Batteria del telecomando (per Intelligent Key e/o sistema di accesso remoto senza chiave)
- Batteria del sensore del sistema di monitoraggio pressione pneumatici (TPMS)

- Batteria del telecomando (per il sistema di intrattenimento mobile)

In caso di dubbio, rivolgersi alle autorità locali o a uno specialista per la riparazione di veicoli elettrici LEAF, come un Concessionario di veicoli elettrici autorizzato NISSAN per informazioni sullo smaltimento.



Bluetooth® è un marchio di fabbrica di Bluetooth SIG, Inc., U.S.A.



iPod® è un marchio commerciale di Apple Inc.

© 2018 Nissan International SA, Switzerland

Tutti i diritti sono riservati. Nessuna parte di questo libretto può essere riprodotta o salvata in un sistema di reperimento dati, né può essere trasmessa in forma qualsiasi o con qualsiasi mezzo, elettronico, meccanico, fotocopiatura, registrazione o altro, senza previo permesso scritto di Nissan International SA, Switzerland.

Informazioni di contatto servizio assistenza NISSANConnect EV

Per assistenza o informazioni sul servizio NISSANConnect EV, contattare il servizio assistenza NISSANConnect EV:

Paese:	Numero di telefono:	Indirizzo e-mail:
Austria	0800 210 025	austria@nissan-services.eu
Belgio	B: 0800 17 311 L: 080026180	beluxfr@nissan-services.eu
Bulgaria	-*	-*
Croazia	-*	-*
Cipro	+35722418402	gmichael@pilakoutasgroup.com.cy
Repubblica Ceca	800232323	czechrep@nissan-services.eu
Danimarca	+45 70 14 01 47	denmark@nissan-services.eu
Estonia/paesi baltici	+372 606 4070	estonia@nissan-services.eu
Finlandia	(+358) 107705222	finland@nissan-services.eu
Francia	0805 11 22 33	france@nissan-services.eu
Guiana francese	-*	-*
Germania	0800 35 57 355	germany@nissan-services.eu
Grecia	-*	-*
Guadalupa	+590 (0) 590252642	s.beauzor@soguava.com
Ungheria	80333888	hungary@nissan-services.eu
Islanda	+345 525 8000	bl@bl.is
Israele	-*	-*
Irlanda	442 079 792 337	sales@nissan.ie
Italia	800.105.800	italy@nissan-services.eu

*: Rivolgersi a uno specialista per la riparazione di veicoli elettrici, ad esempio un concessionario di veicoli elettrici autorizzato NISSAN.

Paese:	Numero di telefono:	Indirizzo e-mail:
Lettonia	+372 606 4071	latvia@nissan-services.eu
Lituania	8 800 30725	lithuania@nissan-services.eu
Lussemburgo	B: 0800 17 311 L: 080026180	beluxfr@nissan-services.eu
Martinica	0596 57 24 24	Martinique-automobiles@gbh.fr
Malta	+35620160731	maxinecamilleri@mizzimotors.com.mt
Olanda	0800 0231513	netherlands@nissan-services.eu
Norvegia	+47 815 21 310	norway@nissan-services.eu
Polonia	0801647726	poland@nissan-services.eu
Portogallo	800200000	Portugal@nissan-services.eu
Réunion	+ (262) 262 98 00 00	leaf@nissan.re
Romania	-*	-*
Slovacchia	0800112020	slovakia@nissan-services.eu
Slovenia	-*	-*
Spagna	900118119	spain@nissan-services.eu
Svezia	+46 8 5010 3000	sweden@nissan-services.eu
Svizzera	0800 860 700	switzerland@nissan-services.eu
Regno Unito	03301231231	gb@nissan-services.eu

*: Rivolgersi a uno specialista per la riparazione di veicoli elettrici, ad esempio un concessionario di veicoli elettrici autorizzato NISSAN.

Indice

Panoramica del veicolo elettrico	EV
Ricarica	CH
Indice illustrato	0
Sicurezza – sedili, cinture di sicurezza e sistema di ritenuta supplementare	1
Strumentazione e comandi	2
Controlli e regolazioni prima della partenza	3
Display, riscaldamento e aria condizionata (sistema di climatizzazione)	4
Partenza e guida	5
In caso di emergenza	6
Cura del veicolo	7
Manutenzione e operazioni a cura dell'utente	8
Informazioni tecniche	9
Indice alfabetico	10



Panoramica del veicolo elettrico

Sistema elettrico del veicolo	EV-2	Avviamento del veicolo	EV-16
Batteria agli ioni di litio	EV-2	Guida del veicolo	EV-17
Guida con la batteria agli ioni di litio scarica	EV-3	A casa dopo la guida.....	EV-18
Ricarica della batteria da 12 volt.....	EV-5	Un uso efficiente del vostro veicolo.....	EV-19
Riscaldatore della batteria agli ioni di litio (se in dotazione)	EV-5	Autonomia di percorrenza.....	EV-19
Precauzioni per l'alta tensione.....	EV-7	Ottimizzare l'autonomia di percorrenza	EV-19
Componenti per alta tensione	EV-7	Durata di vita della batteria agli ioni di litio.....	EV-20
Precauzioni per gli incidenti stradali.....	EV-8	Informazioni particolari sul veicolo elettrico.....	EV-21
Sistema di spegnimento di emergenza.....	EV-8	Strumenti e indicatori.....	EV-21
Caratteristiche del sistema elettrico del veicolo.....	EV-9	Sistema di avviso acustico di veicolo in avvicinamento per pedoni (VSP).....	EV-23
Rumori e vibrazioni.....	EV-10	Sistema di controllo del cambio elettrico	EV-24
Uso quotidiano del veicolo elettrico (guida in tutte le situazioni).....	EV-10	Fari a LED (anabbaglianti) (se in dotazione).....	EV-24
Ricarica della batteria agli ioni di litio	EV-10	Registratore di dati di evento (RDE) (se in dotazione).....	EV-24
Prima di mettersi alla guida del veicolo (modelli con sistema di navigazione per veicoli elettrici (EV)).....	EV-12		

SISTEMA ELETTRICO DEL VEICOLO

LEAF è un veicolo elettrico. Alcuni sistemi del veicolo funzionano in modo diverso e hanno caratteristiche di funzionamento diverse rispetto ai veicoli dotati di un motore a combustione interna. È importante rivedere accuratamente l'intero Libretto di uso a tale scopo. La differenza principale consiste nel fatto che LEAF è alimentato elettricamente. LEAF non richiede e non è in grado di ricevere benzina come un veicolo alimentato da un motore a combustione interna tradizionale. LEAF utilizza l'elettricità accumulata nella batteria agli ioni di litio (Li-ion). Prima di potersi mettere alla guida del veicolo, è necessario che la batteria agli ioni di litio sia carica. Quando il veicolo è in funzione, la batteria agli ioni di litio gradualmente si scarica. Se la batteria agli ioni di litio si scarica completamente, finché non viene caricata nuovamente il veicolo non potrà funzionare.

Questo veicolo usa due tipi di batteria. La batteria da 12 volt è uguale alle batterie dei veicoli con motori alimentati a benzina o diesel, l'altra è la batteria agli ioni di litio (alta tensione).

La batteria da 12 volt fornisce energia ai sistemi e alle funzioni del veicolo come l'impianto audio, i sistemi di ritenuta supplementare, i fari e i tergicristalli.

La batteria agli ioni di litio fornisce energia al motore elettrico (motore di trazione) per l'azionamento del veicolo.

La batteria agli ioni di litio inoltre carica la batteria da 12 volt.

Per caricare la batteria agli ioni di litio è necessario che il veicolo sia collegato alla rete elettrica. Inoltre, il sistema del veicolo può estendere l'autonomia di percorrenza convertendo la forza motrice in elettricità che viene accumulata nella batteria mentre il veicolo decelera o si muove in discesa. Si tratta della frenata rigenerativa. Questo veicolo è considerato rispettoso dell'ambiente perché non emette gas di scarico, come biossido di carbonio e monossido di azoto.

BATTERIA AGLI IONI DI LITIO

ATTENZIONE

Il vostro veicolo contiene una batteria sigillata per alta tensione agli ioni di litio. Se lo smaltimento della batteria agli ioni di litio viene eseguito in modo improprio, c'è il rischio di gravi ustioni o scosse elettriche che potrebbero portare a lesioni gravi o mortali, nonché a danni ambientali.

AVVERTENZA

Per evitare danni alla batteria agli ioni di litio:

- **Non esporre il veicolo a temperature estreme per lunghi periodi.**
- **Non parcheggiare il veicolo in presenza di temperature inferiori a -25°C (-13°F) per oltre sette giorni.**
- **Non lasciare il veicolo per oltre 14 giorni con l'indicatore di carica disponibile della batteria agli ioni di litio in corrispondenza o prossimo allo zero.**
- **Non usare la batteria agli ioni di litio per scopi diversi da quello preposto.**

NOTA:

- **Se la temperatura esterna è pari o inferiore a -25°C (-13°F), la batteria agli ioni di litio potrebbe congelare: in questo caso non è possibile caricarla e fornire l'energia necessaria per l'azionamento del veicolo. Portare il veicolo in un luogo caldo.**

- **La capacità di tenere la carica della batteria agli ioni di litio del veicolo, come per tutte le batterie, si riduce con il tempo e con l'uso. Col passare del tempo, la capacità della batteria si riduce, con conseguente graduale riduzione dell'autonomia di percorrenza del veicolo rispetto all'autonomia iniziale di un veicolo nuovo. È normale e prevedibile, non è indicativo di difetti della batteria agli ioni di litio.**
- **La batteria agli ioni di litio ha una durata di servizio limitata, e quando la capacità di carica scende sotto un determinato livello, si accende la spia di avvertimento del sistema elettrico del veicolo. In questo caso, sottoporre il veicolo a un'ispezione e alla sostituzione della batteria se necessario.**
- **La batteria agli ioni di litio prevede una durata di servizio limitata. Per informazioni sul riciclo o lo smaltimento della batteria agli ioni di litio, rivolgersi a uno specialista per la riparazione di veicoli elettrici LEAF, come un Concessionario di veicoli elettrici autorizzato NISSAN. Non tentare di riciclare o smaltire la batteria agli ioni di litio per conto proprio.**

GUIDA CON LA BATTERIA AGLI IONI DI LITIO SCARICA

Quando nel sistema di navigazione è programmata una destinazione che richiede un itinerario più lungo rispetto all'autonomia di percorrenza disponibile, il sistema cerca automaticamente stazioni di ricarica nelle vicinanze. Quando vengono visualizzati i luoghi delle stazioni di ricarica nelle vicinanze, procedere non appena possibile alla ricarica della batteria agli ioni di litio (modelli con sistema di navigazione per veicoli elettrici (EV)).

Le spie di avvertimento si accendono sul quadro strumenti e vengono visualizzati i messaggi sul display informativo multifunzione per indicare un basso livello di carica della batteria agli ioni di litio. Sullo schermo del sistema di navigazione vengono mostrate inoltre istruzioni per condurvi alle stazioni di ricarica più vicine (modelli con sistema di navigazione per veicoli elettrici (EV)).

Quando si accendono queste spie di avvertimento e appaiono i messaggi, l'autonomia di percorrenza residua è molto limitata. Seguire le istruzioni sulla schermata di navigazione (modelli con sistema di navigazione per veicoli elettrici (EV)) e procedere alla ricarica del veicolo presso la stazione di ricarica più vicina.

Quando la batteria agli ioni di litio si scarica, vengono visualizzati tre livelli di informazioni:

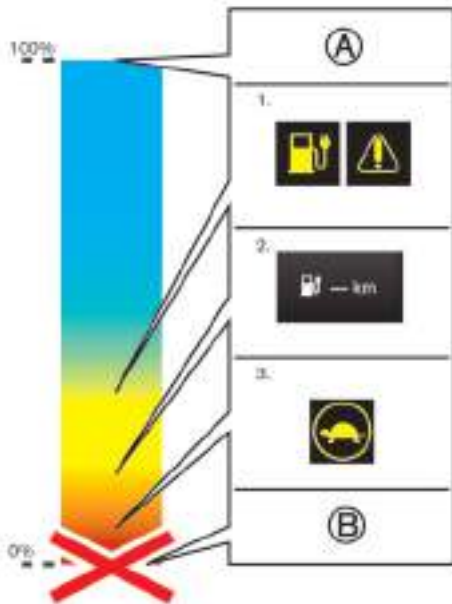

Ⓐ Carica completa

1. Livello di batteria agli ioni di litio bassa
2. Indicazione “--- km”
3. Attività motore di trazione limitata

Ⓑ Batteria scarica

1. Le seguenti spie di avvertimento si accendono sul quadro strumenti e contemporaneamente vengono visualizzati messaggi sul display informativo multifunzione per indicare un basso livello di carica della batteria agli ioni di litio:

- Spia di avvertimento basso livello di carica batteria
- La spia di avvertimento principale
- Il messaggio di avviso [La carica della batteria è bassa Potenza ridotta Carica ora] viene visualizzato sul display informativo multifunzione. Vedere “Display informativo multifunzione” nel capitolo “2. Strumentazione e comandi”.
- Messaggi vengono visualizzati sulla schermata del sistema di navigazione (modelli con sistema di navigazione per veicoli elettrici (EV)). Vedere il Libretto di uso del sistema di navigazione per veicoli elettrici (EV), fornito separatamente.





- L'autonomia di percorrenza lampeggia.

NOTA:

In presenza di determinate condizioni del traffico, potrebbe essere difficile raggiungere la stazione di ricarica proposta dal sistema di navigazione (modelli con sistema di navigazione per veicoli elettrici (EV)). Se la batteria agli ioni di litio è pressoché scarica, procedere direttamente verso la stazione di ricarica più vicina.



2. Continuando a guidare il veicolo mentre la batteria agli ioni di litio si scarica ulteriormente, l'autonomia di percorrenza indicata sul quadro strumenti cambia in "-- --".
3. Quando la spia di controllo limitazione di potenza  si accende, l'attività del motore di trazione è limitata, generando una riduzione della velocità. Arrestare il veicolo prima che la batteria agli ioni di litio si scarichi completamente e l'energia elettrica non sia più disponibile per guidare il veicolo. Rivolgersi al soccorso stradale in-

dicato nel libretto di garanzia e nei record di manutenzione NISSAN LEAF. Vedere  "In caso di batteria agli ioni di litio scarica" nel capitolo "6. In caso di emergenza".

RICARICA DELLA BATTERIA DA 12 VOLT

La batteria da 12 volt viene ricaricata automaticamente mediante l'elettricità accumulata nella batteria agli ioni di litio.

Mentre la batteria da 12 volt viene ricaricata, la spia luminosa relativa allo stato di carica sul quadro strumenti lampeggia (tranne quando viene ricaricata la batteria agli ioni di litio o quando il pulsante di avviamento è in posizione **PRONTO** a partire). Vedere  "Spie luminose relative allo stato di carica" nel capitolo "CH. Ricarica".

Quando il veicolo è in funzione

La batteria agli ioni di litio carica la batteria da 12 volt in base alle necessità quando il pulsante di avviamento è in posizione **PRONTO** a partire oppure **ON**.

La batteria da 12 volt non viene ricaricata nelle condizioni seguenti:

- Quando il pulsante di avviamento è in posizione **ACC**.
- Quando il pulsante di avviamento è in posizione **ON** e la leva del cambio è in posizione **N** (Folle).

Quando il veicolo non è in funzione

Quando il sistema elettrico del veicolo è spento per un lungo periodo di tempo, la batteria da 12 volt potrebbe essere ricaricata regolarmente e automaticamente per un breve periodo di tempo.

RISCALDATORE DELLA BATTERIA AGLI IONI DI LITIO (se in dotazione)

AVVERTENZA

Il riscaldatore della batteria agli ioni di litio non entra in funzione se il livello di carica della batteria è inferiore a circa il 15% e il caricatore non è collegato al veicolo. Per impedire il congelamento della batteria agli ioni di litio, non lasciare il veicolo in un ambiente in cui la temperatura può scendere sotto i -17°C (-1°F) a meno che il veicolo non sia collegato a un caricatore. Quando il livello di carica scende a circa il 15% o meno, caricare la batteria agli ioni di litio non appena possibile.

Il riscaldatore della batteria agli ioni di litio impedisce il congelamento della batteria agli ioni di litio e previene inoltre riduzioni significative dell'energia erogata dalla batteria quando fa molto freddo. Il riscaldatore della batteria agli ioni di litio si attiva automaticamente quando la temperatura della batteria è pari o inferiore a circa -17°C (-1°F). Il riscaldatore della batteria agli ioni di litio si disattiva automaticamente quando la temperatura della batteria è pari o superiore a circa -10°C (-14°F).

Il riscaldatore della batteria agli ioni di litio sfrutta l'energia elettrica proveniente dalla fonte esterna

quando un caricatore è collegato al veicolo. Il riscaldatore della batteria agli ioni di litio sfrutta invece l'energia elettrica proveniente dalla batteria stessa quando il caricatore non è collegato al veicolo per cui, in questo caso, la carica disponibile della batteria agli ioni di litio si riduce.

NOTA:

- Quando si parcheggia il veicolo in un'area in cui la temperatura può scendere sotto i -17°C (-1°F), collegare il caricatore al veicolo e portare il pulsante di avviamento in posizione OFF. In questo modo il riscaldatore della batteria agli ioni di litio, quando entra in funzione, è alimentato da una fonte esterna per cui la batteria agli ioni di litio non si scarica.
- Quando il riscaldatore della batteria agli ioni di litio entra in funzione, le spie luminose relative allo stato di carica si accendono secondo una sequenza particolare. Le spie luminose relative allo stato di carica seguono la stessa sequenza per indicare la ricarica della batteria da 12 volt, il funzionamento del timer timer o il funzionamento del climatizzatore con comando a distanza (modelli con sistema di navigazione per veicoli elettrici (EV)). Le spie luminose relative allo stato di carica non cambiano il modo di illuminarsi se il riscaldatore della batteria agli ioni di litio entra in funzione contemporaneamente alle suddette funzioni. Vedere  "Spie luminose relative allo stato di carica" nel capitolo "CH. Ricarica".
- Anche se il veicolo è collegato a un caricatore, il riscaldatore della batteria agli ioni di litio sfrutta l'energia erogata dalla batteria stessa per entrare in funzione, quando:
 - Il pulsante di avviamento del veicolo è in posizione ON.
 - Non viene fornita energia elettrica all'apparecchiatura di ricarica.
- Quando il riscaldatore della batteria agli ioni di litio è già in funzione mediante una fonte di energia esterna, continuerà a sfruttare questa fonte anche se il pulsante di avviamento è portato in posizione ON.
- L'autonomia di percorrenza del veicolo diminuisce se il riscaldatore della batteria agli ioni di litio è in funzione (temperatura della batteria agli ioni di litio pari o inferiore a circa -17°C (-1°F)) mentre si è alla guida del veicolo. Potrebbe essere necessario ricaricare la batteria agli ioni di litio prima che non in presenza di temperature ambientali più calde.
- La batteria agli ioni di litio richiede più tempo per la ricarica quando è in funzione il riscaldatore della batteria agli ioni di litio.
- Il tempo di ricarica previsto visualizzato sul quadro strumenti aumenta se il riscaldatore della batteria agli ioni di litio è in funzione.
- La batteria agli ioni di litio potrebbe non caricarsi fino al livello previsto se si usa il timer per la ricarica quando il riscaldatore della batteria agli ioni di litio è in funzione.
- Per modelli con sistema di navigazione per veicoli elettrici (EV): quando è in funzione il riscaldatore della batteria agli ioni di litio mentre il pulsante di avviamento è in posizione OFF e il caricatore non è collegato al veicolo, viene inviata una e-mail per ricordarvi di collegare il caricatore. Vedere il Libretto di uso del sistema di navigazione per veicoli elettrici (EV), fornito separatamente.

PRECAUZIONI PER L'ALTA TENSIONE

COMPONENTI PER ALTA TENSIONE

ATTENZIONE

- Il sistema elettrico del veicolo si serve di alta tensione fino a circa 400 volt CC. È possibile che durante e dopo l'avviamento e allo spegnimento del veicolo il sistema sia caldo. Fare attenzione sia all'alta tensione, sia alla temperatura elevata. Prestare attenzione alle etichette di avvertenza poste sul veicolo.
- Non smontare, rimuovere o sostituire parti e cablaggi per alta tensione, né i rispettivi connettori, poiché si possono riportare gravi ustioni o subire scosse elettriche che potrebbero causare lesioni gravi o mortali. I cavi ad alta tensione sono di colore arancione.
- Il sistema per alta tensione del veicolo non contiene parti riparabili dall'utente. Portare il veicolo presso uno specialista per la riparazione di veicoli elettrici LEAF, come un Concessionario di veicoli elettrici autorizzato NISSAN, per le riparazioni del caso.

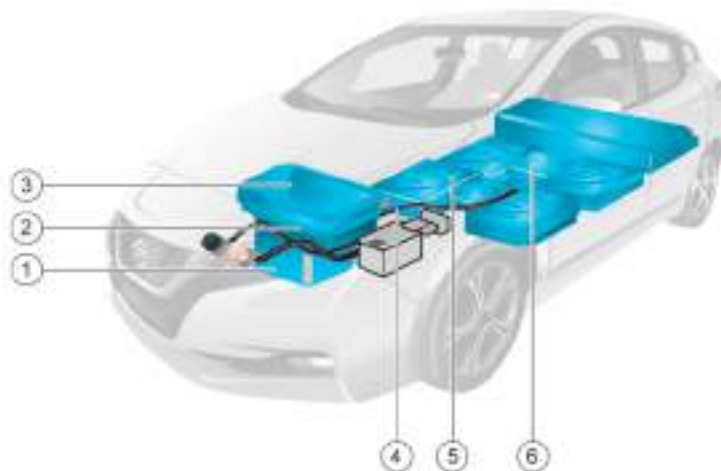

Componenti per alta tensione

1. Motore di trazione e riduttore
2. Inverter del motore di trazione
3. Modulo di distribuzione dell'alimentazione (PDM)
(Caricatore, convertitore DC/DC, scatola di giunzione)
4. Cablaggi ad alta tensione (di colore arancione)
5. Batteria agli ioni di litio
6. Spina di servizio

PRECAUZIONI PER GLI INCIDENTI STRADALI

ATTENZIONE

In caso di collisione:

- Se il veicolo è ancora in condizione da essere guidato, accostarlo al bordo della strada, premere l'interruttore di posizione P (parcheggio) sulla leva del cambio, innestare il freno di stazionamento e spegnere il sistema EV.
- Verificare l'eventuale presenza di cavi o parti ad alta tensione esposti. Per la loro esatta posizione, vedere  "Componenti per alta tensione" nelle pagine precedenti di questo capitolo. Per evitare lesioni personali, non toccare mai cablaggi, connettori e altre parti ad alta tensione, per esempio il modulo di distribuzione dell'alimentazione (PDM), l'inverter e la batteria agli ioni di litio. Se sono visibili fili elettrici scoperti fuori o dentro il veicolo, si possono subire delle scosse elettriche. Pertanto, non toccare mai fili elettrici scoperti.
- Se il veicolo ha subito un forte urto a livello del pianale durante la guida, spegnere il veicolo in un luogo sicuro e controllare le condizioni.
- La presenza di fuoriuscite dalla batteria agli ioni di litio o danni può essere causa di incendio. In quel caso, contattare immediatamente i servizi di emergenza. Non toccare mai il liquido fuoriuscito dentro o fuori dal veicolo. Se il liquido entra in contatto con la pelle o con gli occhi, sciacqua-

re immediatamente la parte interessata con abbondante acqua e consultare un medico non appena possibile per evitare gravi lesioni.

- Se si sviluppa un fuoco nel veicolo elettrico, allontanarsi tempestivamente dal veicolo. Usare esclusivamente estintori di tipo ABC, BC o C, destinati per l'impiego su fuochi generati da apparecchiature elettriche. L'uso di una quantità anche minima di acqua o di un tipo di estintore non idoneo può causare gravi lesioni o la morte per scossa elettrica.
- Se il veicolo richiede di essere trainato, procedere con le ruote anteriori sollevate da terra. Se le ruote anteriori poggiano a terra durante il traino, il motore di trazione potrebbe generare elettricità. Ciò potrebbe danneggiare i componenti del sistema elettrico del veicolo e generare un incendio.
- Se è impossibile valutare bene le condizioni del veicolo a causa della presenza di svariati danni, evitare di toccare il veicolo. Allontanarsi dal veicolo e contattare i servizi di emergenza. Informare i primi soccorritori sul fatto che la vettura coinvolta è un mezzo ad azionamento elettrico.
- Nel caso in cui il veicolo risulti coinvolto in un incidente che successivamente porta alla necessità di una riparazione e la verniciatura della carrozzeria, bisogna portare il veicolo da uno specialista per la riparazione di veicoli elettrici LEAF, come un Con-

cessionario di veicoli elettrici autorizzato NISSAN, per far rimuovere il pacco batterie agli ioni di litio e le parti ad alta tensione, quali il modulo di distribuzione dell'alimentazione (PDM) e l'inverter, compreso il cablaggio, prima di poter procedere alla verniciatura. Se il pacco batterie viene esposto al calore presente nella cabina di verniciatura, subirà una perdita di capacità. I pacchi batterie danneggiati possono mettere in pericolo la sicurezza di meccanici e riparatori non qualificati.

SISTEMA DI SPEGNIMENTO DI EMERGENZA

Nelle condizioni seguenti, il sistema di spegnimento di emergenza viene attivato e il sistema per alta tensione viene spento automaticamente:

- Collisioni a livello frontale e laterale in cui vengono attivati gli airbag.
- Determinate collisioni a livello posteriore.
- Determinati malfunzionamenti del sistema elettrico del veicolo.

Nelle suddette condizioni la spia PRONTO a partire si spegne. Vedere  "Spie di avvertimento, spie di controllo e segnali acustici" nel capitolo "2. Strumentazione e comandi".

Nei tipi di collisione menzionati sopra viene attivato lo spegnimento di emergenza per ridurre al minimo il rischio di eventi che possano generare ulteriori lesioni. Se si attiva il sistema di spegnimento di emergenza, il sistema elettrico del veicolo non può essere portato in posizione PRONTO a partire, rivolt-

CARATTERISTICHE DEL SISTEMA ELETTRICO DEL VEICOLO

gersi quindi a uno specialista per la riparazione di veicoli elettrici LEAF, come un Concessionario di veicoli elettrici autorizzato NISSAN. Anche se il pulsante di avviamento è portato in posizione PRONTO a partire, il sistema potrebbe spegnersi improvvisamente. Pertanto, guidare con prudenza o rivolgersi al più presto a uno specialista per la riparazione di veicoli elettrici LEAF, come un Concessionario di veicoli elettrici autorizzato NISSAN.

ATTENZIONE

- Prestare particolare attenzione ai pedoni. Poiché il motore non produce rumore, i pedoni potrebbero non accorgersi dell'approssimarsi o del movimento del veicolo, e impegnare la traiettoria del veicolo in movimento. Vedere  "Interruttore sistema di avviso acustico per i pedoni (VSP) OFF" nel capitolo "2. Strumentazione e comandi".
- Quando si scende dal veicolo, assicurarsi di aver spento il sistema elettrico.
- Premere il pulsante di posizione P (parcheggio) sulla leva del cambio e azionare il freno di stazionamento quando si parcheggia perché il veicolo potrebbe muoversi quando la spia PRONTO a partire è accesa (ON). Quando la spia PRONTO a partire è accesa (ON), non lasciare il veicolo impostato in una posizione di marcia diversa da P (parcheggio).
- Tenere premuto il pedale del freno finché non si è pronti a partire. Quando il veicolo è in posizione D (Marcia), B o R (Retromarcia), e si rilascia il pedale del freno anche senza premere l'acceleratore, il veicolo si muove lentamente e potrebbe avviarsi improvvisamente. Questo potrebbe portare a lesioni gravi o mortali.

NOTA:

- Il veicolo non può muoversi se la batteria agli ioni di litio è scarica. Le accelerazioni ripetute

consumano più energia generata dalla batteria agli ioni di litio che non la guida costante.

- Questo veicolo è dotato di un sistema di frenata rigenerativa. Lo scopo principale del sistema di frenata rigenerativa è quello di fornire una certa quantità di energia per poter ricaricare la batteria agli ioni di litio e aumentare l'autonomia di percorrenza. Un secondo vantaggio è il "freno motore" che funziona a seconda delle condizioni della batteria agli ioni di litio.
- In posizione D (guida), quando il pedale dell'acceleratore viene rilasciato, il sistema di frenata rigenerativa genera una decelerazione.
- Quando si porta la leva del cambio in posizione B e si toglie il piede dal pedale dell'acceleratore, viene applicata una frenata rigenerativa maggiore rispetto alla posizione D (Marcia).
- La minore decelerazione è prodotta dal sistema di frenata rigenerativa quando la batteria agli ioni di litio è completamente carica. La forza frenante rigenerativa viene automaticamente ridotta quando la batteria agli ioni di litio è carica per impedire un sovraccarico di quest'ultima. La forza frenante rigenerativa viene ridotta anche quando la temperatura della batteria è alta/bassa (indicata dalle aree rossa/blu sull'indicatore della temperatura della batteria) per evitare danneggiamenti della stessa.
- Per rallentare o arrestare il veicolo in base alle condizioni del traffico o della strada è necessario usare il pedale del freno. I freni del ve-

colo non sono condizionati dal funzionamento del sistema di frenata rigenerativa.

RUMORI E VIBRAZIONI

È possibile avvertire i seguenti rumori o vibrazioni, in quanto normali caratteristiche del veicolo.

- Rumori del motore di trazione provenienti dal vano motore.
- Rumori e vibrazioni al rilascio e all'azionamento del freno di stazionamento.
- Rumori della pompa dell'acqua e della ventola del radiatore durante la ricarica.
- Rumori causati dal compressore e dalla ventola del radiatore quando viene usato il climatizzatore programmato o il climatizzatore con controllo a distanza (modelli con sistema di navigazione per veicolo elettrico (EV)).
- Rumori di funzionamento del relè e vibrazioni all'avviamento e allo spegnimento del sistema elettrico del veicolo (pulsante d'avviamento portato in posizione ON e OFF).
- Avviso acustico per i pedoni (VSP).

USO QUOTIDIANO DEL VEICOLO ELETTRICO (guida in tutte le situazioni)

⚠ ATTENZIONE

Il sistema elettrico del veicolo usa corrente ad alta tensione. La mancata osservanza delle istruzioni adeguate per gestire il sistema può causare lesioni gravi o morte.

Questo capitolo fornisce una breve descrizione delle più importanti funzioni di LEAF. Per avere una descrizione più dettagliata delle caratteristiche e del funzionamento del veicolo, fare riferimento ai capitoli specifici.

RICARICA DELLA BATTERIA AGLI IONI DI LITIO

⚠ ATTENZIONE

Avere cura di leggere  "Ricarica" nel capitolo "CH." e seguire le procedure e le linee guida descritte.

Ci sono due modalità per ricaricare la batteria agli ioni di litio:

- Ricarica rapida
- Ricarica normale



Sportello della presa di ricarica normale: sul lato destro

Per la ricarica normale, usare la presa di ricarica sul lato destro con il tappo arancione.

Per maggiori istruzioni, vedere  "Ricarica" nel capitolo "CH.".



Sportello della presa di ricarica rapida: sul lato sinistro

Per la ricarica rapida, usare la presa di ricarica sul lato sinistro con il tappo nero.

Per maggiori istruzioni, vedere  "Ricarica" nel capitolo "CH. ".

PRIMA DI METTERSI ALLA GUIDA DEL VEICOLO (modelli con sistema di navigazione per veicoli elettrici (EV))



È possibile controllare lo stato di carica e il funzionamento del riscaldatore della batteria agli ioni di litio (se in dotazione) tramite uno smartphone con accesso a Internet o un computer a casa propria. Se preferibile, si può anche ricevere un SMS (messaggio di testo) di avviso sul telefono cellulare. Inoltre, è possibile programmare l'attivazione di riscaldamento e climatizzatore tramite il timer o il controllo a distanza del climatizzatore, se necessario. Vedere  "Timer per il climatizzatore" nel capitolo "4. Display, riscaldamento e aria condizionata (sistema di climatizzazione)".

NOTA:

- Per verificare lo stato di carica della batteria agli ioni di litio o usare il riscaldamento e cli-

matizzatore con controllo a distanza tramite personal computer o smartphone con accesso a internet, è necessario soddisfare i seguenti requisiti:

- Il veicolo deve trovarsi in una zona coperta dal segnale per il telefono cellulare o smartphone.
- Il telefono cellulare o smartphone deve trovarsi in una zona coperta dal segnale.
- Il computer deve essere collegato a Internet.
- Per comunicare con il veicolo è necessario disporre di un telefono cellulare o computer.

- Per ricevere messaggi di testo riguardanti lo stato di carica del veicolo, è necessario disporre di un telefono cellulare abilitato.
- Quando il connettore di ricarica è disconnesso dal veicolo, il riscaldamento e il condizionatore usano l'energia elettrica generata dalla batteria agli ioni di litio.
- Se la funzione di riscaldamento e climatizzazione con controllo a distanza e la ricarica della batteria agli ioni di litio vengono azionate contemporaneamente, ci vorrà più tempo per ricaricare la batteria a causa dell'energia usata per riscaldare o raffreddare il veicolo.

Controllo dello stato di carica della batteria



Lo stato di carica della batteria agli ioni di litio può essere controllato sul sito Web del Centro Dati NISSAN tramite un personal computer o smartphone con accesso a internet.

Se la batteria agli ioni di litio non è sufficientemente carica, è possibile iniziare la ricarica tramite la funzione di ricarica a distanza. Vedere  "Funzioni remote relative alla ricarica (modelli con sistema di navigazione per veicoli elettrici (EV))" nel capitolo "CH. Ricarica".

Azionamento del sistema di climatizzazione prima della guida



Il sistema di climatizzazione e riscaldamento del veicolo può essere attivato a distanza tramite uno smartphone con accesso a internet o un computer.

In questo modo è possibile riscaldare o raffreddare l'interno del veicolo anche durante la ricarica della batteria. Questa operazione riduce il carico sulla batteria agli ioni di litio durante la guida e aiuta ad aumentare l'autonomia di percorrenza del veicolo. Vedere  "Timer per il climatizzatore" nel capitolo "4. Display, riscaldamento e aria condizionata (sistema di climatizzazione)".

Messaggio relativo al funzionamento del riscaldatore della batteria agli ioni di litio (se in dotazione)



È possibile decidere se ricevere le notifiche riguardanti il funzionamento del riscaldatore della batteria agli ioni di litio sul sito web del Centro Dati NISSAN tramite uno smartphone con accesso a internet o computer.

Quando il pulsante di avviamento è in posizione OFF e il connettore di ricarica non è collegato, o quando si attiva o si disattiva il riscaldatore della batteria agli ioni di litio, viene inviata una e-mail per ricordarvi di collegare il caricatore al veicolo. Vedere il Libretto di uso del sistema di navigazione per veicoli elettrici (EV), fornito separatamente.

AVVIAMENTO DEL VEICOLO



1. Abbassare il pedale del freno.
2. Premere il pulsante di avviamento.
3. Verificare che la spia PRONTO a partire si accenda. Vedere  "Spia PRONTO a partire" nel capitolo "2. Strumentazione e comandi"

4. Per modelli con sistema di navigazione per veicoli elettrici (EV): se sono necessarie indicazioni sull'itinerario, inserire la destinazione nel sistema di navigazione. Vedere il Libretto di uso del sistema di navigazione per veicoli elettrici (EV), fornito separatamente.

5. Controllare il livello di carica della batteria agli ioni di litio e l'autonomia di percorrenza prevista visibili sul quadro strumenti. Vedere  "Strumenti e indicatori" nel capitolo "2. Strumentazione e comandi".

NOTA:

- Prima di procedere alla guida, confrontare la distanza da percorrere per arrivare a destinazione, visualizzata sullo schermo del sistema di navigazione, con l'autonomia di percorrenza prevista, mostrata sul quadro strumenti. Determinare se si dovrà ricaricare la batteria agli ioni di litio durante il viaggio verso la destinazione pianificata (modelli con sistema di navigazione per veicoli elettrici (EV)).
- Se è necessario ricaricare la batteria agli ioni di litio, usare il sistema di navigazione per cercare stazioni di ricarica disponibili lungo l'itinerario pianificato (modelli con sistema di navigazione per veicoli elettrici (EV)).

GUIDA DEL VEICOLO



1. Premere il pedale del freno.
2. Rilasciare il freno di stazionamento.
3. Portare la leva del cambio in posizione **D** (Marcia).
Quando viene rilasciata, la leva del cambio torna in posizione centrale.
4. Confermare che il veicolo sia in posizione **D** (Marcia). La spia accanto alla **<D>** presso la leva del cambio si accende e sul quadro strumenti viene visualizzata la lettera [D].
5. Rilasciare il pedale del freno.
6. Premere il pedale dell'acceleratore e partire.



Per procedere in avanti, sono disponibili le seguenti posizioni di marcia:

- Usare la posizione **D** (Marcia) per prestazioni di guida ottimali.
- Usare la posizione **B** per la guida in discesa. Quando si usa la posizione **B** e si rilascia il pedale dell'acceleratore, la frenata rigenerativa applicata è maggiore rispetto alla posizione **D** (Marcia).



Vedere  "Guida del veicolo" nel capitolo "5. Partenza e guida".

NOTA:

La frenata rigenerativa converte il movimento in avanti del veicolo in energia elettrica per rallentare il veicolo.

Utilizzare la modalità ECO per guidare in città e per massimizzare l'autonomia di percorrenza del veicolo. La modalità ECO aiuta a ridurre il consumo di energia limitando l'accelerazione rispetto alla stessa posizione dell'acceleratore in posizione D (Marcia).



Se la spia di avvertimento basso livello di carica batteria  si accende in giallo, il livello di carica della batteria agli ioni di litio è troppo basso per viaggiare. Vedere  "Autonomia di percorrenza" nel capitolo "2. Strumentazione e comandi". Ricaricare al più presto la batteria agli ioni di litio.

Parcheggiare il veicolo





1. Quando il veicolo si arresta, premere il pulsante di posizione P sulla leva del cambio mentre si preme il pedale del freno. Verificare che il cambio sia nella posizione **P** (Parcheggio) controllando l'indicatore del cambio presente accanto alla leva del cambio o il display informativo multifunzione.
2. Azionare il freno di stazionamento.
3. Premere il pulsante di avviamento in posizione **OFF**.
4. Se il parcheggio è dotato di apparecchiature per la ricarica, procedere alla ricarica della batteria agli ioni di litio in base alle necessità. Vedere  "Ricarica" nel capitolo "CH. ".

A CASA DOPO LA GUIDA

Ricarica della batteria agli ioni di litio

Al ritorno a casa, collegare il veicolo alla stazione di ricarica domestica installata da un operatore Electro-Mobility (EMO). Usare il cavo in dotazione alla stazione di ricarica domestica o, se non disponibile, il cavo Modo 3. In entrambi i casi è necessario inserire la spina nella presa di ricarica di LEAF sul lato destro.

Caricare il veicolo o programmare il timer per la ricarica affinché il veicolo venga ricaricato ad un'ora specifica. Vedere  "Modalità di ricarica" nel capitolo "CH. Ricarica".

1. Quando il pulsante di avviamento è disinserito, le impostazioni del timer per la ricarica e del timer per il climatizzatore vengono visualizzate sul display informativo multifunzione. Vedere  "Display ora" nel capitolo "2. Strumentazione e comandi".
2. Aprire lo sportello e il tappo della presa di ricarica. Vedere  "Sportello della presa di ricarica" nel capitolo "3. Controlli e regolazioni prima della partenza" e  "Tappo della presa di ricarica" nel capitolo "3. Controlli e regolazioni prima della partenza".
3. Collegare il connettore di ricarica al veicolo. Vedere  "Tappo della presa di ricarica" nel capitolo "CH. Controlli e regolazioni prima della partenza".
4. Se è stato programmato il timer, la ricarica inizia all'ora stabilita. Se il timer non è attivato, la ricarica inizia immediatamente.

NOTA:

- **La ricarica può essere attivata a distanza, anche se è impostato il timer per la ricarica (modelli con sistema di navigazione per veicoli elettrici (EV)).**
- **In caso si dimentichi di collegare il connettore del caricatore a vostro LEAF a casa, è disponibile una funzione di notifica che invia un messaggio di testo al telefono cellulare, allo smartphone con accesso a internet o al personal**

computer. Vedere  "Funzioni remote relative alla ricarica (modelli con sistema di navigazione per veicoli elettrici (EV))" nel capitolo "CH. Ricarica" (modelli con sistema di navigazione per veicoli elettrici (EV)).

- **NISSAN consiglia di collegare LEAF alla stazione di ricarica domestica dopo essere scesi dal veicolo, anche se non si prevede di usare la vettura. Facendo in questo modo, si possono sfruttare al massimo le funzioni del climatizzatore con comando a distanza (modelli con sistema di navigazione per veicoli elettrici (EV)) e del climatizzatore programmato la volta successiva che si usa il veicolo.**

UN USO EFFICIENTE DEL VOSTRO VEICOLO

AUTONOMIA DI PERCORRENZA

La distanza che si riesce a percorrere con il veicolo (autonomia di percorrenza) varia considerevolmente a seconda della carica disponibile, le condizioni meteorologiche presenti, la temperatura, l'utilizzo, l'età della batteria, la topografia e lo stile di guida.

OTTIMIZZARE L'AUTONOMIA DI PERCORRENZA

L'autonomia di percorrenza disponibile dipende da una serie di fattori. L'autonomia di percorrenza effettiva varia a seconda di:

- Velocità
- Carico del veicolo
- Carico elettrico degli accessori del veicolo
- Condizioni del traffico e della strada

NISSAN consiglia di adottare le seguenti abitudini di guida per ottimizzare l'autonomia di percorrenza:

Prima della guida:

- Attenersi alla manutenzione periodica consigliata.
- Tenere gli pneumatici gonfiati alla pressione corretta.
- Tenere le ruote correttamente allineate.
- Preriscaldare o preraffreddare l'interno dell'abitacolo mentre il veicolo è sotto carica.
- Rimuovere carichi non necessari dal veicolo.

Durante la guida:

- Guidare in modalità ECO
 - La modalità ECO aiuta a ridurre il consumo di energia riducendo l'accelerazione rispetto alla stessa posizione del pedale dell'acceleratore in posizione D (Marcia).
- Guidare a velocità costante. Mantenere una velocità di crociera con una posizione del pedale dell'acceleratore costante o usare il cruise control quando è appropriato.
- Accelerare lentamente e senza scatti. Premere e rilasciare delicatamente il pedale dell'acceleratore durante le accelerazioni e decelerazioni.
- In autostrada guidare a velocità moderata.
- Evitare gli arresti e le frenate frequenti. Mantenere una distanza di sicurezza dai veicoli che precedono.
- Spegnere il condizionatore/riscaldamento quando non è necessario.
- Selezionare una temperatura moderata per il riscaldamento o raffreddamento per ridurre il consumo di energia.
- Utilizzare il ventilatore soltanto per ridurre il consumo di energia.
- In presenza di basse temperature, invece del climatizzatore usare i sedili riscaldati (se in dotazione) e il volante riscaldato (se in dotazione) per ridurre il consumo di energia.

- Usare il condizionatore/riscaldamento per controllare la temperatura e chiudere i finestrini per ridurre eventuali resistenze quando si procede ad alta velocità.
- Rilasciare il pedale dell'acceleratore per rallentare e non usare il freno quando le condizioni del traffico o della strada lo consentono.
 - Questo veicolo è dotato di un sistema di frenata rigenerativa. Lo scopo principale del sistema di frenata rigenerativa è quello di fornire una certa quantità di energia per poter ricaricare la batteria agli ioni di litio e aumentare l'autonomia di percorrenza. Un secondo vantaggio è l'effetto "freno motore" che funziona a seconda delle condizioni della batteria agli ioni di litio. Nelle posizioni D (Marcia) e B, quando il pedale dell'acceleratore viene rilasciato, il sistema di frenata rigenerativa fornisce decelerazione e potenza alla batteria agli ioni di litio.
- L'autonomia di percorrenza del veicolo potrebbe essere sostanzialmente ridotta in presenza di condizioni di estremo freddo (per esempio a -20°C (-4°F)).
- Quando si usa il sistema di climatizzazione per riscaldare l'abitacolo in presenza di temperature esterne inferiori a 0°C (32°F), il consumo di corrente elettrica è maggiore, come sono maggiori gli effetti sull'autonomia di percorrenza rispetto a quando si usa il climatizzatore in presenza di temperature superiori a 0°C (32°F).

DURATA DI VITA DELLA BATTERIA AGLI IONI DI LITIO

La capacità della batteria agli ioni di litio di mantenere la carica, come per tutte le batterie, si riduce con l'età e con l'uso della batteria, il che si traduce in una diminuzione dell'autonomia di percorrenza rispetto a quando il veicolo è nuovo. Questo è normale e prevedibile, e non indica un malfunzionamento del veicolo o della batteria agli ioni di litio.

La capacità della batteria agli ioni di litio di mantenere la carica può essere condizionata dal modo di guidare e depositare il veicolo, dal modo di ricaricare la batteria agli ioni di litio e dalla temperatura della batteria agli ioni di litio durante l'uso e la ricarica del veicolo.

Per massimizzare la durata utile della batteria, applicare se possibile le seguenti abitudini di guida e ricarica:

- Evitare di esporre il veicolo a temperature estreme per lunghi periodi.
- Evitare di parcheggiare il veicolo a temperature inferiori a -25°C (-13°F) per oltre sette giorni.
- Evitare di lasciare il veicolo per oltre 14 giorni con l'indicatore di carica disponibile della batteria agli ioni di litio a zero o prossimo allo zero.
- Lasciar raffreddare la batteria agli ioni di litio dopo l'uso e prima della ricarica.
- Parcheggiare il veicolo in luoghi freddi lontano dalla luce diretta del sole e da fonti di calore.

- Evitare di tenere la batteria a temperature elevate per periodi prolungati (per esempio, esponendola a temperature ambiente molto alte o in seguito alla guida prolungata in autostrada effettuando diverse ricariche rapide).
- Usare i normali metodi di ricarica per caricare la batteria agli ioni di litio e ridurre al minimo l'uso di postazioni pubbliche di ricarica rapida.
- Adottare uno stile di guida moderato.
- Usare la modalità ECO.
- Non usare ripetutamente il timer per la ricarica mentre il connettore di ricarica è collegato al veicolo dopo che la ricarica della batteria è completata. Si rischia di scaricare la batteria da 12 volt.
- La potenza della batteria agli ioni di litio può essere verificata sul relativo indicatore. Per ulteriori informazioni, fare riferimento a  "Indicatore carica disponibile della batteria agli ioni di litio" nel capitolo "2. Strumentazione e comandi".

INFORMAZIONI PARTICOLARI SUL VEICOLO ELETTRICO

STRUMENTI E INDICATORI

Diversi strumenti e indicatori correlati alle funzioni EV sono visualizzati sul display informativo multifunzione.

Display informativo multifunzione

Spia di avvertimento principale:



La spia di avvertimento principale (rossa o gialla) si illumina nel caso in cui si accenda una spia di avvertimento o un indicatore nel display o in caso di visualizzazione di messaggi sul display informativo multifunzione.

Per ulteriori informazioni, vedere  "Spia di avvertimento principale (rossa/gialla)" nel capitolo "2. Strumentazione e comandi".

Indicatore di potenza:



Questo indicatore mostra il consumo energetico effettivo del motore di trazione e l'energia fornita alla batteria agli ioni di litio tramite la frenata rigenerativa.

Autonomia di percorrenza:



Questo indicatore mostra l'autonomia di percorrenza prevista (calcolata in base allo stile di guida corrente e alle condizioni operative) prima di dover effettuare una nuova ricarica.

Per ulteriori informazioni, vedere  "Autonomia di percorrenza" nel capitolo "2. Strumentazione e comandi".

Indicatore carica disponibile della batteria agli ioni di litio:



Questo indicatore mostra la capacità residua della batteria agli ioni di litio disponibile per la guida del veicolo.

Per ulteriori informazioni, vedere  "Indicatore carica disponibile della batteria agli ioni di litio" nel capitolo "2. Strumentazione e comandi".

Le informazioni specifiche per EV sono visualizzate anche sul computer di bordo. Per ulteriori informazioni, vedere  "Computer di bordo" nel capitolo "2. Strumentazione e comandi".

Spie di avvertimento e controllo



Il sistema elettrico del veicolo si serve delle seguenti spie di avvertimento e controllo, specifiche per il veicolo elettrico:

1. Spia di avvertimento principale (rossa)
2. Spia di avvertimento principale (gialla)

3. Spia di avvertimento carica della batteria da 12 volt
4. Spia di controllo inserimento spina
5. Spia PRONTO a partire
6. Spia di controllo limitazione di potenza
7. Spia di avvertimento del sistema elettrico del veicolo
8. Spia di avvertimento del sistema di controllo del cambio elettrico
9. Spia di avvertimento impianto frenante (gialla)

Per ulteriori informazioni, vedere  "Spie di avvertimento, spie di controllo e segnali acustici" nel capitolo "2. Strumentazione e comandi".

SISTEMA DI AVVISO ACUSTICO DI VEICOLO IN AVVICINAMENTO PER PEDONI (VSP)

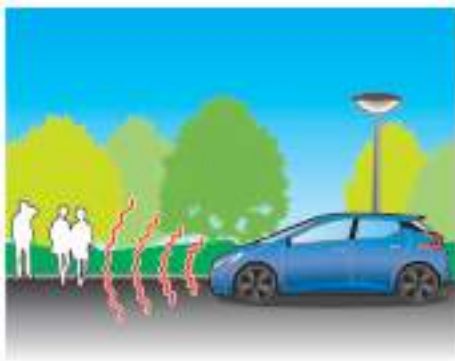

Il sistema di avviso acustico per i pedoni (VSP) si serve di suoni per avvisare i pedoni della presenza del veicolo quando questo si sta avvicinando a bassa velocità.

Il volume è più alto all'avviamento per segnalare chiaramente che il veicolo si sta mettendo in moto.

Il suono si interrompe quando la velocità del veicolo supera i 30 km/h circa (19 miglia/h).

Il suono si (ri)attiva quando la velocità del veicolo scende sotto i 25 km/h circa (16 miglia/h).

Il suono si interrompe definitivamente all'arresto del veicolo.

Per il modello con guida a sinistra (LHD)

Durante la retromarcia, con il veicolo in posizione R (retromarcia), il suono non viene interrotto ma viene emesso in modo intermittente, anche a veicolo fermo.

1. Il sistema VSP viene attivato automaticamente quando il veicolo è in modalità PRONTO a partire. (La spia ① sull'interruttore VSP OFF è spenta.)
2. Premere l'interruttore VSP OFF per disattivare (OFF) il sistema VSP. (La spia VSP OFF ① si accende per indicare la disattivazione del sistema.)
3. Premere nuovamente l'interruttore VSP OFF per attivare il sistema VSP. (La spia VSP OFF ① si spegne.)
4. Il sistema viene resettato al disinserimento del pulsante di avviamento. Il sistema VSP si riattiva automaticamente all'inserimento del pulsante di avviamento.

ATTENZIONE

- **Colui che guida il veicolo deve usare il sistema VSP (soprattutto quando il veicolo fa marcia indietro) con la dovuta attenzione/considerazione e deve rispettare le leggi della giurisdizione del paese nel quale applica il sistema VSP.**
- **Il sistema VSP dovrebbe essere disattivato soltanto in determinate situazioni insolite, in cui la presenza di pedoni è poco proba-**

bile, ad esempio in un ingorgo sull'autostrada. Non bisogna assolutamente disattivare il sistema VSP se la presenza di pedoni rientra anche minimamente nella possibilità.

- Se si guida il veicolo con il sistema VSP disattivato, i pedoni potrebbero non avvertire l'avvicinarsi del mezzo, il che potrebbe risultare in un incidente con lesioni personali gravi o mortali.
- Se non è possibile sentire il suono prodotto dal sistema VSP durante la guida, arrestare il veicolo in un luogo sicuro e tranquillo. Aprire un finestrino e posizionare il cambio in R (retromarcia) con il pedale del freno ben premuto. Controllare quindi se si riesce a sentire il suono operativo proveniente dal lato anteriore del veicolo.
- Se non è possibile sentire il suono quando il sistema VSP è ON (spia VSP OFF non illuminata), rivolgersi immediatamente a uno specialista per la riparazione di veicoli elettrici LEAF, come un Concessionario di veicoli elettrici autorizzato NISSAN.

NOTA:

Se si desidera aumentare il volume del sistema VSP, rivolgersi a uno specialista per la riparazione di veicoli elettrici LEAF, come un Concessionario di veicoli elettrici autorizzato NISSAN. (Non è possibile abbassare il volume.)

SISTEMA DI CONTROLLO DEL CAMBIO ELETTRICO



Questo veicolo dispone di un sistema di controllo del cambio elettrico dotato delle tre seguenti caratteristiche:

- Funzionamento agevole e senza problemi della leva del cambio.
- Per collocare il veicolo in posizione (parcheggio), premere il pulsante di posizione P (parcheggio) sulla leva del cambio.
- Il sistema di controllo del cambio applica automaticamente la posizione P (parcheggio) quando il pulsante d'avviamento è in posizione OFF.

Per ulteriori informazioni, vedere  "Guida del veicolo" nel capitolo "5. Partenza e guida".

FARI A LED (anabbaglianti) (se in dotazione)

Questo veicolo utilizza fari a LED per le luci anabbaglianti. I fari a LED prevedono le seguenti caratteristiche:

- Basso consumo energetico
- Forma molto compatta

Rivolgersi a uno specialista per la riparazione di veicoli elettrici LEAF, come un Concessionario di veicoli elettrici autorizzato NISSAN per la sostituzione dei fari.

REGISTRATORE DI DATI DI EVENTO (RDE) (se in dotazione)

La vostra Nissan Leaf è dotata di un registratore di dati di evento (EDR).

L'EDR registra continuamente informazioni rilevanti relative al veicolo durante la guida.

Lo scopo principale dell'EDR è quello di registrare dati specifici (elencati di seguito) in caso di scontro o quasi-scontro, ad esempio relativi al gonfiaggio dell'airbag, le sterzate improvvise, le frenate di emergenza, ecc.

Questi dati vengono utilizzati unicamente allo scopo di comprendere in che modo i sistemi del veicolo si comportano in una situazione particolare, e quindi di risolvere potenziali problemi.

L'EDR è progettato per registrare i dati relativi ai sistemi dinamici e di sicurezza del veicolo per un brevissimo periodo di tempo (10 secondo o meno), per esempio:













- Velocità del veicolo
- G-forze esercitate sul veicolo
- Possibili avvertimenti
- Azioni del conducente (acceleratore, velocità impostata, luci, angolo e coppia di sterzo, interruttore freno)
- Distanza fra i veicoli
- Posizione del veicolo all'interno della corsia
- Immagini della telecamera anteriore

PROMEMORIA

Ricarica

Tipi di ricarica	CH-2	Funzioni remote relative alla ricarica (modelli con sistema di navigazione per veicoli elettrici (EV))	CH-23
Precauzioni sulla ricarica.....	CH-3	Spie luminose relative allo stato di carica.....	CH-24
Istruzioni per la ricarica della batteria agli ioni di litio.....	CH-4	Spie luminose relative allo stato di carica.....	CH-24
Ricarica rapida	CH-4	Spia della scatola di controllo del cavo NISSAN	
Ricarica normale	CH-7	EVSE (Electric Vehicle Supply Equipment) (se in dotazione)	CH-27
Bloccaggio del connettore di ricarica	CH-20	Guida ricerca guasti inerenti alla ricarica	CH-30
Vite di sbloccaggio della presa di ricarica	CH-20		
Modalità di ricarica.....	CH-21		
Timer per la ricarica.....	CH-21		

TIPI DI RICARICA

Tipo di ricarica	Preso di ricarica	Connettore di ricarica	Scatola di controllo	Elettrico	Contenuto
Ricarica rapida		 Connettore di ricarica rapida			Usare una stazione di ricarica pubblica conforme allo standard CHAdeMO.
		 Connettore di ricarica normale		 Stazione di ricarica normale con cavo	Usare una stazione di ricarica normale con cavo.
Ricarica normale		 Connettore di ricarica normale	 Spina	 Stazione di ricarica normale con presa elettrica EV	Usare un cavo Modo 3 NISSAN e una stazione di ricarica normale con presa elettrica EV.
		 Connettore di ricarica normale	 Spina domestica	 Presa domestica	Usare NISSAN EVSE. Usare solo prese domestiche dedicate installate da un operatore Electro-Mobility Operator (EMO).

PRECAUZIONI SULLA RICARICA

ATTENZIONE

- Se si fa uso di dispositivi medici elettrici, ad esempio pacemaker cardiaci o defibrillatori cardiovascolari, rivolgersi al produttore di tali dispositivi riguardo agli eventuali effetti della ricarica sui dispositivi impiantati prima di iniziare l'operazione di ricarica. La ricarica potrebbe incidere sul funzionamento.
- Verificare che non sia presente acqua o materiali estranei nella presa di ricarica, nel connettore o nella spina elettrica, e che non siano danneggiati, arrugginiti o corrosi. Se si osserva una di queste condizioni, non caricare la batteria agli ioni di litio. Ciò potrebbe causare un corto circuito, una scossa elettrica e provocare un incendio, con conseguenti lesioni personali gravi o morte.
- Per evitare lesioni personali gravi o morte durante la ricarica della batteria agli ioni di litio, tenere presenti le seguenti precauzioni:
 - Non toccare i contatti metallici della presa di ricarica, del connettore o della spina domestica.
 - Non toccare il veicolo o l'apparecchiatura di ricarica (postazione di ricarica, cavo Modo 3, EVSE) in caso di fulmini. Ciò potrebbe causare una scossa elettrica.

- Non smontare o modificare la presa di ricarica o l'apparecchiatura di ricarica (stazione di ricarica domestica, cavo Modo 3, EVSE). Ciò potrebbe causare un incendio.
- Se si osserva un odore insolito o fumo proveniente dal veicolo, interrompere immediatamente la ricarica.
- Evitare che mani, capelli, gioielli o indumenti entrino in contatto o rimangano impigliati nella ventola di raffreddamento del motore di trazione. La ventola di raffreddamento potrebbe avviarsi in qualsiasi momento durante la ricarica.
- Dopo aver usato il cavo Modo 3 o l'EVSE (se in dotazione), se lo si colloca nel veicolo, fissarlo in modo stabile con la rete fermabagagli nel vano bagagli. Vedere  "Vano portaoggetti" nel capitolo "2. Strumentazione e comandi". In caso contrario, potrebbe venire scaraventato in avanti e provocare lesioni nel caso di una frenata brusca o di una collisione.
- NISSAN raccomanda di ricaricare la vostra NISSAN LEAF a casa usando la stazione di ricarica domestica dedicata consigliata da NISSAN. È necessario che sia installata una stazione di ricarica compatibile con lo standard A EN61851 su un circuito dedicato da 220-240 V da un elettricista professionista, certificato da un operatore Electro-Mobility (EMO) consigliato da NISSAN.

AVVERTENZA

- Per evitare danni all'apparecchiatura di ricarica:
 - Non chiudere lo sportello della presa di ricarica senza aver chiuso il tappo della presa di ricarica.
 - Proteggere l'apparecchiatura di ricarica dai colpi.
 - Non tirare o torcere il cavo di ricarica.
- Assicurarsi di chiudere la presa di ricarica con l'apposito tappo al termine della ricarica. Se la presa di ricarica è chiusa con il tappo aperto, sono possibili infiltrazioni di acqua o oggetti estranei nella presa.
- Non eseguire la ricarica se è stato applicato il telo di copertura della carrozzeria. Ciò potrebbe causare danni al connettore di ricarica.
- Non tentare di avviare la batteria da 12 volt mediante batteria ausiliaria mentre la batteria agli ioni di litio è in carica. Ciò potrebbe danneggiare il veicolo o l'apparecchiatura di ricarica e causare lesioni. Vedere  "Avviamento con batteria ausiliaria" nel capitolo "6. In caso di emergenza".
- Non introdurre oggetti diversi dal connettore di ricarica nella presa di ricarica, per evitare danneggiamenti della presa.

NOTA:

- Quando si carica una batteria agli ioni di litio, il pulsante di avviamento deve essere in posi-

zione OFF. Se il pulsante di avviamento è in posizione ON, la batteria agli ioni di litio non può essere caricata.

- Per la vostra sicurezza, se il connettore di ricarica è collegato al veicolo mentre il pulsante di avviamento è in posizione PRONTO a partire, il veicolo passerà automaticamente in posizione ON. La ricarica non avrà inizio finché il pulsante di avviamento resti in questa posizione, pertanto assicurarsi di spostarlo in posizione OFF.
- La ricarica della batteria agli ioni di litio potrebbe richiedere più tempo mediante il caricatore rapido se il veicolo è parcheggiato in un luogo freddo per un lungo periodo. La ricarica della batteria agli ioni di litio potrebbe richiedere più tempo mediante il caricatore rapido se la temperatura della batteria agli ioni di litio è alta o bassa. Per ulteriori informazioni, fare riferimento a  "3. Indicatore di temperatura della batteria agli ioni di litio" nel capitolo "2. Strumentazione e comandi".
- Il pulsante di avviamento può essere portato in posizione ON e il climatizzatore e il sistema di navigazione (modelli con sistema di navigazione) possono essere utilizzati mentre la batteria agli ioni di litio è sotto carica. Tuttavia, queste operazioni assorbono energia della batteria agli ioni di litio, pertanto la ricarica richiederà più tempo. Portare il pulsante di avviamento in posizione OFF per ridurre il tempo di ricarica della batteria agli ioni di litio.

- Se durante la ricarica si verifica un'interruzione di corrente, la ricarica riprende automaticamente non appena viene ripristinata l'alimentazione.
- Quando si utilizza la funzione a distanza per il riscaldamento e il climatizzatore (modelli con sistema di navigazione), è consigliabile tenere il cavo di ricarica collegato per non prendere l'energia dalla batteria agli ioni di litio.
- Se la presa di ricarica è congelata, sciogliere il ghiaccio. Dopo aver sciolto il ghiaccio, procedere alla ricarica della batteria agli ioni di litio. Forzando l'allacciamento del connettore di ricarica, si potrebbero causare guasti.
- In presenza di oggetti estranei nel connettore o nella presa di ricarica per cui è impossibile collegarli, non forzare il collegamento. Rivolgersi a uno specialista per la riparazione di veicoli elettrici LEAF, come un Concessionario di veicoli elettrici autorizzato NISSAN. Forzando l'allacciamento del connettore di ricarica, si potrebbero causare guasti all'apparecchiatura di ricarica e al veicolo.
- La presa di ricarica è dotata di un foro per il drenaggio dell'acqua. Se il foro per il drenaggio dell'acqua è ostruito, o se l'acqua resta bloccata all'interno, non effettuare la ricarica. Rivolgersi a uno specialista per la riparazione di veicoli elettrici LEAF, come un Concessionario di veicoli elettrici autorizzato NISSAN.

ISTRUZIONI PER LA RICARICA DELLA BATTERIA AGLI IONI DI LITIO

Questo è un veicolo elettrico e il suo funzionamento richiede energia elettrica. La batteria agli ioni di litio è l'unica sorgente di energia a disposizione per azionare il veicolo.

Durante la guida, è importante accumulare energia e pianificare le esigenze di ricarica per evitare di scaricare completamente la batteria agli ioni di litio.

Ci sono due modalità per ricaricare la batteria agli ioni di litio:

- **Ricarica rapida**
- **Ricarica normale**
 - Mediante una stazione di ricarica normale con cavo
 - Mediante il cavo Modo 3 NISSAN
 - Mediante NISSAN EVSE

RICARICA RAPIDA



CHAdeMO

La ricarica rapida viene effettuata presso le stazioni di ricarica pubbliche (fino a 50kW di potenza). Sono stati sviluppati dei caricatori rapidi conformi allo standard CHAdeMO e compatibili con LEAF, identificati dal simbolo illustrato.

La ricarica della batteria agli ioni di litio potrebbe richiedere più tempo mediante il caricatore rapido se la temperatura della batteria agli ioni di litio è alta o bassa. Per ulteriori informazioni, fare riferimento a  "3. Indicatore di temperatura della batteria agli ioni di litio" nel capitolo "2. Strumentazione e comandi".

Se la ricarica si interrompe a metà, è possibile riavviarla premendo nuovamente il pulsante di avvio sulla stazione di ricarica rapida. La ricarica rapida è possibile (anche diverse volte al giorno). Se la temperatura della batteria è vicina al settore rosso, per proteggere la batteria la potenza della ricarica rapida viene limitata.

Per ulteriori informazioni, vedere  "3. Indicatore di temperatura della batteria agli ioni di litio" nel capitolo "2. Strumentazione e comandi".

ATTENZIONE

- Usare sempre un caricatore rapido con identificazione CHAdeMO compatibile con LEAF. L'uso di un caricatore rapido non compatibile può causare un incendio o lesioni personali gravi o morte.
- Prima di avviare la ricarica rapida, leggere attentamente le istruzioni allegate al caricatore rapido e assicurarsi che il connettore del caricatore sia adeguatamente colle-

gato e bloccato. Il collegamento o l'azionamento non corretto del caricatore può danneggiare il veicolo o l'apparecchiatura di ricarica.

NOTA:

Quando sul caricatore rapido vengono mostrate la carica disponibile e la capacità della batteria agli ioni di litio, può darsi che i valori indicati differiscano dalla carica/capacità effettiva della batteria agli ioni di litio.





Istruzioni per iniziare la ricarica rapida

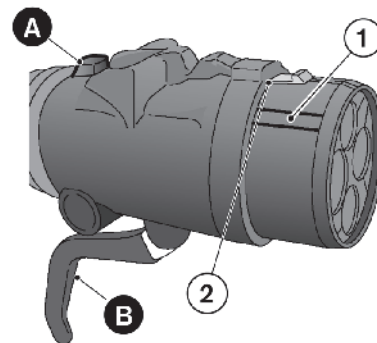

1. Premere il pulsante P per portare il veicolo in posizione P (parcheggio), quindi azionare il freno di stazionamento.

2. Quando si carica la batteria agli ioni di litio, il pulsante di avviamento deve essere in posizione **OFF**. Se il pulsante di avviamento è in posizione **ON**, la ricarica della batteria agli ioni di litio non partirà.
3. Aprire lo sportello e il tappo della presa di ricarica. vedere  "Sportello della presa di ricarica" nel capitolo "3. Controlli e regolazioni prima della partenza".



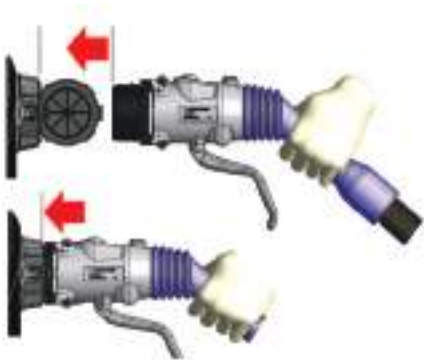

4. Allineare la scanalatura sul connettore di ricarica  con la presa di ricarica rapida e inserire il connettore di ricarica dritto verso la base  (in questa fase non è necessario utilizzare  o .

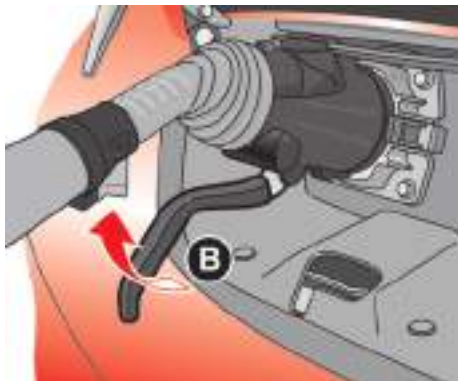

AVVERTENZA

- Assicurarsi di inserire il connettore di ricarica dritto verso la base della presa di ricarica rapida. In caso contrario la batteria agli ioni di litio potrebbe non caricarsi o si potrebbe danneggiare l'apparecchiatura di ricarica.



5. Tirare verso l'alto la leva di bloccaggio **B** per bloccare il connettore di ricarica.
6. Controllare che la leva di bloccaggio sia fissata nel portaleva, come illustrato.
7. Seguire le istruzioni allegate all'apparecchiatura di ricarica rapida per iniziare la procedura di ricarica. Quando l'apparecchiatura è installata adeguatamente e pronta per la ricarica, vengono emessi due segnali acustici e la spia luminosa relativa allo stato di carica cambia. Vedere  "Spie luminose relative allo stato di carica" più avanti in questo capitolo.

La ricarica termina nelle seguenti circostanze:

- Quando la ricarica è completata.
- Quando si supera il tempo di ricarica possibile impostato per il caricatore rapido.

NOTA:

- La ricarica può interrompersi automaticamente anche se non è stata completata.
- Se la ricarica si interrompe a metà, è possibile riavviarla premendo nuovamente il pulsante di avvio sulla stazione di ricarica rapida.
- Durante la ricarica il connettore è bloccato sulla presa di ricarica e non può essere scollegato. Seguire le istruzioni allegate all'apparecchiatura di ricarica rapida per interrompere la ricarica. Confermare che la ricarica sia stata interrotta osservando le spie luminose relative allo stato di carica sul quadro strumenti. Quando la ricarica è stata interrotta, è possibile scollegare il connettore di ricarica dal veicolo.
- Durante la ricarica rapida, la velocità di ricarica della batteria agli ioni di litio diminuisce con l'aumentare della percentuale di carica disponibile della batteria.
- Durante la ricarica rapida, la velocità di ricarica della batteria agli ioni di litio è minore quando la temperatura della batteria è estremamente alta o bassa.

Istruzioni per interrompere la ricarica rapida



1. Confermare che la ricarica sia stata interrotta osservando le spie luminose relative allo stato di carica sul quadro strumenti. Quando la ricarica è stata interrotta, è possibile scollegare il connettore di ricarica dal veicolo.

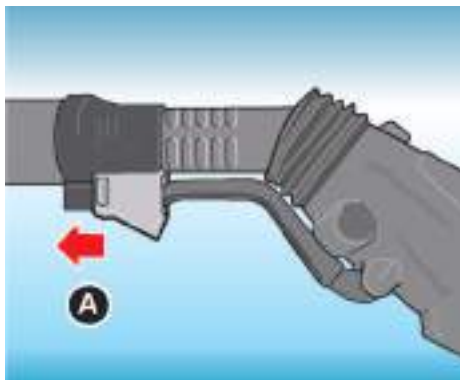

2. Fare scorrere indietro il portaleva (A).
3. Premere il pulsante (B) sul connettore di ricarica per sbloccare la leva di bloccaggio (C).
4. Rimuovere il connettore di ricarica dal veicolo e riporlo correttamente.
5. Chiudere il tappo della presa di ricarica rapida.
6. Chiudere lo sportello della presa di ricarica.

AVVERTENZA

- Il connettore di ricarica rapida è più pesante rispetto agli altri connettori di ricarica, pertanto lasciandolo cadere si potrebbe danneggiare il veicolo o il connettore stesso.

so, o provocare lesioni personali. Quando si rimuove il connettore, estrarlo in modo perpendicolare e il più attentamente possibile.

RICARICA NORMALE



Sportello della presa di ricarica normale: sul lato destro









Ci sono tre modalità di ricarica normale:

- Mediante una stazione di ricarica normale con cavo
- Mediante il cavo Modo 3 NISSAN
- Mediante NISSAN EVSE

NOTA:

- Il vostro Concessionario di veicoli elettrici NISSAN è in grado di darvi consigli sulla disponibilità di questo tipo di cavo nel vostro paese.

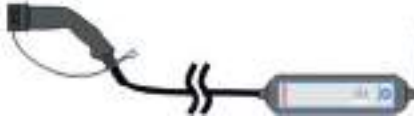
- **NISSAN consiglia vivamente di far installare a casa vostra una stazione di ricarica normale conforme alla normativa EN61851 su un circuito dedicato a 220-240 V da un elettricista professionista autorizzato, certificato da un operatore Electro-Mobility (EMO) consigliato da NISSAN. NISSAN ha concordato con gli operatori EMO condizioni di assistenza per i suoi clienti nell'acquisto e l'installazione di queste stazioni di ricarica domestica di facile utilizzo, che fornisce corrente CA alla vostra NISSAN LEAF per ricaricare la batteria. Un altro vantaggio consiste nel fatto che è possibile ricaricare completamente la vostra LEAF durante la notte, usando nel frattempo la funzione di preriscaldamento o preraffreddamento dell'abitacolo. La stazione di ricarica normale avrà in dotazione un cavo, oppure richiederà l'uso di un cavo Modo 3 NISSAN. In entrambi i casi bisogna collegare il connettore di ricarica normale alla presa di ricarica sul lato destro.**

Tipo di ricarica normale	Presa di ricarica	Connettore di ricarica	Scatola di controllo	Elettrico	Contenuto
Mediante una stazione di ricarica normale con cavo		 <p>Connettore di ricarica normale</p>		 <p>Stazione di ricarica normale con cavo</p>	Usare una stazione di ricarica normale con cavo.
Mediante il cavo Modo 3 NISSAN		 <p>Connettore di ricarica normale</p>	 <p>Spina</p>	 <p>Stazione di ricarica normale con presa elettrica EV</p>	Usare un cavo Modo 3 NISSAN e una stazione di ricarica normale con presa elettrica EV.
Mediante NISSAN EVSE		 <p>Connettore di ricarica normale</p>	 <p>Spina domestica</p>	 <p>Presa domestica</p>	Usare NISSAN EVSE. Usare solo prese domestiche dedicate installate da un operatore Electro-Mobility Operator (EMO).

Ricarica normale mediante una stazione di ricarica normale con cavo

È possibile caricare LEAF mediante stazioni di ricarica normali pubbliche compatibili e con alcune versioni dell'unità di ricarica domestica.

ATTENZIONE

Prima di iniziare l'operazione di ricarica mediante stazione di ricarica, leggere attentamente le istruzioni fornite presso la stazione di ricarica normale.

Come avviare un'operazione di ricarica normale mediante una stazione di ricarica normale con cavo

1. Premere il pulsante P per portare il veicolo in posizione P (parcheggio), quindi azionare il freno di stazionamento.
2. Spegner LEAF. Altrimenti la ricarica non parte.



3. Per aprire lo sportello della presa di ricarica, effettuare quanto segue:

Premere il pulsante di apertura dello sportello della presa di ricarica collocato sul quadro strumenti, o tenere premuto il pulsante di bloccaggio del connettore di ricarica sull'Intelligent Key per più di 1 secondo.



Cavo di ricarica (se in dotazione) presente nel vano bagagli: è possibile far passare una corda attraverso il foro (A) sulla scatola di controllo per appenderlo mentre la batteria agli ioni di litio è sotto carica

- ① Connettore di ricarica – Tappo di protezione
- ② Spina
- ③ Scatola di controllo – Spia luminosa
- Ⓐ Foro per corda

4. Collegare il connettore di ricarica normale alla presa di ricarica normale e tenere il connettore finché non viene bloccato. Se il collegamento è corretto, verrà emesso un solo segnale acustico.



5. Per iniziare la procedura di ricarica, seguire le istruzioni presso la stazione di ricarica normale. Se è iniziata la ricarica, o se la batteria agli ioni di litio è in attesa dell'inizio della ricarica programmata, verranno emessi due segnali acustici e la spia luminosa relativa allo stato di carica cambia. Vedere  "Spie luminose relative allo stato di carica" più avanti in questo capitolo.

NOTA:

Se il veicolo rileva che il connettore non è collegato correttamente, si attiva un segnale

acustico di allarme per 30 secondi. In questo caso, inserire correttamente il connettore o ripetere il collegamento. Il segnale acustico cessa dopo 30 secondi, anche se il collegamento del connettore di ricarica non è corretto, ma l'operazione di ricarica non si avvia.

Come interrompere un'operazione di ricarica normale mediante una stazione di ricarica normale con cavo

Per interrompere la procedura di ricarica, seguire le istruzioni presso la stazione di ricarica.



1. Per interrompere la procedura di ricarica, premere il pulsante di bloccaggio del connettore di ricarica sull'Intelligent Key per più di 1 secondo o premere il pulsante di apertura dello sportello della presa di ricarica.

2. Rimuovere il connettore del caricatore dalla presa di ricarica.
3. Applicare il tappo di protezione al cavo in dotazione alla stazione di ricarica normale (se in dotazione).
4. Dopo aver chiuso il tappo sulla presa di ricarica del veicolo, chiudere lo sportello della presa di ricarica.

Ricarica normale mediante il cavo Modo 3 NISSAN (se in dotazione)

Il cavo Modo 3 NISSAN può essere usato con una stazione di ricarica normale con presa elettrica EV. Il vostro Concessionario di veicoli elettrici NISSAN è in grado di darvi consigli sulla disponibilità di questo tipo di cavo nel vostro paese. Il cavo Modo 3 NISSAN è un cavo di ricarica dedicato alla ricarica di veicoli elettrici che può essere usato con le stazioni di ricarica normali pubbliche compatibili e con alcune versioni dell'unità di ricarica domestica.

ATTENZIONE

Prima di iniziare l'operazione di ricarica, leggere attentamente le istruzioni fornite presso la stazione di ricarica normale.

Cavo Modo 3 NISSAN:

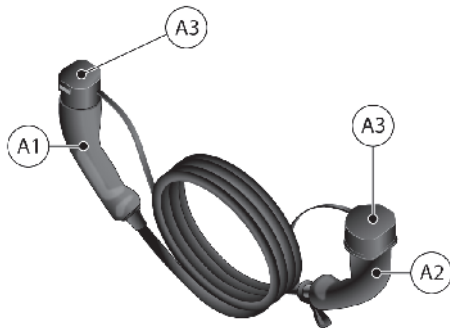

Cavo Modo 3 NISSAN (spina di tipo 2)

- A1 Spina di tipo 2 (maschio)
Collegare la spina alla presa di una stazione di ricarica normale.
- A2 Connettore di ricarica normale (femmina)
Collegare il connettore di ricarica normale a una presa di ricarica normale.
- A3 Cavo

Il cavo Modo 3 NISSAN non ha necessità di una scatola di controllo sul cavo perché la comunicazione di sicurezza viene gestita direttamente tra la stazione di ricarica normale e il veicolo.

ATTENZIONE

- Non smontare, riparare o modificare il cavo Modo 3 NISSAN.
- Non toccare i morsetti elettrici del cavo Modo 3 NISSAN.
- Non permettere a un bambino di maneggiare o usare il cavo Modo 3 NISSAN senza la supervisione di un adulto.

Precauzioni per la manipolazione del cavo Modo 3 NISSAN:

Non tirare, torcere, piegare o trascinare il cavo, né camminarci sopra. In caso di anomalia o di un problema:

- Non usare il cavo Modo 3 NISSAN in caso di anomalia o di un problema, ad esempio un taglio profondo o una crepa, o se il cavo è danneggiato o corrosivo.
- Se la ricarica si interrompe quando si muove il cavo, ciò potrebbe essere causata da un'interruzione di linea. In questo caso, interrompere immediatamente l'uso del cavo Modo 3 NISSAN.
- Interrompere immediatamente l'uso del cavo Modo 3 NISSAN se si notano anomalie o problemi quali odori strani, fumo o rumori insoliti provenienti dal cavo Modo 3 NISSAN durante la procedura di ricarica.

AVVERTENZA

- Maneggiare il cavo Modo 3 NISSAN con cautela. Ad esempio, non lasciare cadere il cavo Modo 3, non sottoporlo a colpi troppo forti e non immergerlo in acqua.

Precauzioni per l'immagazzinaggio del cavo Modo 3 NISSAN:

- Non riporre il cavo Modo 3 NISSAN in un luogo esposto alla luce diretta del sole.
- Non riporre il cavo Modo 3 NISSAN in un luogo esposto al vento e alla pioggia.
- Assicurarsi di riporre il cavo Modo 3 NISSAN con il tappo di protezione per proteggere i morsetti del connettore di ricarica normale da sporcizia e polvere.
- Non riporre il cavo Modo 3 NISSAN quando è attorcigliato.

Come avviare un'operazione di ricarica normale mediante il cavo Modo 3 NISSAN

1. Premere il pulsante P per portare il veicolo in posizione P (parcheggio), quindi azionare il freno di stazionamento.
2. Spegnerne LEAF. Altrimenti la ricarica non parte.



3. Per aprire lo sportello della presa di ricarica, effettuare quanto segue:

- Premere il pulsante di apertura dello sportello della presa di ricarica collocato sul quadro strumenti, o tenere premuto il pulsante di bloccaggio del connettore di ricarica sull'Intelligent Key per più di 1 secondo.



- ① Connettore di ricarica normale
- ② Spina
- ③ Tappo di protezione di ricarica normale
- ④ Tappo della spina

4. Rimuovere il tappo di protezione ④ dalla spina ② e collegare la spina alla presa della stazione di ricarica EV. Prima di effettuare il collegamento, controllare le istruzioni fornite presso la stazione di ricarica normale.
5. Aprire il tappo della presa di ricarica. Vedere  "Tappo della presa di ricarica" nel capitolo "3. Controlli e regolazioni prima della partenza".
6. Rimuovere il tappo di protezione ③ dal connettore di ricarica normale ①.



NOTA:

Se il veicolo rileva che il connettore non è collegato correttamente, si attiva un segnale acustico di allarme per 30 secondi. In questo caso, inserire correttamente il connettore o ripetere il collegamento. Il segnale acustico cessa dopo 30 secondi, anche se il collegamento del connettore di ricarica non è corretto, ma l'operazione di ricarica non si avvia.

Come interrompere un'operazione di ricarica normale mediante il cavo Modo 3 NISSAN

Per interrompere la procedura di ricarica, seguire le istruzioni presso la stazione di ricarica.



7. Collegare il connettore di ricarica normale alla presa di ricarica normale e tenere il connettore finché non viene bloccato. Se il collegamento è corretto, verrà emesso un solo segnale acustico.
8. Per iniziare la procedura di ricarica, seguire le istruzioni presso la stazione di ricarica normale. Se è iniziata la ricarica, o se la batteria agli ioni di litio è in attesa dell'inizio della ricarica programmata, verranno emessi due segnali acustici e la spia luminosa relativa allo stato di carica cambia. Vedere  "Spie luminose relative allo stato di carica" più avanti in questo capitolo.

1. Per interrompere la procedura di ricarica, premere il pulsante di bloccaggio del connettore di ricarica sull'Intelligent Key per più di 1 secondo o premere il pulsante di apertura dello sportello della presa di ricarica.
2. Rimuovere il connettore del caricatore dalla presa di ricarica.
3. Apporre il tappo di protezione al connettore di ricarica normale.
4. Dopo aver chiuso il tappo sulla presa di ricarica del veicolo, chiudere lo sportello della presa di ricarica.
5. Rimuovere la spina del cavo Modo 3 NISSAN dalla presa della stazione di ricarica EV e apporvi il tappo di protezione. Se la spina è bloccata dalla stazione di ricarica, rilasciare il blocco secondo le istruzioni fornite presso la stazione di ricarica normale.
6. Dopo aver chiuso il tappo sulla presa di ricarica, chiudere lo sportello della presa di ricarica.

⚠ ATTENZIONE



Se si colloca il cavo Modo 3 NISSAN nel veicolo, fissarlo in modo stabile con la rete fermabagagli nel vano bagagli. In caso contrario, potrebbe venire scaraventato in avanti e provocare lesioni nel caso di una frenata brusca o di una collisione.

Ricarica normale mediante NISSAN EVSE (se in dotazione)



NISSAN EVSE

- ⓑ1 Spina domestica
Inserire la spina in una presa dedicata a 220 - 240 V CA
- ⓑ2 Tappo di protezione
Assicurarsi di reinserire il tappo di protezione al termine della ricarica
- ⓑ3 Spie luminose sulla scatola di controllo

NISSAN EVSE con spina domestica è destinato principalmente all'uso con le stazioni di ricarica pubbliche e fornisce una corrente CA di 8-10 ampere (max 3 kW) per ricaricare la batteria.

Quando si usa NISSAN EVSE con una presa elettrica domestica, è importante capire che LEAF assorbe un alto flusso di corrente costante che può portare

a problemi se il cablaggio elettrico e la presa non siano conformi alle normative nazionali più recenti; non siano stati installati correttamente; o non siano mantenuti nella maniera appropriata.

Il vostro Concessionario di veicoli elettrici NISSAN è in grado di fornirvi dettagli esaurienti sul nostro partner di Electro-Mobility (EMO) nel vostro paese, il quale può darvi dei consigli sul miglior modo di ricaricare la vostra NISSAN LEAF.

⚠ ATTENZIONE

- Per ricaricare la vostra NISSAN LEAF, non usare prese elettriche che non siano conformi alle normative nazionali più recenti.
 - Se l'impianto elettrico di casa vostra è obsoleto o non è stato ispezionato di recente, si consiglia vivamente di far controllare i cablaggi e le prese elettriche da un elettricista qualificato prima di eseguire la ricarica.
- Non usare prolunghe, perché per lo più non trasportano la stessa quantità di corrente dei fili fissi e tendono a surriscaldarsi.
- Non usare adattatori, dato che il NISSAN EVSE non è progettato per essere usato con adattatori e potrebbe surriscaldarsi.
- Accertarsi che la vostra NISSAN LEAF viene ricaricata su un circuito dedicato.
 - Un circuito dedicato è una linea elettrica che parte direttamente dall'interruttore automatico senza la presenza di altre prese elettriche.

- La maggior parte dei garage indipendenti saranno forniti di corrente tramite un circuito dedicato, mentre spesso le prese all'interno della casa fanno parte di un anello di alimentazione elettrica.
- Le prese dell'anello di alimentazione elettrica possono essere sovraccaricate quando si collegano dei dispositivi elettrici contemporaneamente a LEAF, il che farà scattare l'interruttore automatico.

- In presenza di qualsiasi segno di usura, danneggiamento o scolorimento, non usare la presa elettrica per la ricarica.
- Ispezionare regolarmente la presa elettrica e sostituirla in presenza di segni di usura, danneggiamento o scolorimento.
- In caso di dubbi circa la capacità della presa elettrica o del cablaggio, non ricaricare la vostra NISSAN LEAF fino a che non avrete verificato l'idoneità della presa consultando il vostro operatore di Electro-Mobility (EMO) o elettricista qualificato.
- Non smontare, riparare o modificare l'EVSE.
- Non usare prolunghes o adattatori per la ricarica.
- Non toccare la spina con le mani bagnate.
- Non toccare i terminali elettrici dell'EVSE.
- Non toccare il veicolo o l'EVSE se si odono tuoni.

- Se si è portatori di pacemaker o di un defibrillatore cardiovascolare impiantato, rimanere a una distanza di almeno 15 cm (6 in) dalla scatola di controllo dell'EVSE.
- Non permettere a un bambino di maneggiare o usare l'EVSE senza la supervisione di un adulto.

Precauzioni per la manipolazione dell'EVSE:

- Non tirare, torcere, piegare o trascinare il cavo e/o il cablaggio, né camminarci sopra.
- Non avvolgere il cavo e/o il cablaggio attorno a oggetti quali il connettore di ricarica normale e/o la scatola di controllo.
- Tenere il corpo principale della spina e inserirlo in modo stabile fino alla base.
- Non tirare il cavo per scollegare la spina.

In caso di anomalia o di un problema:

- Non usare l'EVSE in caso di anomalia o di un problema, ad esempio un taglio profondo o una crepa, o se la spina è danneggiata o corrosa.
- Se la ricarica si interrompe quando si sposta la spina o il cavo, la causa potrebbe essere una rottura della linea. In questo caso, interrompere immediatamente l'uso dell'EVSE.
- Interrompere immediatamente l'uso dell'EVSE se si notano anomalie o problemi quali odori strani, fumo o rumori insoliti provenienti dall'EVSE durante la procedura di ricarica.

Precauzioni per la presa domestica:

- Usare una presa domestica dotata di messa a terra e conforme ai regolamenti e agli standard.
- Non usare la presa domestica se la spina, una volta inserita, non è stabile o se sono presenti danni o corrosioni sulla presa.
- Assicurarsi che l'alimentazione elettrica sia a 220-240 V CA, 50 o 60 Hz.
- Prima di collegare l'EVSE, verificare la corrente nominale indicata sull'EVSE e assicurarsi che la presa e il circuito domestici e il circuito abbiano una capacità sufficiente a caricare in sicurezza il veicolo.
- L'EVSE assorbe un flusso costante di 8-16 A, è necessario quindi garantire che la presa e il cablaggio domestici utilizzati per il caricamento siano compatibili con i regolamenti e gli standard dei cablaggi elettrici più recenti del paese o della regione.
- La corrente nominale massima può variare in base al paese.
- In caso di dubbi sulla presa e sul circuito domestici, rivolgersi a un elettricista qualificato.

AVVERTENZA

- Assicurarsi di collegare l'EVSE solo a una presa domestica con la tensione nominale corretta.

Precauzioni per l'immagazzinaggio dell'EVSE:

- Non riporre l'EVSE in un luogo esposto alla luce diretta del sole.
- Non riporre l'EVSE in un luogo esposto al vento e alla pioggia.
- Assicurarsi di riporre l'EVSE con il tappo di protezione per proteggere i morsetti del connettore di ricarica normale da sporcizia e polvere.
- Non riporre l'EVSE con il cavo e/o il cablaggio avvolto attorno alla scatola di controllo.
- Non riporre l'EVSE in un luogo che richieda la torsione del cavo o del cablaggio.
- La scatola di controllo diventa calda durante la ricarica tramite EVSE. Ciò non indica la presenza di un guasto.

Come avviare un'operazione di ricarica normale mediante NISSAN EVSE

1. Premere il pulsante P per portare il veicolo in posizione P (parcheggio), quindi azionare il freno di stazionamento.
2. Spegnere LEAF. Altrimenti la ricarica non parte.



3. Per aprire lo sportello della presa di ricarica, effettuare quanto segue:

- Premere il pulsante di apertura dello sportello della presa di carica collocato sul quadro strumenti, o
- Tenere premuto il pulsante di bloccaggio del connettore di ricarica sull'Intelligent Key per più di 1 secondo.



Cavo di ricarica (se in dotazione) presente nel vano bagagli

- ① Connettore di ricarica — Tappo di protezione
- ② Spina
- ③ Scatola di controllo — Spia luminosa
- Ⓐ Foro per corda

È possibile far passare una fune attraverso il foro sulla scatola di controllo per tenerla sospesa durante la ricarica della batteria agli ioni di litio.

4. Collegare la spina alla presa domestica.

Prima di collegare la spina alla presa domestica, assicurarsi che la presa sia adatta per la ricarica in base alle linee guida tecniche.

5. Aprire il tappo della presa di ricarica. Vedere  "Tappo della presa di ricarica" nel capitolo "3. Controlli e regolazioni prima della partenza".

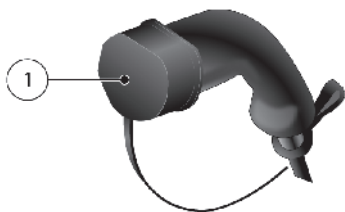
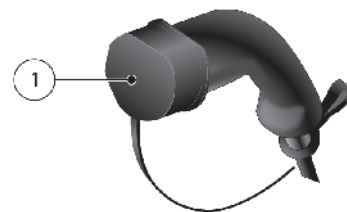

6. Rimuovere il tappo di protezione ① dal connettore di ricarica normale.

7. Collegare il connettore di ricarica alla presa di ricarica normale del veicolo e tenere il connettore finché non viene bloccato. Se il collegamento è corretto, verrà emesso un solo segnale acustico.
8. Se è iniziata la ricarica, o se la batteria agli ioni di litio è in attesa dell'inizio della ricarica programmata, verranno emessi due segnali acustici e la spia luminosa relativa allo stato di carica cambia. Vedere  "Spie luminose relative allo stato di carica" più avanti in questo capitolo.

NOTA:

Se il veicolo rileva che il connettore non è collegato correttamente, si attiva un segnale acustico di allarme per 30 secondi.

In questo caso, inserire correttamente il connettore o ripetere il collegamento. Il segnale acustico cessa dopo 30 secondi, anche se il collegamento del connettore di ricarica non è corretto, ma l'operazione di ricarica non si avvia.

Come interrompere un'operazione di ricarica normale mediante NISSAN EVSE



1. Per interrompere la procedura di ricarica, premere il pulsante di bloccaggio del connettore di ricarica sull'Intelligent Key per più di 1 secondo o premere il pulsante di apertura dello sportello della presa di ricarica.
2. Rimuovere il connettore del caricatore dalla presa di ricarica.
3. Apporre il tappo di protezione al connettore di ricarica normale.
4. Dopo aver chiuso il tappo sulla presa di ricarica, chiudere lo sportello della presa di ricarica.

5. Rimuovere la spina dalla presa domestica.
6. Riporre correttamente i cavi di ricarica.

NOTA:

Per riporre il NISSAN EVSE nella borsa: avvolgere il cavo di ricarica in senso orario attorno alla scatola di controllo (circa 30 cm (12 in) di diametro).

ATTENZIONE



Se si colloca il NISSAN EVSE nel veicolo, riporlo nell'apposita borsa e fissarlo in modo stabile con la rete fermabagagli nel vano bagagli. In caso contrario, potrebbe venire scaraventato in avanti e provocare lesioni nel caso di una frenata brusca o di una collisione.

7. Dopo aver chiuso il tappo sulla presa di ricarica, chiudere lo sportello della presa di ricarica.

Allarme connettore semiscolliegato

Se il connettore di ricarica non è bloccato correttamente per i motivi seguenti, si attiva il segnale acustico di allarme connettore semiscolliegato:

- Il connettore di ricarica non è inserito correttamente.
- La posizione del cambio è diversa da P (Parcheggio).
- Il connettore di ricarica presenta un'avaria.

BLOCCAGGIO DEL CONNETTORE DI RICARICA



Operazione di sbloccaggio tramite Intelligent Key

1. Premere il pulsante di bloccaggio del connettore di ricarica sull'Intelligent Key per più di 1 secondo.
2. La spia luminosa relativa allo stato di carica lampeggia per 3 volte e vengono emessi 3 bip. Il connettore di ricarica viene sbloccato per 30 secondi.
3. Dopo 30 secondi, il bloccaggio del connettore di ricarica viene riattivato.



Operazione di sbloccaggio tramite pulsante di apertura dello sportello della presa di ricarica:

1. Premere il pulsante di apertura dello sportello della presa di ricarica.
2. La spia luminosa relativa allo stato di carica lampeggia per 3 volte e vengono emessi 3 bip. Il connettore di ricarica viene sbloccato per 30 secondi.
3. Dopo 30 secondi, il bloccaggio del connettore di ricarica viene riattivato.

NOTA:

A seconda della stazione di ricarica, il meccanismo di bloccaggio stabilito dalle norme locali po-

trebbe non essere compatibile con il vostro veicolo. Potrebbe succedere che il connettore di ricarica non possa essere bloccato sul veicolo.

VITE DI SBLOCCAGGIO DELLA PRESA DI RICARICA



AVVERTENZA

- Non sbloccare il connettore di ricarica tramite ① quando il bloccaggio del connettore viene utilizzato normalmente.
- Non girare ① in senso orario. Ciò potrebbe causare danni al connettore di ricarica.

MODALITÀ DI RICARICA

TIMER PER LA RICARICA

Il timer per la ricarica consente di programmare l'orario di ricarica della batteria agli ioni di litio. Il veicolo inizia automaticamente la ricarica al momento programmato non appena il connettore di ricarica viene collegato al veicolo. Non è necessario riprogrammare il timer ogni volta che la batteria agli ioni di litio deve essere caricata.



Si possono memorizzare due programmazioni per il timer per la ricarica, comprese l'ora di inizio e l'ora di fine della ricarica. Il timer per la ricarica può essere programmato per ogni giorno della settimana. (modelli con sistema di navigazione per veicoli elettrici (EV)).

Il veicolo inizia automaticamente la ricarica nei momenti programmati, quando il connettore di ricarica

Se non è possibile sbloccare il connettore di ricarica, procedere nel modo seguente:

1. Portare il pulsante di avviamento in posizione OFF.
2. Aprire il cofano.
3. Rimuovere i fermagli di fissaggio in plastica dalla copertura e quindi rimuovere la copertura stessa.
4. Ruotare la manopola in senso antiorario (circa 4 giri) per rilasciare il bloccaggio del connettore di ricarica e rimuovere quest'ultimo.

è collegato al veicolo. Non è necessario riprogrammare i timer ogni volta che la batteria agli ioni di litio deve essere caricata.

1. Premere il pulsante ◀ o ▶ e selezionare [Impostazioni] sul display informativo multifunzione.
2. Premere il pulsante ▲ o ▼ per selezionare [Impostazioni EV], quindi premere il pulsante <OK>.
3. Premere il pulsante ▲ o ▼ fino a selezionare [Timer1 carica] o [Timer2 carica], quindi premere il pulsante <OK>.
4. Premere il pulsante ▲ o ▼ per selezionare [Timer], quindi premere il pulsante <OK>. Quando l'impostazione del timer viene attivata, la relativa spia si accende.
5. Premere il pulsante ▲ o ▼ fino a selezionare [Ora di inizio], quindi premere il pulsante <OK>.
6. Premere il pulsante ▲ o ▼ per impostare l'ora, quindi premere il pulsante <OK>.
7. Premere il pulsante ▲ o ▼ per impostare i minuti, quindi premere il pulsante <OK>.
8. Premere il pulsante ▲ o ▼ fino a selezionare [Ora di fine], quindi premere il pulsante <OK>.
9. Premere il pulsante ▲ o ▼ per impostare l'ora, quindi premere il pulsante <OK>.

10. Premere il pulsante ▲ o ▼ per impostare i minuti, quindi premere il pulsante <OK>.
11. Modelli con sistema di navigazione per veicoli elettrici (EV): premere il pulsante ▲ o ▼ per selezionare i giorni della settimana in cui attivare il timer carica, quindi premere il pulsante <OK>. Premere una volta il pulsante ↶ (Indietro) per ritornare alla schermata precedente.
12. Dopo aver terminato l'impostazione, portare il pulsante di avviamento in posizione OFF e collegare il connettore di ricarica al veicolo.

La carica completa ha la priorità

Se l'opzione [Carica completa ha la priorità] è attivata, il timer di inizio ricarica viene anticipato nel caso in cui la condizione di ricarica completa della batteria agli ioni di litio non possa essere ottenuta nel periodo compreso tra l'ora di inizio e l'ora di fine. Se la condizione di carica completa della batteria non viene ottenuta, la ricarica continua finché la batteria agli ioni di litio è completamente carica.

NOTA:

Se l'opzione [Carica completa ha la priorità] è attivata, è possibile che la batteria non sia completamente carica all'ora di fine della ricarica a causa della condizione operativa del Ctrl. clima Timer, della tolleranza del tempo di ricarica e così via. In questo caso, la ricarica continua finché la batteria agli ioni di litio è completamente carica.

Timer ricar. solo a casa (con sistema di navigazione EV)

Registrando la casa nel sistema di navigazione e attivando [Timer ricar. solo a casa], è possibile attivare il timer di ricarica solo se la ricarica normale viene effettuata a casa. Per la registrazione, vedere il Libretto di uso del sistema di navigazione LEAF. Quando la ricarica viene effettuata in un luogo diverso da casa, la ricarica si avvia automaticamente quando si collega il connettore per la ricarica normale al veicolo.



NOTA:

- Dopo aver impostato i timer per la ricarica, portare il pulsante di avviamento sempre in posizione OFF. Se il pulsante di avviamento è in posizione ON, la batteria agli ioni di litio non può essere caricata.

- Se l'ora corrente supera troppo l'ora di inizio della ricarica, è possibile che la quantità di ricarica effettiva sia inferiore al livello previsto.
- Collegando il connettore di ricarica al veicolo, la batteria agli ioni di litio non viene caricata finché non si arriva alla successiva programmazione dell'ora di inizio, purché il timer sia attivo. Se necessario, usare la ricarica immediata o a distanza per ricaricare la batteria agli ioni di litio.
- Alcune stazioni di ricarica utilizzate per la ricarica normale sono dotate di timer. Se il timer del caricatore e il timer del veicolo sono entrambi programmati ma i tempi non coincidono, è possibile che il caricatore non si avvii o che la batteria non si carichi fino al livello desiderato.
- Se il riscaldatore della batteria agli ioni di litio (se in dotazione) è in funzione quando il timer per la ricarica viene impostato, la batteria agli ioni di litio potrebbe non venire caricata fino al livello impostato.
- Le impostazioni del timer per la ricarica si basano sull'ora corrente indicata sul display informativo multifunzione. Impostando la funzione del timer per la ricarica, accertarsi che l'ora corrente visualizzata sia corretta.
- Per disattivare il timer per la ricarica, selezionare [Timer] nella schermata delle impostazioni del timer per la ricarica (sia [Timer1 carica] che [Timer2 carica]) e premere il pulsante <OK> per disattivare la spia.

- **Se il giorno della settimana non viene selezionato nella schermata di impostazione del timer per la ricarica, quest'ultimo in quel giorno non funzionerà. Il sistema attenderà la programmazione successiva per eseguire la ricarica. (modelli con sistema di navigazione per veicoli elettrici (EV)).**

Ricarica immediata

Quando il timer per la ricarica non è attivato, la ricarica si avvia automaticamente quando si collega il connettore per la ricarica normale al veicolo.

Usare la modalità di ricarica immediata ogni volta che si desidera avviare la ricarica mentre il timer per la ricarica è attivo, effettuando quanto segue:



1. Portare il pulsante di avviamento in posizione OFF.

2. Premere il pulsante per la ricarica immediata.
3. Collegare il cavo di ricarica normale quando la spia luminosa relativa allo stato di carica cambia per indicare la modalità di ricarica immediata.

NOTA:

- **Dopo aver premuto il pulsante per la ricarica immediata, si dispone di 15 minuti per collegare un connettore per la ricarica normale al veicolo. Se entro 15 minuti non viene collegato alcun connettore di ricarica al veicolo, il veicolo tornerà automaticamente all'impostazione precedente.**
- **Per annullare la modalità di ricarica immediata, premere ancora il pulsante per la ricarica immediata prima di collegare il cavo di ricarica.**
- **Se il cavo di ricarica è scollegato, la batteria agli ioni di litio passa automaticamente al timer per la ricarica. Per effettuare di nuovo la ricarica immediata, premere il pulsante per la ricarica immediata e collegare il cavo di ricarica.**
- **Se il cavo di ricarica è già collegato, premere il pulsante per iniziare la ricarica immediata.**

FUNZIONI REMOTE RELATIVE ALLA RICARICA (modelli con sistema di navigazione per veicoli elettrici (EV))

Questo veicolo incorpora un dispositivo di comunicazione denominato TCU (Telematics Communication Unit). Il collegamento di comunicazione tra questa unità e il Centro Dati NISSAN consente di usare i servizi relativi alle diverse funzioni a distanza.

- **Controllo dello stato della batteria agli ioni di litio:**
Lo stato di carica della batteria agli ioni di litio può essere verificato utilizzando un computer o smartphone con accesso a internet anche se non si è a bordo del veicolo.
- **Ricarica a distanza, climatizzazione a distanza:**
La funzione di avvio della ricarica della batteria agli ioni di litio o del riscaldamento e aria condizionata è disponibile utilizzando il personal computer o uno smartphone con accesso a internet.
- **Stato di disconnessione, stato di carica:**
Registrando le stazioni di ricarica più frequentate, è possibile fare inviare delle notifiche all'indirizzo e-mail del proprio computer o telefono cellulare affinché si possa essere avvisati sull'eventuale scollegamento del connettore di ricarica in tale postazione, o sul completamento della ricarica.

- **Stato del riscaldatore della batteria agli ioni di litio (se in dotazione):**

Quando la temperatura ambiente è bassa, il riscaldatore della batteria agli ioni di litio si mette automaticamente in funzione. Nelle condizioni seguenti, le notifiche verranno inviate all'indirizzo e-mail del vostro computer o telefono cellulare, per ricordarvi di collegare il connettore di ricarica.

- Circa 5 minuti dopo che il riscaldatore della batteria agli ioni di litio entra in funzione, con il pulsante d'avviamento su OFF e il cavo di ricarica non collegato al veicolo.
- Circa 5 minuti dopo che il riscaldatore della batteria agli ioni di litio smette di funzionare a causa di un basso livello di carica residua della batteria, con il pulsante d'avviamento su OFF e il cavo di ricarica non collegato al veicolo.

NOTA:

- **Prima di iniziare a usare questo servizio, è necessario definire il servizio EV di NissanConnect. Vedere il Libretto di uso del sistema di navigazione per veicoli elettrici (EV), fornito separatamente.**
- **Per controllare lo stato di carica della batteria agli ioni di litio utilizzando uno smartphone con accesso a internet o computer, è necessario soddisfare le seguenti condizioni:**
 - Il veicolo deve trovarsi in una zona coperta dal segnale del telefono cellulare.
 - Il telefono cellulare deve trovarsi in una zona di copertura del segnale.
 - Se si usa un computer, il computer deve essere collegato a internet.

- Alcuni telefoni cellulari non sono compatibili e non possono essere utilizzati per il controllo dello stato di carica della batteria agli ioni di litio. Si raccomanda di verificare in tempo utile.

- **Alcune funzioni a distanza richiedono uno smartphone compatibile non in dotazione con il veicolo.**
- **Le funzioni del sistema informativo EV di NissanConnect sono incluse tramite un servizio in abbonamento la cui attivazione richiede il consenso del proprietario. Per usare queste funzioni è necessario che l'abbonamento sia attivo.**
- **Le comunicazioni EV di NissanConnect possono essere inviate a un indirizzo e-mail verificato o a un telefono cellulare in grado di gestire SMS/messaggi di testo.**
- **Il servizio SMS e/o l'uso dei dati possono essere soggetti a tariffazione in base al provider di servizi.**

SPIE LUMINOSE RELATIVE ALLO STATO DI CARICA

SPIE LUMINOSE RELATIVE ALLO STATO DI CARICA



Le spie luminose relative allo stato di carica ① a ③ mostrano principalmente lo stato di carica e sono visibili sia dall'interno che dall'esterno del veicolo.



Quando il connettore per la ricarica normale risulta sbloccato

Tutte le spie luminose, da ① a ③, lampeggiano e si sentono tre bip quando viene premuto l'interruttore di bloccaggio del connettore per la ricarica normale sull'Intelligent Key o il pulsante di apertura dello sportello della presa di ricarica.

Quando il connettore per la ricarica normale non è collegato correttamente

Tutte le spie luminose, da ① a ③, lampeggiano e si sentono tre bip entro 30 secondi quando il connettore di ricarica viene collegato in maniera impropria alla presa per la ricarica normale.

In queste condizioni non è possibile effettuare la ricarica.

Pronto per la ricarica con timer



Se il timer per la ricarica è programmato, le spie si accendono, nell'ordine ① a ③. Le spie luminose si spengono dopo circa 5 minuti.

Pronto per la ricarica immediata



Quando il pulsante di avviamento è in posizione **OFF** e si preme il pulsante per la ricarica immediata mentre il cavo di ricarica non è collegato, la spia ② si accende, indicando che il veicolo è pronto per la ricarica immediata.

Sono disponibili 15 minuti di tempo per collegare il connettore di ricarica al veicolo. Se il connettore di ricarica non viene collegato entro 15 minuti, la spia ② si spegne ed è necessario avviare nuovamente la ricarica immediata per caricare la batteria agli ioni di litio.

Durante la ricarica



Quando la batteria agli ioni di litio è sotto carica, le spie luminose relative allo stato di carica cambiano in base al livello di carica della batteria agli ioni di litio.

Il livello di carica della batteria agli ioni di litio viene indicato anche mediante l'illuminazione dell'indicatore di carica disponibile della batteria agli ioni di litio sul display informativo multifunzione.

Quando la carica è terminata



Tutte le spie luminose ① a ③ si accendono quando la batteria agli ioni di litio è completamente carica.

Le spie luminose si spengono dopo circa 5 minuti quando viene rimosso il connettore di ricarica.

Quando la spia luminosa ③ lampeggia



La spia luminosa ③ lampeggia quando la batteria da 12 volt è sotto carica. Vedere  "Ricarica della batteria da 12 volt" nel capitolo "EV. Panoramica del veicolo elettrico".

La spia lampeggerà inoltre fino a 5 minuti quando l'energia elettrica proveniente dal dispositivo per la ricarica normale viene interrotta durante la ricarica. La ricarica si riavvia automaticamente non appena viene collegato il dispositivo per la ricarica normale ripristinando la fornitura di energia elettrica. Questa volta, il bip per segnalare l'inizio della ricarica non viene emesso.

La spia lampeggia anche quando sono in funzione i seguenti sistemi:

- Schermata di impostazione climatizzatore
- Climatizzazione a distanza (modelli con sistema di navigazione)
- Riscaldatore della batteria agli ioni di litio (se in dotazione)

Quando non viene effettuata la ricarica

















Quando la batteria agli ioni di litio e la batteria da 12 volt non sono sotto carica, nessuna delle spie è accesa.













SPIA DELLA SCATOLA DI CONTROLLO DEL CAVO NISSAN EVSE (ELECTRIC VEHICLE SUPPLY EQUIPMENT) (se in dotazione)





- ① READY (PRONTO): VERDE
- ② POWER (SOTTO CARICA): ARANCIONE
- ③ FAULT (ERRORE): ROSSA



Quando si usa l'equipaggiamento NISSAN EVSE (Equipaggiamento elettrico di alimentazione del veicolo), oltre allo stato di carica può essere controllata l'eventuale presenza di malfunzionamenti nell'EVSE tramite le spie luminose sulla scatola di controllo dell'EVSE.

READY (pronto)	POWER (sotto carica)	FAULT (errore)	Spiegazione
 0,5 sec	 0,5 sec	 0,5 sec	Tutte le spie luminose si accendono durante un controllo da 0,5 secondo quando l'EVSE viene collegato per la prima volta alla presa di corrente.
	OFF	OFF	L'EVSE viene collegato alla presa di corrente. Se il connettore per la ricarica normale è collegato alla presa di ricarica normale del veicolo, la ricarica è terminata oppure il timer per la ricarica risulta impostato (fare riferimento al Libretto di uso per i dettagli sull'impostazione e le funzioni del timer per la ricarica)
		OFF	L'EVSE sta ricaricando il veicolo.
OFF	OFF	OFF	L'EVSE ha rilevato la mancanza di corrente dalla presa. Controllare l'interruttore automatico dell'alimentazione a presa. Se l'alimentazione a presa funziona regolarmente e tutte le spie non si accendono per 0,5 secondi, l'EVSE potrebbe essere guasto. Interrompere l'uso e rivolgersi immediatamente a uno specialista per la riparazione di veicoli elettrici LEAF, come un Concessionario di veicoli elettrici autorizzato NISSAN.
 (Lampeggiante)		OFF	L'EVSE non ha rilevato sufficiente messa a terra OSE (Outlet Socket Earth) della presa per una ricarica affidabile del veicolo elettrico (EV). Consultare un tecnico qualificato per un controllo della presa secondo le raccomandazioni NISSAN riportate nel Libretto di uso.
 (Lampeggiante)	OFF	OFF	
 (Lampeggiante)	 (Lampeggiante)		Il circuito di rilevamento della temperatura nella spina dell'EVSE non funziona correttamente. Stato delle spie di controllo: spia OFF = interruzione della ricarica, lampeggiante = riduzione della potenza di ricarica. L'EVSE sta limitando la potenza di ricarica. Rivolgersi a uno specialista per la riparazione di veicoli elettrici LEAF, come un Concessionario di veicoli elettrici autorizzato NISSAN.
 (Lampeggiante)	OFF		

READY (pronto)	POWER (sotto carica)	FAULT (errore)	Spiegazione
 (Lampeggiante)	 (Lampeggiante)	 (Lampeggiante)	L'EVSE ha rilevato il surriscaldamento della spina. Stato delle spie di controllo: spia OFF = interruzione della ricarica, lampeggiante = riduzione della potenza di ricarica. L'EVSE sta limitando la potenza di ricarica per motivi di sicurezza. La causa potrebbe essere un'avarìa della presa. Interrompere l'uso della presa e consultare un tecnico qualificato per un controllo della presa secondo le raccomandazioni NISSAN riportate nel Libretto di uso. Se dopo aver controllato la presa resta visualizzata la stessa indicazione, rivolgersi a uno specialista per la riparazione di veicoli elettrici LEAF, come un Concessionario di veicoli elettrici autorizzato NISSAN, per i consigli del caso.
 (Lampeggiante)	OFF	 (Lampeggiante)	
	 (Lampeggiante)		Avaria dei circuiti interni dell'EVSE. Interrompere immediatamente l'uso e rivolgersi a uno specialista per la riparazione di veicoli elettrici LEAF, come un Concessionario di veicoli elettrici autorizzato NISSAN.
	OFF		
	OFF	 (Lampeggiante)	L'EVSE ha rilevato una corrente di perdita o un errore del segnale PWM. Interrompere immediatamente l'utilizzo dell'EVSE. Rivolgersi a uno specialista per la riparazione di veicoli elettrici LEAF, come un Concessionario di veicoli elettrici autorizzato NISSAN, e far controllare l'EVSE e il veicolo.

GUIDA RICERCA GUASTI INERENTI ALLA RICARICA

Sintomo	Possibile causa	Possibile soluzione
Non è possibile eseguire la ricarica.	Il pulsante di avviamento del veicolo è in posizione ON.	Prima di procedere con la ricarica, portare il pulsante di avviamento del veicolo in posizione OFF.
	Entrambi i connettori per la ricarica normale e per la ricarica rapida sono collegati contemporaneamente.	La ricarica normale e la ricarica rapida non possono essere eseguite contemporaneamente.
	La batteria agli ioni di litio è già completamente carica.	Verificare la carica rimanente disponibile della batteria agli ioni di litio controllando l'indicatore carica disponibile della batteria. Se l'indicatore indica una carica completa, la batteria agli ioni di litio è già completamente carica e non può essere caricata. La ricarica si spegne automaticamente se la batteria agli ioni di litio è completamente carica.
	La temperatura della batteria agli ioni di litio è troppo alta o troppo bassa per poter eseguire la ricarica.	Confermare la temperatura della batteria agli ioni di litio controllando il relativo indicatore della temperatura. Se l'indicatore mostra che la batteria agli ioni di litio è troppo calda (zona rossa) o troppo fredda (zona blu), potrebbe non essere possibile effettuare la ricarica. Prima di procedere con la ricarica, attendere che la batteria raggiunga una temperatura più bassa o più alta. Vedere  "3. Indicatore di temperatura della batteria agli ioni di litio" nel capitolo "2. Strumentazione e comandi".
	La batteria da 12 volt è scarica.	La batteria agli ioni di litio non può essere caricata se i sistemi elettrici del veicolo non possono essere attivati. Se la batteria da 12 volt è scarica, caricare o avviare con batteria ausiliaria la batteria da 12 volt. Vedere  "Avviamento con batteria ausiliaria" nel capitolo "6. In caso di emergenza".
	Si è verificato un guasto nel veicolo.	Si possono verificare dei guasti nel veicolo o nel caricatore. Controllare se la spia di avvertimento sul quadro strumenti si è illuminata. Controllare se l'indicatore sul caricatore sta segnalando un guasto. Se viene visualizzato un avvertimento, interrompere la ricarica e rivolgersi a uno specialista per la riparazione di veicoli elettrici LEAF, come un Concessionario di veicoli elettrici autorizzato NISSAN.
Non è possibile effettuare la ricarica normale.	Dalla stazione di ricarica normale o dalla presa domestica non arriva corrente elettrica.	Confermare che non si tratti di una interruzione di corrente. Assicurarsi che l'interruttore di circuito sia attivo. Se è in uso una presa domestica o una stazione di ricarica con timer, la corrente elettrica è disponibile solo nell'intervallo previsto dal timer.
	La spina elettrica non è inserita correttamente.	Confermare che la spina elettrica sia inserita correttamente.
	Dalla stazione di ricarica normale non arriva corrente elettrica.	Eseguire la procedura di conferma del funzionamento della stazione di ricarica.
	Il connettore di ricarica non è inserito correttamente.	Confermare che il connettore di ricarica sia inserito correttamente.
Non è possibile effettuare la ricarica immediata.	Il timer per la ricarica è stato programmato.	Disattivare il timer per la ricarica. Vedere  "Timer per la ricarica" nelle pagine precedenti di questo capitolo.

Sintomo	Possibile causa	Possibile soluzione
Non è possibile eseguire la ricarica con timer.	Il cavo di ricarica non è collegato.	Collegare il cavo di ricarica.
	L'ora visualizzata sull'orologio è errata.	Il timer per la ricarica non inizia la ricarica in base all'ora visualizzata sul display informativo multifunzione. Regolare l'ora. Vedere  "Orologio" nel capitolo "2. Strumentazione e comandi". Confermare che data e ora mostrate sullo schermo del timer per la ricarica corrispondano alla data e all'ora del GPS. Se la batteria da 12 volt è scarica o la batteria agli ioni di litio è scollegata, è necessario aggiornare le impostazioni dell'ora. Per i modelli con sistema di navigazione EV, per regolare l'impostazione dell'ora usata per il timer per la ricarica occorre la presenza di un segnale GPS.
	È stato premuto il pulsante per la ricarica immediata.	Il timer per la ricarica non funziona quando è selezionata la ricarica immediata.
	Il timer per la ricarica non è stata programmata.	Programmare il timer per la ricarica. Vedere  "Timer per la ricarica" nelle pagine precedenti di questo capitolo.
	La ricarica non inizia perché sono state programmate l'ora di inizio e l'ora di fine della ricarica e l'ora corrente precede l'ora di inizio.	Controllare quando è programmata l'ora di inizio della ricarica. Cambiare la programmazione del timer per la ricarica nell'ora desiderata o premere il pulsante per la ricarica immediata. Vedere  "Timer per la ricarica" nelle pagine precedenti di questo capitolo.
Non è possibile effettuare la ricarica a distanza.	Il cavo di ricarica non è collegato.	Collegare il cavo di ricarica.
	Non è possibile stabilire la comunicazione con il veicolo.	Confermare la presenza di un segnale di telefonia mobile nell'area. Non è possibile avviare la ricarica a distanza, a meno che lo smartphone non riesca a collegarsi a internet.
		Confermare la presenza di un segnale di telefonia mobile nell'area del veicolo. Se il pulsante di avviamento è tenuto in posizione OFF per più di 2 settimane, la funzione di ricarica a distanza non può più essere utilizzata finché il pulsante non venga portato in posizione ON.

Sintomo	Possibile causa	Possibile soluzione
La ricarica normale si arresta in corso d'opera.	Dalla stazione di ricarica normale o dalla presa domestica non arriva corrente elettrica.	Potrebbe essersi verificata un'interruzione nella corrente elettrica, o un guasto nell'interruttore di circuito. La ricarica riprende quando viene ristabilita l'alimentazione elettrica.
	Il cavo di ricarica è stato scollegato.	Controllare che il cavo di ricarica non sia stato scollegato.
	Entrambi i connettori per la ricarica normale e la ricarica rapida sono stati collegati contemporaneamente.	Se il connettore per la ricarica normale e il connettore per la ricarica rapida vengono collegati contemporaneamente, la ricarica viene arrestata.
	È stata raggiunta l'ora di fine ricarica programmata nel timer.	Quando il timer per la ricarica è programmato e si raggiunge l'ora di fine, la ricarica viene interrotta anche se la batteria agli ioni di litio non è completamente carica.
	L'erogazione di corrente elettrica dalla stazione di ricarica normale è stata interrotta	Eseguire la procedura di conferma del funzionamento della stazione di ricarica.
	La temperatura della batteria agli ioni di litio è troppo alta o troppo bassa per poter eseguire la ricarica.	Confermare la temperatura della batteria agli ioni di litio controllando il relativo indicatore della temperatura. Se l'indicatore mostra che la batteria agli ioni di litio è troppo calda (zona rossa) o troppo fredda (zona blu), potrebbe non essere possibile effettuare la ricarica. Prima di procedere con la ricarica, attendere che la batteria raggiunga una temperatura più bassa o più alta. Vedere  "3. Indicatore di temperatura della batteria agli ioni di litio" nel capitolo "2. Strumentazione e comandi".
Non è possibile effettuare la ricarica rapida.	Controllare che il connettore di ricarica sia collegato correttamente e che sia bloccato.	Controllare che il connettore di ricarica sia collegato correttamente e che sia bloccato.
	La funzione di autodiagnosi del dispositivo di ricarica rapida fornisce un risultato negativo.	È possibile che si sia verificato un guasto nel veicolo. Interrompere la ricarica e rivolgersi a uno specialista per la riparazione di veicoli elettrici LEAF, come un Concessionario di veicoli elettrici autorizzato NISSAN.
	Il pulsante d'avvio del caricatore rapido è spento.	Controllare il pulsante d'avvio del caricatore rapido.

La ricarica rapida si arresta in corso d'opera.	La ricarica viene interrotta da parte del timer per la ricarica rapida.	La ricarica viene interrotta in base alle impostazioni del timer del dispositivo di ricarica rapida. Se è necessario caricare ulteriormente la batteria agli ioni di litio, avviare nuovamente la procedura.
	L'alimentatore del caricatore rapido è spento.	Controllare se l'alimentatore del caricatore rapido sia spento.
	Entrambi i connettori per la ricarica normale e la ricarica rapida sono stati collegati contemporaneamente.	Se il connettore per la ricarica normale e il connettore per la ricarica rapida vengono collegati contemporaneamente, la ricarica viene arrestata.
	La temperatura della batteria agli ioni di litio è troppo alta o troppo bassa per poter eseguire la ricarica.	Confermare la temperatura della batteria agli ioni di litio controllando il relativo indicatore della temperatura. Se l'indicatore mostra che la batteria agli ioni di litio è troppo calda (zona rossa) o troppo fredda (zona blu), potrebbe non essere possibile effettuare la ricarica. Prima di procedere con la ricarica, attendere che la batteria raggiunga una temperatura più bassa o più alta. Vedere  "3. Indicatore di temperatura della batteria agli ioni di litio" nel capitolo "2. Strumentazione e comandi".

0 Indice illustrato

Sedili, cinture di sicurezza e sistema di ritenuta supplementare (SRS).....	0-2	Modello con guida a destra (RHD).....	0-8
Componenti esterni lato anteriore	0-3	Quadro strumenti.....	0-10
Componenti esterni lato posteriore.....	0-4	Modello con guida a sinistra (LHD).....	0-10
Abitacolo	0-5	Modello con guida a destra (RHD).....	0-11
Posto di guida.....	0-6	Strumenti e indicatori.....	0-12
Modello con guida a sinistra (LHD).....	0-6	Vano motore.....	0-13
		Spie di avvertimento e controllo.....	0-14

SEDILI, CINTURE DI SICUREZZA E SISTEMA DI RITENUTA SUPPLEMENTARE (SRS)

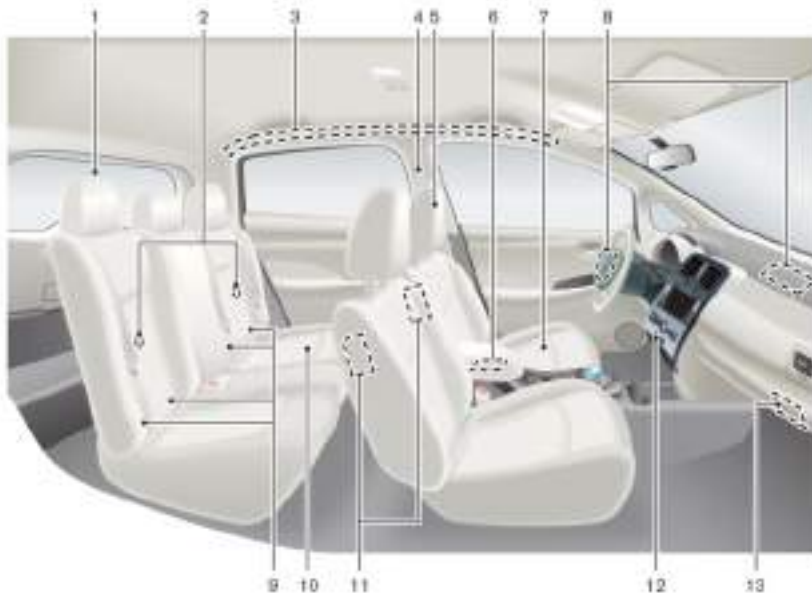

1. Poggiatesta posteriori (pag. 1-5)

2. Punto di ancoraggio per seggiolino per bambini (per seggiolino con cinghia top tether) (pag. 1-20)

3. Airbag a tendina laterali supplementari montati al tetto (pag. 1-29)

4. Cinture di sicurezza (pag. 1-8)

5. Poggiatesta anteriori (pag. 1-5)

6. Pretensionatori delle cinture di sicurezza (pag. 1-33)

7. Sedili anteriori (pag. 1-3)

8. Airbag anteriori protezione frontale (pag. 1-29)

9. Sistema di ritenuta per bambini ISOFIX (pag. 1-14)

10. Sedili posteriori (pag. 1-4)

– Seggiolini (pag. 1-14)

11. Airbag laterali supplementari montati nel sedile anteriore (pag. 1-29)

12. Spia di stato dell'airbag per passeggero anteriore (pag. 1-36)

13. Interruttore airbag per passeggero anteriore (pag. 1-36)

COMPONENTI ESTERNI LATO ANTERIORE

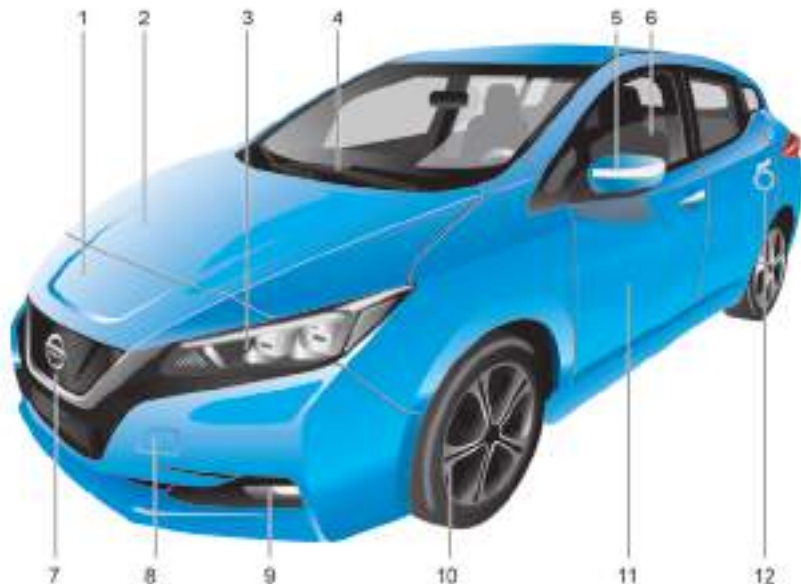

1. Sportello della presa di ricarica (pag. 3-18)

2. Cofano (pag. 3-16)

3. Fari e indicatori di direzione
– Funzionamento comando (pag. 2-52)
– Sostituzione lampadina (pag. 8-17)

4. Tergi/lavacrystallo
– Funzionamento interruttore (pag. 2-48)
– Sostituzione spazzole (pag. 8-10)
– Liquido di lavaggio (pag. 8-8)

5. Specchietti esterni (pag. 3-21)
– Telecamera per vista laterale* (pag. 4-6)

Indicatore di direzione laterale
– Funzionamento interruttore (pag. 2-52)

6. Alzacristalli elettrici (pag. 2-62)

7. Telecamera vista frontale* (pag. 4-6)

8. Gancio di recupero (pag. 6-18)

9. Fendinebbia
– Funzionamento interruttore (pag. 2-56)
– Sostituzione lampadina (pag. 8-17)

10. Pneumatici
– Ruote e pneumatici (pag. 8-20, pag. 9-5)
– Pneumatico forato (pag. 6-5)

11. Porte
– Chiavi (pag. 3-2)
– Serrature porte (pag. 3-3)
– Sistema Intelligent Key (pag. 3-6)
– Sistema di sicurezza (pag. 2-46)

12. Bloccaggio di sicurezza per bambini sulle porte posteriori (pag. 3-3)

*: se in dotazione

COMPONENTI ESTERNI LATO POSTERIORE



1. Telecamera per retromarcia*
(pag. 4-2, pag. 4-6, pag. 4-14)

2. Tergi/lavalunotto
– Funzionamento interruttore (pag. 2-48)
– Liquido di lavaggio (pag. 8-8)

3. Terza luce stop (pag. 8-17)

4. Sbrinator lunotto posteriore (pag. 2-50)

5. Antenna (pag. 4-45)

6. Gruppi ottici posteriori
– Funzionamento interruttore (pag. 2-52)
– Sostituzione lampadina (pag. 8-17)

7. Fendinebbia posteriore
– Funzionamento interruttore fendinebbia
(pag. 2-56)

8. Portellone (pag. 3-17)
– Sistema Intelligent Key (pag. 3-6)

*: se in dotazione

ABITACOLO

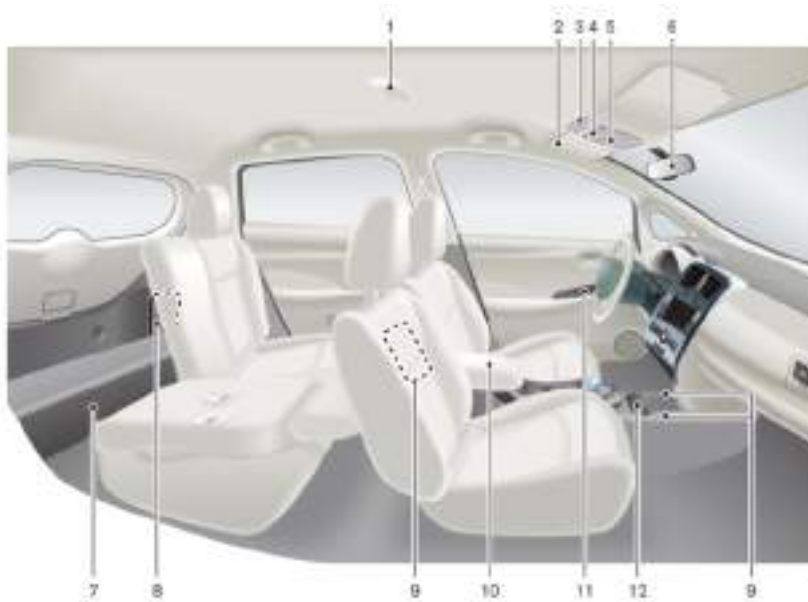

1. Luce interna vano posteriore (pag. 2-64)

2. Alette parasole (pag. 3-20)

3. Microfono per sistema telefonico vivavoce Bluetooth®*1, *2 o (pag. 4-64)*

4. Luci interne anteriori (pag. 2-64)

5. Faretto di lettura (pag. 2-64)

6. Specchietto retrovisore interno (pag. 3-21)

7. Copribagagli/vano bagagli (pag. 2-59)

8. Kit di emergenza per pneumatici forati*/attrezzi (pag. 6-3, pag. 8-20)

9. Interruttori sedili riscaldabili* (pag. 2-57)

10. Cassetto della consolle (pag. 2-59)

11. Bracciolo porta

— Interruttore alzacristalli elettrici (pag. 2-62)

— Interruttore chiusura centralizzata (pag. 3-3)

12. Portabicchieri anteriori (pag. 2-59)

*: se in dotazione

*1: Fare riferimento al Libretto di uso NISSAN Connect™, fornito separatamente

*2: Vedere il Libretto di uso del sistema di navigazione per veicoli elettrici (EV), fornito separatamente.

POSTO DI GUIDA

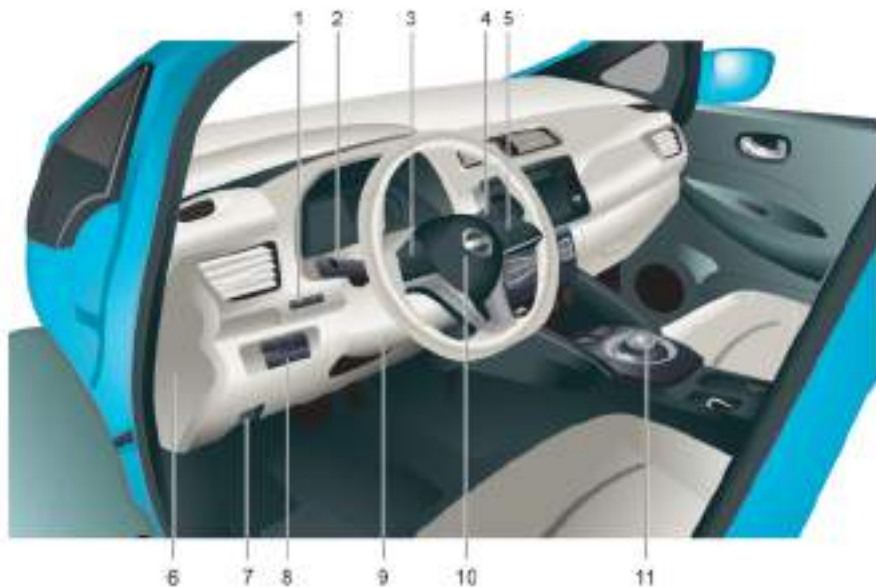

MODELLO CON GUIDA A SINISTRA (LHD)

1. Interruttori computer di bordo (pag. 2-24)
 - Interruttore TRIP/RESET per doppio contachilometri parziale (pag. 2-9)
 - Interruttore di regolazione della luminosità del quadro strumenti (pag. 2-51)

2. Comando fari, fendinebbia e indicatori di direzione
 - Fari (pag. 2-52)
 - Indicatore di direzione (pag. 2-55)
 - Fendinebbia (pag. 2-56)
3. Comandi montati al volante (lato sinistro)
 - Comandi del display informativo multifunzione (pag. 2-24)
 - Comando audio *1, *2 o (pag. 4-46)

4. Interruttore tergilavacrystallo (pag. 2-48)
5. Comandi al volante (lato destro)
 - Interruttori cruise control * (pag. 5-44)
 - Interruttori Intelligent Cruise Control (ICC) * (pag. 5-47)
 - Interruttori ProPILOT * (pag. 5-60)
 - Interruttori limitatore di velocità * (pag. 5-41)
 - Microfono del sistema telefonico vivavoce Bluetooth® *1, *2 o (pag. 4-64)*
6. Coperchio scatola portafusibili (pag. 8-13)
7. Leva di apertura del cofano (pag. 3-16)
8. Interruttori del quadro strumenti inferiore
 - Pulsante di apertura dello sportello della presa di ricarica (pag. 3-18)
 - Pulsante per la ricarica immediata (pag. CH-23)
 - Interruttore volante riscaldabile * (pag. 2-58)
 - Interruttore sistema di avvertimento acustico di veicolo in avvicinamento per pedoni (VSP) OFF (pag. 2-66)
 - Interruttore modalità ECO * (pag. 5-16)
 - Interruttore sterzata assistita * (pag. 5-72)
9. Leva di inclinazione volante (pag. 3-20)
10. Volante
 - Servosterzo elettrico (pag. 5-111)
 - Avvisatore acustico (pag. 2-56)
 - Airbag anteriore protezione frontale per conducente (pag. 1-29)
11. Leva del cambio (pag. 5-13)

*: se in dotazione

*1: Fare riferimento al Libretto di uso NISSAN Connect™, fornito separatamente

*2: Vedere il Libretto di uso del sistema di navigazione per veicoli elettrici (EV), fornito separatamente.



MODELLO CON GUIDA A DESTRA (RHD)

1. Coperchio scatola portafusibili (pag. 8-13)
2. Comandi montati al volante (lato sinistro)
 - Comandi del display informativo multifunzione (pag. 2-24)
 - Comando audio *¹, *² o (pag. 4-46)

3. Comando fari, fendinebbia e indicatori di direzione
 - Fari (pag. 2-52)
 - Indicatore di direzione (pag. 2-55)
 - Fendinebbia (pag. 2-56)
4. Comandi al volante (lato destro)
 - Interruttori cruise control * (pag. 5-44)

- Interruttori Intelligent Cruise Control (ICC) * (pag. 5-47)
- Interruttori ProPILOT * (pag. 5-60)
- Interruttori limitatore di velocità * (pag. 5-41)
- Microfono del sistema telefonico vivavoce Bluetooth® *¹, *² o (pag. 4-64)*

5. Interruttore tergi/lavacrystallo (pag. 2-48)
6. Leva del cambio (pag. 5-13)
7. Volante
 - Servosterzo elettrico (pag. 5-111)
 - Avvisatore acustico (pag. 2-56)
 - Airbag anteriore protezione frontale per conducente (pag. 1-29)
8. Leva di inclinazione volante (pag. 3-20)
9. Interruttori computer di bordo (pag. 2-24)
 - Interruttore TRIP/RESET per doppio contachilometri parziale (pag. 2-9)
 - Interruttore di regolazione della luminosità del quadro strumenti (pag. 2-51)
10. Interruttori del quadro strumenti inferiore
 - Pulsante di apertura dello sportello della presa di ricarica (pag. 3-18)
 - Pulsante per la ricarica immediata (pag. CH-23)
 - Interruttore volante riscaldabile * (pag. 2-58)
 - Interruttore sistema di avvertimento acustico di veicolo in avvicinamento per pedoni (VSP) OFF (pag. 2-66)
 - Interruttore modalità ECO * (pag. 5-16)
 - Interruttore sterzata assistita * (pag. 5-72)
11. Leva di apertura del cofano (pag. 3-16)

*: se in dotazione

*1: Fare riferimento al Libretto di uso NISSAN Connect™, fornito separatamente

*2: Vedere il Libretto di uso del sistema di navigazione per veicoli elettrici (EV), fornito separatamente.

QUADRO STRUMENTI



MODELLO CON GUIDA A SINISTRA (LHD)

1. Bocchetta di ventilazione laterale (pag. 4-26)
2. Strumenti e indicatori (pag. 2-8)
3. Sistema audio^{*1, *2} o (pag. 4-39)^{*}
— Sistema telefonico Bluetooth® con funzione vivavoce^{*1, *2} o (pag. 4-64)^{*}

- Pannello di controllo multifunzione centrale^{*2}
 - Sistema di navigazione^{*1, *2}
 - Informazioni veicolo e pulsanti di impostazione^{*2}
4. Interruttore lampeggiatori di emergenza (pag. 6-2)
 5. Bocchetta di ventilazione centrale (pag. 4-26)
 6. Airbag per passeggero anteriore (pag. 1-29)

7. Maniglia di apertura cofano (pag. 3-16)
8. Freno di stazionamento a pedale^{*} (pag. 5-16)
9. Comando riscaldamento e climatizzatore (pag. 4-27)
10. Pulsante di avviamento (pag. 5-9)
11. Freno di stazionamento elettrico^{*} (pag. 5-16)
12. Connettore iPod/connettore USB^{*1, *2} o (pag. 4-56)^{*}
Presa d'ingresso ausiliaria^{*1, *2} o (pag. 4-56)^{*}
13. Spia di stato dell'airbag per passeggero anteriore (pag. 1-36)
14. Presa di corrente (pag. 2-58)
15. Cassetto portaoggetti (pag. 2-59)
16. Interruttore airbag per passeggero anteriore (pag. 1-37)

^{*}: se in dotazione

^{*1}: Fare riferimento al Libretto di uso NISSAN Connect™, fornito separatamente

^{*2}: Vedere il Libretto di uso del sistema di navigazione per veicoli elettrici (EV), fornito separatamente.



MODELLO CON GUIDA A DESTRA (RHD)

1. Bocchetta di ventilazione laterale (pag. 4-26)
2. Airbag per passeggero anteriore (pag. 1-29)
3. Bocchetta di ventilazione centrale (pag. 4-26)

4. Interruttore lampeggiatori di emergenza (pag. 6-2)
5. Sistema audio^{*1, *2} o (pag. 4-39)*
 — Sistema telefonico Bluetooth® con funzione vivavoce^{*1, *2} o (pag. 4-64)*
 — Pannello di controllo multifunzione centrale^{*2}

- Sistema di navigazione^{*1, *2}
- Informazioni veicolo e pulsanti di impostazione^{*2}

6. Strumenti e indicatori (pag. 2-8)
7. Interruttore airbag per passeggero anteriore (pag. 1-37)
8. Cassetto portaoggetti (pag. 2-59)
9. Presa di corrente (pag. 2-58)
10. Spia di stato dell'airbag per passeggero anteriore (pag. 1-36)
11. Connettore iPod/connettore USB^{*1, *2} o (pag. 4-56)*
 Presa d'ingresso ausiliaria^{*1, *2} o (pag. 4-56)*
12. Freno di stazionamento elettrico* (pag. 5-16)
13. Pulsante di avviamento (pag. 5-9)
14. Comando riscaldamento e climatizzatore (pag. 4-27)
15. Freno di stazionamento a pedale* (pag. 5-16)
16. Maniglia di apertura cofano (pag. 3-16)

*: se in dotazione

^{*1}: Fare riferimento al Libretto di uso NISSAN Connect™, fornito separatamente

^{*2}: Vedere il Libretto di uso del sistema di navigazione per veicoli elettrici (EV), fornito separatamente.

STRUMENTI E INDICATORI



1. Indicatore di potenza (pag. 2-10)

2. Spie di avvertimento/controllo (pag. 2-13)
– Indicatori di direzione/lampeggiatori di emergenza (pag. 2-23)
– Spia di avvertimento cintura di sicurezza (pag. 2-17)

3. Orologio (pag. 2-12)

4. Riconoscimento segnaletica stradale (pag. 2-44)

5. Temperatura aria esterna (pag. 2-12)

6. Tachimetro (pag. 2-9)

7. Autonomia di percorrenza (pag. 2-10)

8. Indicatore carica disponibile della batteria agli ioni di litio (pag. 2-11)

9. Indicatore posizione di marcia (pag. 5-13)

10. Indicatore ECO (pag. 2-12)

11. Indicatore e-Pedal (pag. 2-12)

12. Contachilometri/doppio contachilometri parziale (pag. 2-9)

13. Display informativo multifunzione
– Computer di bordo (pag. 2-37)
– Indicatore per il timer (pag. 2-38)
– Timer per la ricarica* (pag. CH-21)
– Timer per il climatizzatore* (pag. 4-35, pag. 4-37*)

14. Spie di avvertimento/controllo (pag. 2-13)
– Spia PRONTO a partire (pag. 2-22)

*: se in dotazione

VANO MOTORE



1. Serbatoio liquido freni — guida a destra
(pag. 8-8)

2. Tappo vaschetta refrigerante (pag. 8-6)

3. Modulo di distribuzione dell'alimentazione
(pag. EV-7)

4. Serbatoio liquido freni — guida a sinistra
(pag. 8-8)

5. Batteria da 12 volt (pag. 8-9)
— Avviamento con batteria ausiliaria (pag. 6-15)

6. Scatola portafusibili/elementi fusibili (pag. 8-13)

7. Serbatoio liquido di lavaggio (pag. 8-8)

8. Sportello della presa di ricarica (pag. 3-18)

9. Vite di sbloccaggio sportello presa di ricarica
(pag. CH-20)

SPIE DI AVVERTIMENTO E CONTROLLO

Spia di avvertimento	Nome	Pagina
	Spia di avvertimento carica della batteria da 12 volt	(pag. 2-14)
	Spia di avvertimento sistema antibloccaggio freni (ABS)	(pag. 2-15)
	Spia di avvertimento impianto frenante (gialla)	(pag. 2-15)
	Spia di avvertimento freni (rossa)	(pag. 2-15)
	Spia di avvertimento servosterzo elettrico	(pag. 2-16)
	Spia di avvertimento del sistema di controllo del cambio elettrico	(pag. 2-16)
	Spia di avvertimento controllo elettronico di stabilità (ESP)	(pag. 2-17)
	Spia di avvertimento del sistema elettrico del veicolo	(pag. 2-17)
 	Spia di avvertimento principale (rossa/gialla)	(pag. 2-17)

Spia di avvertimento	Nome	Pagina
	Spia di avvertimento cinture di sicurezza	(pag. 2-17)
	Spia di avvertimento airbag supplementari	(pag. 2-18)
	Spia di controllo limitazione di potenza	(pag. 2-21)
	Spia di controllo inserimento spina	(pag. 2-22)
	Spia PRONTO a partire	(pag. 2-22)
	Spia controllo elettronico di stabilità (ESP) OFF	(pag. 2-22)
	Spia fendinebbia anteriori	(pag. 2-22)
	Spia di avvertimento bassa pressione pneumatici	(pag. 2-18)

Spia di avvertimento	Nome	Pagina
	Spia di stato dell'airbag passeggero anteriore	(pag. 2-22)
	Spia abbaglianti	(pag. 2-23)
	Spia fendinebbia posteriore	(pag. 2-23)
	Spia antifurto	(pag. 2-23)
	Spia luminosa luci di posizione	(pag. 2-23)
	Spia indicatori di direzione/lampeggiatori di emergenza	(pag. 2-23)
	Spia Intelligent Emergency Braking (IEB) OFF	(pag. 2-23)

1 Sicurezza – sedili, cinture di sicurezza e sistema di ritenuta supplementare

Sedili.....	1-2	Sistemi di ritenuta per bambini.....	1-14
Sedili anteriori.....	1-3	Precauzioni sull'uso dei seggiolini per bambini.....	1-14
Sedili posteriori.....	1-4	Seggiolini universali per bambini installabili sul sedile del passeggero anteriore e sui sedili posteriori.....	1-16
Poggiatesta.....	1-5	Sistema di ritenuta per bambini ISOFIX e i-Size.....	1-19
Poggiatesta regolabili.....	1-5	Ancoraggio del seggiolino per bambini.....	1-20
Cinture di sicurezza.....	1-8	Installazione del seggiolino mediante ISOFIX.....	1-21
Precauzioni sull'utilizzo delle cinture di sicurezza.....	1-8	Installazione del seggiolino mediante la cintura di sicurezza a tre punti.....	1-24
Donne in stato di gravidanza.....	1-10	Sistema di ritenuta supplementare (SRS).....	1-29
Persone ferite.....	1-10	Precauzioni sul sistema di ritenuta supple- mentare (SRS).....	1-29
Cintura di sicurezza a tre punti con riavvolgitore.....	1-10	Sistemi airbag supplementari.....	1-35
Manutenzione delle cinture di sicurezza.....	1-13	Sistema delle cinture di sicurezza con pretensionatore.....	1-38
Sicurezza dei bambini.....	1-13	Procedura di riparazione e sostituzione.....	1-38
Neonati.....	1-14		
Bambini piccoli.....	1-14		
Bambini più grandi.....	1-14		

SEDILI

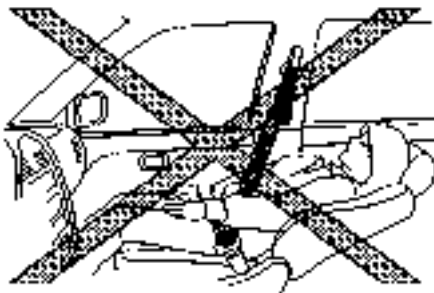

Stare seduti dritti e ben appoggiati allo schienale

ATTENZIONE

- Non inclinare lo schienale del sedile durante il viaggio. Può essere pericoloso. In tal caso la cintura diagonale non potrà aderire perfettamente al corpo. Di conseguenza in un incidente, l'occupante potrebbe essere lanciato nella cintura e riportare lesioni al collo o altre lesioni gravi. Potrebbe inoltre scivolare sotto la cintura subaddominale e subire gravi lesioni interne.
- Per garantire la massima protezione durante la marcia del veicolo, il sedile deve essere raddrizzato. Stare seduti sul sedile in posizione eretta e ben appoggiati allo schienale con i piedi per terra e regolare correttamente il sedile. Vedere  "Pre-

cauzioni sull'utilizzo delle cinture di sicurezza" più avanti in questo capitolo.

- Dopo la regolazione, spostarsi delicatamente sul sedile avanti e indietro per accertarsi che sia bloccato correttamente.
- Per evitare il rischio di lesioni o morte a causa del funzionamento non intenzionale del veicolo e/o dei suoi sistemi, non lasciare bambini, adulti invalidi o animali domestici incustoditi a bordo del veicolo. Inoltre, la temperatura all'interno di un veicolo chiuso in una giornata calda può salire rapidamente a tal punto da causare un rischio notevole di lesioni o morte a persone e animali domestici.

- Lo schienale non deve essere inclinato più di quanto necessario per stare comodi. Le cinture di sicurezza sono più efficaci se il passeggero è seduto in posizione eretta e ben appoggiato allo schienale. Se lo schienale è inclinato, il rischio di scivolare sotto la cintura addominale, con conseguenti lesioni, è maggiore.
- Spostando in avanti e indietro i sedili o riportando lo schienale inclinato nella posizione verticale, trattenerlo durante il movimento. Non trattenerlo, il sedile potrebbe spostarsi improvvisamente e causare lesioni.

AVVERTENZA

Durante la regolazione dei sedili, evitare il contatto con parti mobili che potrebbero causare lesioni e/o danni.

SEDILI ANTERIORI

Regolazione manuale del sedile anteriore

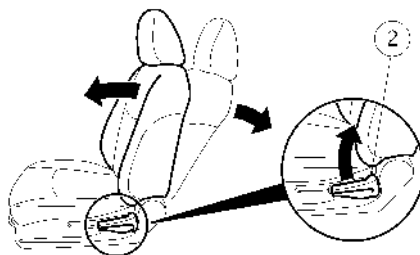
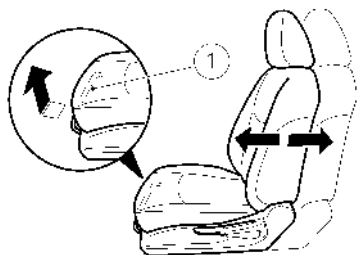

Regolazione longitudinale:

Tirare verso l'alto la leva ① e tenerla in posizione facendo scorrere il sedile in avanti o all'indietro fino alla posizione desiderata. Rilasciare la leva per bloccare il sedile in posizione.

Inclinazione:

Per inclinare lo schienale, tirare la leva verso l'alto ② e appoggiarsi all'indietro. Per portare lo schienale in avanti, tirare la leva verso l'alto e piegare il busto in avanti. Rilasciare la leva per bloccare lo schienale del sedile in posizione.

La funzione di inclinazione permette una corretta regolazione dello schienale per occupanti di diversa

statura, per un maggiore comfort e un'aderenza ottimale della cintura di sicurezza. Vedere  "Precauzioni sull'utilizzo delle cinture di sicurezza" più avanti in questo capitolo. Lo schienale può anche essere reclinato per consentire agli occupanti di riposare quando il veicolo è fermo e in posizione P (parcheggio) o N (folle) con il freno di stazionamento innestato.

Sollevamento sedile (lato guida):

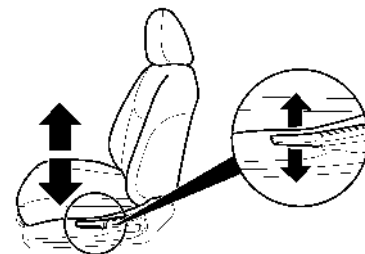

Sollevare o abbassare il sedile nella posizione desiderata.

SEDILI POSTERIORI

Ripiegamento

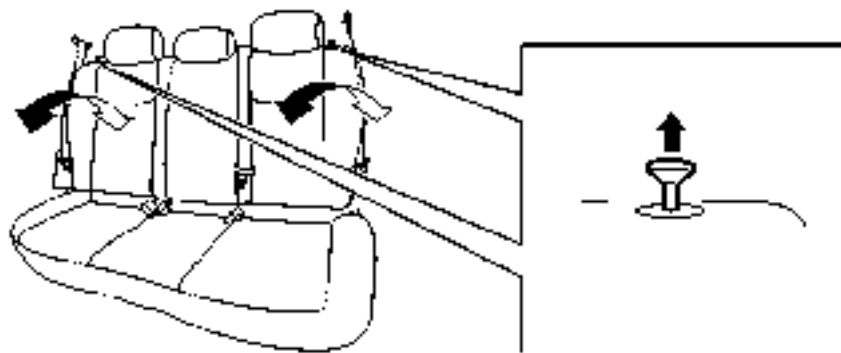

Prima di ripiegare i sedili posteriori:

- Fissare le cinture di sicurezza ai relativi ganci situati sulla parete laterale. (Vedere  "Ganci per le cinture di sicurezza" più avanti in questo capitolo.)

Per ripiegare lo schienale, tirare la manopola di sgancio.

Per riportare lo schienale nella posizione verticale, sollevare lo schienale e spingerlo nella posizione verticale finché non si blocca.

ATTENZIONE

- **Non ripiegare i sedili posteriori in presenza di persone sedute o oggetti sui sedili posteriori.**
- **Non permettere la presenza di persone nel vano bagagli o sui sedili posteriori dopo averli ripiegati. L'uso di queste aree del veicolo sprovviste degli adeguati dispositivi di ritenuta, può portare a gravi lesioni in caso di incidente o di frenata improvvisa.**
- **Fissare adeguatamente tutto il carico con corde o cinghie per evitarne lo spostamen-**

to o lo scivolamento. Il carico non deve comunque superare l'altezza degli schienali dei sedili. In caso di frenata improvvisa o di collisione, un carico non ancorato potrebbe provocare lesioni personali.

- **Quando si riportano gli schienali nella posizione verticale, assicurarsi che siano perfettamente bloccati. Non bloccandoli nella maniera opportuna, i passeggeri potrebbero subire lesioni in caso di incidente o frenata improvvisa.**

POGGIATESTA

ATTENZIONE

I poggiatesta integrano gli altri sistemi di sicurezza del veicolo. Possono fornire ulteriore protezione contro le lesioni che si possono riportare in determinati tamponamenti. Regolare i poggiatesta nella maniera appropriata, come specificato in questa sezione. Controllare che il poggiatesta sia regolato correttamente dopo che un'altra persona ha utilizzato il sedile. Non appendere alcun oggetto alle barre del poggiatesta né rimuovere i poggiatesta. Non usare il sedile se è stato rimosso il poggiatesta. Se è stato rimosso il poggiatesta di un sedile, reinstallarlo e regolarlo adeguatamente prima che un passeggero usi il sedile. La mancata osservanza di questa raccomandazione riduce l'efficacia dei poggiatesta. Ciò può aumentare il rischio di gravi lesioni o morte in caso di collisione.

POGGIATESTA REGOLABILI

ATTENZIONE

I poggiatesta regolabili integrano gli altri sistemi di sicurezza del veicolo. Possono fornire ulteriore protezione contro le lesioni che si possono riportare in determinati tamponamenti. Regolare i poggiatesta nella maniera appropriata, come specificato in questa sezione. Controllare che il poggiatesta sia regolato correttamente dopo che un'altra persona ha utilizzato il sedile. Non appendere oggetti alle barre del poggiatesta regolabile e non rimuovere il poggiatesta. Non usare il sedile se è stato rimosso il poggiatesta regolabile. Se è stato

rimosso il poggiatesta regolabile di un sedile, reinstallarlo e regolarlo adeguatamente prima che un passeggero usi il sedile. La mancata osservanza di questa raccomandazione può ridurre l'efficacia dei poggiatesta regolabili. Ciò può aumentare il rischio di gravi lesioni o morte in caso di collisione.

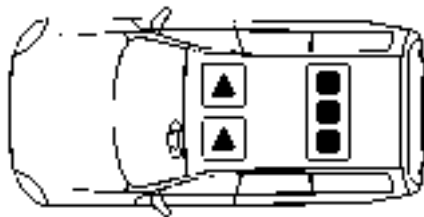

Nella figura vengono mostrati i posti a sedere dotati di poggiatesta regolabili.

Componenti

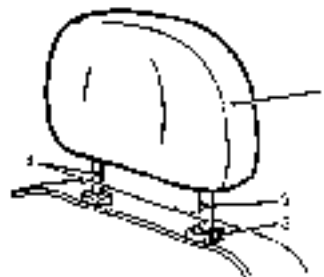

1. Poggiatesta regolabile
2. Tacca di regolazione
3. Manopola di bloccaggio
4. Barre

Regolazione



Regolare il poggiatesta di modo che la parte centrale si trovi all'altezza della parte centrale delle orecchie.

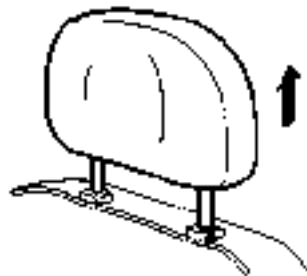

Per alzare il poggiatesta, basta semplicemente tirarlo verso l'alto.

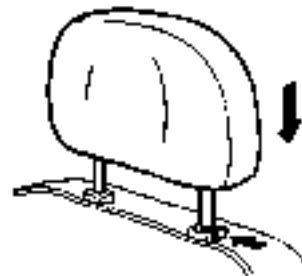

Per abbassarlo, tenere premuto la manopola di bloccaggio e spingere in basso il poggiatesta.

Rimozione

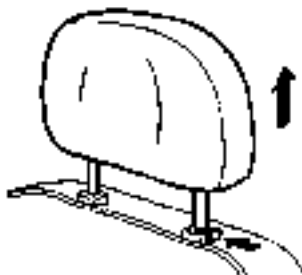

Per rimuovere i poggiatesta regolabili, procedere nel modo seguente:

Prima di rimuovere i poggiatesta, ribaltare lo schienale. (Vedere  "Ripiegamento" nelle pagine precedenti di questo capitolo.)

1. Alzare completamente il poggiatesta.
2. Tenere premuto il pulsante di bloccaggio.
3. Rimuovere il poggiatesta dal sedile.
4. Sistemare adeguatamente il poggiatesta in un luogo sicuro e non lasciarlo slegato da qualche parte nel veicolo.

5. Installare di nuovo il poggiatesta e regolarlo adeguatamente.

Installazione

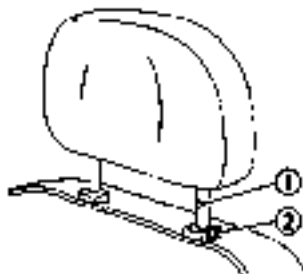

Prima di installare i poggiatesta, ribaltare lo schienale. (Vedere  "Ripiegamento" nelle pagine precedenti di questo capitolo.)

1. Allineare le barre del poggiatesta con i fori presenti nel sedile. Assicurarsi che il poggiatesta sia rivolto nella direzione corretta. La barra dotata di tacche di regolazione ① deve essere installata nel foro dotato di pulsante di bloccaggio ②.
2. Tenere premuta la manopola di bloccaggio e spingere in basso il poggiatesta.

3. Regolare correttamente il poggiatesta prima che un passeggero prenda posto sul relativo sedile.

CINTURE DI SICUREZZA

PRECAUZIONI SULL'UTILIZZO DELLE CINTURE DI SICUREZZA

Se si allacciano correttamente le cinture di sicurezza, si siede con il busto eretto e ben appoggiato allo schienale, le possibilità di lesioni o morte in un incidente e/o la gravità delle lesioni possono essere notevolmente ridotte. NISSAN raccomanda caldamente al conducente e a tutti i passeggeri di allacciare la cintura di sicurezza in qualsiasi condizione di marcia, indipendentemente dal fatto che il proprio posto sia dotato di airbag.

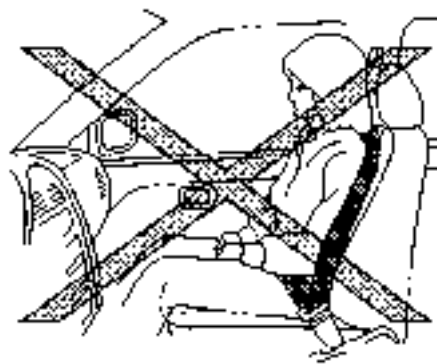
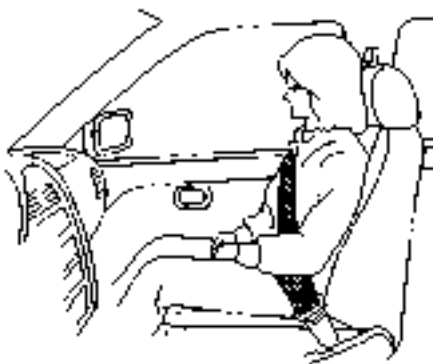
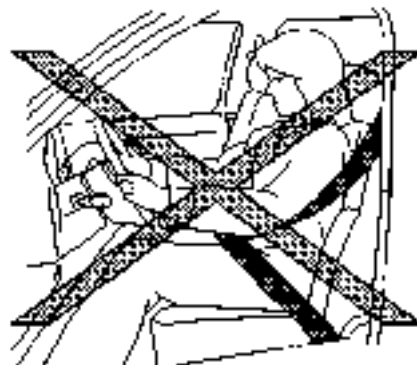

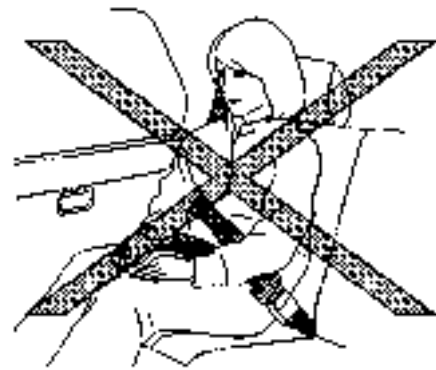
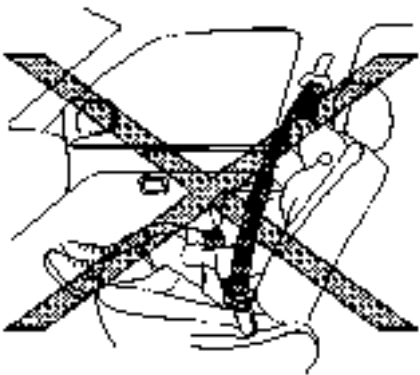

ATTENZIONE

- Ogni persona che viaggia su questo veicolo deve indossare una cintura di sicurezza in qualsiasi situazione di marcia. Bambini devono essere sistemati sui sedili posteriori con l'aiuto di seggiolini adeguati.
- La cintura di sicurezza deve essere adeguatamente regolata in modo ergonomico. L'inosservanza di queste precauzioni può compromettere l'efficacia dell'intero sistema di ritenuta e aumentare il rischio di lesioni o la loro gravità in caso di incidente. Se si indossa la cintura in modo improprio, si possono riportare gravi lesioni o rimanere uccisi.
- Posizionare la cintura diagonale sopra la spalla facendole attraversare il torace. Non far passare la cintura dietro la schiena, sotto il braccio o sul collo. La cintura deve essere tenuta distante dal viso e dal collo, senza cadere dalla spalla.
- Posizionare la cintura orizzontale il più in basso possibile, facendola aderire INTORNO AI FIANCHI, NON ALLA VITA. Se indossata troppo in alto, la cintura subaddominale potrebbe aumentare il rischio di lesioni interne in caso di incidente.
- Accertarsi che la linguetta della cintura di sicurezza sia fissata correttamente nella corrispondente fibbia.

- Non indossare la cintura con i nastri girati o attorcigliati. Questo può comprometterne l'efficacia.
- Non consentire a più di una persona di utilizzare la stessa cintura di sicurezza.
- Non trasportare nel veicolo più persone di quante sono le cinture di sicurezza a disposizione.
- Se la spia delle cinture di sicurezza è continuamente accesa e il pulsante d'avviamento è in posizione ON mentre tutte le porte sono chiuse e tutte le cinture allacciate, ciò potrebbe indicare la presenza di un'anomalia nel sistema. Far controllare il sistema presso uno specialista per la riparazione di veicoli elettrici LEAF, come un Concessionario di veicoli elettrici autorizzato NISSAN.
- Non apportare modifiche al sistema delle cinture di sicurezza. Ad esempio, non modificare la cintura, aggiungere materiale o installare dispositivi che possono cambiare la sistemazione o il tensionamento della cintura. Ciò potrebbe compromettere il funzionamento del sistema delle cinture di sicurezza. La modifica o la manomissione del sistema delle cinture di sicurezza può causare gravi lesioni alle persone.
- Dopo l'attivazione, il pretensionatore della cintura di sicurezza non può essere riutilizzato e deve essere sostituito insieme al riavvolgitore. Rivolgersi a uno specialista

per la riparazione di veicoli elettrici LEAF, come un Concessionario di veicoli elettrici autorizzato NISSAN.

- La rimozione e l'installazione dei componenti del sistema del pretensionatore devono essere effettuate presso uno specialista per la riparazione di veicoli elettrici LEAF, come un Concessionario di veicoli elettrici autorizzato NISSAN.
- Tutti i gruppi cintura, inclusi i riavvolgitori e dispositivi di fissaggio, devono essere ispezionati presso uno specialista per la riparazione di veicoli elettrici LEAF, come un Concessionario di veicoli elettrici autorizzato NISSAN, dopo qualsiasi tipo di collisione. NISSAN raccomanda di sostituire tutti i gruppi delle cinture di sicurezza che furono in uso durante una collisione, a meno che questa non sia stata di lieve entità e le cinture siano integre e continuano a funzionare correttamente. In presenza di danni o anomalie di malfunzionamento, controllare ed eventualmente sostituire anche i gruppi cintura non in uso durante la collisione.
- I seggiolini per bambini con i relativi dispositivi di fissaggio devono essere controllati dopo una collisione. Seguire sempre le istruzioni del produttore del seggiolino per quanto riguarda il controllo da effettuare e le raccomandazioni per la sostituzione. Sostituire il seggiolino in caso di danneggiamento.

DONNE IN STATO DI GRAVIDANZA

NISSAN consiglia l'uso delle cinture di sicurezza anche alle donne in stato di gravidanza. La cintura va indossata in maniera aderente, con la sezione subaddominale posizionata il più in basso possibile intorno ai fianchi, non alla vita. Far passare la cintura diagonale sopra la spalla e attraverso il torace. Non far passare la cintura subaddominale/diagonale sulla zona addominale. Per raccomandazioni specifiche, rivolgersi al proprio medico.

PERSONE FERITE

NISSAN consiglia l'uso delle cinture di sicurezza anche alle persone ferite, compatibilmente con il tipo di ferita. Consultare un medico per le raccomandazioni più specifiche del caso.

CINTURA DI SICUREZZA A TRE PUNTI CON RIAVVOLGITORE

ATTENZIONE

- Ogni persona che viaggia su questo veicolo deve indossare una cintura di sicurezza in qualsiasi situazione di marcia.
- Non inclinare lo schienale del sedile durante il viaggio. Può essere pericoloso. In tal caso la cintura diagonale non potrà aderire perfettamente al corpo. Di conseguenza in un incidente, l'occupante potrebbe essere lanciato nella cintura e riportare lesioni al collo o altre lesioni gravi. Potrebbe inoltre scivolare sotto la cintura subaddominale e subire gravi lesioni interne.

- Per garantire la massima protezione durante la marcia del veicolo, il sedile deve essere raddrizzato. Stare seduti sul sedile in posizione eretta e ben appoggiati allo schienale con i piedi per terra e la cintura di sicurezza allacciata e correttamente regolata.

Come allacciare le cinture di sicurezza

1. Regolare il sedile. (Vedere  "Sedili" nelle pagine precedenti di questo capitolo.)
2. Estrarre lentamente la cintura di sicurezza dal riavvolgitore e inserire la linguetta nella fibbia facendola scattare.



Come slacciare le cinture di sicurezza

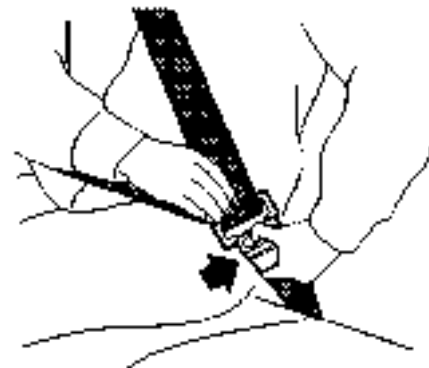

- Il riavvolgitore è progettato per bloccarsi in caso di estrazione rapida, frenata brusca o collisione. Se viene tirata lentamente, la cintura di sicurezza scorre e consente all'occupante una certa libertà di movimento sul sedile.
- Se la cintura si blocca prima di arrivare alla fibbia di aggancio, farla riavvolgere dopo aver dato uno strattone con forza. Quindi tirare la cintura gentilmente dal riavvolgitore.

3. Posizionare la fascia orizzontale della cintura in basso e aderente ai fianchi come illustrato in figura.

4. Tirare la cintura diagonale verso l'avvolgitore per tendere bene la cintura. Far passare la cintura diagonale sopra la spalla e attraverso il torace.

Per slacciare la cintura di sicurezza, premere il pulsante sulla fibbia. La cintura di sicurezza si riavvolgerà automaticamente.

Controllo del funzionamento delle cinture di sicurezza

I riavvolgitori sono progettati per bloccare il movimento della cintura in due situazioni diverse:

- Quando la cintura viene tirata rapidamente dal riavvolgitore.
- Quando il veicolo rallenta rapidamente.

Per aumentare la fiducia nei confronti delle cinture di sicurezza, controllarne il funzionamento nel modo seguente:

- Afferrare la cintura diagonale e tirarla in avanti con uno strattone. Il riavvolgitore dovrebbe bloccarsi e impedire un ulteriore movimento della cintura.

Se il riavvolgitore non si blocca nel corso di questi controlli, oppure se si hanno domande sul funzionamento delle cinture di sicurezza, rivolgersi a uno specialista per la riparazione di veicoli elettrici LEAF, come un Concessionario di veicoli elettrici autorizzato NISSAN.

Regolazione dell'altezza di ancoraggio della cintura diagonale (per i sedili anteriori)

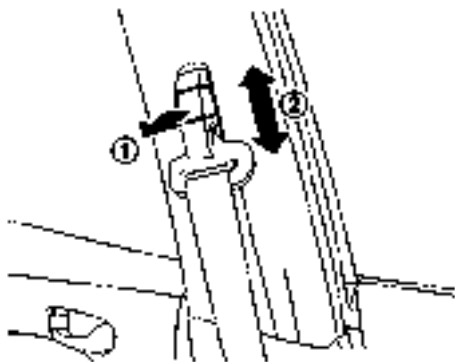

L'altezza dell'ancoraggio della cintura diagonale deve essere regolata nella posizione che meglio si adatta al passeggero. (Vedere  "Precauzioni sull'utilizzo delle cinture di sicurezza" nelle pagine precedenti di questo capitolo.)

Per la regolazione, premere il pulsante di regolazione ①, quindi spostare l'attacco superiore della cintura nella posizione preferita ② in modo che la cintura passi di traverso sul centro della spalla. La cintura va tenuta distante dal viso e dal collo, senza cadere dalla spalla. Rilasciare il pulsante di regolazione per bloccare l'ancoraggio della cintura diagonale in posizione.

ATTENZIONE

- Dopo aver terminato la regolazione, rilasciare il pulsante e provare a spostare verso l'alto e verso il basso l'ancoraggio della cintura diagonale per verificare che sia saldamente bloccata.
- L'altezza dell'ancoraggio della cintura diagonale deve essere regolata nella posizione che meglio si adatta al passeggero. L'inosservanza di queste precauzioni può compromettere l'efficacia dell'intero sistema di ritenuta e aumentare il rischio di lesioni o la loro gravità in caso di incidente.

Ganci per le cinture di sicurezza

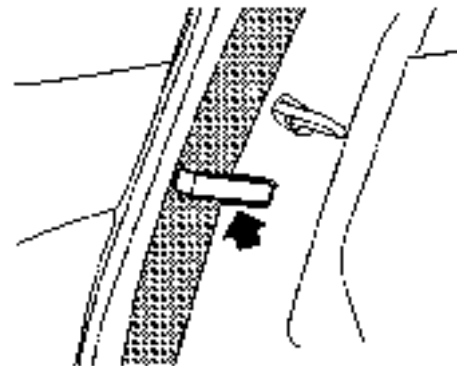

Quando le cinture di sicurezza posteriori non vengono usate o i sedili posteriori sono ripiegati, attaccare le cinture posteriori laterali agli appositi ganci.

Sedile posteriore centrale



Selezionare la fibbia del sedile corretta:

La fibbia della cintura di sicurezza centrale è identificata dalla scritta CENTER **A**. La linguetta della cintura di sicurezza centrale può essere allacciata **solo** nella fibbia corrispondente.

MANUTENZIONE DELLE CINTURE DI SICUREZZA

- **Per pulire il tessuto delle cinture di sicurezza**, usare una soluzione di sapone delicato o qualsiasi soluzione consigliata per la pulizia di tappezzerie o tappeti. Quindi strofinare con un panno e lasciare asciugare le cinture all'ombra. Non riavvolgere le cinture di sicurezza finché non sono completamente asciutte.

- **Se si forma dello sporco nella guida della cintura diagonale**, il riavvolgimento delle cinture potrebbe avvenire più lentamente. Passare un panno asciutto e pulito sulla guida della cintura diagonale.
- **Controllare periodicamente che la cintura di sicurezza e i componenti metallici**, quali fibbie, linguette, riavvolgitori, fili flessibili e dispositivi di ancoraggio funzionino correttamente. Se si rilevano parti allentate o deteriorate oppure tagli o altri danni sul tessuto, sostituire l'intero gruppo cintura.

SICUREZZA DEI BAMBINI

I bambini hanno bisogno di adulti che li proteggano.

Devono essere legati in maniera appropriata.

In aggiunta alle informazioni generali descritte in questo libretto, informazioni di sicurezza che riguardano i bambini sono disponibili presso numerose altre fonti, inclusi medici, insegnanti, uffici governativi per la sicurezza stradale e organizzazioni civili. Ogni bambino è diverso, pertanto esaminate il modo migliore per trasportare il vostro bambino.

Sono disponibili due tipi di sistemi di ritenuta per bambini di base:

- Rivolti in senso inverso di marcia
- Rivolti in senso di marcia

Il mezzo di ritenuta da utilizzare dipende dalla taglia del bambino. Generalmente, i neonati (fino ad un anno e di peso inferiore a 9 kg) devono essere sistemati in seggiolini rivolti nel senso inverso di marcia. I seggiolini rivolti nel senso di marcia sono disponibili per i bambini diventati troppo grandi per i seggiolini rivolti in senso inverso di marcia di età superiore ad un anno. Seguire sempre le istruzioni fornite dalla casa produttrice del seggiolino relative all'uso.

ATTENZIONE

Neonati e bambini necessitano di una protezione speciale. Le cinture di sicurezza del veicolo potrebbero non essere adatte al bambino. La cintura diagonale potrebbe accostarsi troppo al viso o al collo, mentre la cintura orizzontale potrebbe non aderire adeguatamente al bacino del bambino. In caso di incidente, una

cintura di sicurezza posizionata scorrettamente potrebbe causare lesioni gravi o addirittura mortali. Usare sempre sistemi di ritenuta appropriati per bambini.

Un sistema di ritenuta per bambini può essere assicurato nel veicolo usando gli ancoraggi ISOFIX e top tether, oppure la cintura di sicurezza del veicolo. Vedere  "Sistemi di ritenuta per bambini" più avanti in questo capitolo per maggiori informazioni.

NISSAN consiglia di fare accomodare tutti i preadolescenti e bambini sui sedili posteriori. Secondo le statistiche sugli incidenti, i bambini sono più al sicuro se vengono legati correttamente sul sedile posteriore anziché su quello anteriore.

Questo è particolarmente importante dato che il vostro veicolo prevede un sistema di ritenuta supplementare (sistema airbag) per il passeggero anteriore. (Vedere  "Sistema di ritenuta supplementare (SRS)" più avanti in questo capitolo.)

ATTENZIONE

Non permettere ai bambini di stare in piedi o in ginocchio sui sedili e non farli viaggiare nel vano bagagli quando il veicolo è in movimento. Il bambino potrebbe subire lesioni gravi o mortali in caso di incidente o di frenata improvvisa.

NEONATI

Neonati fino ad almeno un anno di età devono essere sistemati in un seggiolino rivolto nel senso inverso di marcia. È essenziale scegliere un seggiolino di sicurezza che sia compatibile con il veicolo, se-

guendo sempre le istruzioni fornite dal produttore del seggiolino per quanto riguarda l'installazione e l'uso.

BAMBINI PICCOLI

I bambini di età superiore a un anno e di peso pari ad almeno 9 kg possono essere collocati in un seggiolino rivolto in senso di marcia. Fare riferimento alle istruzioni fornite dal produttore per quanto riguarda il peso minimo e il peso massimo e le raccomandazioni in merito all'altezza. È essenziale scegliere un seggiolino di sicurezza che sia compatibile con il veicolo, seguendo sempre le istruzioni fornite dal produttore del seggiolino per quanto riguarda l'installazione e l'uso.

BAMBINI PIÙ GRANDI

I bambini troppo grandi per stare seduti in un seggiolino devono essere legati per mezzo della cintura di sicurezza convenzionale. Se il sedile su cui è alloggiato il bambino è provvisto di una cintura diagonale che arriva all'altezza del viso o del collo del bambino, si può ricorrere all'impiego di un idoneo cuscino (reperibile in commercio). Il cuscino deve alzare il livello di seduta del bambino in modo che la cintura diagonale sia posizionata correttamente sulla parte alta e media della spalla e la cintura subaddominale in basso sui fianchi. Il cuscino deve essere compatibile con il sedile del veicolo. Non appena il bambino è cresciuto e la cintura diagonale non gli poggia più sul viso o sul collo, può fare a meno del cuscino usando la sola cintura di sicurezza. Esistono inoltre vari tipi di sistemi di ritenuta studiati appositamente per i bambini più grandi, da usare per garantire al bambino la massima protezione.

SISTEMI DI RITENUTA PER BAMBINI

PRECAUZIONI SULL'USO DEI SEGGIOLINI PER BAMBINI



ATTENZIONE

- **Neonati e bambini piccoli non devono mai essere trasportati tenuti in braccio. Nemmeno per l'adulto più forte è possibile resistere alle forze che si generano in un incidente grave. Il bambino potrebbe essere schiacciato tra l'adulto e parti del veicolo. È inoltre pericoloso mettere la stessa cintura di sicurezza intorno al bambino e al passeggero che lo tiene in braccio.**
- **Neonati e bambini necessitano di una protezione speciale. Le cinture di sicurezza del veicolo non si adeguano perfettamente al**

bambino. La cintura diagonale potrebbe accostarsi troppo al viso o al collo, mentre la cintura orizzontale potrebbe non aderire adeguatamente al bacino del bambino. In caso di incidente, una cintura di sicurezza posizionata scorrettamente potrebbe causare lesioni gravi o addirittura mortali.

- Neonati e bambini devono sempre essere sistemati negli appositi seggiolini di sicurezza. Il mancato utilizzo di un idoneo sistema di ritenuta per bambini potrebbe essere causa di lesioni gravi o addirittura mortali.
- In commercio sono disponibili seggiolini di varie marche studiati appositamente per neonati e bambini piccoli. Prima di effettuare la scelta, far sedere il bambino sul seggiolino e controllare le diverse regolazioni per verificare che il seggiolino sia adatto al bambino. Rispettare sempre le istruzioni fornite dalla casa produttrice per quanto riguarda l'installazione e l'uso del seggiolino.
- NISSAN raccomanda di installare il seggiolino sul sedile posteriore. Dalle statistiche sugli incidenti risulta che i bambini sono più sicuri se vengono adeguatamente legati sul sedile posteriore anziché sul sedile anteriore.
- Attenersi a tutte le istruzioni fornite dalla casa produttrice del seggiolino per quanto riguarda l'installazione e l'uso. Quando si acquista un seggiolino, assicurarsi di sce-

glierne uno adatto al proprio bambino e al veicolo. Alcuni tipi di seggiolini possono infatti non essere installati correttamente sul vostro veicolo.

- Non installare mai un seggiolino per bambini rivolto in senso inverso di marcia sul sedile anteriore del passeggero senza assicurarsi che l'airbag del passeggero anteriore sia stato disattivato; Il veicolo è dotato di un sistema manuale di disattivazione dell'airbag per passeggero anteriore. La spia luminosa PASSENGER AIR BAG OFF deve essere accesa. Durante uno scontro frontale, gli airbag supplementari protezione frontale si gonfiano con violenza. L'eventuale gonfiaggio dell'airbag supplementare protezione frontale può ferire il bambino in modo grave o addirittura mortale.
- Regolare lo schienale in una posizione che permette l'alloggiamento corretto del seggiolino, comunque nella posizione più eretta possibile.
- Se la cintura di sicurezza usata per montare il seggiolino richiede l'applicazione di un dispositivo di bloccaggio e questo non viene usato, il seggiolino potrebbe ribaltarsi durante una frenata o girando una curva e il bambino di conseguenza potrebbe rimanere ferito.
- Dopo aver installato il seggiolino, verificare che sia correttamente fissato prima di farvi sedere il bambino. Provare a inclinarlo lateralmente. Provare a spingerlo in

avanti e controllare che sia trattenuto saldamente in posizione. La libertà di movimento del seggiolino non deve superare i 25 mm (1 in). Se il seggiolino non è ben fissato, stringere la cintura secondo necessità oppure sistemare il seggiolino su un altro sedile e ripetere le prove.

- Controllare il seggiolino sul veicolo per verificarne la compatibilità con le cinture di sicurezza in dotazione.
- Se il seggiolino non è ancorato correttamente, il rischio di lesioni al bambino in caso di collisione o di frenata improvvisa è notevolmente maggiore.
- Un uso improprio del seggiolino può aumentare il rischio o la gravità di lesioni subite dal bambino o dagli altri occupanti in caso di incidente.
- Utilizzare sempre un apposito mezzo di ritenuta per bambini. Un seggiolino non correttamente installato può causare lesioni gravi o addirittura mortali in caso di incidente.
- Quando il seggiolino non è in uso, tenerlo assicurato con il sistema ISOFIX o una cintura di sicurezza per prevenire che venga lanciato in avanti in caso di brusca frenata o incidente.

NISSAN raccomanda di sistemare neonati e bambini piccoli in appositi seggiolini di sicurezza. Scegliere un seggiolino di sicurezza adatto al veicolo e al bambino, seguendo sempre le istruzioni fornite dalla casa produttrice del seggiolino per quanto ri-

guarda l'installazione e l'uso. Esistono inoltre vari tipi di sistemi di ritenuta studiati appositamente per i bambini più grandi, da usare per garantire al bambino la massima protezione.

AVVERTENZA

Bisogna tenere presente che un seggiolino lasciato in un veicolo chiuso può diventare molto caldo. Prima di poggiarvi il bambino, passare la mano sulla zona di appoggio e sulle fibbie e verificarne la regolarità della temperatura.

SEGGIOLINI UNIVERSALI PER BAMBINI INSTALLABILI SUL SEDILE DEL PASSEGGERO ANTERIORE E SUI SEDILI POSTERIORI

NOTA:

I seggiolini di sicurezza omologati secondo la normativa europea Nr. 44 o Nr. 129 sono chiaramente contrassegnati con il nome della categoria a cui appartengono, e cioè Universale, Semi-universale, ISOFIX e i-Size.

Nella scelta del seggiolino, tenere presenti le seguenti raccomandazioni:

- Scegliere un seggiolino omologato in base alla normativa di sicurezza europea più recente ECE R44 o 129.
- Far sedere il bambino sul seggiolino e controllare le diverse regolazioni per verificare che sia adatto al bambino. Rispettare sempre tutte le procedure raccomandate.

- Controllare il seggiolino all'interno del veicolo per verificare che sia compatibile con il sistema delle cinture di sicurezza.
- Fare riferimento alle tabelle riportate più avanti in questo capitolo per un elenco delle posizioni di montaggio raccomandate e delle diverse tipologie di sistemi di ritenuta per bambini approvati per la vostra vettura.

Posizioni approvate per il seggiolino per bambini (senza ISOFIX)

Gruppo di peso		Posizione del sedile			
		Sedile passeggero anteriore		2a fila	
		con airbag passeggero anteriore attivato	SOLTANTO con airbag passeggero anteriore disattivato	Sedile laterale	Sedile centrale*4
0	< 10 kg	X	U, L *3	U, L *2	U *2
0+	< 13 kg	X	U, L *3	U, L *2	U *2
I	da 9 a 18 kg	X	U, L *1, 3	U, L *1, 2	U *1, 2
II	da 15 a 25 kg	X	U, L *1, 3	U, L *1, 2	U *1, 2
III	da 22 a 36 kg	X	U, L *1, 3	U, L *1, 2	U *1, 2

U: Posizione adatta per seggiolini nella categoria "Universale" - approvati per l'uso in questa fascia di peso.

L: Adatta per i seggiolini speciali appartenenti alle categorie "Veicolo specifico", "Limitata", o "Semi-universale", approvati per l'uso in questo gruppo di peso.

X: Non adatta per un seggiolino per bambini.

*1: Portare il poggiatesta nella posizione superiore o, se necessario, rimuoverlo in caso di interferenza con il seggiolino. Non rimuovere il poggiatesta quando si usa solo un cuscino da rialzo.

*2: Spostare sufficientemente in avanti il(i) sedile(i) anteriore(i) e/o regolare l'altezza del sedile (se disponibile) nella posizione più alta per garantire che non ci sia alcun contatto tra il seggiolino e il lato posteriore del sedile anteriore.

*3: Spostare il sedile del passeggero anteriore nella posizione più arretrata possibile. Accertarsi che la guida della cintura di sicurezza del seggiolino si trovi davanti al punto di fissaggio superiore della cintura di sicurezza del veicolo. In caso contrario, portare il sedile sufficientemente in avanti.

*4: Adatta solo per i seggiolini appartenenti alla categoria "Universale". Non installare seggiolini dotati di gamba di supporto.

Posizioni approvate per il seggiolino per bambini (con ISOFIX)

Nell'utilizzo dei seggiolini per bambini viene applicata la seguente restrizione che varia a seconda del peso del bambino e la posizione di montaggio (ad eccezione dei seggiolini ISOFIX)

Gruppo di peso			Posizione del sedile				Seggiolini di sicurezza raccomandati
			Sedile passeggero anteriore		2a fila		
			con airbag passeggero anteriore attivato	SOLTANTO con airbag passeggero anteriore disattivato	Sedile laterale	Sedile centrale	
Porte-enfant	F	ISO/L1	X	X	X	X	--
	G	ISO/L2	X	X	X	X	
0 (<10 kg)	E	ISO/R1	X	IL *3	IL *2	X	Römer BabySafe + Base SHR
0+ (<13 kg)	E	ISO/R1	X	IL *3	IL *2	X	
	D	ISO/R2	X	IL *3	IL *2	X	
	C	ISO/R3	X	IL *3	IL *2	X	
I (9 - 18 kg)	D	ISO/R2	X	IL *3	IL *2	X	Römer Duo Plus
	C	ISO/R3	X	IL *3	IL *2	X	
	B	ISO/F2	X	IUF/IL *1, 3	IUF/IL *2	X	
	B1	ISO/F2X	X	IUF/IL *1, 3	IUF/IL *2	X	
	A	ISO/F3	X	IUF/IL *1, 3	IUF/IL *2	X	
II (15 - 25 kg)		—	X	IL *1, 3	IL *1, 2	X	Römer KidFix XP
III (22 - 36 kg)		—	X	IL *1, 3	IL *1, 2	X	Römer KidFix XP

X: Posizione non adatta per l'installazione di un sistema ISOFIX (CRS) in queste posizioni del sedile.

IUF: Adatta per i seggiolini ISOFIX CRS rivolti in senso di marcia della categoria universale approvati per l'uso in questo gruppo di peso.

IL: Adatta per i sistemi di ritenuta per bambini ISOFIX speciali (CRS) appartenenti alla categoria "Veicolo specifico", "Limitata", o "Semi-universale", approvati per questo tipo di veicolo.

- *1: Portare il poggiatesta il più in alto possibile o, se necessario, rimuoverlo se dovesse ostacolare il montaggio del seggiolino. Non rimuovere il poggiatesta quando si usa solo un cuscino da rialzo.
- *2: Spostare sufficientemente in avanti il(i) sedile(i) anteriore(i) e/o regolare l'altezza del sedile (se disponibile) nella posizione più alta per garantire che non ci sia alcun contatto tra il seggiolino e il lato posteriore del sedile anteriore.
- *3: Spostare il sedile del passeggero anteriore nella posizione più arretrata possibile. Accertarsi che la guida della cintura di sicurezza del seggiolino si trovi davanti al punto di fissaggio superiore della cintura di sicurezza del veicolo. In caso contrario, portare il sedile sufficientemente in avanti.

NOTA:
I seggiolini di sicurezza omologati in base alla normativa ECE n. 44 e 129 sono chiaramente

contrassegnati con il nome della categoria a cui appartengono, e cioè Universale, Semi-universale o ISOFIX.

Posizioni di installazione del seggiolino usando i-Size

Vengono applicate le seguenti restrizioni nell'uso dei seggiolini per bambini a seconda del peso del bambino e della posizione di installazione.

	Posizione del sedile				Seggiolini di sicurezza raccomandati
	Airbag sedile passeggero anteriore ON	Airbag sedile passeggero anteriore OFF	Sedile laterale della 2a fila	Sedile centrale della 2a fila	
Seggiolini di sicurezza i-Size	X	i-U *1, 3	i-U *1, 2	X	Maxi Cosi 2way Pearl & 2wayFIX BeSafe iZi Kid X2 i-Size

X: Posizione del sedile non adatta ai seggiolini universali i-Size.

i-U: Adatta ai seggiolini i-Size della categoria universale, rivolti in senso di marcia e in senso inverso di marcia.

- *1: Portare il poggiatesta nella posizione superiore o, se necessario, rimuoverlo in caso di interferenza con il seggiolino. Non rimuovere il poggiatesta quando si usa solo un cuscino da rialzo.
- *2: Spostare sufficientemente in avanti il(i) sedile(i) anteriore(i) e/o regolare l'altezza del sedile (se in dotazione) nella posizione superiore per garantire che non ci sia alcun contatto tra il seggiolino e il sedile anteriore o posteriore.
- *3: Spostare il sedile del passeggero anteriore nella posizione più arretrata possibile. Accertarsi che la guida della cintura di sicurezza del seggiolino si trovi davanti al punto di fissaggio superiore della cintura di sicurezza del veicolo. In caso contrario, portare il sedile sufficientemente in avanti.

SISTEMA DI RITENUTA PER BAMBINI ISOFIX E I-SIZE

Il vostro veicolo è dotato di punti di ancoraggio specifici utilizzabili con il sistema di ritenuta ISOFIX.

Ubicazione punti di ancoraggio inferiori ISOFIX

I punti di ancoraggio ISOFIX, per il montaggio dei seggiolini per bambini, sono presenti solamente sul sedile del passeggero anteriore e sui sedili posteriori laterali. **Non provare a montare il seggiolino sul sedile centrale usando gli ancoraggi ISOFIX.**



Ubicazione delle etichette i-Size per i sedili posteriori



Ubicazione delle etichette i-Size per il sedile anteriore

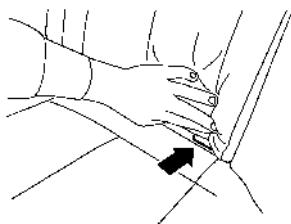

Ubicazione degli ancoraggi inferiori i-Size

Gli ancoraggi ISOFIX sono posizionati sulla linea di giunzione tra schienale e seduta. Sullo schienale è apposta un'etichetta che serve a individuare gli ancoraggi ISOFIX.

Dispositivi di ancoraggio per il seggiolino ISOFIX

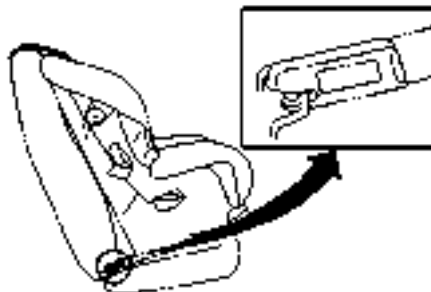

I seggiolini ISOFIX prevedono due connettori rigidi che possono essere agganciati ai due ancoraggi presenti sul sedile della vettura. Questo sistema non è basato sull'utilizzo delle cinture per il suo fissaggio. Verificare che il seggiolino per bambini sia dotato di un'etichetta che ne attesti la compatibilità con il sistema ISOFIX o i-Size. Queste informazioni possono anche essere riportate nelle istruzioni fornite dal produttore del seggiolino.

I seggiolini ISOFIX o i-Size generalmente richiedono l'uso di una cinghia top tether (cinghia di stabilizza-

zione) o altro dispositivo antirotazione, per esempio una gamba di supporto. Durante l'installazione di un seggiolino ISOFIX, leggere e osservare scrupolosamente le istruzioni contenute nel presente libretto e quelle allegate al seggiolino. Vedere  "Sistema di ritenuta per bambini ISOFIX e i-Size" più avanti in questo capitolo.

ANCORAGGIO DEL SEGGIOLINO PER BAMBINI

Il vostro veicolo è progettato in modo da poter alloggiare il seggiolino per bambini sul sedile del passeggero anteriore e sui sedili posteriori laterali. Durante l'installazione di un seggiolino per bambini, leggere e osservare scrupolosamente le istruzioni contenute nel presente libretto e quelle allegate al seggiolino.

ATTENZIONE

- Gli ancoraggi per il seggiolino sono progettati per resistere solo alle forze esercitate da un seggiolino correttamente installato. In nessuna circostanza devono essere utilizzati per fissare le cinture di sicurezza riservate agli adulti, o per legare altri oggetti o attrezzature al veicolo. Ciò potrebbe danneggiare gli ancoraggi del seggiolino. Il seggiolino non può essere montato adeguatamente se si usano ancoraggi danneggiati; il bambino potrebbe essere gravemente ferito o morire nell'eventualità di uno scontro.
- La cintura top tether di un seggiolino per bambini potrebbe danneggiarsi a contat-

to con il copribagagli o con altri oggetti presenti nel vano bagagli. Rimuovere il copribagagli dal veicolo o fissarla opportunamente nella zona di carico. Fissare inoltre tutti gli oggetti presenti nella zona di carico. In caso di danneggiamento della cinghia Top Tether, il bambino potrebbe riportare lesioni gravi o anche mortali.

Sedile passeggero anteriore:

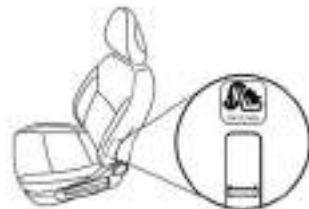

Il punto di ancoraggio è situato sul fondo dello schienale dietro il sedile anteriore del passeggero.

INSTALLAZIONE DEL SEGGIOLINO MEDIANTE ISOFIX

⚠ ATTENZIONE

- Fissare i seggiolini ISOFIX e i-Size soltanto ai punti specifici. Per quanto riguarda i punti di ancoraggio inferiori ISOFIX, vedere  "Ubicazione punti di ancoraggio inferiori ISOFIX" nelle pagine precedenti di questo capitolo. Se il seggiolino non è fissato saldamente, il bambino potrebbe subire lesioni gravi o addirittura mortali in caso di incidente.

Posizione degli ancoraggi

Sedili posteriori:

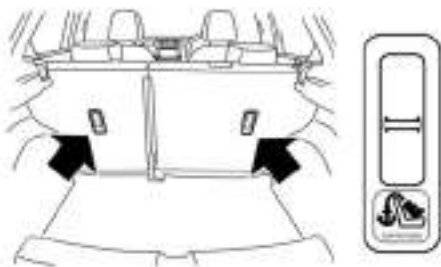

I punti di ancoraggio top tether sono situati sul retro dello schienale dei posti a sedere posteriori laterali.

- Non installare un seggiolino che richiede l'uso di una cinghia top tether su un sedile che non prevede lo specifico ancoraggio per top tether.
- Non posizionare un seggiolino sul sedile posteriore centrale utilizzando gli ancoraggi inferiori ISOFIX. Il seggiolino non potrà essere montato correttamente.
- Ispezionare i dispositivi di ancoraggio inferiori inserendo le dita nell'area di ancoraggio e accertandosi che non ci siano ostruzioni di nessun tipo in corrispondenza degli ancoraggi ISOFIX, come ad esempio il tessuto delle cinture di sicurezza o del materiale della seduta. Se gli ancoraggi del sistema ISOFIX risultano ostruiti, il seggiolino per bambini non potrà essere montato correttamente.
- Gli ancoraggi per il seggiolino sono progettati per resistere solo alle forze esercitate da un seggiolino correttamente installato. In nessuna circostanza devono essere utilizzati per fissare le cinture di sicurezza riservate agli adulti, o per legare altri oggetti o attrezzature al veicolo. Ciò potrebbe danneggiare gli ancoraggi del seggiolino. Il seggiolino non può essere montato adeguatamente se si usano ancoraggi danneggiati; il bambino potrebbe essere gravemente ferito o morire nell'eventualità di uno scontro.

Installazione sul sedile del passeggero anteriore e sui sedili posteriori laterali.

Seggiolini per bambini rivolti nel senso di marcia:

Far attenzione a seguire le istruzioni del costruttore per quanto riguarda l'uso corretto del seggiolino. Seguire i presenti passaggi per installare un seggiolino rivolto in senso di marcia sul sedile del passeggero anteriore e sui sedili posteriori laterali mediante il sistema ISOFIX:



1. Posizionare il seggiolino sul sedile ①.
2. Agganciare i connettori sul seggiolino agli ancoraggi inferiori ISOFIX ②.
3. Il lato posteriore del seggiolino deve essere bloccato contro lo schienale del sedile del veicolo. Se

necessario, regolare o rimuovere il poggiatesta per ottenere l'alloggiamento corretto del seggiolino. (Vedere  "Poggiatesta" nelle pagine precedenti di questo capitolo.) Se bisogna rimuovere il poggiatesta, sistemarlo in un posto sicuro. Ricordarsi di rimontare il poggiatesta dopo aver rimosso il seggiolino. Se invece il sedile non prevede un poggiatesta di tipo regolabile e il poggiatesta impedisce il montaggio appropriato del seggiolino, provare a montare il seggiolino su un altro sedile o ricorrere all'uso di un altro tipo di seggiolino.



4. Accorciare l'aggancio rigido in modo da serrare saldamente il seggiolino; poggiare il ginocchio al

centro del seggiolino, premere il seggiolino fermamente in basso ③ e indietro ④ in modo da comprimere la seduta e lo schienale del sedile della vettura.

5. Se il seggiolino prevede una cinghia top tether, posizionare correttamente la cinghia e agganciarla al rispettivo punto di ancoraggio. (Vedere  "Ancoraggio del seggiolino per bambini" nelle pagine precedenti di questo capitolo.)
6. Se il seggiolino è dotato di altri dispositivi antirrotazione, quali i piedi di supporto, usare questi invece della cinghia Top Tether attenendosi alle istruzioni fornite dal costruttore del seggiolino.

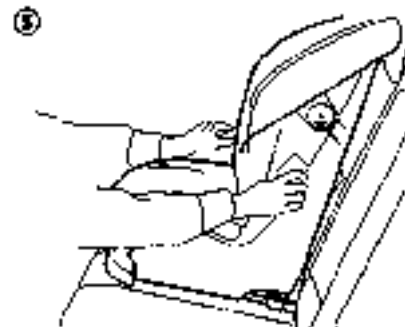

7. Verificare il corretto bloccaggio del seggiolino prima di sistemarvi il bambino ⑤. Spingerlo da un lato all'altro e tirarlo in avanti per accertarsi che sia tenuto saldamente in posizione.
8. Prima di usarlo, controllare che il seggiolino sia fissato correttamente. Se il seggiolino non è stabile, ripetere i passaggi da 3 a 7.

Seggiolini per bambini rivolti nel senso inverso di marcia:

Far attenzione a seguire le istruzioni del costruttore per quanto riguarda l'uso corretto del seggiolino. Seguire i presenti passaggi per installare un seggiolino rivolto in senso inverso di marcia su uno dei sedili posteriori laterali mediante il sistema ISOFIX:

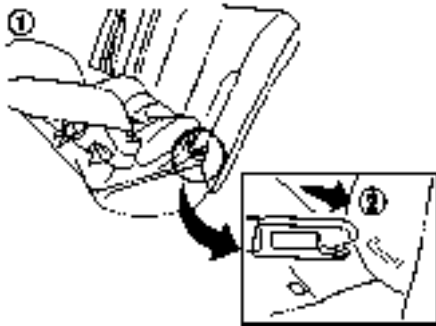

1. Posizionare il seggiolino sul sedile ①.

2. Agganciare i connettori sul seggiolino agli ancoraggi inferiori ISOFIX ②.



3. Accorciare l'aggancio rigido in modo da serrare saldamente il seggiolino; poggiare la mano al centro del seggiolino e spingere il seggiolino fermamente in basso ③ e indietro ④ in modo da comprimere la seduta e lo schienale del sedile del veicolo.
4. Se il seggiolino prevede una cinghia top tether, posizionare correttamente la cinghia e agganciarla al rispettivo punto di ancoraggio. (Vedere  "Ancoraggio del seggiolino per bambini" nelle pagine precedenti di questo capitolo.)

5. Se il seggiolino è dotato di altri dispositivi antiro-tazione, quali i piedi di supporto, usare questi invece della cinghia Top Tether attenendosi alle istruzioni fornite dal costruttore del seggiolino.



6. Verificare il corretto bloccaggio del seggiolino prima di sistemarvi il bambino ⑤. Spingerlo da un lato all'altro e tirarlo in avanti per accertarsi che sia tenuto saldamente in posizione.
7. Prima di usarlo, controllare che il seggiolino sia fissato correttamente. Se il seggiolino non è stabile, ripetere i passaggi da 3 a 6.

INSTALLAZIONE DEL SEGGIOLINO MEDIANTE LA CINTURA DI SICUREZZA A TRE PUNTI

Installazione sui sedili posteriori

Rivolto in senso di marcia:

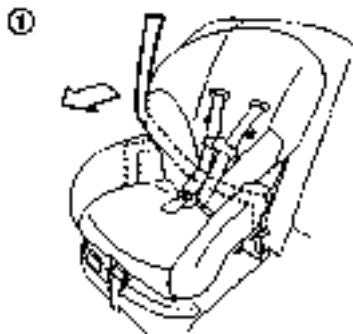

Far attenzione a seguire le istruzioni del costruttore per quanto riguarda l'uso corretto del seggiolino. Seguire i presenti passaggi per installare un seggiolino rivolto in senso di marcia su uno dei sedili posteriori mediante una cintura di sicurezza a tre punti senza funzione di bloccaggio automatico:

1. Posizionare il seggiolino sul sedile ①.



2. Far passare la linguetta della cintura di sicurezza nelle apposite sedi nel seggiolino e inserirla nella fibbia ② facendola scattare in posizione.
3. Per prevenire l'eventuale allentamento della cintura, è necessario fissarla in posizione usando i dispositivi di bloccaggio attaccati al seggiolino.



4. Eliminare l'eventuale lasco della cintura; poggiare il ginocchio al centro del seggiolino e spingere il seggiolino fermamente in basso ③ e indietro ④ in modo da comprimere il cuscino e lo schienale del sedile del veicolo, tirando allo stesso tempo la cintura di sicurezza.

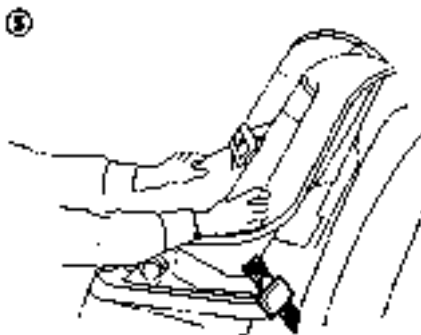

5. Verificare il corretto bloccaggio del seggiolino prima di sistemarvi il bambino ⑤. Spingerlo da un lato all'altro e tirarlo in avanti per accertarsi che sia tenuto saldamente in posizione.
6. Prima di usarlo, controllare che il seggiolino sia fissato correttamente. Se il seggiolino non è stabile, ripetere i passaggi da 3 a 5.

Rivolto in senso inverso di marcia:

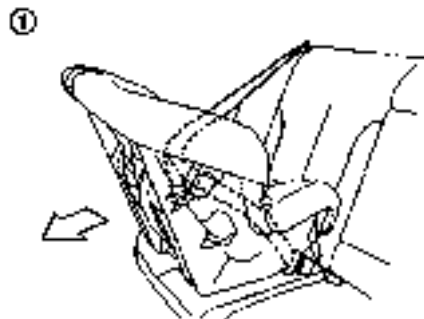

Far attenzione a seguire le istruzioni del costruttore per quanto riguarda l'uso corretto del seggiolino. Seguire i presenti passaggi per installare un seggiolino rivolto in senso di marcia su uno dei sedili posteriori laterali mediante una cintura di sicurezza a tre punti senza funzione di bloccaggio automatico:

1. Posizionare il seggiolino sul sedile ①.

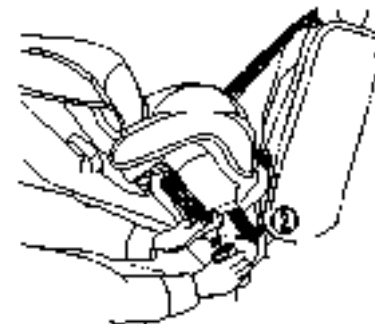

2. Far passare la linguetta della cintura di sicurezza nelle apposite sedi nel seggiolino e inserirla nella fibbia ② facendola scattare in posizione.
3. Per prevenire l'eventuale allentamento della cintura, è necessario fissarla in posizione usando i dispositivi di bloccaggio attaccati al seggiolino.

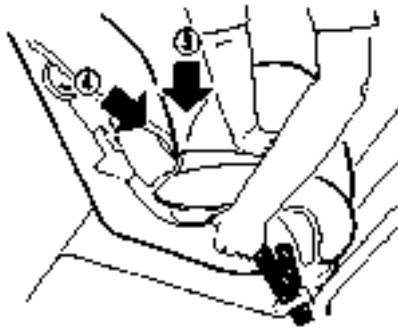

4. Eliminare l'eventuale lasco della cintura; poggiare la mano al centro del seggiolino e spingere il seggiolino fermamente in basso ③ e indietro ④ in modo da comprimere il cuscino e lo schienale del sedile del veicolo, tirando allo stesso tempo la cintura di sicurezza.



5. Verificare il corretto bloccaggio del seggiolino prima di sistemarvi il bambino ⑤. Spingerlo da un lato all'altro e tirarlo in avanti per accertarsi che sia tenuto saldamente in posizione.
6. Prima di usarlo, controllare che il seggiolino sia fissato correttamente. Se il seggiolino non è stabile, ripetere i passaggi da 3 a 5.

Installazione sul sedile del passeggero anteriore



ATTENZIONE

- Non installare mai un seggiolino rivolto nel senso inverso di marcia sul sedile anteriore del passeggero senza prima essersi assicurati che l'airbag del passeggero anteriore sia disattivato. Il veicolo è dotato di un sistema di disattivazione manuale dell'airbag per passeggero anteriore. La spia luminosa **PASSENGER AIR BAG OFF** deve essere accesa. Durante uno scontro frontale, gli airbag supplementari protezione frontale si gonfiano con violenza. L'airbag frontale in fase di gonfiaggio può causare lesioni gravi o letali al bambino.



- NISSAN raccomanda l'installazione del seggiolino per bambini sul sedile posteriore. Tuttavia, se è necessario installare un seggiolino sul sedile anteriore del passeggero, spostare il sedile nella posizione di massimo arretramento.
- I seggiolini per bambini devono essere usati nel senso inverso di marcia e pertanto non vanno montati sul sedile anteriore del passeggero quando il relativo airbag non è stato disattivato.

Rivolto in senso di marcia:

Far attenzione a seguire le istruzioni del costruttore per quanto riguarda l'uso corretto del seggiolino. Seguire i presenti passaggi per installare un seggio-

lino rivolto nel senso di marcia sul sedile anteriore del passeggero mediante una cintura di sicurezza a tre punti senza funzione di bloccaggio automatico:

Quando si installa un seggiolino rivolto in senso di marcia sul sedile anteriore, procedere nel modo seguente:

1. Disattivare l'airbag del passeggero anteriore mediante il corrispondente interruttore di disattivazione airbag. (Vedere  "Sistema di ritenuta supplementare (SRS)" più avanti in questo capitolo.) Premere l'interruttore di alimentazione nella posizione ON e accertarsi che la spia di stato dell'airbag anteriore  si accenda.

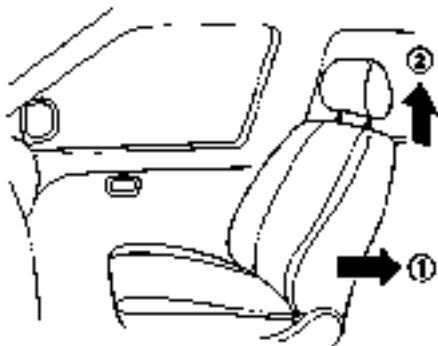

2. Collocare il sedile in posizione di massimo arretramento ①.
3. Alzare completamente il poggiatesta ②.
4. Posizionare il seggiolino sul sedile.

5. Far passare la linguetta della cintura di sicurezza nelle apposite sedi nel seggiolino e inserirla nella fibbia ③ facendola scattare in posizione.
6. Per prevenire l'eventuale allentamento della cintura, è necessario fissarla in posizione usando i dispositivi di bloccaggio attaccati al seggiolino.

7. Eliminare l'eventuale lasco della cintura; poggiare il ginocchio al centro del seggiolino e spingere il seggiolino fermamente in basso ④ e indietro ⑤ in modo da comprimere il cuscino e lo schienale del sedile del veicolo, tirando allo stesso tempo la cintura di sicurezza.



8. Verificare il corretto bloccaggio del seggiolino prima di sistemarlo il bambino ⑥. Spingerlo da un lato all'altro e tirarlo in avanti per accertarsi che sia tenuto saldamente in posizione.
9. Prima di usarlo, controllare che il seggiolino sia fissato correttamente. Se il seggiolino non è stabile, ripetere i passaggi da 5 a 8.

SISTEMA DI RITENUTA SUPPLEMENTARE (SRS)

PRECAUZIONI SUL SISTEMA DI RITENUTA SUPPLEMENTARE (SRS)

In questo capitolo sul sistema di ritenuta supplementare (SRS) vengono fornite informazioni importanti riguardanti gli airbag anteriori protezione frontale per conducente e passeggero, gli airbag laterali montati nei sedili anteriori, gli airbag a tendina protezione laterale montati al tetto e le cinture di sicurezza con pretensionatori.

Airbag anteriori protezione frontale

Questo sistema serve ad ammortizzare la forza d'urto esercitata sulla testa e sul torace del conducente e del passeggero anteriore in determinate collisioni frontali. L'airbag anteriore è progettato per gonfiarsi a livello frontale, sul lato che subisce l'impatto.

Sistema airbag laterale montato nel sedile anteriore

Questo sistema serve ad ammortizzare la forza d'urto esercitata sul torace e sul bacino del conducente e del passeggero anteriore in determinate collisioni ad impatto laterale. L'airbag laterale montato nel sedile anteriore è progettato per gonfiarsi sul lato del veicolo che subisce l'impatto.

Sistema airbag a tendina montato nel tetto

Questo sistema serve ad ammortizzare la forza d'urto esercitata sulla testa del conducente e dei passeggeri anteriore e posteriori laterali in determi-

nate collisioni laterali. L'airbag a tendina incorporato nel tetto è progettato per gonfiarsi sul lato del veicolo che subisce l'impatto.

Il sistema SRS è progettato per **integrare** la protezione contro gli incidenti fornita dalla cintura di sicurezza del conducente e **non** ha lo scopo di **sostituirla**. Il sistema SRS è un mezzo per salvare vite e ridurre la gravità delle lesioni riportate. Gli airbag tuttavia possono causare abrasioni e lesioni di altro tipo. Gli airbag non forniscono alcun contenimento alla parte inferiore del corpo. Le cinture di sicurezza devono essere indossate correttamente e gli occupanti devono essere seduti ad una distanza adeguata dal volante. Vedere  "Cinture di sicurezza" nelle pagine precedenti di questo capitolo. Gli airbag si gonfiano tempestivamente per fornire agli occupanti la protezione per cui sono stati progettati. La forza generata dagli airbag durante la loro attivazione può aumentare il rischio di lesioni qualora gli occupanti si trovino troppo vicini o appoggiati ai moduli airbag.

Gli air bag si sgonfiano rapidamente dopo l'attivazione.

Il sistema SRS può funzionare soltanto con il pulsante di avviamento in posizione ON.

Quando il pulsante di avviamento è in posizione ON, la spia airbag SRS si accende per circa 7 secondi e quindi si spegne. Ciò indica che il sistema SRS è operativo. Vedere  "Sistemi di ritenuta per bambini" più avanti in questo capitolo.

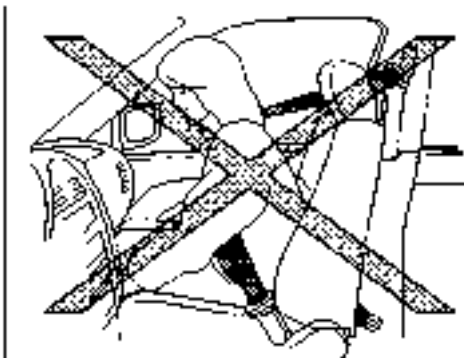
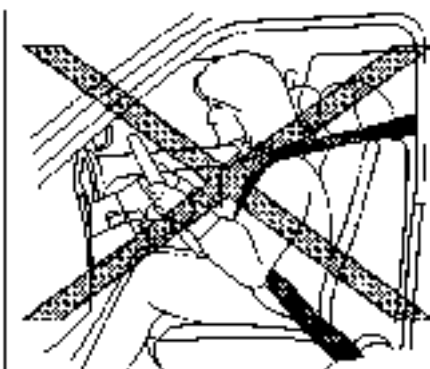

ATTENZIONE

- Gli airbag supplementari protezione frontale di solito non si gonfiano in caso di impatto laterale, tamponamento, ribaltamento o collisione frontale di lieve entità. Indossare sempre le cinture di sicurezza per ridurre il rischio di lesioni gravi in caso di incidente.
- Le cinture di sicurezza e gli airbag supplementari protezione frontale sono più efficaci se l'occupante è seduto con il busto eretto e ben appoggiato allo schienale. Gli airbag supplementari protezione frontale sviluppano una notevole forza in fase di gonfiaggio. Non allacciandosi la cintura o sedendosi con il busto piegato in avanti, di lato o comunque fuori posizione, il rischio di lesioni o di morte in caso di incidente è notevolmente maggiore. Trovandosi appoggiati all'airbag supplementare protezione frontale al momento della sua attivazione, si possono riportare lesioni gravi o addirittura mortali. Ricordarsi di appoggiarsi bene allo schienale, il più distante possibile dal volante. Indossare sempre le cinture di sicurezza.

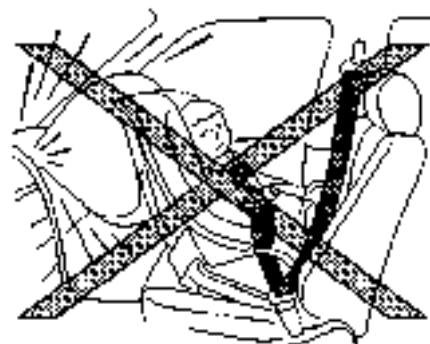
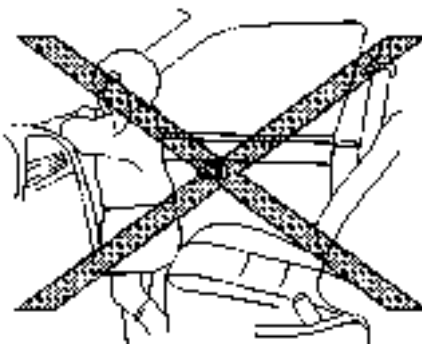
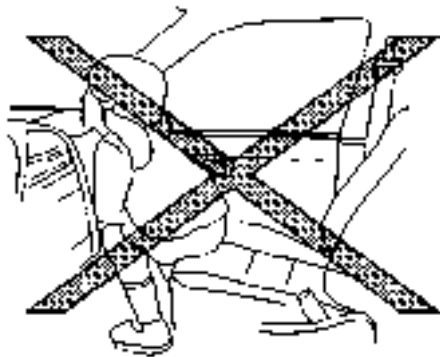
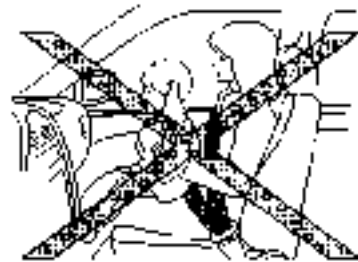
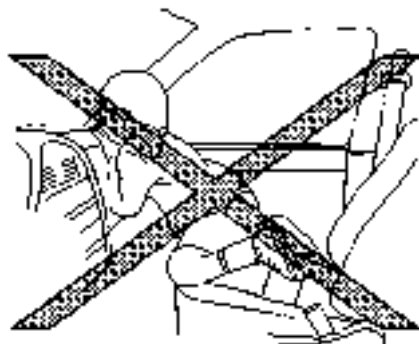
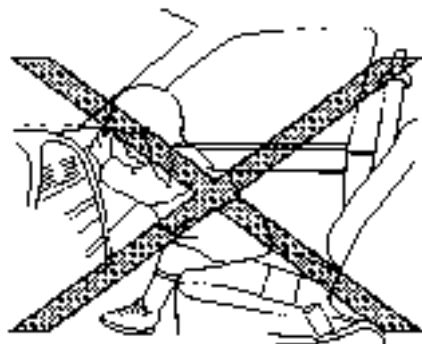

ATTENZIONE

- Non permettere che bambini viaggino sul veicolo senza essere legati o che allunghino le mani o la testa fuori dal finestrino. Non tenere in braccio bambini durante la marcia. Le figure riportate mostrano alcuni esempi di posizioni pericolose che si possono assumere durante la marcia.
- Un bambino non correttamente allacciato può subire lesioni gravi o morte in seguito all'attivazione dell'airbag.
- Non installare un seggiolino rivolto in senso inverso di marcia sul sedile anteriore. L'eventuale gonfiaggio dell'airbag supplementare protezione frontale può ferire il bambino in modo grave o addirittura mortale. Vedere  "Sistemi di ritenuta per bambini" nelle pagine precedenti di questo capitolo.

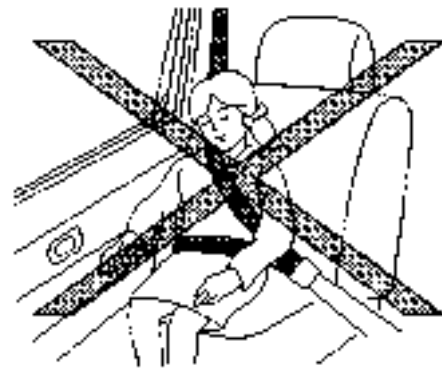
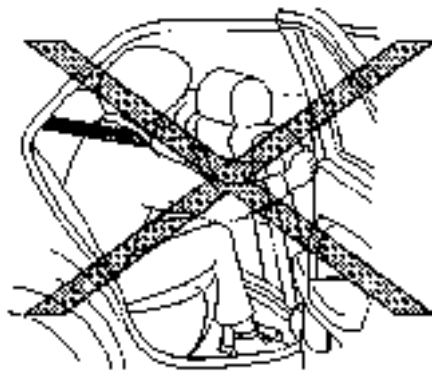
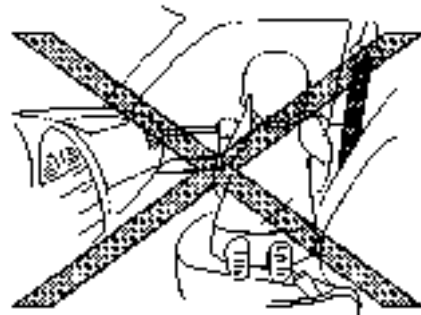
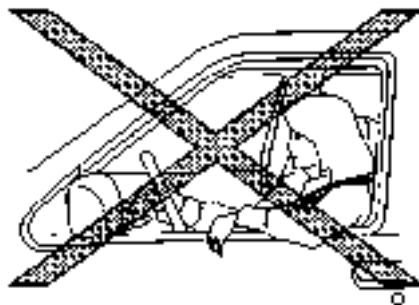

ATTENZIONE

- Gli airbag laterali montati nei sedili anteriori e quelli a tendina montati nel telaio del tetto di solito non si gonfiano in caso di impatto frontale, tamponamento, ribaltamento o collisione laterale di minore entità. Indossare sempre le cinture di sicurezza per ridurre il rischio di lesioni gravi in caso di incidente.
- Le cinture di sicurezza, gli airbag laterali montati nei sedili anteriori e gli airbag a tendina montati nel tetto sono più efficaci se si siede correttamente e con il busto eretto. Gli airbag laterali montati nei sedili anteriori e gli airbag a tendina montati nel tetto sviluppano una grande forza quando entrano in funzione. Se l'occupante non indossa la cintura di sicurezza, se è seduto con il busto piegato in avanti o di lato, o se si trova in una posizione comunque scorretta, il rischio di riportare lesioni o di morire in caso di incidente è maggiore.
- Non consentire a nessun occupante del veicolo di accostare mani, gambe o viso agli airbag laterali incorporati nello schienale dei sedili anteriori e agli airbag a tendina incorporati nei montanti laterali del tetto. Non consentire ai passeggeri seduti sul sedile anteriore e sui sedili posteriori laterali di allungare le mani fuori dai finestrini o di appoggiarsi alle porte. Le figure riportate mostrano alcuni esempi di posizioni pericolose che si possono assumere durante la marcia.

- I passeggeri seduti sui sedili posteriori non devono reggersi allo schienale dei sedili anteriori. Se gli airbag laterali montati nei sedili anteriori e gli airbag a tendina montati nel tetto entrano in funzione, è possibile riportare lesioni gravi. Fare molta attenzione in presenza di bambini e accertarsi che siano sempre legati adeguatamente.
- Non usare fodere coprisedile sullo schienale dei sedili anteriori. Potrebbero interferire con il funzionamento degli airbag laterali montati nel sedile anteriore.

Sistema delle cinture di sicurezza con pretensionatore

Il sistema delle cinture di sicurezza con pretensionatore potrebbe in determinati tipi di collisione attivarsi congiuntamente al sistema airbag.

Il riavvolgitore e l'ancoraggio della cintura aiutano a tendere la cintura di sicurezza nel momento in cui il veicolo è coinvolto in determinati tipi di collisioni, trattenendo gli occupanti dei sedili anteriori. Vedere  "Sistemi di ritenuta per bambini" più avanti in questo capitolo.

Etichetta di avvertenza air bag

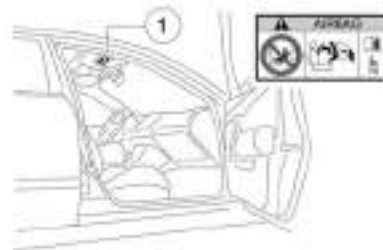

Airbag SRS:

L'etichetta di avvertenza ① è apposta sull'aletta parasole del passeggero.

Spia di avvertimento airbag SRS



La spia di avvertimento airbag SRS, con la visualizzazione  nel quadro strumenti, controlla i circuiti degli airbag protezione frontale, airbag protezione laterale montati nei sedili anteriori, airbag a tendina protezione laterale e dei pretensionatori delle cinture di sicurezza. Nei circuiti monitorati dalla spia di avvertimento airbag SRS figurano l'unità diagnostica a sensori, il sensore della zona d'urto, i sensori satellitari, i moduli airbag protezione frontale, i moduli protezione laterale montati nei sedili anteriori, i moduli airbag a tendina protezione laterale montati al tetto, i pretensionatori delle cinture di sicurezza e tutto il cablaggio correlato.

Quando il pulsante di avviamento è in posizione **ON** o **PRONTO** a partire, la spia di avvertimento airbag SRS si accende per circa 7 secondi e quindi si spegne. Questo indica che i sistemi airbag SRS sono operativi.

In presenza di una delle seguenti condizioni, i sistemi airbag devono essere sottoposti ad un intervento di assistenza:

- La spia airbag di avvertimento SRS rimane accesa dopo circa 7 secondi.
- La spia di avvertimento airbag SRS lampeggia ad intermittenza.
- La spia di avvertimento airbag SRS non si accende.

In queste condizioni, i sistemi airbag potrebbero presentare dei problemi di funzionamento. È pertanto necessario farli controllare e eventualmente riparare. Rivolgersi immediatamente a uno specialista per la riparazione di veicoli elettrici LEAF, come un Concessionario di veicoli elettrici autorizzato NISSAN.

SISTEMI AIRBAG SUPPLEMENTARI

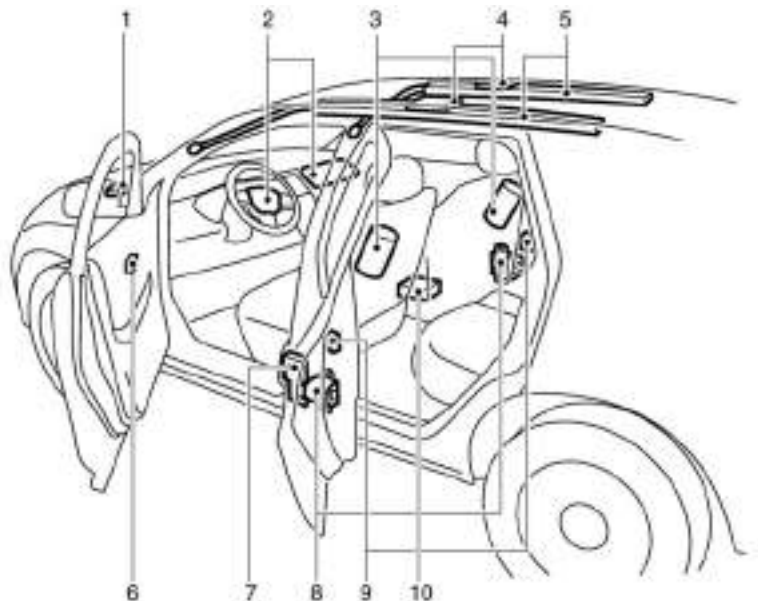

1. Sensore della zona d'urto
2. Moduli degli airbag supplementari protezione frontale
3. Moduli airbag laterali incorporati nei sedili anteriori

4. Dispositivi di innesco degli airbag a tendina incorporati nel tetto
5. Moduli airbag a tendina incorporati nel tetto
6. Sensore di pressione per porta

7. Pretensionatore per la fascia addominale laterale (lato guida)
8. Cintura di sicurezza con pretensionatori
9. Sensori satellitari
10. Centralina airbag (ACU)

⚠ ATTENZIONE

- Non collocare oggetti sull'imbottitura del volante. Non sistemare oggetti tra il conducente e l'imbottitura del volante. L'eventuale oggetto presente potrebbe diventare un pericoloso proiettile e causare lesioni in caso di attivazione dell'airbag.
- Immediatamente dopo il gonfiaggio, alcuni componenti del sistema airbag sono molto caldi. Non toccarli per evitare gravi ustioni.
- Non apportare modifiche non autorizzate ai componenti o al cablaggio dei sistemi airbag. Questo per prevenire l'attivazione accidentale degli airbag o il danneggiamento dei sistemi.
- Non apportare modifiche non autorizzate all'impianto elettrico del veicolo, alle sospensioni, o alla struttura dell'avantreno. Si potrebbe altrimenti compromettere il corretto funzionamento dei sistemi airbag.
- Una manomissione dei sistemi airbag può portare a gravi lesioni personali. La mano-

missione riguarda fra l'altro eventuali modifiche al volante coprendo l'imbottitura con del materiale, o installando un rivestimento aggiuntivo intorno ai sistemi airbag.

- **Qualsiasi intervento sui sistemi airbag supplementari deve essere eseguito presso uno specialista per la riparazione di veicoli elettrici LEAF, come un Concessionario di veicoli elettrici autorizzato NISSAN. Il cablaggio SRS non deve essere modificato o scollegato. Non utilizzare apparecchiature di prova elettriche e dispositivi di sondaggio non autorizzati sui sistema airbag.**
- **I connettori del cablaggio SRS sono facilmente identificabili tramite l'isolante di colore giallo e/o arancione.**

All'attivazione degli airbag viene generato un boato seguito dallo scarico di fumo. Questo fumo non è nocivo e non indica un incendio. Tuttavia bisogna fare attenzione a non inalarlo, in quanto potrebbe causare irritazione e soffocamento. Persone con problemi respiratori devono essere portate immediatamente all'aria fresca.

Airbag anteriori protezione frontale

L'airbag supplementare protezione frontale del conducente è collocato al centro del volante. L'airbag protezione frontale per passeggero anteriore è collocato nel cruscotto, sopra il cassetto portaoggetti.

Gli airbag supplementari protezione frontale sono progettati per gonfiarsi in caso di collisione frontale

grave, sebbene possano intervenire anche in altri tipi di collisioni, se le forze generate sono simili a quelle di una collisione frontale. In determinate collisioni frontali, essi potrebbero anche non gonfiarsi. La presenza di danni al veicolo (o la mancanza di essi) non sempre è indicazione di un funzionamento corretto del sistema airbag supplementare protezione frontale.

Spia di stato dell'airbag per passeggero anteriore (se in dotazione):



Quando si porta il pulsante di avviamento in posizione **ON**, la spia di stato dell'airbag per passeggero anteriore sul quadro strumenti si accende per circa 7 secondi e quindi si spegne. Questo indica che il sistema airbag del passeggero anteriore è operativo.

Quando l'airbag del passeggero anteriore è stato disattivato mediante l'interruttore dell'airbag per passeggero anteriore, la spia di stato dell'airbag per passeggero anteriore si accende e rimane accesa finché l'interruttore dell'airbag per passeggero anteriore è in posizione OFF.

ATTENZIONE

Se si verifica una delle seguenti condizioni dopo avere portato il pulsante di avviamento in posizione ON, far controllare il sistema e, se necessario, farlo riparare tempestivamente presso uno specialista per la riparazione di veicoli elettrici LEAF, come un Concessionario di veicoli elettrici autorizzato NISSAN.

- **La spia di stato dell'airbag passeggero anteriore rimane accesa dopo circa 7 secondi.**
- **La spia di stato dell'airbag passeggero anteriore non si accende.**

Se non viene controllato e riparato, il sistema airbag del passeggero anteriore potrebbe avere dei problemi di funzionamento.

Interruttore dell'airbag per passeggero anteriore:

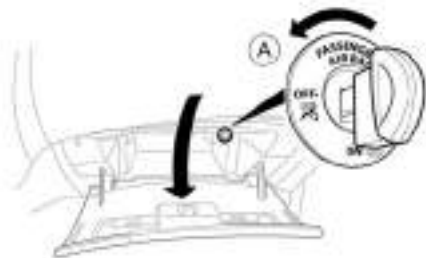

L'airbag del passeggero anteriore può essere disattivato mediante il relativo interruttore (A) collocato nel cassetto portaoggetti.

Per disattivare (OFF) l'airbag del passeggero anteriore:

1. Portare il pulsante d'avviamento in posizione **OFF**.
2. Aprire il cassetto portaoggetti e inserire la chiave nell'interruttore dell'airbag per passeggero anteriore. Per i modelli dotati di Intelligent Key. Vedere  "Chiavi" nel capitolo "3. Controlli e regolazioni prima della partenza" per informazioni sull'uso della chiave meccanica.

3. Spingere la chiave e girarla sulla posizione **OFF**.
4. Portare il pulsante di avviamento in posizione **ON**. La spia di stato dell'airbag per passeggero anteriore si accende e rimane accesa.

Per attivare l'airbag del passeggero anteriore:

1. Portare il pulsante d'avviamento in posizione **OFF**.
2. Aprire il cassetto portaoggetti e inserire la chiave nell'interruttore dell'airbag per passeggero anteriore.
3. Aprire il cassetto portaoggetti e inserire la chiave nell'interruttore dell'airbag per passeggero anteriore.
4. Portare il pulsante di avviamento in posizione **ON**. La spia di stato dell'airbag per passeggero anteriore si accende e quindi si spegne.

Sistema airbag laterale montato nel sedile anteriore

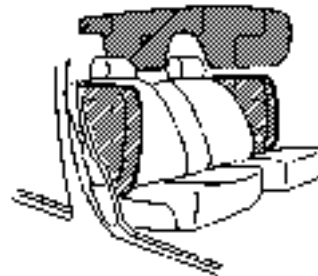

L'airbag laterale montato nel sedile anteriore è incorporato nello schienale dei sedili anteriori.

Gli airbag laterali montati nei sedili anteriori sono progettati per gonfiarsi in caso di collisione laterale grave, sebbene possano intervenire anche in altri tipi di collisioni, se le forze generate sono simili a quelle di una collisione laterale. In determinate collisioni laterali, essi potrebbero anche non gonfiarsi. La presenza di danni al veicolo (o la mancanza di essi) non sempre è indicazione di un funzionamento corretto del sistema airbag laterale montato nel sedile anteriore.

Sistema airbag a tendina montato nel tetto

L'airbag a tendina è incorporato nel montante del tetto.

Gli airbag a tendina montati nel tetto sono progettati per gonfiarsi in caso di collisione laterale grave, sebbene possano intervenire anche in altri tipi di collisioni, se le forze generate sono simili a quelle di una collisione laterale. In determinate collisioni laterali, essi potrebbero anche non gonfiarsi. La presenza di danni al veicolo (o la mancanza di essi) non sempre è indicazione di un funzionamento corretto del sistema airbag a tendina montato nel tetto.

SISTEMA DELLE CINTURE DI SICUREZZA CON PRETENSIONATORE

ATTENZIONE

- La cintura di sicurezza con pretensionatore non può essere riutilizzata dopo l'attivazione. Essa va sostituita insieme al riavvolgitore e alla fibbia.
- Se il veicolo viene coinvolto in una collisione ma il pretensionatore non è attivato, assicurarsi di far controllare il sistema del pretensionatore e, se necessario, farlo sostituire presso uno specialista per la riparazione di veicoli elettrici LEAF, come un Concessionario di veicoli elettrici autorizzato NISSAN.

- **Non apportare modifiche non autorizzate ai componenti o al cablaggio del sistema delle cinture di sicurezza con pretensionatore. Questo per evitare l'attivazione accidentale della cintura di sicurezza con pretensionatore o di comprometterne il funzionamento.**

- **Qualsiasi intervento sul sistema pretensionatore della cintura di sicurezza deve essere eseguito presso uno specialista per la riparazione di veicoli elettrici LEAF, come un Concessionario di veicoli elettrici autorizzato NISSAN. Il cablaggio SRS non deve essere modificato o scollegato. Non utilizzare attrezzature elettriche di prova o tester non autorizzati sul sistema delle cinture di sicurezza con pretensionatore.**

- **Se è necessario smaltire il sistema del pretensionatore della cintura di sicurezza, o componenti del veicolo, rivolgersi a uno specialista per la riparazione di veicoli elettrici LEAF, come un Concessionario di veicoli elettrici autorizzato NISSAN. Le procedure corrette di smaltimento dei pretensionatori sono descritte nel Manuale di assistenza NISSAN appropriato. Procedure di smaltimento eseguite in modo improprio possono portare a lesioni personali.**

Il sistema delle cinture di sicurezza con pretensionatore potrebbe in determinati tipi di collisione attivarsi congiuntamente al sistema airbag.

Il riavvolgitore della cintura di sicurezza aiuta a tendere la cintura nel momento in cui il veicolo rimane coinvolto in certi tipi di urto, trattenendo saldamente gli occupanti dei sedili anteriori.

Il pretensionatore è incorporato nel riavvolgitore e nell'ancoraggio della cintura di sicurezza anteriore. Al fine del loro impiego, le cinture dotate di questo dispositivo non hanno differenze rispetto a quelle che ne sono prive.

Al momento dell'attivazione del pretensionatore della cintura di sicurezza, si sente un boato, seguito dallo scarico di fumo. Questo fumo non è nocivo e non indica un incendio. Tuttavia bisogna fare attenzione a non inalarlo, in quanto potrebbe causare irritazione e soffocamento. Persone con problemi respiratori devono essere portate immediatamente all'aria fresca.

PROCEDURA DI RIPARAZIONE E SOSTITUZIONE

ATTENZIONE

- **Una volta che gli airbag si sono attivati, i relativi moduli non funzioneranno più e dovranno essere sostituiti. I moduli airbag devono essere sostituiti presso uno specialista per la riparazione di veicoli elettrici LEAF, come un Concessionario di veicoli elettrici autorizzato NISSAN. Non è possibile riparare un modulo airbag una volta attivato.**
- **In caso di danni alle parti anteriore o laterale del veicolo, è necessario far esamina-**

re i sistemi airbag presso uno specialista per la riparazione di veicoli elettrici LEAF, come un Concessionario di veicoli elettrici autorizzato NISSAN.

- Se è necessario smaltire il sistema SRS o componenti del veicolo, rivolgersi a uno specialista per la riparazione di veicoli elettrici LEAF, come un Concessionario di veicoli elettrici autorizzato NISSAN. Le corrette procedure di smaltimento del pretensionatore sono riportate nel relativo manuale di assistenza NISSAN. Procedure di smaltimento eseguite in modo improprio possono portare a lesioni personali.

Gli airbag sono progettati per attivarsi una sola volta. A titolo indicativo, la spia di avvertimento airbag SRS rimane illuminata dopo l'attivazione, purché la spia stessa non sia danneggiata. La riparazione e la sostituzione del sistema SRS devono essere eseguite presso uno specialista per la riparazione di veicoli elettrici LEAF, come un Concessionario di veicoli elettrici autorizzato NISSAN.

Qualora vengano effettuati lavori di manutenzione sul veicolo, è necessario richiamare l'attenzione del tecnico sulla presenza del sistema airbag e della relativa componentistica. Quando si lavora sotto il cofano o all'interno del veicolo, il pulsante di avviamento deve sempre essere in posizione **LOCK**.

2 Strumentazione e comandi

Posto di guida.....	2-2	Display ora.....	2-42
Modello con guida a sinistra (LHD).....	2-2	Rapporto di guida ECO.....	2-44
Modello con guida a destra (RHD).....	2-4	Riconoscimento segnali stradali (se in dotazione).....	2-44
Quadro strumenti.....	2-6	Sistema di sicurezza.....	2-46
Modello con guida a sinistra (LHD).....	2-6	Sistema d'allarme antifurto (se in dotazione).....	2-46
Modello con guida a destra (RHD).....	2-7	Sistema antifurto NISSAN (NATS).....	2-47
Strumenti e indicatori.....	2-8	Interruttore tergi/lavacrystallo.....	2-48
Tachimetro.....	2-9	Funzionamento lavacrystallo.....	2-49
Contachilometri totale/doppio contachilometri parziale.....	2-9	Tergicristallo automatico con sensore pioggia.....	2-49
Indicatore di potenza.....	2-10	Interruttore tergi/lavalunotto.....	2-50
Autonomia di percorrenza.....	2-10	Interruttore lunotto termico e sbrinatori specchietti esterni (se in dotazione).....	2-50
Indicatore carica disponibile della batteria agli ioni di litio.....	2-11	Comando luminosità quadro strumenti.....	2-51
Indicatore della modalità ECO.....	2-12	Comando fari e indicatori di direzione.....	2-52
Indicatore del sistema e-Pedal.....	2-12	Comando fari.....	2-52
Temperatura aria esterna.....	2-12	Interruttore indicatori di direzione.....	2-55
Orologio.....	2-12	Interruttore fendinebbia.....	2-56
Spie di avvertimento, spie di controllo e segnali acustici.....	2-13	Fendinebbia anteriori (se in dotazione).....	2-56
Controllo delle spie.....	2-14	Fendinebbia posteriore (se in dotazione).....	2-56
Spie di avvertimento.....	2-14	Avvisatore acustico.....	2-56
Spie luminose.....	2-21	Sedili riscaldabili (se in dotazione).....	2-57
Segnali acustici.....	2-23	Volante riscaldabile (se in dotazione).....	2-58
Display informativo multifunzione.....	2-24	Presa elettrica.....	2-58
Funzionamento.....	2-25	Vano portaoggetti.....	2-59
Impostazioni.....	2-25	Portabicchieri.....	2-59
Indicatori di funzionamento.....	2-32	Cassetto portaoggetti.....	2-60
Computer di bordo.....	2-37	Cassetto della console.....	2-60
Display informativi di avvertimento (modelli con sistema di navigazione per veicoli elettrici (EV)).....	2-41	Ganci appendiabiti.....	2-60
		Copribagagli (se in dotazione).....	2-61

Rete fermabagagli cavo EVSE (Electric Vehicle Supply Equipment - Equipaggiamento elettrico di alimentazione del veicolo) o Modo 3.....	2-62
Finestrini.....	2-62
Alzacristalli elettrici	2-62
Luci interne.....	2-64

Luce abitacolo.....	2-64
Faretti di lettura anteriori.....	2-65
Luce interna vano posteriore.....	2-65
Luce vano bagagli.....	2-65
Luce cassetto portaoggetti.....	2-65
Interruttore sistema di avviso acustico per i pedoni (VSP) OFF.....	2-66

POSTO DI GUIDA

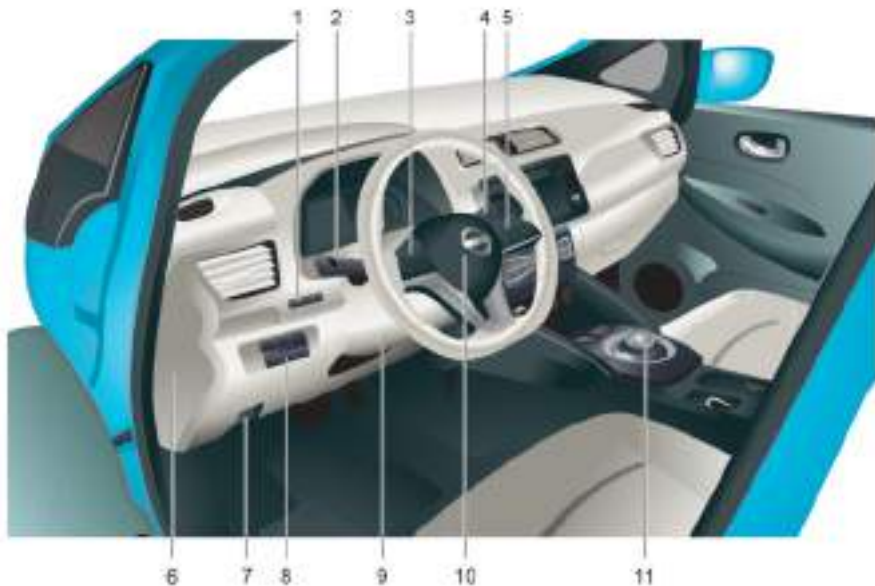

MODELLO CON GUIDA A SINISTRA (LHD)

1. Interruttori computer di bordo (pag. 2-24)
 - Interruttore TRIP/RESET per doppio contachilometri parziale (pag. 2-9)
 - Interruttore di regolazione della luminosità del quadro strumenti (pag. 2-51)

2. Comando fari, fendinebbia e indicatori di direzione
 - Fari (pag. 2-52)
 - Indicatore di direzione (pag. 2-55)
 - Fendinebbia (pag. 2-56)
3. Comandi montati al volante (lato sinistro)
 - Comandi del display informativo multifunzione (pag. 2-24)
 - Comando audio *¹, *² o (pag. 4-46)

4. Interruttore tergilavacrystallo (pag. 2-48)
5. Comandi al volante (lato destro)
 - Interruttori cruise control * (pag. 5-44)
 - Interruttori Intelligent Cruise Control (ICC) * (pag. 5-47)
 - Interruttori ProPILOT * (pag. 5-60)
 - Interruttori limitatore di velocità * (pag. 5-41)
 - Microfono del sistema telefonico vivavoce Bluetooth® *¹, *² o (pag. 4-64)*
6. Coperchio scatola portafusibili (pag. 8-13)
7. Leva di apertura del cofano (pag. 3-16)
8. Interruttori del quadro strumenti inferiore
 - Pulsante di apertura dello sportello della presa di ricarica (pag. 3-18)
 - Pulsante per la ricarica immediata (pag. CH-23)
 - Interruttore volante riscaldabile * (pag. 2-58)
 - Interruttore sistema di avvertimento acustico di veicolo in avvicinamento per pedoni (VSP) OFF (pag. 2-66)
 - Interruttore modalità ECO * (pag. 5-16)
 - Interruttore sterzata assistita * (pag. 5-72)
9. Leva di inclinazione volante (pag. 3-20)
10. Volante
 - Servosterzo elettrico (pag. 5-111)
 - Avvisatore acustico (pag. 2-56)
 - Airbag anteriore protezione frontale per conducente (pag. 1-29)
11. Leva del cambio (pag. 5-13)

*: se in dotazione

*¹: Fare riferimento al Libretto di uso NISSAN Connect™, fornito separatamente

*2: Vedere il Libretto di uso del sistema di navigazione per veicoli elettrici (EV), fornito separatamente.

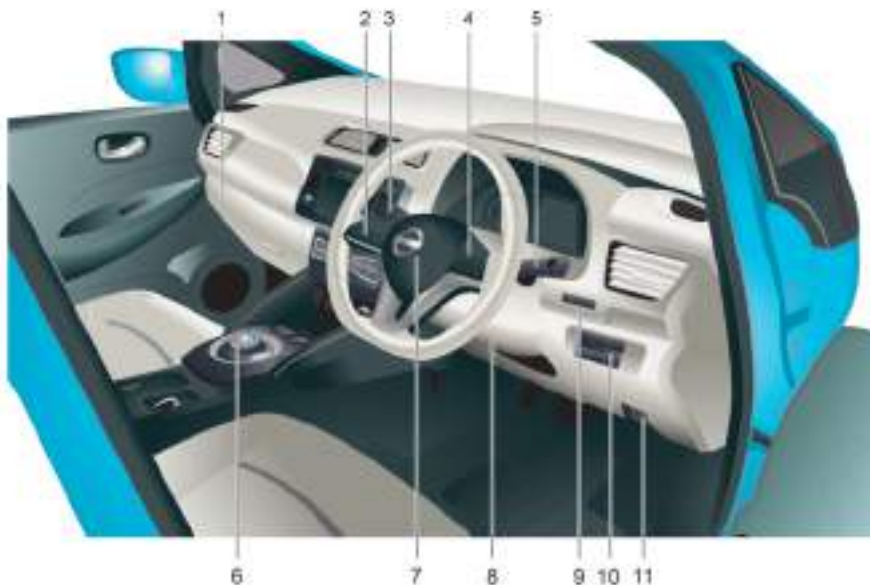

MODELLO CON GUIDA A DESTRA (RHD)

1. Coperchio scatola portafusibili (pag. 8-13)
2. Comandi montati al volante (lato sinistro)
 - Comandi del display informativo multifunzione (pag. 2-24)
 - Comando audio *¹, *² o (pag. 4-46)

3. Comando fari, fendinebbia e indicatori di direzione
 - Fari (pag. 2-52)
 - Indicatore di direzione (pag. 2-55)
 - Fendinebbia (pag. 2-56)
4. Comandi al volante (lato destro)
 - Interruttori cruise control * (pag. 5-44)

- Interruttori Intelligent Cruise Control (ICC) * (pag. 5-47)
- Interruttori ProPILOT * (pag. 5-60)
- Interruttori limitatore di velocità * (pag. 5-41)
- Microfono del sistema telefonico vivavoce Bluetooth® *¹, *² o (pag. 4-64)*

5. Interruttore tergi/lavacrystallo (pag. 2-48)
6. Leva del cambio (pag. 5-13)
7. Volante
 - Servosterzo elettrico (pag. 5-111)
 - Avvisatore acustico (pag. 2-56)
 - Airbag anteriore protezione frontale per conducente (pag. 1-29)
8. Leva di inclinazione volante (pag. 3-20)
9. Interruttori computer di bordo (pag. 2-24)
 - Interruttore TRIP/RESET per doppio contachilometri parziale (pag. 2-9)
 - Interruttore di regolazione della luminosità del quadro strumenti (pag. 2-51)
10. Interruttori del quadro strumenti inferiore
 - Pulsante di apertura dello sportello della presa di ricarica (pag. 3-18)
 - Pulsante per la ricarica immediata (pag. CH-23)
 - Interruttore volante riscaldabile * (pag. 2-58)
 - Interruttore sistema di avvertimento acustico di veicolo in avvicinamento per pedoni (VSP) OFF (pag. 2-66)
 - Interruttore modalità ECO * (pag. 5-16)
 - Interruttore sterzata assistita * (pag. 5-72)
11. Leva di apertura del cofano (pag. 3-16)

*: se in dotazione

*1: Fare riferimento al Libretto di uso NISSAN Connect™, fornito separatamente

*2: Vedere il Libretto di uso del sistema di navigazione per veicoli elettrici (EV), fornito separatamente.

QUADRO STRUMENTI



MODELLO CON GUIDA A SINISTRA (LHD)

1. Bocchetta di ventilazione laterale (pag. 4-26)
2. Strumenti e indicatori (pag. 2-8)
3. Sistema audio^{*1, *2} o (pag. 4-39)^{*}
— Sistema telefonico Bluetooth® con funzione vivavoce^{*1, *2} o (pag. 4-64)^{*}

2-6 Strumentazione e comandi

4. Interruttore lampeggiatori di emergenza (pag. 6-2)
 5. Bocchetta di ventilazione centrale (pag. 4-26)
 6. Airbag per passeggero anteriore (pag. 1-29)
- Pannello di controllo multifunzione centrale^{*2}
— Sistema di navigazione^{*1, *2}
— Informazioni veicolo e pulsanti di impostazione^{*2}

7. Maniglia di apertura cofano (pag. 3-16)
8. Freno di stazionamento a pedale^{*} (pag. 5-16)
9. Comando riscaldamento e climatizzatore (pag. 4-27)
10. Pulsante di avviamento (pag. 5-9)
11. Freno di stazionamento elettrico^{*} (pag. 5-16)
12. Connettore iPod/connettore USB^{*1, *2} o (pag. 4-56)^{*}
Presa d'ingresso ausiliaria^{*1, *2} o (pag. 4-56)^{*}
13. Spia di stato dell'airbag per passeggero anteriore (pag. 1-36)
14. Presa di corrente (pag. 2-58)
15. Cassetto portaoggetti (pag. 2-59)
16. Interruttore airbag per passeggero anteriore (pag. 1-37)

^{*}: se in dotazione

^{*1}: Fare riferimento al Libretto di uso NISSAN Connect™, fornito separatamente

^{*2}: Vedere il Libretto di uso del sistema di navigazione per veicoli elettrici (EV), fornito separatamente.



MODELLO CON GUIDA A DESTRA (RHD)

1. Bocchetta di ventilazione laterale (pag. 4-26)
2. Airbag per passeggero anteriore (pag. 1-29)
3. Bocchetta di ventilazione centrale (pag. 4-26)

4. Interruttore lampeggiatori di emergenza (pag. 6-2)
5. Sistema audio^{*1, *2} o (pag. 4-39)*
 — Sistema telefonico Bluetooth® con funzione vivavoce^{*1, *2} o (pag. 4-64)*
 — Pannello di controllo multifunzione centrale^{*2}

- Sistema di navigazione^{*1, *2}
- Informazioni veicolo e pulsanti di impostazione^{*2}

6. Strumenti e indicatori (pag. 2-8)
7. Interruttore airbag per passeggero anteriore (pag. 1-37)
8. Cassetto portaoggetti (pag. 2-59)
9. Presa di corrente (pag. 2-58)
10. Spia di stato dell'airbag per passeggero anteriore (pag. 1-36)
11. Connettore iPod/connettore USB^{*1, *2} o (pag. 4-56)*
 Presa d'ingresso ausiliaria^{*1, *2} o (pag. 4-56)*
12. Freno di stazionamento elettrico* (pag. 5-16)
13. Pulsante di avviamento (pag. 5-9)
14. Comando riscaldamento e climatizzatore (pag. 4-27)
15. Freno di stazionamento a pedale* (pag. 5-16)
16. Maniglia di apertura cofano (pag. 3-16)

*: se in dotazione

^{*1}: Fare riferimento al Libretto di uso NISSAN Connect™, fornito separatamente

^{*2}: Vedere il Libretto di uso del sistema di navigazione per veicoli elettrici (EV), fornito separatamente.

STRUMENTI E INDICATORI



Display informativo multifunzione

- | | |
|--|--|
| 1. Indicatore di potenza (pag. 2-10) | 5. Temperatura aria esterna (pag. 2-12) |
| 2. Spie di avvertimento/controllo (pag. 2-13)
– Spia di avvertimento principale (pag. 2-17)
– Indicatori di direzione/lampeggiatori di emergenza (pag. 2-52) | 6. Tachimetro (pag. 2-9) |
| 3. Orologio (pag. 2-12) | 7. Autonomia di percorrenza (pag. 2-10) |
| 4. Riconoscimento segnaletica stradale (pag. 2-44) | 8. Indicatore carica disponibile della batteria agli ioni di litio (pag. 2-11) |
| | 9. Indicatore posizione di marcia (pag. 2-13). |

10. Indicatore ECO (pag. 5-16)
11. Indicatore e-Pedal (pag. 5-19)
12. Contachilometri/doppio contachilometri parziale (pag. 2-9)
13. Display informativo multifunzione
 - Computer di bordo (pag. 2-37)
 - Indicatore per il timer (pag. 2-38)
 - Indicatore di temperatura della batteria agli ioni di litio (pag. 2-40)
 - Indicatore livello di capacità della batteria agli ioni di litio (pag. 2-40)
14. Spie di avvertimento/controllo (pag. 2-13)
 - Spia PRONTO a partire (pag. 2-22)

TACHIMETRO



Tachimetro

Il tachimetro indica la velocità del veicolo (km/h o miglia/h).

CONTACHILOMETRI TOTALE/DOPPIO CONTACHILOMETRI PARZIALE



Il contachilometri ① e il doppio contachilometri parziale sono visualizzati sul display informativo multifunzione quando il pulsante di avviamento è in posizione **ON** o **PRONTO** a partire.

Il contachilometri registra la distanza totale percorsa dal veicolo.

Il doppio contachilometri parziale registra la distanza percorsa durante i singoli tragitti.

Cambiare il display

Se si preme l'interruttore TRIP situato sul lato destro o sinistro del quadro strumenti, è possibile cambiare display come segue:

TRIP A → TRIP B → TRIP A

Per informazioni sul display informativo multifunzione, vedere  "Display informativo multifunzione" più avanti in questo capitolo

Azzerare il contachilometri parziale

Tenendo premuto l'interruttore TRIP per circa 1 secondo, il contachilometri parziale attualmente mostrato viene azzerato.

INDICATORE DI POTENZA



L'indicatore di potenza mostra il livello di potenza del motore di trazione quando si preme il pedale dell'acceleratore, nonché il livello di energia fornita alla batteria agli ioni di litio tramite la frenata rigenerativa.

Questo indicatore mostra il consumo energetico effettivo del motore di trazione (A) e l'energia fornita alla batteria agli ioni di litio tramite la frenata rigenerativa (B). La parte illuminata bianca (1) nel display si sposta a destra o a sinistra a seconda della necessità.

La parte illuminata bianca si sposta a destra quando viene fornita potenza al motore di trazione (la batteria agli ioni di litio si scarica).

La parte illuminata bianca si sposta verso sinistra quando la potenza viene generata e fornita alla batteria agli ioni di litio mediante il sistema di frenata rigenerativa (la batteria agli ioni di litio si ricarica).

L'indicatore di potenza indica anche se la potenza fornita al motore o la frenata rigenerativa è limitata. Quando la potenza o la frenata rigenerativa è limitata, i segmenti illuminati sul display si restringono (2). La forza frenante rigenerativa viene automaticamente ridotta quando la batteria agli ioni di litio è carica per impedire un sovraccarico di quest'ultima. La forza frenante rigenerativa viene ridotta anche quando la temperatura della batteria agli ioni di litio è alta/bassa (indicata dalle aree rossa/blu sull'indicatore della temperatura della batteria) per evitare danneggiamenti della stessa. Più la frenata rigenerativa viene ridotta, più i segmenti illuminati sul display si restringono (2). Se la carica della batteria agli ioni di litio è bassa, la potenza fornita al motore di trazione è ridotta. La potenza del motore viene limitata anche se la temperatura della batteria agli ioni di litio è alta/bassa (indicata dalle aree rossa/blu sull'indicatore della temperatura della batteria agli ioni di litio). Più viene ridotta la potenza fornita al motore di trazione, più i segmenti illuminati sul display si restringono (2).

AUTONOMIA DI PERCORRENZA



L'autonomia di percorrenza (km o miglia) fornisce una stima della distanza che si riesce a percorrere con il veicolo prima che sia necessario effettuare la ricarica. L'autonomia di percorrenza viene calcolata costantemente, in base alla quantità di carica disponibile nella batteria agli ioni di litio e la media del consumo energetico effettivo.

L'indicatore illustrato visualizza l'autonomia di percorrenza basata sullo stile di guida corrente.

NOTA:

- L'autonomia di percorrenza visualizzata sul display lampeggia quando si accende la spia di avvertimento basso livello di carica batteria. Inoltre, se si continua a guidare il veicolo in questo stato e la batteria agli ioni di litio è prossima a scaricarsi completamente, viene

visualizzato "----". Ricaricare al più presto la batteria agli ioni di litio. Quando la batteria agli ioni di litio viene caricata, viene ripristinato il display originale.

- Dopo la ricarica del veicolo, l'autonomia di percorrenza viene calcolata in base alla media del consumo energetico effettivo dei viaggi precedenti. L'autonomia di percorrenza visualizzata varia ad ogni ricarica completa del veicolo.
- L'autonomia di percorrenza aumenta o diminuisce con l'attivazione o la disattivazione del climatizzatore, riscaldamento o riscaldatore della batteria agli ioni di litio (se in dotazione), quando è selezionata la modalità ECO o quando si attiva o si disattiva un qualsiasi altro accessorio correlato alla guida.
- Se si seleziona l'indicatore di potenza sul computer di bordo, l'autonomia di percorrenza è visualizzata sul computer di bordo.

INDICATORE CARICA DISPONIBILE DELLA BATTERIA AGLI IONI DI LITIO



- ① L'indicatore mostra la carica residua **approssimativa** della batteria agli ioni di litio disponibile per il funzionamento del veicolo.
- ② Questa figura illustra lo stato corrente della carica (%) della batteria agli ioni di litio.
- ③ La spia di avvertimento basso livello di carica batteria si illumina in giallo quando la carica disponibile nella batteria agli ioni di litio si abbassa.

Ricaricare la batteria agli ioni di litio prima che la barra azzurra dell'indicatore ① scompaia.

Quando la spia di avvertimento basso livello di carica batteria  si illumina in giallo, ricaricare la

batteria il prima possibile, preferibilmente prima che la barra azzurra dell'indicatore ① scompaia. Quando la barra azzurra scompare e la spia di avvertimento basso livello di carica batteria è illuminata in giallo, la riserva della carica della batteria agli ioni di litio è molto bassa.

NOTA:

- La lunghezza della barra azzurra dell'indicatore è determinata dalla carica disponibile e dalla quantità di carica che la batteria agli ioni di litio è in grado di accumulare alla temperatura corrente.
- La temperatura incide sulla quantità di carica che la batteria agli ioni di litio è in grado di accumulare. La batteria agli ioni di litio è in grado di accumulare meno energia quando la temperatura della batteria è fredda. La batteria agli ioni di litio è in grado di accumulare più energia quando la temperatura della batteria è calda. La lunghezza della barra azzurra dell'indicatore può cambiare in base alla quantità di energia che la batteria è in grado di accumulare. Ad esempio, quando la batteria agli ioni di litio diventa più fredda, è visualizzata una barra più lunga, perché la carica disponibile rappresenta una percentuale maggiore della capacità di accumulo della batteria. Quando la batteria agli ioni di litio diventa più calda, è visualizzata una barra più corta, perché la carica residua rappresenta una percentuale minore della capacità di accumulo della batteria.

INDICATORE DELLA MODALITÀ ECO

Questo indicatore si accende nel display informativo multifunzione quando è attiva la modalità ECO. La modalità ECO è utilizzata per estendere l'autonomia di percorrenza del veicolo mediante un consumo inferiore di potenza. Vedere  "Modalità ECO" nel capitolo "5. Partenza e guida" per ulteriori dettagli.

INDICATORE DEL SISTEMA E-PEDAL

Questo indicatore sul display informativo multifunzione mostra lo stato del sistema e-Pedal. Quando il sistema e-Pedal è disattivato, l'indicatore cambia in [e-Pedal OFF]. Vedere  "Sistema e-Pedal" nel capitolo "5. Partenza e guida" per ulteriori dettagli.

TEMPERATURA ARIA ESTERNA

La temperatura dell'aria esterna può essere visualizzata in °C o °F. Per cambiare l'unità di temperatura tra °C e °F, vedere  "Display informativo multifunzione" più avanti in questo capitolo.

La temperatura visualizzata può differire dalla temperatura (effettiva) esterna mostrata su cartelloni e segnaletica elettronica.

OROLOGIO

Modelli senza sistema di navigazione per veicoli elettrici (EV): regolare l'ora sulla schermata di impostazione del display informativo multifunzione (vedere  "Display informativo multifunzione" più avanti in questo capitolo).

Se l'alimentazione fornita dalla batteria da 12 volt viene interrotta, l'orologio, dopo il ripristino dell'alimentazione, non indicherà più l'ora corretta. Regolare l'ora di conseguenza.

NOTA:

Per modelli con sistema di navigazione per veicoli elettrici (EV): l'orologio è sincronizzato con l'orologio visualizzato sul sistema di navigazione. Vedere il Libretto di uso del sistema di navigazione per veicoli elettrici (EV), fornito separatamente.

SPIE DI AVVERTIMENTO, SPIE DI CONTROLLO E SEGNALI ACUSTICI

	Spia di avvertimento carica della batteria da 12 volt		Spia di avvertimento principale (rossa/gialla)		Spia di stato dell'airbag passeggero anteriore
	Spia di avvertimento sistema antibloccaggio freni (ABS)		Spia di avvertimento cinture di sicurezza		Spia di controllo assistenza abbaglianti
	Spia di avvertimento impianto frenante (gialla)		Spia di avvertimento airbag supplementari		Spia abbaglianti
	Spia di avvertimento freni (rossa)		Spia di avvertimento bassa pressione pneumatici		Spia di controllo sistema Intelligent Emergency Braking (IEB) con rilevamento pedone OFF
	Spia di avvertimento servosterzo elettrico		Spia di controllo limitazione di potenza		Spia fendinebbia posteriore
	Spia di avvertimento del sistema di controllo del cambio elettrico		Spia di controllo inserimento spina		Spia antifurto
	Spia di avvertimento controllo elettronico di stabilità (ESP)		Spia PRONTO a partire		Spia luminosa luci di posizione
	Spia di avvertimento del sistema elettrico del veicolo		Spia controllo elettronico di stabilità (ESP) OFF		Spia indicatori di direzione/lampeggiatori di emergenza
	Spia di avvertimento sistema Intelligent Emergency Braking (IEB) con rilevamento pedone		Spia fendinebbia anteriori		

CONTROLLO DELLE SPIE

Con tutte le porte chiuse, azionare il freno di stazionamento e portare il pulsante di avviamento in posizione **ON**, o premere il pedale del freno e portare il pulsante di avviamento nella posizione **PRONTO** a partire. Si accenderanno le seguenti spie:



Le seguenti spie si accendono brevemente e poi si spengono:

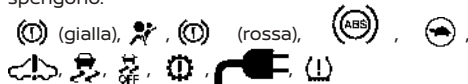

La mancata accensione di una spia può indicare una lampadina bruciata o un'interruzione nel circuito elettrico. Far controllare il sistema presso uno specialista per la riparazione di veicoli elettrici LEAF, come un Concessionario di veicoli elettrici autorizzato NISSAN.

SPIE DI AVVERTIMENTO



Spia di avvertimento carica della batteria da 12 volt

Il convertitore CC/CC nel modulo di distribuzione dell'alimentazione (PDM) converte la tensione di 400 volt della batteria agli ioni di litio per ricaricare la batteria da 12 volt.

Questa spia rimane accesa continuamente, dopo il controllo della lampadina, quando il pulsante di avviamento è in posizione **ON** e si spegne quando il pulsante di avviamento viene portato in posizione **PRONTO** a partire.

Quando si accende questa spia, viene emesso un segnale acustico e vengono visualizzati i seguenti avvertimenti:

- Spia di avvertimento principale (rossa)
- Spia di avvertimento del sistema elettrico del veicolo

Nel display informativo multifunzione lampeggiano anche i messaggi riportati di seguito.

Durante la guida: [Arrestare il veicolo] e se il veicolo viene arrestato: [Dopo aver parcheggiato, tirare il freno]. Al lampeggiamento di questi messaggi, arrestare immediatamente il veicolo in un luogo sicuro, azionare il freno di stazionamento e premere il pulsante di posizione P sull'impugnatura della leva del cambio per portare il veicolo in posizione P (parcheggio). La spia sul quadro strumenti e il segnale acustico si interrompono quando viene azionato il freno di stazionamento, o quando il veicolo è in posizione P (parcheggio). Rivolgersi a uno specialista per la riparazione di veicoli elettrici LEAF, come un Concessionario di veicoli elettrici autorizzato NISSAN per l'assistenza.

⚠ AVVERTENZA

- **Se la spia di carica della batteria da 12 volt si accende continuamente quando il pulsante di avviamento è in posizione PRONTO a partire, il sistema del convertitore CC/CC potrebbe non funzionare correttamente. Arrestare immediatamente il veicolo in un luogo sicuro e rivolgersi a uno specialista**

sta per la riparazione di veicoli elettrici LEAF, come un Concessionario di veicoli elettrici autorizzato NISSAN.

- **Se la spia di avvertimento della batteria da 12 volt si accende continuamente quando il pulsante di avviamento è in posizione PRONTO a partire. Non caricare la batteria da 12 volt quando la spia di avvertimento è accesa. Potrebbe causare un malfunzionamento nel sistema del convertitore CC/CC. Rivolgersi a uno specialista per la riparazione di veicoli elettrici LEAF, come un Concessionario di veicoli elettrici autorizzato NISSAN.**

NOTA:

- **Se non è possibile portare il veicolo in posizione PRONTO a partire (quando si preme il pulsante di avviamento con il pedale del freno premuto), avviare il veicolo mediante batteria ausiliaria in modo da portare il pulsante di avviamento in posizione PRONTO a partire. Vedere  "Avviamento con batteria ausiliaria" nel capitolo "6. In caso di emergenza".**
- **Non effettuare l'avviamento mediante batteria ausiliaria e rivolgersi a uno specialista per la riparazione di veicoli elettrici LEAF, come un Concessionario di veicoli elettrici autorizzato NISSAN per un controllo:**
 - **Se la spia della batteria da 12 volt si spegne quando il veicolo è in modalità PRONTO a partire: la batteria da 12 volt potrebbe essere scarica o ci potrebbe essere un guasto nel sistema correlato.**

- Se la spia di avvertimento relativa alla carica della batteria da 12 volt resta accesa quando il veicolo è in modalità PRONTO a partire, potrebbe trattarsi di un guasto nel modulo di distribuzione dell'alimentazione (PDM). Rivolgersi a uno specialista per la riparazione di veicoli elettrici LEAF, come un Concessionario di veicoli elettrici autorizzato NISSAN per un controllo.

Spia di avvertimento sistema antibloccaggio freni (ABS)

Quando il pulsante di avviamento è in posizione ON o PRONTO a partire, la spia di avvertimento del sistema antibloccaggio freni (ABS) si accende e quindi si spegne. Ciò indica che l'ABS è operativo.

Se la spia di avvertimento ABS si accende mentre il pulsante di avviamento è in posizione PRONTO a partire o durante la guida, potrebbe indicare un malfunzionamento nell'ABS. Far controllare il sistema presso uno specialista per la riparazione di veicoli elettrici LEAF, come un Concessionario di veicoli elettrici autorizzato NISSAN.

In caso di guasto all'ABS, la funzione antibloccaggio viene disattivata. L'impianto frenante continua a funzionare regolarmente, senza l'assistenza della funzione antibloccaggio. (Vedere  "Freni" nel capitolo "8. Manutenzione e operazioni a cura dell'utente".)

Spia di avvertimento impianto frenante (gialla)

Questa spia è correlata sia al sistema di frenata rigenerativa sia a quello di frenata intelligente elettronica. Quando il pulsante di avviamento è portato in posizione ON o in posizione PRONTO a partire, la spia rimane accesa per circa 2 o 3 secondi. Se la spia si accende in qualsiasi altro momento, potrebbe indicare che il sistema di frenata rigenerativa e/o di frenata intelligente elettronica non funzionano correttamente. Far controllare il sistema presso uno specialista per la riparazione di veicoli elettrici LEAF, come un Concessionario di veicoli elettrici autorizzato NISSAN. Se si accende anche la spia di avvertimento freni (rossa), arrestare il veicolo immediatamente e rivolgersi a uno specialista per la riparazione di veicoli elettrici LEAF, come un Concessionario di veicoli elettrici autorizzato NISSAN. Per ulteriori informazioni, vedere  "Freni" nel capitolo "8. Manutenzione e operazioni a cura dell'utente".

ATTENZIONE

- Premendo il pedale del freno mentre il pulsante di avviamento non è in posizione ON o PRONTO a partire e/o il livello del fluido freni è basso, la distanza di arresto potrebbe essere maggiore e si potrebbe avvertire una maggiore resistenza del freno e una maggiore affondo.
- Se il livello del fluido freni è sotto il minimo o sotto il segno <MIN> del serbatoio liquidi freni, arrestare il veicolo e sottoporre a controllo l'impianto frenante presso uno specialista per la riparazione di veicoli elet-

trici LEAF, come un Concessionario di veicoli elettrici autorizzato NISSAN.

- Se la spia di avvertimento dell'impianto frenante si accende quando la spia PRONTO a partire è accesa, il sistema di frenata rigenerativa potrebbe non funzionare correttamente. Se si ritiene che la situazione non comporti rischi, recarsi con cautela presso la stazione di servizio più vicina per le riparazioni del caso. Oppure, far trainare il veicolo per evitare i pericoli della guida.

Spia di avvertimento freni (rossa)

Quando il pulsante di avviamento viene portato in posizione ON o in posizione PRONTO a partire, la spia rimane accesa per pochi secondi. Se la spia si accende in qualsiasi altro momento, potrebbe indicare che l'impianto frenante idraulico non funziona correttamente. Se si accende anche la spia di avvertimento freni, arrestare il veicolo immediatamente e rivolgersi a uno specialista per la riparazione di veicoli elettrici LEAF, come un Concessionario di veicoli elettrici autorizzato NISSAN.

Indicatore di avvertimento freno di stazionamento:

Quando il pulsante di avviamento viene portato in posizione ON mentre è azionato il freno di stazionamento, la spia di avvertimento del freno si accende. Rilasciando il freno di stazionamento, la spia dei freni si spegne.

Se non si rilascia completamente il freno di stazionamento, la spia di avvertimento rimane accesa. Pri-

ma di partire, controllare che la spia di avvertimento dei freni si sia spenta. (Vedere  "Freno di stazionamento" nel capitolo "5. Partenza e guida".)

Spia di avvertimento basso livello liquido freni:

Quando il pulsante di avviamento è in posizione **ON**, la spia avverte in caso di basso livello del liquido freni. Se si accende questa spia di avvertimento, si accendono anche la spia di avvertimento del controllo elettronico di stabilità (ESP) e la spia di avvertimento dell'impianto frenante (gialla). Se la spia si accende mentre il pulsante di avviamento è in posizione **PRONTO** a partire mentre il freno di stazionamento non è azionato, arrestare il veicolo ed eseguire quanto segue.

1. Controllare il livello del liquido freni. Se il livello del fluido freni è basso, rabboccare e sottoporre l'impianto a un controllo presso uno specialista per la riparazione di veicoli elettrici LEAF, come un Concessionario di veicoli elettrici autorizzato NISSAN. Vedere  "Liquido freni" nel capitolo "8. Manutenzione e operazioni a cura dell'utente".
2. Se il livello del fluido freni è corretto, sottoporre le spie a un controllo presso uno specialista per la riparazione di veicoli elettrici LEAF, come un Concessionario di veicoli elettrici autorizzato NISSAN.

ATTENZIONE

- Se la spia di avvertimento è accesa, l'impianto frenante potrebbe avere qualche problema di funzionamento. Guidare il vei-

colo in quelle condizioni potrebbe essere pericoloso. Se si ritiene che l'impianto frenante sia in buone condizioni, guidare con cautela fino alla stazione di servizio più vicina per richiedere un intervento di riparazione. Oppure, far trainare il veicolo per evitare i pericoli della guida.

- Se si preme il pedale del freno mentre il pulsante di avviamento non è in posizione **ON** o **PRONTO** a partire e/o quando il livello del liquido freni è basso, la distanza di arresto potrebbe essere maggiore, mentre saranno maggiori anche lo sforzo da esercitare sul pedale del freno e la corsa del pedale.
- Se il livello del fluido freni è sotto il minimo o sotto il segno MIN del serbatoio liquidi freni, arrestare il veicolo e sottoporre a controllo l'impianto frenante presso uno specialista per la riparazione di veicoli elettrici LEAF, come un Concessionario di veicoli elettrici autorizzato NISSAN.

Spia di avvertimento servosterzo elettrico

Quando il pulsante di avviamento è in posizione **ON**, la spia di avvertimento del servosterzo elettrico si accende e si spegne quando il pulsante di avviamento viene portato nella posizione **PRONTO** a partire. Ciò indica che il servosterzo elettrico è operativo.

Se la spia di avvertimento del servosterzo elettrico si accende mentre la spia **PRONTO** a partire è **ON**, il

servosterzo elettrico potrebbe non funzionare correttamente e potrebbe richiedere un intervento di assistenza. Far controllare il servosterzo elettrico presso uno specialista per la riparazione di veicoli elettrici LEAF, come un Concessionario di veicoli elettrici autorizzato NISSAN.

Quando la spia di avvertimento servosterzo elettrico si accende mentre l'indicatore **PRONTO** a partire è **ON**, il servosterzo smette di funzionare ma si mantiene il controllo del veicolo. In questo caso però, è necessaria una forza maggiore per sterzare le ruote essendo lo sterzo molto più duro, specialmente alle basse velocità o nelle curve strette.

Vedere  "Servosterzo elettrico" nel capitolo "5. Partenza e guida".



Spia di avvertimento del sistema di controllo del cambio elettrico

Questa spia si accende in caso di malfunzionamento del sistema di controllo del cambio elettrico. Quando si accende la spia di avvertimento principale, viene emesso un segnale acustico e appare il messaggio [Dopo aver parcheggiato tirare il freno] nel display informativo multifunzione.

Quando il pulsante di avviamento è in posizione **OFF**, il segnale acustico viene emesso continuamente. Assicurarsi che il freno di stazionamento sia azionato. Azionando il freno di stazionamento, la spia di avvertimento principale si accende, il messaggio di avvertimento nel display informativo multifunzione si disattiva e il segnale acustico si interrompe.

Se non è possibile portare il pulsante di avviamento in posizione **OFF**, azionare il freno di stazionamento e portarlo quindi in posizione OFF.

Far controllare il sistema presso uno specialista per la riparazione di veicoli elettrici LEAF, come un Concessionario di veicoli elettrici autorizzato NISSAN.



Spia di avvertimento controllo elettronico di stabilità (ESP)

Quando il sistema ESP (Electronic Stability Programme) è in funzione, la spia lampeggia e avvisa il conducente che il veicolo si avvicina ai limiti di trazione. Il manto stradale potrebbe essere sdruciolevole.

Quando la spia di avvertimento ESP si accende mentre il sistema ESP è attivo, la spia avverte il conducente del fatto che la modalità fail-safe del sistema si è attivato e pertanto il sistema ESP potrebbe non funzionare correttamente. Far controllare il sistema presso uno specialista per la riparazione di veicoli elettrici LEAF, come un Concessionario di veicoli elettrici autorizzato NISSAN. In caso di anomalia nel sistema, la funzione del sistema ESP viene annullata, sebbene il veicolo possa essere guidato ancora. Per ulteriori informazioni, vedere  "Controllo elettronico di stabilità (ESP)" nel capitolo "5. Partenza e guida".



Spia di avvertimento del sistema elettrico del veicolo

Questa spia si accende in caso di malfunzionamento di uno dei seguenti sistemi. Rivolgersi a uno specialista per la riparazione di veicoli elettrici LEAF, come un Concessionario di veicoli elettrici autorizzato NISSAN.

- Inverter e motore di trazione
- Sportello di ricarica o caricatore di bordo
- Batteria agli ioni di litio
- Impianto di raffreddamento
- Sistema di controllo del cambio
- Il sistema di spegnimento di emergenza è attivato. Vedere  "Sistema di spegnimento di emergenza" nel capitolo "EV. Panoramica del veicolo elettrico".



Spia di avvertimento sistema Intelligent Emergency Braking (IEB) con rilevamento pedone

Quando l'accensione è in posizione **ON**, la spia di avvertimento del sistema IEB con rilevamento pedone si accende. Dopo l'avviamento del sistema EV, la spia di avvertimento del sistema IEB con rilevamento pedone si spegne.

Se la spia si accende quando il sistema IEB con rilevamento pedone è impostato su ON, potrebbe indicare l'indisponibilità del sistema. Vedere  "Sistema Intelligent Emergency Braking (IEB) con rilevamento pedone (se in dotazione)" nel capitolo "5. Partenza e guida" per ulteriori dettagli.

Disattivando il sistema ESP tramite il display informativo multifunzione, non sarà disponibile neanche il sistema IEB con rilevamento pedone. Ciò non indica la presenza di un guasto.



Spia di avvertimento principale (rossa/gialla)

Sono disponibili due spie di avvertimento principali: gialla e rossa. Queste spie si accendono se si illuminano altre spie di avvertimento o di controllo, o se nel display informativo multifunzione vengono visualizzati eventuali messaggi di avvertimento.

Spia di avvertimento principale gialla:

Questa spia si accende quando sul display informativo multifunzione si illumina una spia di avvertimento gialla, o quando sul display informativo multifunzione viene visualizzato un messaggio.

Spia di avvertimento principale rossa:

Questa spia si accende quando sul display informativo multifunzione si illumina una spia di avvertimento rossa, o quando sul display informativo multifunzione viene visualizzato un avvertimento.



Spia di avvertimento cinture di sicurezza

La spia e il segnale acustico vi ricordano di allacciare la cintura di sicurezza.

Quando il pulsante di avviamento è in posizione **ON**, la spia di avvertimento delle cinture di sicurezza si accende. La spia rimane accesa finché non si sono allacciate le cinture di sicurezza dei sedili anteriori.

Quando la velocità del veicolo supera 15 km/h (10 miglia/h), la spia lampeggerà e verrà emesso un segnale acustico, a meno che le cinture di sicurezza non siano saldamente allacciate. Il cicalino continuerà a suonare per circa 90 secondi, oppure finché non vengono allacciate le cinture di sicurezza dei sedili anteriori.

Per le precauzioni sull'uso delle cinture di sicurezza, vedere  "Cinture di sicurezza" nel capitolo "1. Sicurezza — sedili, cinture di sicurezza e sistema di ritenuta supplementare".



Spia di avvertimento airbag del sistema di ritenuta supplementare (SRS)

Dopo aver portato il pulsante di avviamento in posizione **ON**, si accende la spia di avvertimento airbag. La spia di avvertimento si spegne dopo circa 7 secondi se i sistemi airbag anteriore e laterale, il sistema airbag a tendina protezione laterale e/o il sistema dei pretensionatori della cinture di sicurezza sono operativi. Se si verifica una di queste condizioni, i sistemi airbag anteriore, airbag laterale, airbag a tendina e il sistema dei pretensionatori richiedono assistenza e il veicolo deve essere portato presso il più vicino specialista per la riparazione di veicoli elettrici LEAF, come un Concessionario di veicoli elettrici autorizzato NISSAN.

- La spia di avvertimento airbag rimane accesa dopo circa 7 secondi.
- La spia airbag lampeggia ad intermittenza.
- La spia airbag supplementare non si accende.

A meno che non siano stati controllati e riparati, i sistemi SRS e/o i pretensionatori potrebbero non funzionare correttamente. Per ulteriori informazioni, vedere  "Sistema di ritenuta supplementare (SRS)" nel capitolo "1. Sicurezza — sedili, cinture di sicurezza e sistema di ritenuta supplementare".



ATTENZIONE

Se la spia di avvertimento airbag è accesa, può significare che i sistemi airbag anteriori, airbag laterali, airbag a tendina e/o il sistema dei pretensionatori non funzioneranno in caso di incidente. Per evitare lesioni personali a se stessi o altri, sottoporre al più presto il veicolo a controlli presso uno specialista per la riparazione di veicoli elettrici LEAF, come un Concessionario di veicoli elettrici autorizzato NISSAN.



Spia di controllo TPMS

Quando il pulsante di avviamento è in posizione **ON**, la spia TPMS si accende e quindi si spegne. Questo indica che il sistema di avvertimento bassa pressione degli pneumatici è operativo.

Questa spia si accende o lampeggia in caso di bassa pressione di uno o più pneumatici oppure, in caso di un guasto nel sistema di avvertimento della pressione degli pneumatici, lampeggia per 1 minuto per poi rimanere accesa.

Il sistema di monitoraggio della pressione degli pneumatici (TPMS) controlla la pressione dell'aria all'interno di tutti gli pneumatici, ad eccezione dello pneumatico di scorta (se in dotazione).



ATTENZIONE

- In caso di malfunzionamento del sistema TPMS, rivolgersi non appena possibile a uno specialista per la riparazione di veicoli elettrici LEAF, come un Concessionario di veicoli elettrici autorizzato NISSAN.
- In caso di illuminazione della spia TPMS durante la guida:
 - evitare le sterzate improvvise
 - evitare le brusche frenate
 - moderare la velocità del veicolo
 - accostare al bordo della strada in un luogo sicuro
 - arrestare il veicolo non appena possibile
- La guida del veicolo con gli pneumatici sottogonfiati porta a danni permanenti agli pneumatici e a una maggiore probabilità di scoppio degli stessi. Si possono verificare gravi danni al veicolo che potrebbero portare a un incidente con gravi lesioni personali.
- Controllare la pressione di tutti e quattro gli pneumatici. Per far sì che si spenga la spia TPMS (OFF), regolare la pressione degli pneumatici alla pressione raccomandata A FREDDO, secondo le indicazioni riportate sulla targhetta degli pneumatici. In caso di foratura di uno pneumatico, sostituirlo con la ruota di scorta (se in dotazione) non appena possibile. (Vedere  "Pneumatico a terra" nel ca-

pitolo "6. In caso di emergenza" per la sostituzione di uno pneumatico forato).

- Quando si monta lo pneumatico di scorta o si sostituisce una ruota, il sistema TPMS non funzionerà e la spia TPMS lampeggerà per circa 1 minuto. Trascorso un minuto, la spia rimane accesa. Rivolgersi non appena possibile a uno specialista per la riparazione di veicoli elettrici LEAF, come un Concessionario di veicoli elettrici autorizzato NISSAN per un controllo del sistema TPMS.
- La sostituzione degli pneumatici con pneumatici non specificati da NISSAN può compromettere il funzionamento corretto del sistema TPMS.
- Per riparare provvisoriamente uno pneumatico, si può usare il sigillante originale NISSAN per riparazioni di emergenza o un prodotto equivalente. Non iniettare nessun altro tipo di liquido o sigillante aerosol negli pneumatici, perché ciò potrebbe interferire sul buon funzionamento dei sensori di pressione. Non appena dopo aver usato il sigillante per la riparazione di uno pneumatico, rivolgersi a uno specialista per la riparazione di veicoli elettrici LEAF, come un Concessionario di veicoli elettrici autorizzato NISSAN.
- NISSAN raccomanda di usare esclusivamente il sigillante originale NISSAN per riparazioni di emergenza, in dotazione al veicolo. Sigillanti di altro tipo potrebbero danneggiare la guarnizione dello stelo della valvola con conseguente perdita d'aria

dallo pneumatico. Non appena dopo aver usato il sigillante per la riparazione di uno pneumatico (per modelli dotati di kit di emergenza per pneumatici forati), rivolgersi a uno specialista per la riparazione di veicoli elettrici LEAF, come un Concessionario di veicoli elettrici autorizzato NISSAN.

AVVERTENZA

- Guidando il veicolo con uno pneumatico a terra, si potrebbe danneggiare il sensore del rispettivo pneumatico.
- Il sistema TPMS potrebbe presentare qualche problema di funzionamento quando le ruote sono munite di catene di sicurezza o quando le ruote sono sepolte dalla neve.
- Non applicare pellicole metallizzate o parti in metallo (antenna, ecc.) sui finestrini. Ciò può nuocere alla buona ricezione dei segnali inviati dai sensori di pressione, pregiudicando conseguentemente il funzionamento corretto del sistema TPMS. Alcuni dispositivi e trasmettitori potrebbero interferire temporaneamente sul funzionamento del sistema TPMS e causare l'illuminazione della spia TPMS. Alcuni esempi sono:
 - Attrezzature o dispositivi elettrici che usano radiofrequenze simili e che si trovano in prossimità del veicolo.

- Un trasmettitore impostato a radiofrequenze simili che viene utilizzato all'interno o in prossimità del veicolo.
- Un computer (o equipaggiamento simile) o convertitore DC/AC che viene utilizzato all'interno o in prossimità del veicolo.

- Quando si gonfiano gli pneumatici e si controlla la pressione dello pneumatico, fare attenzione a non piegare le valvole.
- I sensori del sistema TPMS sono alloggiati nella parte interna dei cerchioni e integrati a valvole speciali in alluminio. Il sensore TPMS è fissato alla ruota per mezzo di un dado. Il dado va montato correttamente alla coppia di $7,5 \pm 0,5$ Nm. Se il serraggio del sensore TPMS supera il limite, si rischia di danneggiare la guarnizione del sensore. Se invece il sensore viene serrato insufficientemente, esiste la possibilità di provocare una perdita d'aria.
- Utilizzare per le valvole dei tappi originali NISSAN che rispettino le specifiche dei tappi di serie.
- Non utilizzare per le valvole dei tappi in metallo.
- Montare correttamente i tappi delle valvole. Senza i tappi, le valvole e i sensori di pressione potrebbero essere danneggiati.
- Quando si lasciano in deposito le ruote o si montano pneumatici diversi, fare attenzione a non danneggiare le valvole e i sensori.

- **Sostituire la guarnizione del sensore durante il cambio di uno pneumatico. Una volta rimossa, la guarnizione del sensore non può essere riutilizzata e deve essere sostituita. I sensori TPMS possono invece essere riutilizzati.**

lare il sistema da uno specialista per la riparazione di veicoli elettrici LEAF, come un Concessionario di veicoli elettrici autorizzato NISSAN.

Avvertimento pressione pneumatici bassa:



Se si guida il veicolo con pneumatici insufficientemente gonfiati, la spia di avvertimento si accende.

In caso di accensione della spia TPMS, è opportuno fermarsi e regolare la pressione degli pneumatici al valore a FREDDO, indicato sulla relativa targhetta degli pneumatici. La spia TPMS non si spegne automaticamente una volta regolata la pressione degli pneumatici. Dopo l'azzeramento del TPMS o quando è stata stabilita la corretta pressione degli pneumatici, bisogna guidare il veicolo a velocità superiori a 25 km/h (16 miglia/h) per ripristinare il sistema TPMS e spegnere la spia TPMS. Usare un manometro per controllare la pressione degli pneumatici.

Per ulteriori informazioni, vedere  "Sistema di monitoraggio della pressione degli pneumatici (TPMS)" nel capitolo "5. Partenza e guida".

Quando le ruote non sono dotate di sensori di pressione originali NISSAN o quando si verifica un guasto nel sistema TPMS:

Se il sistema TPMS non funziona correttamente, la spia TPMS lampeggerà per circa 1 minuto quando il pulsante di avviamento viene portato in posizione **ON**. Trascorso un minuto, la spia resta accesa. Accertarsi che vengano montati sensori di pressione originali NISSAN o l'equivalente in qualità. Qualora la spia dovesse ancora essere accesa, fare control-

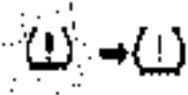
Spia(e) TPMS	Possibile causa	Intervento raccomandato
	Bassa pressione degli pneumatici Nota: normalmente, la pressione dello pneumatico diminuisce gradualmente.	1) Gonfiare lo pneumatico alla pressione corretta 2) Ripristinare il sistema TPMS Fare riferimento a  "Ripristino del sistema TPMS" nel capitolo "5. Partenza e guida"
	In una o più ruote non viene rilevato il sensore originale NISSAN del sistema TPMS.	Controllare i sensori del sistema TPMS.
	Interferenze sulla comunicazione radio tra i sensori TPMS delle ruote e la centralina TPMS a causa di fattori esterni.	Allontanarsi dall'area delle interferenze.
	Malfunzionamento di componenti del sistema TPMS.	Se il problema persiste, rivolgersi a uno specialista per la riparazione di veicoli elettrici LEAF, come un Concessionario di veicoli elettrici autorizzato NISSAN.

Per ulteriori informazioni, vedere  "Precauzioni in fase di avviamento e durante la guida" nel capitolo "5. Partenza e guida".

SPIE LUMINOSE



Spia di controllo limitazione di potenza

Quando un indicatore di limitazione di potenza si accende, la potenza fornita al motore di trazione è ridotta. Pertanto, il veicolo non risponde bene alla pressione dell'acceleratore quando la spia dell'indicatore di limitazione di potenza è accesa.

Quando la spia è accesa, viene visualizzato un avvertimento nel display di navigazione e nel display informativo multifunzione. Seguire le istruzioni visualizzate sul display del sistema di navigazione (modelli con sistema di navigazione per veicoli elettrici (EV)).

Questa spia appare nelle seguenti condizioni:

- Quando il livello di carica disponibile della batteria agli ioni di litio è estremamente basso.
- Quando la temperatura della batteria agli ioni di litio è molto bassa.
- Quando la temperatura del sistema elettrico del veicolo è alta (motore, inverter, impianto di raffreddamento, batteria agli ioni di litio ecc.).
- Quando il sistema elettrico del veicolo ha un malfunzionamento.

Se la spia di avvertimento del livello di carica della batteria agli ioni di litio si accende, caricare la batteria al più presto.

Se l'indicatore si accende perché la batteria agli ioni di litio è fredda a causa della bassa temperatura esterna, spostare il veicolo in una posizione dalla

temperatura più alta. La temperatura della batteria agli ioni di litio può salire se la batteria è in carica.

Se la spia si accende quando il sistema elettrico del veicolo diventa caldo a causa delle continue salite, continuare a guidare a bassa velocità o arrestare il veicolo in un luogo sicuro. Se l'indicatore non si spegne, rivolgersi a uno specialista per la riparazione di veicoli elettrici LEAF, come un Concessionario di veicoli elettrici autorizzato NISSAN.

Se l'indicatore si accende in una situazione diversa da quelle descritte finora, o se non si spegne, può trattarsi di un malfunzionamento del sistema. Rivolgersi a uno specialista per la riparazione di veicoli elettrici LEAF, come un Concessionario di veicoli elettrici autorizzato NISSAN.

ATTENZIONE

- La modalità di limitazione di potenza comporta una riduzione della potenza e della velocità del veicolo. Questa velocità ridotta potrebbe essere inferiore a quella degli altri veicoli, quindi il rischio di una collisione è maggiore. Prestare particolare attenzione alla guida. Se il veicolo non può mantenere una velocità di guida sicura, portarlo a bordo strada in un luogo sicuro. Caricare la batteria agli ioni di litio se il livello di carica è basso o per far raffreddare la batteria.

- È possibile ridurre il tempo di ricarica e mantenere bassa la temperatura della batteria agli ioni di litio se:

- Si effettuano ricariche più frequenti per piccole quantità,
- Si mantiene la batteria a un livello di carica più alto.



Spia di controllo inserimento spina

Questa spia si accende quando il connettore di ricarica è collegato al veicolo e lampeggia durante la ricarica.

NOTA:

Se il connettore di ricarica è collegato al veicolo, il pulsante di avviamento può essere portato in posizione PRONTO a partire.



Spia PRONTO a partire

La spia di controllo PRONTO a partire si accende quando il sistema elettrico del veicolo è in funzione e il veicolo è pronto a partire.

L'indicatore PRONTO a partire si spegne nelle condizioni illustrate di seguito.

- Determinati malfunzionamenti del sistema elettrico del veicolo.
- L'indicatore PRONTO a partire si spegne immediatamente prima che la batteria agli ioni di litio si scarichi completamente. Se la batteria agli ioni di litio si scarica completamente, è necessario ricaricarla per poter guidare il veicolo. Vedere

 "Istruzioni per la ricarica della batteria agli ioni di litio" nel capitolo "CH. Ricarica".



Spia controllo elettronico di stabilità (ESP) OFF

Questa spia si accende quando il controllo elettronico di stabilità (ESP) viene disattivato nel display informativo multifunzione. Questo sta ad indicare che il sistema ESP non è operativo.

Vedere  "Display informativo multifunzione" più avanti in questo capitolo.



Spia fendinebbia anteriori

La spia dei fendinebbia anteriori si illumina quando sono accesi i fendinebbia anteriori. Vedere  "Interruttore fendinebbia" nel capitolo "2. Strumentazione e comandi".



Spia di stato dell'airbag per passeggero anteriore

La spia di stato dell'airbag per passeggero anteriore collocata sul quadro strumenti si accende quando l'airbag del passeggero anteriore viene disattivato mediante il relativo interruttore. Attivando l'airbag del passeggero anteriore, la relativa spia di stato si spegne.

Per ulteriori dettagli, vedere  "Airbag anteriori protezione frontale" nel capitolo "2. Sicurezza — sedili, cinture di sicurezza e sistema di ritenuta supplementare".

Spia di controllo assistenza abbaglianti

La spia si accende quando si attivano i fari abbaglianti mentre il comando fari è in posizione <AUTO>. Questo indica che il sistema di assistenza agli abbaglianti (Highbeam Assist) è operativo. (Vedere  "Comando fari e indicatori di direzione" nel capitolo "2. Strumentazione e comandi".)

Spia abbaglianti

Questa spia si accende quando i fari abbaglianti sono accesi e si spegne quando si scelgono gli anabbaglianti.

Spia di controllo Intelligent Emergency Braking (IEB) con rilevamento pedone OFF

Questa spia si accende quando l'Intelligent Emergency Braking viene disattivato e si spegne quando l'Intelligent Emergency Braking viene attivato.

Vedere  "Sistema Intelligent Emergency Braking (IEB) con rilevamento pedone (se in dotazione)" nel capitolo "5. Partenza e guida" per ulteriori dettagli.

Spia luminosa fendinebbia posteriore

La spia del fendinebbia posteriore si accende all'inservimento del fendinebbia posteriore. (Vedere  "Interruttore fendinebbia" più avanti in questo capitolo.)

Spia antifurto

La spia antifurto lampeggia quando il pulsante di avviamento è in posizione **LOCK**, **OFF** o **ACC**. Questa funzione indica che il sistema NATS (sistema antifurto NISSAN) in dotazione sul veicolo è operativo. (* immobilizzatore)

Se il sistema antifurto NATS non funziona correttamente, la spia rimane accesa anche con il pulsante di avviamento in posizione **ON** (vedere  "Sistema di sicurezza" più avanti in questo capitolo per maggiori informazioni).

Spia di controllo luci di posizione

La spia di controllo luci di posizione si accende quando si accendono le luci di posizione anteriori, la plancia portastrumenti, i fanali posteriori e la luce targa. La spia si spegne allo spegnimento di .

Spia indicatori di direzione/lampeggiatori di emergenza

Questa luce lampeggia quando gli indicatori di direzione o i lampeggiatori di emergenza sono in funzione.



SEGNALI ACUSTICI

Cicalino di promemoria chiave

Se la porta lato guida viene aperta mentre il pulsante di avviamento è in posizione **ON** o **ACC**, viene emesso un segnale acustico.

Accertarsi che il pulsante di avviamento sia in posizione **OFF** e portare con sé l'Intelligent Key quando si scende dal veicolo.

Cicalino di promemoria luci

Se la porta lato guida viene aperta con il comando luci in posizione  o  e il pulsante di avviamento in posizione **ACC**, **OFF** o **LOCK**, il cicalino di promemoria luci emetterà un segnale acustico.

Disinserire il comando luci prima di scendere dal veicolo.

Verrà inoltre emesso un segnale acustico per 2 secondi quando il pulsante di avviamento viene portato in posizione **ACC**, **OFF** o **LOCK** mentre i fendinebbia sono accesi e il comando fari è in posizione <AUTO>.

Quando si scende dal veicolo, accertarsi di girare il comando fari su **OFF** o <AUTO> e l'interruttore dei fendinebbia su **OFF**.

Avvertimento di usura pastiglie freni

Quando le pastiglie dei freni a disco sono al limite di usura, emettono una segnalazione acustica. Quando la pastiglia necessita di sostituzione, emette dei rumori acuti quando il veicolo è in movimento. Questi rumori acuti vengono emessi inizialmente solo alla pressione del pedale del freno. Dopo un'ulteriore usura della pastiglia, il suono sarà sempre presente, indipendentemente dalla pressione del pedale del freno. In presenza di tale rumorosità, fare controllare i freni non appena possibile.

Cicalino di promemoria freno di stazionamento

Il cicalino di promemoria del freno di stazionamento suonerà quando si sta viaggiando ad una velocità superiore a 7 km/h (4 miglia/h) mentre il freno di stazionamento risulta ancora azionato. Arrestare il veicolo e rilasciare il freno di stazionamento.

Cicalino di promemoria cinture di sicurezza

Superando la velocità di 15 km/h (10 miglia/h), la spia lampeggia e il cicalino emette un segnale acustico, a meno che le cinture di sicurezza anteriori non siano state allacciate correttamente. Il cicalino continua a suonare per circa 90 secondi o fino all'avvenuto allacciamento delle cinture di sicurezza del sedile anteriore.

Segnale acustico di avvertimento carica insufficiente della batteria da 12 volt

Se si accende la spia di avvertimento basso livello di carica della batteria da 12 volt, viene emesso un segnale acustico e viene visualizzato un messaggio di avvertimento nel display inferiore del display informativo multifunzione.

All'emissione del segnale acustico, arrestare il veicolo in un luogo sicuro, premere il pulsante di posizione P sull'impugnatura della leva del cambio e azionare il freno di stazionamento. La spia di avvertimento basso livello di carica della batteria da 12 volt nel display inferiore si spegne e il segnale acustico viene interrotto quando viene azionato il freno di stazionamento, o quando il veicolo viene im-

stato in posizione P (parcheggio). Rivolgersi a uno specialista per la riparazione di veicoli elettrici LEAF, come un Concessionario di veicoli elettrici autorizzato NISSAN per l'assistenza. Per dettagli sugli avvertimenti del quadro strumenti, vedere  "Spia di avvertimento carica della batteria da 12 volt" nelle pagine precedenti di questo capitolo.

Cicalino di promemoria del sistema di controllo del cambio elettrico

Se il cambio viene azionato in maniera impropria, un cicalino suonerà per motivi di sicurezza e contemporaneamente, a seconda delle condizioni, verrà annullata l'azione, o il cambio passerà in posizione N (folle). Per ulteriori dettagli, vedere  "Guida del veicolo" nelle pagine precedenti di questo capitolo.

Cicalino di promemoria pulsante di avviamento (se in dotazione)

Il cicalino di promemoria del pulsante di avviamento emetterà un segnale acustico quando la porta lato guida viene aperta mentre il pulsante di avviamento si trova in posizione **ON** o **PRONTO** a partire.

Premere il pulsante di avviamento in posizione **OFF**.

DISPLAY INFORMATIVO MULTIFUNZIONE



Il display informativo multifunzione ① è collocato accanto al tachimetro; sul display vengono visualizzate informazioni quali:

- Impostazioni del veicolo
- Informazioni sul computer di bordo
- Avvertimenti e impostazioni del sistema di guida
- Informazioni sul sistema ProPILOT/cruise control
- Informazioni sul funzionamento dell'Intelligent Key NISSAN
- Indicatori e avvertimenti
- Informazioni sulla pressione degli pneumatici

FUNZIONAMENTO

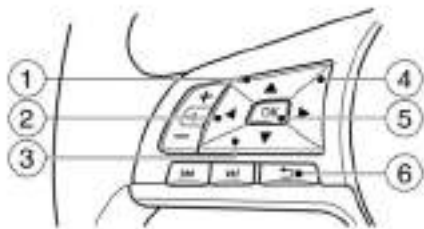

- 1 Pulsante ▲
- 2 Pulsante ◀
- 3 Pulsante ▼
- 4 Pulsante ▶
- 5 Pulsante <OK>
- 6 ↶ Pulsante (Indietro)

Pulsanti freccia:

Premere il pulsante ◀ o ▶ sul volante per alternare tre le schermate disponibili del computer di bordo.

(Per ulteriori informazioni, vedere  "Computer di bordo" più avanti in questo capitolo.)

Pulsanti ▲ e ▼ :

Premere ▲ per scorrere le voci verso l'alto o ▼ per scorrere le voci verso il basso sul display informativo multifunzione.

Pulsante <OK>:

Premere il pulsante <OK> sul volante per selezionare una funzione di menu, confermare una selezione o per attivare o disattivare un'impostazione.

Pulsante ↶:

Premere il pulsante ↶ (INDIETRO) per ritornare alla schermata o al livello di menu precedente, o per annullare una selezione se non completata.

IMPOSTAZIONI

Premere il pulsante ◀ o ▶ sul volante per selezionare il menu [Impostazioni].

La modalità di impostazione consente l'accesso ai seguenti sottomenu nel display informativo multifunzione:

- [Impostazione ESP]
- [Supporti alla guida]
- [Pers. del display]
- [Impos. Veicolo]
- [Impostazioni EV]
- [Impostazioni TPMS]
- [Manutenzione]
- [Orologio]
- [Unità/Lingua]

- [Ripr. impost. fabbr]



Indicatori di stato

Per ogni sistema o impostazione che è possibile attivare (**ON**) o disattivare (**OFF**), o se è possibile effettuare una selezione tra più impostazioni, un segno di spunta indica lo stato corrente:

- Un segno giallo accanto a testo bianco indica che il sistema o l'impostazione è attivata.
- Un segno nero accanto a testo nero indica che il sistema o l'impostazione è disattivata.

[Impostazione ESP]

È disponibile la seguente opzione di menu:

- [Sistema ]
Consente di attivare (**ON**) o disattivare (**OFF**) il sistema ESP. Per impostazione predefinita, il sistema ESP è attivato (**ON**). Se il sistema ESP è disattivato, la spia ESP OFF () si accende.

NOTA:

Nella maggior parte delle condizioni di marcia, è consigliabile guidare il veicolo con il sistema ESP attivato (ON).

(Per ulteriori informazioni sul sistema ESP, vedere  "Controllo elettronico di stabilità (ESP)" nel capitolo "5. Partenza e guida".)

[Supporti alla guida]

Usare gli interruttori ▲ o ▼ e il pulsante <OK> per cambiare lo stato, gli avvertimenti oppure per attivare o disattivare i sistemi/avvertimenti visualizzati nel menu [Assistenza guidatore]. Sono disponibili le seguenti opzioni di menu:

[CRUISE] (se in dotazione):

Questa voce consente di attivare o disattivare il sistema [Assist. sterzata].

(Per ulteriori informazioni, vedere  "ProPILOT Park (se in dotazione)" nel capitolo "5. Partenza e guida")

[Corsia] (Sistema di avviso di cambio accidentale di corsia):

Questa opzione consente l'accesso a un sottomenu con le seguenti opzioni:

- attivare o disattivare il sistema [Lane Departure Warning].
- attivare o disattivare il sistema [Lane Departure Prevention].

(Per ulteriori informazioni, vedere  "Sistema di avviso di cambio accidentale di corsia (LDW) (se in dotazione)" nel capitolo "5. Partenza e guida".)

[Punto cieco] (Sistema di avviso su angolo cieco):

Questa opzione consente l'accesso a un sottomenu con le seguenti opzioni:

- Attivare o disattivare il sistema [Blind Spot Warning].
- Selezionare un'impostazione per [Luminos. indicat. laterale]. Questa opzione controlla la lumi-

nosità della spia di controllo situata sugli specchietti esterni utilizzati dal sistema Blind Spot Warning. Sono disponibili i seguenti valori:

- [Luminoso]
- [Accens. Standard]
- [Scuro]

(Per ulteriori informazioni, vedere  "Sistema di avviso su angolo cieco (BSW) (se in dotazione)" nel capitolo "5. Partenza e guida".)

[Freno emerg.] (Sistema Intelligent Emergency Braking):

Questa opzione consente l'accesso a un sottomenu in cui è possibile attivare o disattivare il sistema Intelligent Emergency Braking.

(Per ulteriori informazioni, vedere  "Sistema Intelligent Emergency Braking (IEB) con rilevamento pedone (se in dotazione)" nel capitolo "5. Partenza e guida".)



[Riconoscimento segnaletica stradale] (se in dotazione):

Attivare (ON) o disattivare (OFF) il Riconoscimento segnaletica stradale.

(Per ulteriori informazioni, vedere  "Riconoscimento segnali stradali (se in dotazione)" più avanti in questo capitolo.)

[Assist. parcheggio]:

Questa opzione consente l'accesso a un sottomenu con le seguenti opzioni:

(Per ulteriori informazioni, vedere  "Intelligent Around View Monitor (modelli senza ProPILOT Park)" nel capitolo "4. Display, riscaldamento e aria condizionata (sistema di climatizzazione)" e  "Intelli-

gent Around View Monitor (modelli senza ProPILOT Park)" nel capitolo "4. Display, riscaldamento e aria condizionata (sistema di climatizzazione)".)

- Il menu [Sonar].
 - [Sensore di parcheggio]
Attivare o disattivare i sensori di parcheggio. Le impostazioni disponibili sono:
[OFF] (Nessuna assistenza parcheggio)
[Solo anteriore] (Vengono attivati solo i sensori di parcheggio nella parte anteriore del veicolo)
[ON] (Vengono attivati tutti i sensori di parcheggio)
 - Attivare o disattivare il [Display] del sistema di assistenza parcheggio.
 - Selezionare il [Volume] del segnale acustico dell'assistenza parcheggio.
 - Selezionare [Autonomia] dei sensori di assistenza parcheggio.

- Attivare o disattivare il sistema [Oggetto in mov.].
(Per ulteriori informazioni, vedere  "Rilevamento di oggetti in movimento" nel capitolo "4. Display, riscaldamento e aria condizionata (sistema di climatizzazione)".)

- Attivare o disattivare il sistema [Traffico Croce].
(Per ulteriori informazioni, vedere  "Sistema di avviso traffico trasversale posteriore (RCTA) (se in dotazione)" nel capitolo "5. Partenza e guida".)

[Allarme attenzione del cond.] (se in dotazione):

Attivare o disattivare il sistema [Intelligent Driver Alertness] (Sistema di rilevamento attenzione del conducente).

(Per ulteriori informazioni, vedere  "Intelligent Driver Alertness (se in dotazione)" nel capitolo "5. Partenza e guida".)

[Avviso timer]:

Questa opzione consente l'accesso a un sottomenu con le seguenti opzioni:

- [Allarme timer]
Consente di impostare un timer da 30 minuti a 6 ore con intervalli di 30 minuti.
- [Reimposta]
Reimpostare il timer impostato in precedenza.

[Temp esterna]:

Attivare o disattivare l'avviso per bassa temperatura esterna.

[Controllo chassis]:

Attivare o disattivare il sistema Controllo percorso attivo.

(Per ulteriori informazioni, vedere  "Controllo chassis" nel capitolo "5. Partenza e guida".)

[e-Pedal]:

Attivare o disattivare il [Modo memoria] del sistema e-Pedal.

(Per ulteriori informazioni, vedere  "Sistema e-Pedal" nel capitolo "5. Partenza e guida".)

[Pers. del display]

Usare gli interruttori ▲ o ▼ e il pulsante <OK> per cambiare lo stato o gli avvertimenti oppure per attivare o disattivare i sistemi/avvertimenti visualizzati nel menu [Pers. del display]. Sono disponibili le seguenti opzioni di menu:

[Selezione menu principale]:

È possibile attivare/disattivare la visualizzazione delle voci che appaiono quando si porta l'accensione in posizione **ON**. Per cambiare le voci visualizzate, usare i pulsanti ▲ o ▼ per scorrere e il pulsante <OK> per selezionare una voce di menu: le seguenti voci (se in dotazione) sono disponibili nel menu [Selezione menu principale]:

- [CRUISE]
Mostra lo stato del sistema ProPILOT.
- [Safety Shield]
Mostra lo stato di tutti i sistemi Safety Shield.
- [Stato]
Mostra l'indicazione di navigazione successiva e le indicazioni audio.
- [Pres. pneumatici]
Mostra le informazioni relative alla pressione degli pneumatici.
- [Unità computer 1]
Mostra la prima serie di informazioni del computer di bordo.
- [Unità computer 2]
Mostra la seconda serie di informazioni del computer di bordo.

- [Controllo chassis]
Mostra lo stato di tutti i sistemi di controllo chassis.
- [Info traffico TMC]
Mostra le informazioni di riconoscimento segnaletica stradale.

[Impostazioni info ECO]:

Questa opzione consente l'accesso a un sottomenu con le seguenti opzioni:

- Attivare o disattivare il [Rapporto di guida ECO]. (Per ulteriori informazioni, vedere  "Modalità ECO" nel capitolo "5. Partenza e guida".)
- [Visualizza storia]
È possibile visualizzare la cronologia dei rapporti di guida ECO. In questo modo si ottiene il migliore e più recente Report Guida ECO.

[Impostaz. navigazione]:

Attivare o disattivare [Allarmi] dal sistema di navigazione.

[Trans. sc. Cruise]:

Attivare o disattivare l'animazione mostrata quando è attivato il sistema ProPILOT.

[Effetto di benvenuto]:

È possibile scegliere se visualizzare o meno la schermata di benvenuto quando l'accensione viene portata in posizione **ON**. La schermata di benvenuto può essere personalizzata mediante le seguenti opzioni:

- [Illuminazione misuratore]
- [Animazione]

[Impos. Veicolo]

Usare gli interruttori ▲ o ▼ e il pulsante <OK> per cambiare lo stato, gli avvertimenti oppure per attivare o disattivare i sistemi/avvertimenti visualizzati nel menu [Impos. Veicolo]. Sono disponibili le seguenti opzioni di menu:

[Illuminazione]:

L'opzione [Illuminazione] porta a un sottomenu che contiene le seguenti opzioni:

- [Luce interna auto]
Il timer della luce interna può essere impostato su **ON** o **OFF**.
(Per ulteriori informazioni, vedere  "Luci interne" più avanti in questo capitolo.)
- [Sensibilità alla luce]:
La sensibilità dell'illuminazione automatica può essere regolata. Sono disponibili le seguenti opzioni:
 - [Più rapida]
 - [Rapida]
 - [Accens. Standard]
 - [Tarda]

(Per ulteriori informazioni, vedere  "Comando fari e indicatori di direzione" più avanti in questo capitolo.)

[Chiusura]:

Nel sottomenu di [Chiusura] sono disponibili due opzioni (se in dotazione):

- [Chiave di blocco della porta]
Quando è attivata questa opzione, è attivato l'interruttore di consenso sulla maniglia della porta.

- [Sblocco selettivo]
Quando è attivata quest'opzione e si preme l'interruttore dedicato sulla maniglia della porta lato guida o lato passeggero anteriore, si sblocca soltanto la porta corrispondente. È possibile sbloccare tutte le porte premendo un'altra volta entro 1 minuto l'interruttore dedicato sulla maniglia della porta. Quando questa voce è disattivata, si sbloccheranno tutte le porte premendo una sola volta l'interruttore dedicato sulla maniglia della porta.

[Auto Fold]:

Quando questa voce è portata su **ON**, gli specchietti retrovisori esterni si ripiegano automaticamente quando le porte del veicolo vengono bloccate, mentre si aprono quando le porte del veicolo sono state sbloccate e il pulsante di avviamento è portato in posizione **ON** o **PRONTO** a partire.

(Per ulteriori informazioni, vedere  "Specchietti" nel capitolo "3. Controlli e regolazioni prima della partenza".)

[Impostazioni EV]

Usare gli interruttori ▲ o ▼ e il pulsante <OK> per cambiare lo stato, gli avvertimenti oppure per attivare o disattivare i sistemi/avvertimenti visualizzati nel menu [Impostazioni EV]. Sono disponibili le seguenti opzioni di menu, ciascuna delle quali porta a un sottomenu:

[Timer1 carica]:

Sono disponibili le seguenti opzioni di menu:

- [Timer]
Quando questa voce è attivata, il primo timer per la ricarica viene attivato.

- [Ora di inizio]
Quando questa voce viene selezionata, si può impostare l'ora in cui attivare il timer per la ricarica.
- [Ora di fine]
Quando questa voce viene selezionata, si può impostare l'ora in cui il timer per la ricarica finisce.
- [Carica completa ha la priorità]
Se questa voce è attivata, l'ora in cui il timer per la ricarica si avvia sarà anticipata nel caso in cui non si potrà raggiungere la carica completa della batteria agli ioni di litio nell'intervallo compreso tra l'ora di inizio e l'ora di fine.
Se non si riesce a raggiungere la carica completa della batteria agli ioni di litio, la ricarica continuerà fino a che la batteria agli ioni di litio non sarà completamente carica, anche se l'[Ora di fine] è già stata raggiunta.
- [Giorni]
Quando questa voce viene selezionata, tramite un altro sottomenu si possono impostare i giorni in cui attivare il timer per la ricarica.

(Per ulteriori informazioni, vedere  "Modalità di ricarica" nel capitolo "CH. Ricarica".)

[Timer2 carica]:

Sono disponibili le seguenti opzioni di menu:

- [Timer]
Quando questa voce è attivata, il secondo timer per la ricarica viene attivato.

- [Ora di inizio]
Quando questa voce viene selezionata, si può impostare l'ora in cui attivare il timer per la ricarica.
- [Ora di fine]
Quando questa voce viene selezionata, si può impostare l'ora in cui il timer per la ricarica finisce.
- [Carica completa ha la priorità]
Se questa voce è attivata, l'ora in cui il timer per la ricarica si avvia sarà anticipata nel caso in cui non si potrà raggiungere la carica completa della batteria agli ioni di litio nell'intervallo compreso tra l'ora di inizio e l'ora di fine.
Se non si riesce a raggiungere la carica completa della batteria agli ioni di litio, la ricarica continuerà fino a che la batteria agli ioni di litio non sarà completamente carica, anche se l'[Ora di fine] è già stata raggiunta.
- [Giorni]
Quando questa voce viene selezionata, tramite un altro sottomenu si possono impostare i giorni in cui attivare il timer per la ricarica.

(Per ulteriori informazioni, vedere  "Modalità di ricarica" nel capitolo "CH. Ricarica".)

[Tempo di ricarica]:

Il tempo di ricarica visualizzato sullo schermo del tempo di ricarica previsto viene calcolato in base all'energia elettrica (fornita al caricatore) selezionata dalle seguenti opzioni:

- [6,6kW (AC 200-240V)]

- [3,6kW (AC 200-240V)]
- [50kW (Ricarica rapida)]

(Per ulteriori informazioni, vedere  "1. Indicatori di potenza" più avanti in questo capitolo.)

[Ctr. clima Timer1]:

Sono disponibili le seguenti opzioni di menu:

- [Timer]
Quando questa voce è attivata, il primo timer per il climatizzatore viene attivato.
- [Orario di partenza]
Quando questa voce viene selezionata, si può impostare l'ora in cui il timer per il climatizzatore finisce.
- [Temperatura clima]
Quando questa voce viene selezionata, si può impostare la temperatura alla quale l'abitacolo verrà riscaldato/rinfrescato.
- [Funzionamento batteria OK]
Se questa voce è attivata, il timer per il climatizzatore sarà attivato anche se è disponibile solo l'energia della batteria.
- [Giorni]
Quando questa voce viene selezionata, tramite un altro sottomenu si possono impostare i giorni in cui attivare il timer per la ricarica.

(Per ulteriori informazioni, vedere  "Modalità di ricarica" nel capitolo "CH. Ricarica".)

[Ctr. clima Timer2]:

Sono disponibili le seguenti opzioni di menu:

- [Timer]
Quando questa voce viene attivata, il secondo timer per il climatizzatore viene attivato.
- [Orario di partenza]
Quando questa voce viene selezionata, si può impostare l'ora in cui il timer per il climatizzatore finisce.
- [Temperatura clima]
Quando questa voce viene selezionata, si può impostare la temperatura alla quale l'abitacolo verrà riscaldato/rinfrescato.
- [Funzionamento batteria OK]
Se questa voce è attivata, il timer per il climatizzatore sarà attivato anche se è disponibile solo l'energia della batteria.
- [Giorni]
Quando questa voce viene selezionata, tramite un altro sottomenu si possono impostare i giorni in cui attivare il timer per la ricarica.

(Per ulteriori informazioni, vedere  "Modalità di ricarica" nel capitolo "CH. Ricarica".)

[Impostazioni TPMS]

Usare gli interruttori ▲ o ▼ e il pulsante <OK> per cambiare lo stato, gli avvertimenti oppure per attivare o disattivare i sistemi/avvertimenti visualizzati nel menu [Impostazioni]. Sono disponibili le seguenti opzioni di menu:

[Unità]:

Selezionare l'unità usata per mostrare le informazioni sulla pressione degli pneumatici. Sono disponibili le seguenti unità:

- kPa
- bar
- psi
- Kg/cm²

Tavole di conversione delle unità di misura per la pressione

kPa	psi	bar	kgf/cm ²
200	29	2,0	2,0
210	30	2,1	2,1
220	32	2,2	2,2
230	33	2,3	2,3
240	35	2,4	2,4
250	36	2,5	2,5
250	36	2,5	2,5
260	38	2,6	2,6
270	39	2,7	2,7
280	41	2,8	2,8
290	42	2,9	2,9
300	44	3,0	3,0
310	45	3,1	3,1
320	46	3,2	3,2
330	48	3,3	3,3
340	49	3,4	3,4

[Reset avvio]:

Quando questa voce è selezionata, il sistema TPMS viene reimpostato.

(Per ulteriori informazioni, vedere  "Sistema di monitoraggio della pressione degli pneumatici (TPMS)" nel capitolo "5. Partenza e guida".)

[Manutenzione]

La modalità di manutenzione consente di impostare avvertimenti come promemoria per gli intervalli di manutenzione.

[Pneumatico]:

Quest'indicatore appare quando si è giunti all'intervallo impostato dal cliente per la sostituzione degli pneumatici. È possibile impostare o azzerare la distanza dell'intervallo per la sostituzione degli pneumatici.

ATTENZIONE

L'indicatore per la sostituzione degli pneumatici non può sostituirsi ai controlli periodici degli pneumatici, compresi i controlli della pressione. Vedere  "Precauzioni in fase di avviamento e durante la guida" nel capitolo "5. Partenza e guida". L'usura degli pneumatici e il momento più opportuno per la sostituzione sono condizionati da molti fattori, tra cui il gonfiaggio, l'allineamento, le abitudini di guida e le condizioni della strada. Impostando l'indicatore per la sostituzione degli pneumatici ad una certa distanza di percorrenza non implica per forza che gli pneumatici dureranno tanto a lungo. Usare l'indicatore della sostituzione degli pneumatici solo come riferimento ed eseguire regolarmente il controllo degli pneumatici. La mancata osservanza dei regolari controlli degli pneumatici, per esempio il controllo della pressione, potrebbe portare al cedimento dello pneumatico. Potrebbero verificarsi gravi danni al veicolo con rischio di collisione, risultando in lesioni gravi o morte.

[Altro]:

Questo indicatore compare quando si raggiunge la distanza impostata dal cliente per il controllo o la sostituzione di elementi di manutenzione diversi dagli pneumatici. Altri elementi di manutenzione possono includere la spazzola del tergicristallo o la rotazione degli pneumatici. È possibile programmare o azzerare la distanza per il controllo o la sostituzione degli elementi.

[Orologio]

Per modelli senza sistema audio o di navigazione:

Regolazione dell'orologio:

Le impostazioni dell'orologio possono essere modificate usando gli interruttori ▲ o ▼ e il pulsante <OK>.

Modalità 12 ore/24 ore:

È possibile selezionare 12 ore o 24 ore per il formato di visualizzazione dell'ora.

Per modelli con sistema audio o di navigazione:

Quando questa voce è selezionata, un messaggio richiede di impostare l'orologio sul display centrale del sistema di navigazione o del sistema audio.

Per regolare l'orologio, vedere il Libretto di uso del sistema di navigazione fornito separatamente.

[Unità/Lingua]

[Chilometr./Energia]:

Per indicare il chilometraggio e il consumo di carburante sul display informativo multifunzione, si possono usare le seguenti unità di misura:

- km, kWh/100km
- km, km/kWh
- miglia, miglia/kWh

[Pres. pneumatici]:

L'unità di misura per indicare la pressione degli pneumatici sul display informativo multifunzione può essere cambiata in:

- kPa
- bar
- psi
- kgf/cm²

[Temperatura]:

La temperatura indicata sul display informativo multifunzione può essere cambiata in:

- °C (Celsius)
- °F (Fahrenheit)

Usare il pulsante <OK> per alternare tra le opzioni.

[Lingua]:

La lingua usata sul display informativo multifunzione può essere cambiata in:

- Inglese

- Francese
- Tedesco
- Italiano
- Portoghese
- Olandese
- Spagnolo

[Ripr. impost. fabbr]

Le impostazioni effettuate sul display informativo multifunzione possono essere riportate ai valori predefiniti in fabbrica. Per ripristinare il display informativo multifunzione:

1. Usare i pulsanti ◀ o ▶ per selezionare [Impostazioni], quindi premere <OK>.
2. Selezionare [Riprist. impost. fabbr] usando i pulsanti ▲ o ▼, quindi premere il pulsante <OK>.
3. Selezionare [Sì] e premere il pulsante <OK> per riportare tutte le impostazioni ai valori predefiniti.

Per annullare la procedura di ripristino, selezionare [Cancellare] o premere il pulsante  (INDIETRO) sul lato sinistro del volante.

INDICATORI DI FUNZIONAMENTO

 <p>1</p> <p>Premere il freno e il pulsante POWER per avviare.</p> <p>OK</p>	 <p>6</p> <p>Impossibile avviare. Estrarre la spina di carica.</p> <p>OK</p>	 <p>11</p> <p>Effettuare una sosta?</p> <p>OK</p>	 <p>16</p> <p>Assistenza sterzata non disp. Temp. elev. telecamera.</p> <p>OK</p>	 <p>21</p> <p>Direzione Assistita OFF.</p> <p>OK</p>
 <p>2</p> <p>Avviso. Passare a pedale.</p>	 <p>7</p> <p>Avviso. Manutenzione sistema EV.</p> <p>OK</p>	 <p>12</p> <p>L'alimentazione sarà spenta per risparmiare batteria.</p>	 <p>17</p> <p>Non disponibile. Freno di stazionamento attivo.</p> <p>OK</p>	 <p>22</p> <p>Direzione Assistita ON.</p> <p>OK</p>
 <p>3</p> <p>Avviso. La carica della batteria è bassa. Carica ora.</p> <p>OK</p>	 <p>8</p> <p>Frenare il pedale del freno per superare l'interruttore e-Pedal.</p> <p>OK</p>	 <p>13</p> <p>Alimentazione spenta per risparmiare batteria.</p>	 <p>18</p> <p>Non disp. circuito di sterzo non allacc.</p> <p>OK</p>	 <p>23</p> <p>Assistenza sterzata in standby.</p>
 <p>4</p> <p>Avviso. Sistema EV non caldo. Potenza ridotta. Guidare lentamente.</p> <p>OK</p>	 <p>9</p> <p>Avviso. Guasto sistema e-Pedal. Premere il pedale del freno per riallacciare il fermata.</p> <p>OK</p>	 <p>14</p> <p>Attualmente non disponibile.</p>	 <p>19</p> <p>Avviso. non disponibile. Manutenzione impianto.</p> <p>OK</p>	 <p>24</p> <p>Avviso.</p>
 <p>5</p> <p>La spina di carica è collegata.</p> <p>OK</p>	 <p>10</p> <p>Avviso. non disponibile. Manutenzione impianto.</p> <p>OK</p>	 <p>15</p> <p>Assistenza sterzata non disponibile. controllare.</p> <p>OK</p>	 <p>20</p> <p>Avviso. Premere il pedale del freno.</p> <p>OK</p>	 <p>25</p> <p>Assistenza sterzata non disp. Imposta rilevare carrozzata.</p> <p>OK</p>



1. Indicatore posizione PRONTO a partire

Questo indicatore appare mentre il veicolo è in posizione P (Parcheggio). Questo indicatore segnala che il sistema EV si avvierà quando verrà premuto il pulsante di avviamento con il pedale del freno abbassato.

2. Avvertimento Passare a posizione

Questo avvertimento appare alternandosi all'avvertimento porta/portellone posteriore aperto quando la porta del conducente viene aperta con il cambio in una qualsiasi posizione diversa da P (parcheggio). Quando appare questo avvertimento, passare alla posizione P (Parcheggio).

3. Avvertimento livello di carica bassa della batteria agli ioni di litio

Questo indicatore appare quando la carica della batteria agli ioni di litio sta scendendo. Si illuminano anche la spia di avvertimento basso livello di carica batteria e la spia di avvertimento principale (gialla). Ricaricare al più presto la batteria agli ioni di litio.

4. Avvertimento Potenza motore limitata (surriscaldamento)

Questo avvertimento appare quando la temperatura del motore di trazione, della batteria agli ioni di litio e così via diventa estremamente alta a causa di guida con alte temperature dell'aria, guida di lunga durata ad alta velocità in salita e così via, quando l'indicatore Potenza motore limitata si illumina. Se viene visualizzato questo avvertimento, la velocità

del veicolo non aumenta a causa della limitazione della potenza del motore, anche se si preme il pedale dell'acceleratore. Se l'avvertimento compare a causa di una capacità residua estremamente bassa della batteria agli ioni di litio, arrestare il veicolo in un luogo sicuro e rivolgersi a uno specialista per la riparazione di veicoli elettrici LEAF, come un Concessionario di veicoli elettrici autorizzato NISSAN.

5. Indicatore spina inserita

Questo indicatore appare quando il connettore di ricarica è collegato. Se il connettore di ricarica è collegato al veicolo, il pulsante di avviamento può essere portato in posizione **PRONTO** a partire.

6. Avvertimento rimozione connettore di ricarica

Questo avvertimento appare quando il pulsante di avviamento è in posizione **ACCO ON** e lo si preme in posizione **PRONTO** a partire tenendo premuto il pedale del freno, mentre il connettore di ricarica è collegato al veicolo. Rimuovere il connettore di ricarica.

7. Avvertimento sistema EV

Questo avvertimento appare se il sistema EV non funziona correttamente mentre il veicolo è fermo con la limitazione di potenza del motore attiva. Se l'avvertimento compare, rivolgersi a uno specialista per la riparazione di veicoli elettrici LEAF, come un Concessionario di veicoli elettrici autorizzato NISSAN.

8. Premere il pedale del freno per azionare l'indicatore dell'interruttore e-Pedal

Questo avvertimento viene visualizzato quando si tenta di disattivare il sistema e-Pedal senza abbassare il pedale del freno mentre il veicolo è fermo. Abbassare il pedale del freno prima di tirare l'interruttore e-Pedal.

9. Avvertimento avaria sistema e-Pedal

Questo avvertimento viene visualizzato in caso di avaria del sistema e-Pedal. Far controllare il sistema al più presto presso uno specialista per la riparazione di veicoli elettrici LEAF, come un Concessionario di veicoli elettrici autorizzato NISSAN.

10. Avvertimento avaria di sistema

Questo indicatore mostra lo stato dei seguenti sistemi (se in dotazione):

- ProPILOT
- Lane Departure Warning
- Intelligent Lane Intervention
- Blind Spot Warning
- Avviso traffico posteriore
- Intelligent Emergency Braking

11. Intelligent Driver Alertness

Questo indicatore compare quando il sistema Intelligent Driver Alertness rileva una diminuzione dell'attenzione del conducente.

12. Avvertimento L'alimentazione sarà spenta per risparmiare batteria

Questo avvertimento compare se sono soddisfatte le condizioni mentre il pulsante di avviamento è in posizione **ON** per un determinato periodo di tempo.

13. Avvertimento Alimentazione spenta per risparmiare batteria

Questo avvertimento compare dopo che il pulsante di avviamento si è spostato automaticamente su **OFF** per conservare la carica della batteria.

14. Avvertimento ProPILOT attualmente non disponibile

Questo avvertimento compare quando il sistema ESP viene disattivato o è azionata la funzione Parcheggio ProPILOT. Quando il sistema ESP è disattivato, non è possibile usare il sistema ProPILOT. Il sistema ProPILOT non può essere usato se è azionata la funzione Parcheggio ProPILOT.

15. Avvertimento assistenza sterzata attualmente non disponibile

Questo avvertimento compare se la vista della telecamera non è sicura a causa di pioggia, neve, nebbia, ghiaccio o sporco sul parabrezza davanti alla telecamera stessa, in caso di luce intensa da davanti o se il tergicristallo è azionato ad alta velocità. Se queste condizioni vengono eliminate, è possibile utilizzare il sistema ProPILOT. Se l'avvertimento persiste, fermare il veicolo in un luogo sicuro, spegnere il motore con il pulsante di avviamento e rimuovere lo sporco ecc. dal parabrezza di fronte alla telecamera.

16. Avvertimento assistenza sterzata non disponibile Alta temperatura telecamera

Questo avvertimento compare se la temperatura della telecamera stessa e dell'area circostante diventa troppo alta. Se la temperatura ambiente scende, il sistema ProPILOT può essere utilizzato.

17. Avvertimento freno di stazionamento ProPILOT

Questo avvertimento compare se è azionato il freno di stazionamento elettrico. Se il freno di stazionamento elettrico è azionato, il sistema ProPILOT non può essere utilizzato.

18. Avvertimento cintura di sicurezza ProPILOT

Questo avvertimento compare se la cintura di sicurezza del conducente non è allacciata. Se la cintura di sicurezza del conducente non è allacciata, il sistema ProPILOT non può essere utilizzato.

19. Avvertimento avaria ProPILOT

Questo avvertimento appare in presenza di un'avaria nel sistema. In questo caso, fermare il veicolo in un luogo sicuro, spegnere il motore con il pulsante di avviamento, quindi riaccendere il veicolo. Se l'avvertimento persiste, potrebbe esserci un'avaria nel sistema. Anche se non influisce sulle condizioni di guida normali, far controllare il sistema presso un Concessionario LEAF autorizzato NISSAN.

20. Avvertimento Premere il pedale del freno

Questo avvertimento compare se la porta del conducente è aperta o se il freno di stazionamento elettrico non è azionato correttamente quando il veicolo è fermo tramite il sistema ProPILOT. Abbassare immediatamente il pedale del freno.

21. Indicatore assistenza sterzata OFF

Questo indicatore compare se il sistema di assistenza per il mantenimento della corsia è OFF. Per ulteriori dettagli, vedere  "ProPILOT (se in dotazione)" nel capitolo "5. Partenza e guida".

22. Indicatore assistenza sterzata ON

Questo indicatore compare se il sistema di assistenza per il mantenimento della corsia è ON. Per ulteriori dettagli, vedere  "ProPILOT (se in dotazione)" nel capitolo "5. Partenza e guida".

23. Avvertimento assistenza sterzata in standby

Questo avvertimento compare se entrambe le linee di demarcazione laterali della corsia non sono rilevabili o se il veicolo che precede non può essere rilevato a velocità inferiori a 50Km/h. Il sistema di assistenza sterzata riprende a funzionare automaticamente se le condizioni per il funzionamento vengono soddisfatte.

24. Avvertimento mani sul volante assistenza sterzata

Questo avvertimento compare se le mani del conducente non si trovano sul volante o se non viene effettuata la sterzata. Porre immediatamente le mani sul volante e azionare correttamente quest'ultimo. L'avvertimento si disattiverà e il sistema di assistenza sterzata riprenderà a funzionare automaticamente se viene rilevato l'azionamento del volante da parte del conducente.

25. Avvertimento assistenza sterzata non disponibile

Questo avvertimento appare se le linee di demarcazione non vengono rilevate correttamente per un certo periodo di tempo per motivi quali l'azionamento del tergicristallo a bassa velocità, la presenza di un oggetto simile a una linea di demarcazione sulla corsia (ghiaccio, luce riflessa circostante in una giornata di pioggia, linee di demarcazione superflue da rimuovere e così via). Se si desidera usare il sistema di assistenza sterzata, disattivare il sistema ProPILOT e, non appena ritornati su una strada con linee di demarcazione chiare, reimpostarlo.

26. Avvertimento Chiave non rilevata

Questo avvertimento appare in presenza di una delle condizioni seguenti:

Chiave assente a bordo del veicolo:

L'avvertimento appare quando si chiude la porta lasciando l'Intelligent Key fuori dal veicolo con il pulsante di avviamento in posizione **ACC** o **ON**. Portare l'Intelligent Key a bordo del veicolo.

Intelligent Key non registrata:

L'avvertimento appare quando il pulsante di avviamento è in posizione **ON**, **ACC** o **READY** a partire e il sistema non riesce a riconoscere l'Intelligent Key. Non è possibile portare il pulsante di avviamento in posizione **PRONTO** a partire con una chiave non registrata. Usare una Intelligent Key che sia stata registrata.

27. Avvertimento Sistema Intelligent Key

Quest'avvertimento appare se si verifica un guasto al sistema Intelligent Key.

Se l'avvertimento viene visualizzato quando il motore di trazione si è fermato, il pulsante di avviamento non può essere portato sulla posizione **PRONTO** a partire. Se l'avvertimento appare mentre il pulsante di avviamento è in posizione **PRONTO** a partire, il veicolo è pronto per la guida. Rivolgersi tuttavia a uno specialista per la riparazione di veicoli elettrici LEAF, come un Concessionario di veicoli elettrici autorizzato NISSAN.

28. Indicatore Batteria Intelligent Key quasi esaurita

Quest'indicatore appare quando la batteria dell'Intelligent è pressoché scarica.

Quando appare quest'indicatore, sostituire la batteria con una batteria nuova.

30. Avvertimento porta/portellone aperta/o

Questo avvertimento appare se una delle porte e/o il portellone posteriore sono aperti o non sono ben chiusi. L'icona del veicolo indica sul display di quale porta si tratta. Accertarsi che tutte le porte e il portellone posteriore siano chiusi correttamente.

31. Avvertimento Spegnere i fari

Questo avvertimento appare quando il pulsante di avviamento viene portato su **OFF** mentre i fari sono ancora accesi. Disattivare il comando dei fari.

COMPUTER DI BORDO

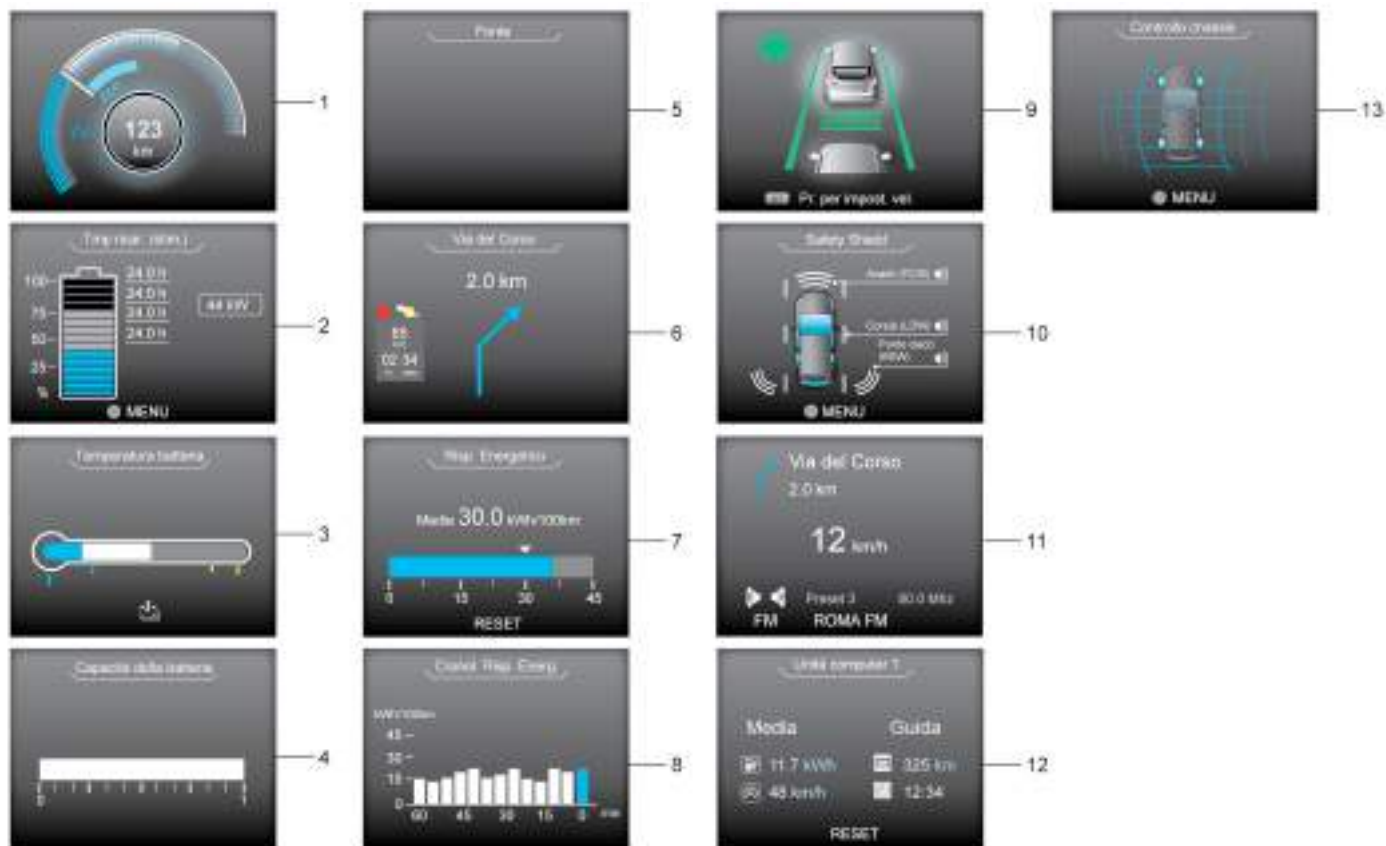

Il display del computer di bordo può essere modificato tramite i pulsanti ◀ ◦ ▶ e ▲ ◦ ▼ al volante.

Sono disponibili le seguenti schermate

- 1) Indicatore di potenza
- 2) Tempo di ricarica previsto
- 3) Indicatore di temperatura della batteria agli ioni di litio
- 4) Indicatore livello di capacità della batteria agli ioni di litio
- 5) Audio
- 6) Navigazione (se in dotazione)
- 7) Risparmio energetico
- 8) Cronologia risparmio energetico
- 9) ProPILOT (se in dotazione)
- 10) Safety Shield (se in dotazione)
- 11) Stato
- 12) Computer di bordo
- 13) Controllo chassis

1. Indicatore di potenza

L'indicatore di potenza mostra il consumo di energia effettivo del motore di trazione e l'energia fornita dalla frenata rigenerativa alla batteria agli ioni di litio durante la guida. Vedere  "Indicatore di potenza" nel capitolo "2. Strumentazione e comandi".



Settore ECO

La guida con l'indicatore di potenza nel settore ECO consente di ridurre il consumo di energia e di estendere l'autonomia di percorrenza. Il settore ECO varia a seconda della velocità del veicolo e non è correlato alla modalità ECO, che viene attivata dall'interruttore ECO.

2. Tempo di ricarica previsto

La modalità tempo di ricarica previsto mostra una stima del tempo necessario per ricaricare completamente la batteria agli ioni di litio.

Immediatamente dopo che il pulsante di avviamento viene portato su **ON**, può essere visualizzato un tempo di ricarica più lungo di quello effettivamente necessario.

Interpretazione delle linee visualizzate:

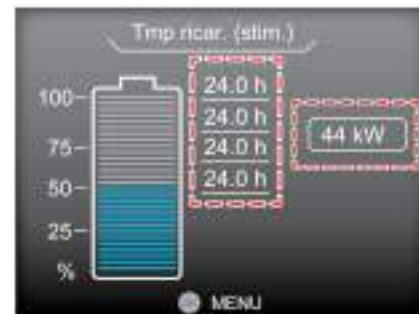

Non in carica



Ricarica in corso (ricarica rapida)

Il tempo di ricarica visualizzato viene calcolato in base all'energia elettrica (fornita al caricatore), selezionata con l'impostazione [Tempo di ricarica] nel menu Impostazioni EV.

Il display mostra:

- 1) Il livello della carica residua della batteria agli ioni di litio.
- 2) Il tempo di ricarica previsto per raggiungere ciascuna percentuale (25%, 50%, 75% e 100%) di carica della batteria agli ioni di litio.
 - Se il tempo di ricarica previsto è maggiore di 24 ore, viene visualizzato [Più di 24 h].
 - Quando l'attuale livello di ricarica residuo della batteria agli ioni di litio supera ciascuna percentuale, il tempo di ricarica è visualizzato come [---].

- Quando la batteria agli ioni di litio è completamente carica, tutte le informazioni relative al tempo di ricarica vengono visualizzate come [---].
- 3) L'energia elettrica (fornita al caricatore) attualmente selezionata.
 - 4) Il livello di ricarica previsto per la batteria agli ioni di litio da raggiungere una volta trascorso il tempo di ricarica rimanente.
 - 5) Il tempo di ricarica rimanente prima che la ricarica rapida venga chiusa.
 - 6) L'energia elettrica attualmente fornita durante la ricarica rapida.

Quando non viene effettuata la ricarica, se si preme il pulsante <OK> al volante il display passa al menu [Tempo di ricarica]. Selezionare l'energia elettrica che si desidera mostrare nel display del tempo di ricarica previsto. (Durante la ricarica, non è possibile azionare il pulsante <OK> per passare al menu [Tempo di ricarica].)

NOTA:

- **Durante la ricarica, il tempo di ricarica previsto viene calcolato in base all'energia elettrica attualmente fornita al caricatore**
- **L'energia elettrica per la ricarica normale viene visualizzata ad un valore fisso. Pertanto l'energia elettrica visualizzata potrebbe essere diversa da quella effettivamente erogata.**
- **In caso di ricarica rapida, il display dell'energia elettrica verrà sostituito con il display dell'energia effettivamente erogata durante la ricarica. Se la ricarica viene interrotta o cessa l'e-**

rogazione di energia elettrica (scollamento del cavo ecc.), l'energia elettrica visualizzata ritorna al valore selezionato.

- **Il tempo di ricarica visualizzato per ciascun livello percentuale corrisponde alla stima corrente e il tempo di ricarica effettivo varierà a seconda delle condizioni del veicolo o dello stato di carica.**

3. Indicatore di temperatura della batteria agli ioni di litio

L'indicatore di temperatura della batteria agli ioni di litio mostra la temperatura di quest'ultima.

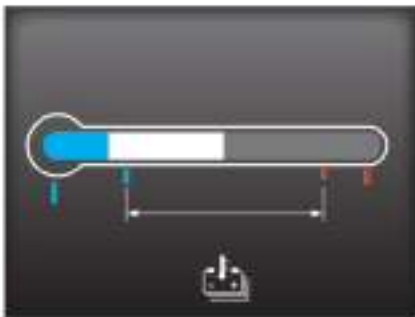

Se l'indicatore è al di sopra del livello normale, la spia di controllo limitazione di potenza potrebbe accendersi e la potenza fornita al motore di trazione potrebbe essere ridotta. Ciò non indica la presenza di un guasto. Portarsi in un'area di sosta sicura e parcheggiare il veicolo, preferibilmente in un punto fresco. Attendere che la temperatura della batteria agli ioni di litio scenda.

- Un aumento della temperatura della batteria agli ioni di litio è più probabile nelle seguenti condizioni:
 - Se si guida per molto tempo ad alta velocità.
 - Se si guida per molto tempo in salita.

- Dopo aver eseguito ripetutamente la ricarica rapida.
- Quando la temperatura esterna è alta.

- Se la temperatura esterna è molto bassa, l'indicatore di temperatura della batteria agli ioni di litio potrebbe non mostrare la lettura della temperatura. Il veicolo potrebbe non essere in grado di passare in modalità PRONTO a partire.
- Quando la temperatura della batteria agli ioni di litio è più alta o più bassa, la ricarica con un caricatore rapido potrebbe richiedere più tempo.

4. Indicatore livello di capacità della batteria agli ioni di litio

L'indicatore del livello di capacità della batteria agli ioni di litio mostra la quantità di carica che la batteria è in grado di accumulare.

Quando la capacità della batteria agli ioni di litio si riduce con il tempo e l'uso, il livello dell'indicatore si abbassa di conseguenza.

5. Audio

La modalità audio indica lo stato delle informazioni audio.

6. Navigazione (se in dotazione)

Quando nel sistema di navigazione è impostata la guida del percorso, questa voce fornisce informazioni sull'itinerario di navigazione.

7. Risparmio energetico

La modalità Risparmio energetico mostra il risparmio energetico istantaneo e quello medio.

Risparmio energetico istantaneo:

Il display cambia quando si consuma energia o quando l'energia rigenerata viene immagazzinata nella batteria agli ioni di litio durante la guida.

Risparmio energetico medio:

Il display mostra il risparmio medio dall'ultimo azzeramento. L'azzeramento viene effettuato premendo il pulsante <OK>. (Contemporaneamente viene azzerata anche la velocità media.)

8. Cronologia risparmio energetico

La modalità Cronologia risparmio energetico mostra il risparmio energetico dell'ultima ora tramite un grafico a barre. Il grafico viene aggiornato ogni 5 minuti.







L'aggiornamento del grafico continua dopo che il pulsante di avviamento viene portato in posizione OFF e sarà azzerato dopo 65 minuti.

9. ProPILOT (se in dotazione)

La modalità ProPILOT mostra le condizioni operative dei seguenti sistemi:

- ProPILOT
- Avviso di cambio accidentale di corsia (LDW)
- Intelligent Lane Intervention (ILI)
- Avviso su angolo cieco (BSW)
- Avviso traffico trasversale posteriore (RCTA)
- Intelligent Emergency Braking (IEB)





Questa modalità viene visualizzata anche quando si preme l'interruttore ProPILOT.

Per ulteriori dettagli, vedere  "ProPILOT (se in dotazione)" nel capitolo "5. Partenza e guida",  "Sistema di avviso di cambio accidentale di corsia (LDW) (se in dotazione)" nel capitolo "5. Partenza e guida",  "Sistema Intelligent Lane Intervention (se in dotazione)" nel capitolo "5. Partenza e guida",  "Sistema di avviso su angolo cieco (BSW) (se in dotazione)" nel capitolo "5. Partenza e guida",  "Sistema di avviso traffico trasversale posteriore (RCTA) (se in dotazione)" nel capitolo "5. Partenza e guida", e  "Sistema Intelligent Emergency Braking (IEB) con rilevamento pedone (se in dotazione)" nel capitolo "5. Partenza e guida".

10. Safety Shield (se in dotazione)

La modalità Safety Shield mostra lo stato dei seguenti sistemi:

- Avviso di cambio accidentale di corsia (LDW)
- Intelligent Lane Intervention (ILI)
- Avviso su angolo cieco (BSW)
- Avviso traffico trasversale posteriore (RCTA)
- Intelligent Emergency Braking (IEB)

Per ulteriori dettagli, vedere  "Sistema di avviso di cambio accidentale di corsia (LDW) (se in dotazione)" nel capitolo "5. Partenza e guida",  "Sistema Intelligent Lane Intervention (se in dotazione)" nel capitolo "5. Partenza e guida",  "Sistema di avviso su angolo cieco (BSW) (se in dotazione)" nel capitolo "5. Partenza e guida",  "Sistema di avviso traffico trasversale posteriore (RCTA) (se in dotazione)" nel capitolo "5. Partenza e guida", e  "Sistema Intelligent Emer-

gency Braking (IEB) con rilevamento pedone (se in dotazione)" nel capitolo "5. Partenza e guida".

11. Stato

Questa modalità mostra la velocità del veicolo e le informazioni audio.

12. Computer di bordo

La modalità Computer di bordo mostra le seguenti informazioni:

- Consumo medio di energia
- Velocità media
- Percorso
- Tempo trascorso



Per azzerare una o tutte le voci, premere il pulsante <OK> per passare al menu RESET e selezionare la voce o le voci da azzerare.

13. Controllo chassis

Quando il sistema Intelligent Trace Control è in funzione, sono visualizzate le condizioni operative. Vedere  "Controllo chassis" nel capitolo "5. Partenza e guida".

DISPLAY INFORMATIVI DI AVVERTIMENTO (modelli con sistema di navigazione per veicoli elettrici (EV))

Avviso Livello batteria basso

Quando la spia di avvertimento basso livello di carica della batteria  e la spia di avvertimento principale (gialla)  si accendono, il sistema visualizza un messaggio sullo schermo del sistema di navigazione per avvertire il conducente che il livello di carica della batteria è basso.



1. Il messaggio viene visualizzato in alto a sinistra sullo schermo. Sfiocare [Vedij] per visualizzare la schermata contenente le informazioni dettagliate.



- Quando il livello della batteria è basso, il sistema ottiene automaticamente informazioni sulle stazioni di ricarica.

DISPLAY ORA



Timer per la ricarica ON/Timer per il climatizzatore ON

Il display del timer compare per circa 30 secondi quando il pulsante di avviamento viene portato in posizione **OFF**.

- 1) Tempo di ricarica
È visualizzato il tempo stimato per la ricarica della batteria agli ioni di litio (ora di inizio e ora di fine).
 - Quando il timer per la ricarica è impostato, il sistema di ricarica calcola il tempo stimato per la ricarica della batteria agli ioni di litio in base all'energia elettrica fornita durante l'ultima ricarica con il timer. Sono inoltre visualizzate l'ora di inizio e l'ora di fine.

- Quando il timer per la ricarica è impostato su **OFF**, è visualizzata l'ora di fine prevista per la ricarica completa della batteria agli ioni di litio nel caso di una ricarica immediata. L'ora di fine viene calcolata in base all'energia elettrica selezionata nel menu [Tempo di ricarica].
- Quando la batteria agli ioni di litio è completamente carica, il tempo di ricarica visualizzato è [---].

- 2) Stato dell'impostazione del timer per la ricarica
Quando il timer per la ricarica è impostato, sono visualizzate l'ora di inizio e l'ora di fine della ricarica tramite il timer.
- 3) Schermata di impostazione stato dell'impostazione del timer
Se è stata impostata l'attivazione del timer per il climatizzatore, è visualizzata l'ora di avvio (ora di fine) del timer per il climatizzatore.

Quando si preme il pulsante **<OK>** al volante, il display passa al menu [Impostazioni EV]. In Impostazioni EV è possibile modificare l'impostazione del timer per la ricarica e del timer per il climatizzatore. (Vedere  "Impostazioni" nel capitolo "2. Strumentazione e comandi" più indietro in questo capitolo per il menu delle impostazioni del display informativo multifunzione.)

Se si preme il pulsante **▲** o **▼** al volante mentre è visualizzato il display del timer e il veicolo è stato guidato, il display passa al Rapporto di guida ECO.

Ognuno dei display viene visualizzato per 30 secondi quando viene azionato il pulsante. Se dopo aver

2. Il sistema mostra un messaggio su schermo e avvisa che il livello della batteria è basso. Verificare il messaggio mostrato su schermo. Sfiore [Ricerca postaz. ricarica] per individuare tutte le stazioni di ricarica presenti intorno alla posizione attuale del veicolo.

3. Sfiore il tasto  o premere il pulsante **<MAP>** per ritornare alla schermata con la posizione del veicolo.

NOTA:

- È possibile disattivare l'allarme di livello batteria basso. Vedere il Libretto di uso del sistema di navigazione per veicoli elettrici (EV), fornito separatamente.

portato il pulsante di avviamento su **OFF** le porte vengono bloccate, il display si disattiva prima del tempo preimpostato.

Per i modelli dotati di sistema di navigazione per veicoli elettrici EV, sul display insieme all'orario (ora e minuti) viene visualizzato il giorno della settimana.

Oltre a quanto descritto sopra, fare attenzione alle seguenti condizioni per le informazioni sul tempo di ricarica:

- Il tempo di ricarica può essere incrementato con intervalli di 10 minuti. Se il tempo di ricarica previsto è maggiore di 24 ore, viene visualizzato [Più di 24 h]
- Se la ricarica è impostata per iniziare immediatamente dopo il collegamento del connettore di ricarica al veicolo, l'ora di inizio visualizzata corrisponde a [Carica ora].
- Durante la ricarica, l'ora effettiva di inizio della ricarica stessa viene visualizzata come ora di inizio. L'ora di fine visualizzata si basa sul tempo di ricarica prevista calcolato in base all'energia elettrica fornita.
- Per i modelli con riscaldatore della batteria agli ioni di litio, il sistema di ricarica calcola l'energia elettrica utilizzata dal riscaldatore quando la temperatura della batteria agli ioni di litio è bassa. Viene quindi visualizzato un tempo di ricarica maggiore.
- Se [Timer ricar. solo a casa] è impostato su ON (modelli con sistema di navigazione EV) in Impostazioni EV, l'ora di inizio viene visualizzata solo quando il pulsante di avviamento viene portato

su OFF a casa. Se il pulsante di avviamento viene portato su OFF in luoghi diversi da casa, viene selezionata la modalità di ricarica immediata e come ora di inizio viene visualizzato [Carica ora].

- Se [La carica completa ha la priorità] è impostato su ON in Impostazioni EV e non è possibile caricare completamente la batteria agli ioni di litio nell'intervallo compreso tra l'ora di inizio programmata e l'ora di fine del timer per la ricarica, viene mostrato il tempo di ricarica che supera il numero di ore programmate nel timer per la ricarica.
- Se è necessario confermare il tempo di ricarica previsto a seconda dell'energia elettrica disponibile (fornita al caricatore), vedere il display del tempo di ricarica previsto. (Vedere  "Computer di bordo" nelle pagine precedenti di questo capitolo.)

NOTA:

- **L'ora di fine della ricarica è una stima. In corrispondenza dell'ora di fine la batteria agli ioni di litio potrebbe non essere stata completamente ricaricata.**
- **Se il timer per la ricarica e il timer per il climatizzatore sono impostati per funzionare contemporaneamente, viene visualizzato un tempo di ricarica maggiore oppure la batteria agli ioni di litio potrebbe non venire ricaricata completamente in corrispondenza dell'ora di fine programmata.**

RAPPORTO DI GUIDA ECO

Il Rapporto di guida ECO appare per circa 30 secondi quando il pulsante di avviamento viene portato su OFF dopo che il veicolo è stato guidato per più di 500 m (0,3 miglia) quando viene azionato il pulsante ▲ o ▼ al volante.



① 5 volte precedenti (cronologia)

Viene visualizzato il risparmio energetico medio delle ultime 5 volte.

② Risparmio energetico corrente

Viene visualizzato il dato più recente del risparmio energetico medio.

③ Miglior risparmio energetico

Viene visualizzato il dato migliore del risparmio energetico presente nella cronologia.

④ Energia rigenerata (chilometraggio)

Quantità di energia rigenerata immagazzinata nella batteria agli ioni di litio in un solo viaggio sotto forma di distanza.

Se il veicolo è stato guidato prevalentemente in discesa, è stata rigenerata una quantità maggiore di energia. Per questo motivo per l'energia rigenerata (chilometraggio) ④ potrebbe essere visualizzata una distanza maggiore di quella per la quale il veicolo è stato guidato o per il risparmio energetico corrente ② potrebbe essere visualizzato [99,9 km/kWh].

Se si preme il pulsante ▲ o ▼ durante la visualizzazione del Rapporto di guida ECO, il display passa alla visualizzazione del timer. Ognuno dei display viene visualizzato per 30 secondi quando viene azionato il pulsante. Se dopo aver portato il pulsante di avviamento su OFF le porte vengono bloccate, il display si disattiva prima del tempo preimpostato.

Nel menu Impostazioni, è possibile evitare la visualizzazione del Rapporto di guida ECO quando il pulsante di avviamento è portato in posizione OFF. Vedere [Impostazioni] più indietro in questo capitolo.

RICONOSCIMENTO SEGNALI STRADALI (se in dotazione)

Il Sistema di riconoscimento dei segnali stradali (TSR) fornisce al conducente informazioni sull'ultimo limite di velocità segnalato. Il sistema rileva le

informazioni sulla segnaletica stradale con l'unità telecamera frontale multi-sensing situata nella parte anteriore dello specchietto retrovisore interno e mostra i segnali rilevati nel display delle informazioni veicolo. Per i veicoli dotati di NissanConnect, il limite di velocità visualizzata si basa sulla combinazione dei dati del sistema di navigazione e il riconoscimento della telecamera dal vivo. Le informazioni del sistema TSR vengono visualizzate sempre in alto sul display, e a scelta nell'area principale centrale della schermata. Vedere [Selezione menu principale] nelle pagine precedenti di questo capitolo per dettagli su come personalizzare le informazioni del sistema TSR.

⚠ ATTENZIONE

Il sistema TSR è concepito esclusivamente come supporto informativo per il conducente. Non può sostituirsi all'attenzione del conducente alle condizioni del traffico, o alla responsabilità di una guida sicura. Non può impedire incidenti dovuti a disattenzione. È responsabilità del conducente prestare attenzione e guidare in sicurezza in tutte le situazioni di marcia.

Funzionamento del sistema

Il sistema di riconoscimento segnaletica stradale visualizza i seguenti tipi di segnali stradali:

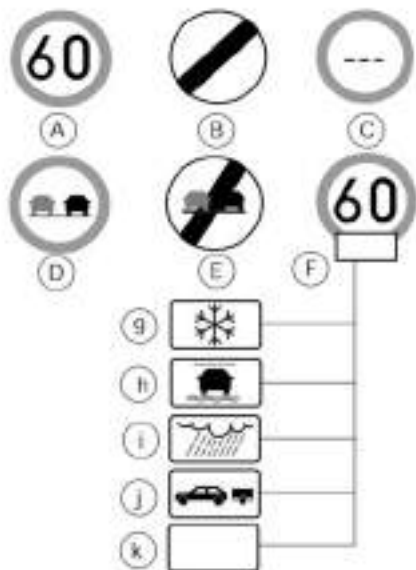

TSR: segnali stradali disponibili

- Ⓐ Ultimo limite di velocità rilevato.
- Ⓑ Limite di velocità nazionale
- Ⓒ Nessuna informazione di limite di velocità.

- Ⓓ Divieto di sorpasso.
- Ⓔ Fine del divieto di sorpasso.
- Ⓕ Limite di velocità soggetto alle seguenti condizioni:
 - Ⓖ Neve
 - Ⓗ Slittamento (pioviggia 1)
 - Ⓘ Pioviggia (pioviggia 2)
 - ⓵ Traino
 - Ⓚ Generico

⚠ AVVERTENZA

- Il sistema di riconoscimento segnali stradali (TSR) favorisce una guida prudente e controllata. È la responsabilità del conducente rimanere sempre vigili, guidare in tutta sicurezza e osservare le norme vigenti in materia di sicurezza e codice della strada, inclusa l'osservanza della segnaletica stradale.
- Il sistema di riconoscimento segnaletica stradale (TSR) potrebbe avere qualche problema di funzionamento nelle seguenti condizioni:
 - Quando il parabrezza di fronte alla telecamera del sistema TSR è coperto di pioggia, neve, o quando è sporco.
 - In caso di luminosità insufficiente dei fari a causa della presenza di sporco sul vetro dei fari o regolazione impropria dell'assetto.

- Quando una luce intensa colpisce la telecamera (Per esempio, all'alba o al tramonto quando la luce colpisce direttamente la parte frontale del veicolo).
- In caso di una improvvisa variazione della luminosità. (Per esempio, all'entrata e all'uscita di una galleria, o sotto un ponte).
- In aree non coperte dal sistema di navigazione.
- In caso di deviazioni in relazione alla navigazione, ad esempio a causa di cambiamenti dei sensi di marcia.
- In caso di sorpasso di autobus o camion con adesivi indicanti il limite di velocità.

Attivazione o disattivazione del sistema TSR

Si può attivare o disattivare il sistema TSR mediante il menu [Impostazioni] sul display informativo multifunzione.

Per la procedura, vedere  "[Supporti alla guida]" nelle pagine precedenti di questo capitolo.

Sistema temporaneamente non disponibile

Se si avvia il veicolo dopo che è stato parcheggiato alla luce diretta del sole in presenza di temperature elevatissime (oltre circa 40°C (104°F), il sistema TSR potrebbe essere disattivato automaticamente. L'avvertimento [No disp ele tem cab] apparirà nel display informativo multifunzione.

SISTEMA DI SICUREZZA

Provvedimenti da prendere:

Quando la temperatura nell'abitacolo si sarà abbassata, il sistema TSR riprenderà automaticamente il suo funzionamento.

Guasto al sistema

In caso di malfunzionamento del sistema TSR, il sistema verrà automaticamente disattivato e il messaggio di avviso [Guasto al sistema] apparirà sul display informativo multifunzione.

Provvedimenti da prendere:

Alla visualizzazione del messaggio [Guasto al sistema], accostare al bordo della strada in un luogo sicuro e fermare il veicolo. Spegnerne il motore, quindi riaccenderlo. Se il messaggio [Guasto al sistema] continua ad apparire, far controllare il sistema da una concessionario NISSAN o un'officina qualificata.

Manutenzione

Il sistema TSR usa la stessa telecamera anteriore multisensore utilizzata dal sistema di avviso di cambio accidentale di corsia (LDW), situata davanti allo specchietto retrovisore interno. Per quanto riguarda la manutenzione della telecamera, vedere  "Manutenzione della telecamera multisensore" nel capitolo "5. Partenza e guida".

Il vostro veicolo è dotato di uno o entrambi i seguenti sistemi di sicurezza:

- Sistema d'allarme antifurto (se in dotazione)
- Sistema antifurto NISSAN (NATS)*

Le condizioni di sicurezza vengono indicate tramite la spia antifurto.

(* immobilizzatore)

SISTEMA D'ALLARME ANTIFURTO (se in dotazione)

Il sistema d'allarme antifurto produce segnali d'allarme audiovisivi in caso di scasso di parti del veicolo.

I sensori ad ultrasuoni (sensori volumetrici) rilevano movimenti all'interno dell'abitacolo. Questi sensori si attivano automaticamente all'attivazione del sistema d'allarme antifurto.

Spia antifurto



La spia antifurto, collocata sul quadro strumenti, funziona con il pulsante di avviamento in posizione **LOCK, OFF** o **ACC**. Questo è normale.

Come attivare il sistema:

1. Chiudere tutti i finestrini.
2. Premere il pulsante di avviamento in posizione **OFF**.
3. Chiudere e bloccare tutte le porte e il cofano. È possibile bloccare le porte con il sistema Intelligent Key.
4. Controllare che la spia antifurto si accenda. La spia antifurto lampeggia rapidamente per circa

20 secondi, quindi il lampeggiamento rallenta. Ora il sistema è attivo. Se durante il periodo di 20 secondi la porta viene sbloccata dal telecomando integrato o dal sistema Intelligent Key, il pulsante di avviamento viene portato in posizione **ON**, il sistema non verrà attivato.

NOTA:

Anche se il conducente e/o i passeggeri sono presenti a bordo del veicolo, il sistema verrà attivato quando tutte le porte sono bloccate e il pulsante d'avviamento si trova su OFF. Portare il pulsante d'avviamento su ON per disattivare il sistema.

In caso di malfunzionamento del sistema, 5 brevi bip vengono emessi all'attivazione del sistema. Far controllare il sistema da uno specialista per la riparazione di veicoli elettrici LEAF, come un Concessionario di veicoli elettrici autorizzato NISSAN

Funzionamento del sistema d'allarme antifurto:

Il sistema d'allarme fornirà il seguente allarme:

- Le luci di emergenza lampeggiano e l'allarme suona a intermittenza per circa 30 secondi (l'allarme si ripeterà per 8 volte).
- L'allarme si spegne automaticamente dopo circa 30 secondi. Tuttavia, l'allarme si riattiva se il veicolo viene scassinato nuovamente.

L'allarme è attivato quando:

- Azionando la porta senza usare il portachiavi-telecomando o il sistema Intelligent Key.
- Quando si aziona il cofano.

- Quando si innesca il sistema volumetrico a sensori (sensori a ultrasuoni) (all'attivazione).

Come interrompere l'allarme:

- L'allarme viene fermato sbloccando una delle porte mediante il pulsante sulla maniglia della porta o il pulsante UNLOCK  sull'Intelligent Key, oppure il pulsante sulla maniglia della porta.
- Se il pulsante di avviamento viene portato in posizione **ON**, l'allarme si interrompe.

SISTEMA ANTIFURTO NISSAN (NATS)

Il sistema antifurto NISSAN (NATS) impedisce l'avviamento del motore di trazione senza l'utilizzo della chiave NATS registrata.

Se non è possibile portare il pulsante di avviamento in posizione **PRONTO** a partire usando la chiave registrata NATS, potrebbe essere a causa di un'interferenza di:

- Un'altra chiave NATS.
- Un dispositivo di pedaggio stradale automatizzato.
- Un dispositivo di pagamento automatico.
- Altri dispositivi che trasmettono segnali simili.

Portare il pulsante di avviamento in posizione **PRONTO** a partire mediante la seguente procedura:

1. Tenere lontano dalla chiave NATS l'oggetto che può aver causato l'interferenza.

2. Lasciare il pulsante di avviamento su **ON** per circa 5 secondi.
3. Portare il pulsante di avviamento su **OFF** e attendere circa 10 secondi.
4. Ripetere di nuovo i passaggi 2 e 3.
5. Portare il pulsante di avviamento su **PRONTO** a partire.
6. Ripetere le operazioni precedenti fino a che tutte le possibili interferenze siano state eliminate.

Se questa procedura alla fine consente di portare il pulsante di avviamento in posizione **PRONTO** a partire, NISSAN consiglia di tenere la chiave registrata NATS separata da altri dispositivi per evitare interferenze.

Spia antifurto



La spia antifurto è situata sul quadro strumenti. Segnala lo stato operativo del sistema NATS.

La spia si accende quando il pulsante di avviamento è in posizione **LOCK**, **OFF** o **ACC**. La funzione della spia antifurto è quella di indicare lo stato operativo dei sistemi di sicurezza previsti sul veicolo.

Se il sistema antifurto NATS non funziona correttamente, la spia rimane accesa anche con il pulsante di avviamento in posizione **ON**.

NOTA:

Se la spia rimane accesa e/o il pulsante d'avviamento non può essere portato in posizione **PRONTO** per partire, rivolgersi al più presto a uno specialista per la riparazione di veicoli elettrici LEAF, come un Concessionario di veicoli elettrici.

autorizzato NISSAN. Quando poi si fa una visita allo specialista per la riparazione di veicoli elettrici LEAF, come un Concessionario di veicoli elettrici autorizzato NISSAN, ricordarsi di portare con sé tutte le chiavi NATS a disposizione.

Per il modello con guida a destra (RHD):

In caso di malfunzionamento del sistema NATS, la spia antifurto si illumina con il pulsante di avviamento in posizione **ON**. Se dopo 15 minuti la spia antifurto si spegne, è tuttavia possibile portare una sola volta il pulsante di avviamento in posizione **PRONTO** a partire. Rivolgersi al più presto a uno specialista per la riparazione di veicoli elettrici LEAF, come un Concessionario di veicoli elettrici autorizzato NISSAN, per un intervento di assistenza al sistema NATS.

INTERRUTTORE TERGI/LAVACRISTALLO

⚠ ATTENZIONE

Quando la temperatura scende sotto lo zero, il liquido di lavaggio può congelarsi sul parabrezza e impedire la visibilità, il che può portare ad un incidente. Prima di attivare il tergicristallo, riscaldare il parabrezza con lo sbrinatoro.

⚠ AVVERTENZA

- Non utilizzare il lavacrystallo ininterrottamente per più di 30 secondi.
- Non azionare il lavacrystallo se il serbatoio del liquido è vuoto.

In presenza di neve o ghiaccio sul parabrezza, il tergicristallo potrebbe fermarsi per proteggere il motore del sistema. In questo caso, ruotare l'interruttore del tergicristallo su **OFF** e rimuovere la neve o il ghiaccio dai bracci del tergicristallo e dall'area circostante. Entro circa 1 minuto, azionare nuovamente il tergicristallo.

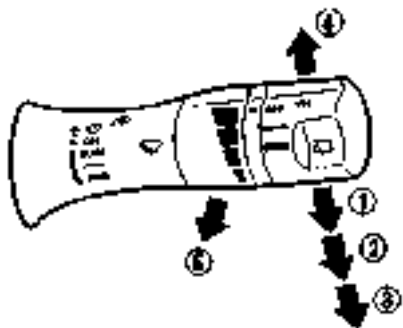

Il tergi/lavacrystallo funziona con il pulsante di avviamento in posizione **ON**.

Spingere la leva verso il basso per attivare il tergicristallo alle seguenti velocità:

- ① Nella posizione **<AUTO> – AUTO** (se in dotazione) si attivano i tergicristalli automatici con sensore pioggia. (Vedere  "Tergicristallo automatico con sensore pioggia" nel capitolo "2. Strumentazione e comandi")
- ② Basso (■) – funzionamento continuo a bassa velocità
- ③ Alto (■) – funzionamento continuo ad alta velocità
- ④ MIST – una passata del tergicristallo

FUNZIONAMENTO LAVACRISTALLO:

Per azionare il lavacrystallo, tirare la leva verso di sé  fino a che non sarà uscita la quantità sufficiente di liquido di lavaggio. Il tergicristallo si attiva quindi automaticamente effettuando alcune passate.

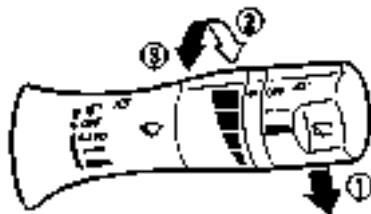

TERGICRISTALLO AUTOMATICO CON SENSORE PIOGGIA





Il tergicristallo automatico con sensore pioggia si attiva alla prima goccia di pioggia, mentre la cadenza e la velocità del tergicristallo vengono regolate automaticamente in base all'intensità della pioggia e la velocità del veicolo, rilevate dal sensore pioggia collocato in alto sul parabrezza.

Per impostare il tergicristallo automatico con sensore pioggia, spingere in basso la leva nella posi-

zione **AUTO** . Il tergicristallo effettua una passata mentre il pulsante di avviamento è in posizione **ON**.

Il livello di sensibilità del sensore pioggia può essere regolato girando la manopola verso il lato anteriore  (alto) o verso il lato posteriore  (basso).

Per disattivare il tergicristallo automatico con sensore pioggia, spingere in alto la leva nella posizione **OFF**, o tirare in basso la leva nella posizione  (basso) o  (alto).

AVVERTENZA

- **Non toccare il sensore pioggia né l'area circostante quando l'interruttore del tergicristallo è in posizione AUTO e il pulsante di avviamento in posizione ON. Il tergicristallo potrebbe attivarsi inaspettatamente e causare lesioni personali o danni alle spaziole.**
- **Il tergicristallo automatico con sensore pioggia deve essere usato in condizioni di precipitazioni. Lasciando l'interruttore nella posizione AUTO, il tergicristallo potrebbe attivarsi inaspettatamente se sporcizia, impronte, pellicole d'olio o insetti rimangono attaccati sul sensore o sulle parti che lo circondano. Il tergicristallo potrebbe attivarsi inoltre a causa degli effetti del gas di scarico o dell'umidità sul sensore pioggia.**
- **Quando il vetro del parabrezza è rivestito con una pellicola idrorepellente, la velocità del tergicristallo automatico con sensore**

INTERRUTTORE LUNOTTO TERMICO E SBRINATORE SPECCHIETTI ESTERNI (se in dotazione)

pioggia potrebbe essere maggiore, anche in presenza di precipitazioni minori.

- Accertarsi di disattivare il tergicristallo automatico con sensore pioggia prima di entrare in un autolavaggio automatico.
- Il tergicristallo automatico con sensore pioggia potrebbe anche non attivarsi se la pioggia non batte direttamente sul sensore pioggia.

INTERRUTTORE TERGI/LAVALUNOTTO

⚠ ATTENZIONE

Quando la temperatura scende sotto lo zero, il liquido di lavaggio potrebbe congelarsi sul lunotto e impedire la visibilità. Riscaldare il lunotto posteriore con lo sbrinatori prima di usare il lavalunotto.

⚠ AVVERTENZA

- Non utilizzare il lavalunotto continuamente per più di 30 secondi.
- Non azionare il lavalunotto se il serbatoio del liquido è vuoto.

In presenza di neve o ghiaccio sul lunotto, il funzionamento del tergilunotto potrebbe essere interrotto per proteggere il motorino. In questo caso, ruotare l'interruttore del tergilunotto su OFF e rimuovere la neve o il ghiaccio dai bracci del ter-

gilunotto e dall'area circostante. Entro circa 1 minuto, azionare nuovamente il tergilunotto.

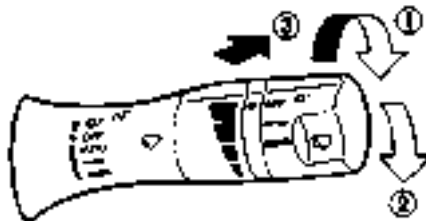

Il tergilavalunotto funziona con il pulsante di avviamento in posizione **ON**.

Dalla posizione **OFF**, girare il pulsante in senso orario per azionare il tergilunotto.

- ① Intermittenza (■ ■) – funzionamento ad intermittenza (non regolabile)
- ② Basso (■) – funzionamento continuo a bassa velocità

Spingere in avanti l'interruttore ③ per azionare il lavalunotto. Successivamente anche il tergilunotto si attiverà alcune volte.

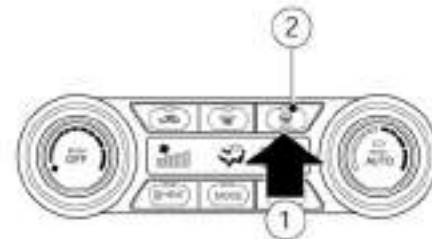

Tipo A*

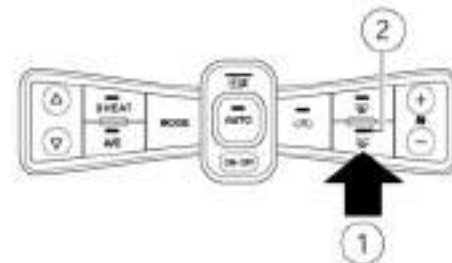

Tipo B*

COMANDO LUMINOSITÀ QUADRO STRUMENTI

*: Per il modello con guida a destra (RHD), la disposizione si presenta in modo speculare.

Per disappannare/sbrinare il lunotto posteriore e gli specchietti esterni (se in dotazione), portare il pulsante di avviamento in posizione **ON** e premere l'interruttore ①. La spia ② si accenderà. Premere nuovamente l'interruttore per disattivare lo sbrinatori.

Il lunotto termico/sbrinatori specchietti esterni si spegne automaticamente dopo circa 15 minuti – se il lunotto si pulisce prima che sia trascorso questo tempo, premere nuovamente l'interruttore per disattivarlo.

AVVERTENZA

Quando si pulisce il lato interno del lunotto, fare attenzione a non graffiare o danneggiare le resistenze.

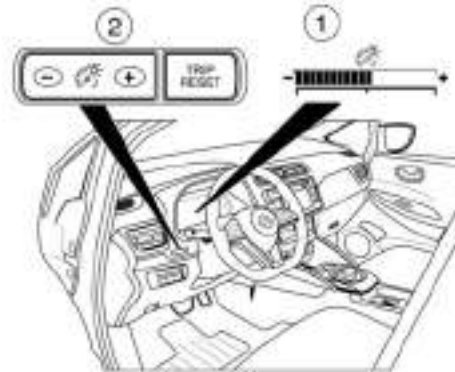

L'interruttore di regolazione della luminosità del quadro strumenti può essere azionato quando l'accensione viene portata in posizione **ON**. Quando viene azionato l'interruttore, la modalità di regolazione della luminosità viene visualizzata sulla parte inferiore del display informativo multifunzione.

Premere il lato + dell'interruttore ② per aumentare la luminosità delle luci del cruscotto e del quadro strumenti. La barra ① si muove verso il lato +.

Premere il lato - dell'interruttore ② per attenuare le luci. La barra ① si muove verso il lato -.

Se il comando della luminosità del quadro strumenti non viene azionato per qualche secondo, la modalità di regolazione della luminosità non è più disponibile e l'attuale impostazione della luminosità sarà mantenuta.

COMANDO FARI E INDICATORI DI DIREZIONE

COMANDO FARI

Luci



Sistema di illuminazione automatica:

Il sistema di illuminazione automatica consente di programmare i fari affinché si accendano/spengano automaticamente.

Per impostare il sistema di illuminazione automatica:

1. Assicurarsi che il comando dei fari sia in posizione **<AUTO>**.
2. Portare il pulsante di avviamento in posizione **ON**.
3. Il sistema di illuminazione automatica accende e spegne automaticamente i fari.

Per disattivare il sistema di illuminazione automatica, portare il comando sulla posizione o .

Posizione:

Nella posizione si accendono le luci di posizione anteriori, il quadro strumenti, i fanali posteriori e la luce targa.

Posizione:

Nella posizione , si accendono i fari oltre alle altre luci.

Selezione abbaglianti/anabbaglianti



- ① Per selezionare gli anabbaglianti, portare la leva in posizione neutrale, come illustrato.

- ② Per selezionare gli abbaglianti, portare la leva in avanti mentre il comando è in posizione . Riportarla indietro per ritornare agli anabbaglianti.
- ③ Tirare la leva verso di sé per fare lampeggiare gli abbaglianti anche se il comando fari è in posizione OFF.

High Beam Assist (Assistenza abbaglianti)

Il sistema di assistenza abbaglianti entra in funzione quando il veicolo viaggia a velocità non inferiori a circa 40 km/h (25 miglia/h). Quando il sistema rileva la luce dei fari di un veicolo che viaggia in senso opposto, o i fanali posteriori di un veicolo che precede mentre gli abbaglianti sono accesi, i fari passano automaticamente agli anabbaglianti, dispensando il conducente da questo compito.

Precauzioni sul sistema di assistenza abbaglianti:

ATTENZIONE

- Il sistema di assistenza abbaglianti aumenta il comfort di guida, tuttavia non esime il conducente da una guida sicura e nel rispetto delle norme stradali. Il conducente deve essere vigile in ogni momento, garantire pratiche di guida sicura e attivare manualmente abbaglianti e anabbaglianti quando necessario.
- Il passaggio automatico tra abbaglianti e anabbaglianti potrebbe non essere possi-

bile nelle condizioni seguenti. In tal caso, alternare tra abbaglianti e anabbaglianti manualmente.

- In condizioni atmosferiche avverse (pioggia, nebbia, neve, vento, ecc.)
- In presenza di una fonte di luce simile a un faro o un fanale posteriore in prossimità del veicolo.
- Quando i fari di una vettura che viaggia in senso opposto o i fanali posteriori di una vettura che precede vengono spenti, quando il colore della luce è compromesso a causa della presenza di materiali estranei sulle luci, o quando il fascio di luce è fuori posizione.
- In caso di una improvvisa e continua variazione della luminosità.
- Guidando su una strada che attraversa colline ondegianti, o su una strada che presenta dislivelli.
- Guidando su una strada con molte curve.
- Quando un cartello o superficie riflettente riflette una luce intensa sulla parte anteriore del veicolo
- Quando il rimorchio, ecc. trainato dal veicolo che precede riflette una luce intensa.
- Quando un faro del vostro veicolo è danneggiato o sporco.
- Quando il veicolo è leggermente inclinato a causa di uno pneumatico sgonfio, perché è trainato, ecc.

- La sincronia degli anabbaglianti e abbaglianti potrebbe cambiare nelle seguenti situazioni.

- A seconda della luminosità dei fari del veicolo che sorraggiunge o dei fanali del veicolo che precede.
- A seconda degli spostamenti e la direzione di marcia del veicolo che sorraggiunge e del veicolo che precede.
- Quando è illuminata soltanto una delle luci del veicolo che sorraggiunge o del veicolo che precede.
- Quando il veicolo che sorraggiunge o il veicolo che precede è un veicolo a due ruote.
- A seconda delle condizioni stradali (inclinata, curve, il fondo stradale, ecc.).
- A seconda del numero di passeggeri e la quantità di bagagli.

Funzionamento del sistema di assistenza abbaglianti:

Per attivare il sistema di assistenza agli abbaglianti, posizionare il comando fari su <AUTO> e spingere in avanti la leva (posizione abbaglianti). La spia luminosa di assistenza abbaglianti nel quadro strumenti si illumina quando sono accesi i fari.

Se la spia luminosa di assistenza abbaglianti non si accende nelle condizioni indicate sopra, potrebbe indicare un malfunzionamento del sistema. Far controllare il sistema presso uno specialista per la riparazione di veicoli elettrici LEAF, come un Concessionario di veicoli elettrici autorizzato NISSAN.

Quando la velocità del veicolo scende sotto 25 km/h (16 miglia/h) circa, rimangono operativi soltanto gli anabbaglianti.

Per disattivare il sistema di assistenza abbaglianti, ruotare il comando fari in posizione  oppure selezionare la posizione anabbaglianti portando la leva in posizione neutra.

Manutenzione del sensore d'immagine:

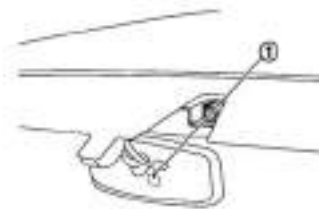

Il sensore d'immagine ① per il sistema di assistenza abbaglianti è collocato di fronte allo specchietto retrovisore interno. Per mantenere il sistema di assistenza abbaglianti in buone condizioni operative e prevenire eventuali guasti al sistema, osservare quanto segue:

- Tenere il parabrezza sempre pulito.
- Non applicare adesivi (compreso del materiale trasparente) o installare un qualsiasi accessorio in prossimità del sensore d'immagine.

- Non urtare o danneggiare le aree intorno al sensore d'immagine. Non toccare la lente del sensore d'immagine.

Se il sensore d'immagine è danneggiato a causa di un incidente, rivolgersi a uno specialista per la riparazione di veicoli elettrici LEAF, come un Concessionario di veicoli elettrici autorizzato NISSAN

Illuminazione amica (se in dotazione)

La funzione Illuminazione amica è una funzione di comodità. Consente di tenere accesi i fari del veicolo dopo aver portato il pulsante di avviamento in posizione **OFF** o **LOCK**.



Tirando il comando fari una volta verso di sé, i fari vengono accesi e quindi spenti dopo circa 30 secondi. È possibile azionare il comando fari fino a quattro volte per aumentare il periodo di illuminazione fino a 2 minuti con incrementi di 30 secondi.

NOTA:



- **La funzione Illuminazione amica può essere annullata portando il pulsante di avviamento di nuovo in posizione ACC o ON.**
- **Per poter attivare la funzione Illuminazione amica, il comando fari deve essere in posizione <AUTO>.**



Sistema salvabatteria

Il cicalino di promemoria luci emetterà un segnale acustico quando la porta del conducente è aperta mentre si verifica una delle seguenti condizioni improprie:

- Il comando fari è in posizione  o , e il pulsante di avviamento è in posizione **ACC**, **OFF** o **LOCK**.
- Il comando fari è in posizione AUTO e sono accesi i fendinebbia anteriori o quello posteriore mentre il pulsante di avviamento è in posizione **ACC**, **OFF** o **LOCK**.

Quando si scende dal veicolo, girare il comando fari in posizione OFF o AUTO e l'interruttore del fendinebbia posteriore in posizione OFF.

Quando il comando fari è in posizione  o  mentre il pulsante di avviamento è in posizione **ON**, le luci si spegneranno automaticamente dopo aver portato il pulsante di avviamento in posizione **ACC**, **OFF** o **LOCK** e dopo aver aperto la porta lato guida.

Quando il comando fari rimane in posizione  o  dopo lo spegnimento automatico delle luci, le luci si accenderanno quando si porta il pulsante di avviamento in posizione **ON** o **PRONTO** a partire.

AVVERTENZA

Non lasciare accese le luci per lunghi periodi di tempo quando il pulsante di avviamento è in posizione OFF, ACC o ON, per evitare che si scarichi la batteria da 12 volt.

Regolazione assetto fari

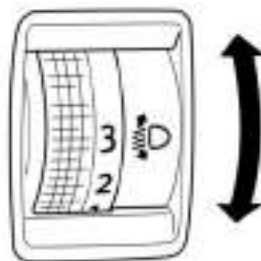

Comando manuale:

Il comando di regolazione dell'assetto funziona con il pulsante di accensione/spegnimento in posizione **ON/PRONTO** e i fari accesi per permettere la regolazione dell'asse dei fari secondo le condizioni di guida.

Guidando senza carichi o bagagli pesanti oppure guidando su una strada piana, selezionare la posizione normale 0.

In caso di variazione del numero di occupanti e del carico o dei bagagli portati sul veicolo, l'asse dei fari può risultare più in alto rispetto al solito. Se il veicolo sta percorrendo una strada collinosa, i fari possono colpire direttamente gli specchietti retrovisori inter-

no ed esterni di un veicolo più avanti o il parabrezza di un veicolo in arrivo, oscurando la visibilità degli altri conducenti.

Per regolare in maniera opportuna l'assetto dei fari, girare l'interruttore secondo necessità. Maggiore il numero indicato sull'interruttore, più basso l'asse dei fari.

Selezionare la posizione dell'interruttore facendo riferimento agli esempi seguenti.

Posizione interruttore	Numero di occupanti sui sedili anteriori	Numero di occupanti sui sedili posteriori	Peso del carico nel vano bagagli
0	1 o 2	Nessun occupante	Senza carico
1	2	3	Senza carico
1	2	3	Circa 40 kg (88 lb)
2	1	Nessun occupante	Circa 280 kg (617 lb)

Regolazione automatica dell'assetto fari (se in dotazione):

I veicoli con fari a LED sono dotati di un sistema di livellamento automatico. La regolazione del fascio orizzontale dei fari avviene automaticamente.

INTERRUTTORE INDICATORI DI DIREZIONE

⚠ AVVERTENZA

Il comando degli indicatori di direzione non ritorna automaticamente nella posizione iniziale se l'angolo di sterzata del volante non supera il valore prestabilito. Dopo una svolta o un cambio di corsia, accertarsi che l'interruttore degli indicatori ritorni nella posizione iniziale.

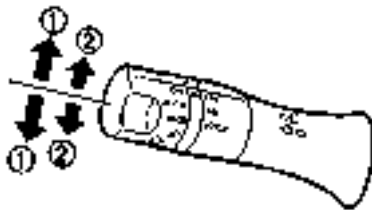

① Indicatore di direzione

Spostare la leva verso l'alto o verso il basso per segnalare la direzione di svolta. Una volta completata la svolta, la segnalazione di direzione viene annullata automaticamente.

② Segnalazione di cambio corsia

Per indicare il cambio di corsia, alzare o abbassare la leva sino al punto in cui le luci iniziano a lampeggiare.



Portando indietro la leva subito dopo averla spostato in alto o in basso, la luce lampeggerà per altre 3 volte.

Per interrompere il lampeggiamento, portare la leva nel senso opposto.

INTERRUTTORE FENDINEBBIA

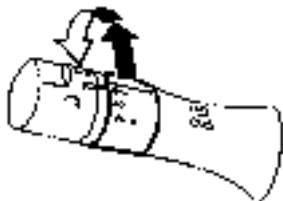
FENDINEBBIA ANTERIORI (se in dotazione)



Per accendere i fendinebbia anteriori, ruotare il relativo interruttore nella posizione  con il comando fari nella posizione  o .



Per spegnere i fendinebbia anteriori, girare il relativo interruttore in posizione OFF.



Per azionare i fendinebbia è necessario che i fari siano accesi.

Quando il comando fari è in posizione <AUTO>:

- Se si porta l'interruttore dei fendinebbia in posizione , i fari, i fendinebbia e le altre luci si accendono mentre il pulsante di accensione/spengimento è in posizione **ON** o **PRONTO** a partire.

Fendinebbia posteriore (SE IN DOTAZIONE)

Per accendere il fendinebbia posteriore, ruotare l'interruttore nella posizione . L'interruttore riporta automaticamente l'interruttore dei fari alla posizione , le luci fendinebbia posteriori si accendono insieme alle luci fendinebbia anteriori. Accertarsi che la spia di controllo  nel quadro strumenti si accenda.

Per spegnere il fendinebbia posteriore, ruotare di nuovo l'interruttore in posizione . Accertarsi che la spia di controllo  nel quadro strumenti si spenga.

Per spegnere sia i fendinebbia anteriori, sia il fendinebbia posteriore, ruotare il relativo interruttore sulla posizione OFF. Quando il comando fari è in posizione <AUTO>:

- Se si porta l'interruttore dei fendinebbia in posizione , i fari, i fendinebbia posteriori e le altre luci si accendono mentre il pulsante di accensione/spengimento è in posizione **ON** o **PRONTO** a partire.

Per azionare i fendinebbia posteriori è necessario che i fari siano accesi. Il fendinebbia posteriore deve essere usato soltanto quando la visibilità è gravemente ridotta (in genere, a meno di 100 m (328 ft)).

AVVISATORE ACUSTICO



Per azionare l'avvisatore acustico, premere l'imbotitura centrale ① del volante.

ATTENZIONE

Non smontare l'avvisatore acustico. Si potrebbe compromettere il buon funzionamento del sistema airbag anteriore. Un'eventuale manomissione del sistema airbag anteriore può causare gravi infortuni.

Sedili riscaldabili (SE IN DOTAZIONE)

⚠ ATTENZIONE

Non utilizzare o non consentire agli occupanti del veicolo di utilizzare i sedili riscaldabili se non è possibile monitorare le temperature elevate o se le parti in contatto con il sedile sono insensibili al dolore. L'uso dei sedili riscaldabili potrebbe causare gravi lesioni ad alcune persone.

⚠ AVVERTENZA

- Non usare il riscaldamento del sedile per troppo tempo oppure quando il sedile non è occupato.
- Non lasciare sul sedile oggetti che possono isolare il calore quali coperte, cuscini, fodere, ecc., altrimenti il sedile potrebbe surriscaldarsi.
- Non poggiare sul sedile oggetti duri o pesanti né bucarlo con spilli o oggetti simili. Si rischia di danneggiare il riscaldatore.
- Qualsiasi liquido versato su un sedile riscaldato deve essere rimosso immediatamente con un panno asciutto.
- Per la pulizia del sedile non usare mai benzina, solventi o altri prodotti simili.
- In caso di anomalie o mancato funzionamento riscontrato nei sedili riscaldati, spegnere l'interruttore e far controllare il sistema presso un Concessionario di veicoli elettrici autorizzato NISSAN.

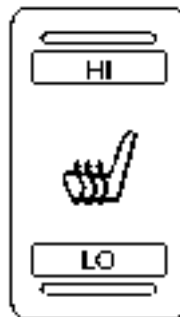

Lato anteriore

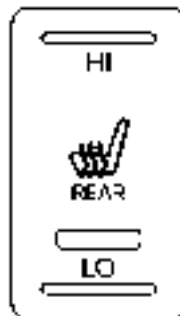

Lato posteriore

I sedili anteriori e i sedili posteriori laterali (se in dotazione) possono essere riscaldati da sistemi integrati. Gli interruttori situati sulla console centrale e accanto allo schienale del passeggero anteriore (se in dotazione per i sedili posteriori) possono essere azionati indipendentemente gli uni dagli altri.

1. Portare il pulsante di accensione/spengimento in posizione **ON**.
2. Selezionare la posizione <LO> o <HI> dell'interruttore, secondo le necessità e in base alla temperatura. La spia nell'interruttore si illumina.
3. Per spegnere il riscaldamento, riportare l'interruttore nella posizione originale. Assicurarsi che la spia di controllo si spenga.

Il riscaldamento dei sedili è controllato per mezzo di un termostato che lo attiva e lo disattiva automaticamente. La spia rimane accesa finché il pulsante è inserito.

Quando l'interno del veicolo è riscaldato, assicurarsi di portare l'interruttore su off.

VOLANTE RISCALDABILE (se in dotazione)



Il sistema del volante riscaldabile è progettato per funzionare unicamente quando la temperatura della superficie del volante è inferiore a 20°C (68°F).

Premere l'interruttore del volante riscaldabile per riscaldare il volante quando il pulsante d'avviamento è in posizione ON. La spia luminosa ① nell'interruttore si accende.

Se la temperatura della superficie del volante è inferiore a 20°C (68°F) circa, il sistema entra in funzione e riscalda il volante, attivandosi e disattivandosi ciclicamente per mantenere la temperatura superiore a 20°C (68°F). La spia luminosa rimane accesa finché il sistema è attivo.

Premere ancora l'interruttore per disattivare manualmente il volante riscaldabile. La spia luminosa si spegne.

NOTA:

- Se all'inserimento dell'interruttore la temperatura della superficie del volante è superiore a 20°C (68°F), il sistema non entra in funzione. Ciò non indica la presenza di un guasto.
- In presenza di bassa temperatura esterna (circa 10°C (50°F) o meno) e utilizzando il climatizzatore con timer o il climatizzatore con controllo a distanza (se in dotazione), il riscaldamento del volante si mette automaticamente in funzione nelle condizioni seguenti:
 - Quando si utilizza il climatizzatore con timer: il volante riscaldato si attiva circa 15 minuti prima dell'ora di partenza impostata e si disattiva all'ora di partenza impostata.
 - Quando si usa il climatizzatore con controllo a distanza (se in dotazione): il riscaldamento del volante si attiva 15 minuti dopo l'azionamento del climatizzatore con controllo a distanza.

PRESA ELETTRICA

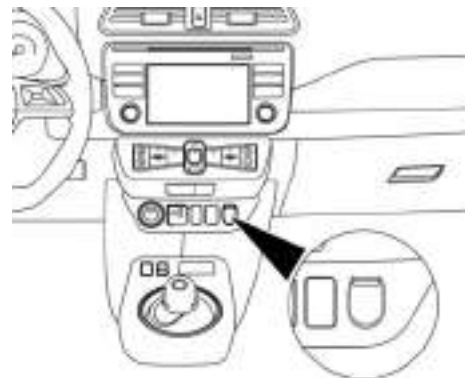

La presa elettrica si trova sul quadro strumenti.

AVVERTENZA

- La presa e la spina possono essere molto calde durante o immediatamente dopo l'utilizzo.
- Non usare la presa con utenze che hanno un assorbimento di potenza superiore a 12 V, 120W (10A). Non usare adattatori doppi o più di un dispositivo elettrico alla volta.
- Usare la presa elettrica con l'interruttore di alimentazione in posizione ON o PRONTA per guidare per evitare di scaricare la batteria da 12 volt.

- Evitare l'uso della presa elettrica quando sono accesi i fari, il climatizzatore o il lunotto termico.
- Questa presa elettrica non è destinata ad alimentare l'accendisigari.
- Spingere a fondo la spina nella presa. Se non si fa bene contatto, la spina potrebbe surriscaldarsi o il fusibile termico interno potrebbe saltare.
- Prima di inserire o di staccare una spina, controllare che l'utenza in uso sia spenta.
- Quando non si utilizza la presa, ricordarsi di chiuderla con il tappo. Evitare il contatto con l'acqua.

VANO PORTAOGGETTI

PORTABICCHIERI

AVVERTENZA

- Evitare partenze e frenate brusche quando si usa il portabicchieri, per prevenire eventuali versamenti di liquido. In caso di bevande calde, il conducente o il passeggero anteriore potrebbe riportare ustioni.
- Inserire nel portabicchieri soltanto bicchieri di carta/plastica. Materiali più duri potrebbero provocare lesioni in caso di incidente.

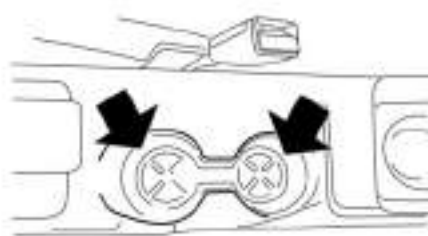

Portabottiglie in gomma

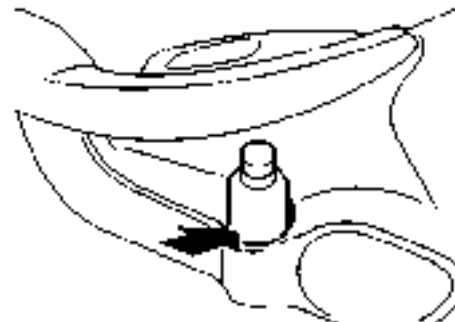

AVVERTENZA

- Non utilizzare il portabottiglie per oggetti diversi da bottiglie, che in caso di frenata improvvisa o incidente potrebbero essere scagliati nell'abitacolo provocando danni fisici alle persone presenti.
- Non utilizzare il portabottiglie per contenitori di liquido aperti.

CASSETTO PORTAOGGETTI

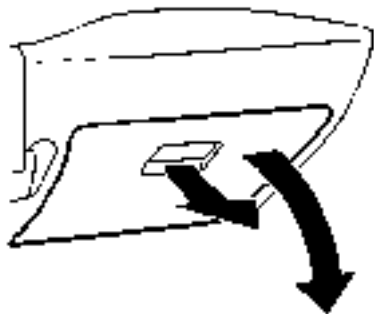

ATTENZIONE

Durante la marcia, tenere lo sportello del cassetto portaoggetti chiuso per prevenire lesioni in caso di incidente o di frenata improvvisa.

Per aprire il cassetto portaoggetti, tirare la maniglia.

Per chiuderlo, spingere lo sportellino fino ad avvertire lo scatto della serratura.

CASSETTO DELLA CONSOLE



Per aprire il cassetto della console, spingere verso l'alto la manopola  e sollevare il coperchio. Per chiudere, spingere il coperchio verso il basso fino a bloccarlo.

GANCI APPENDIABILI

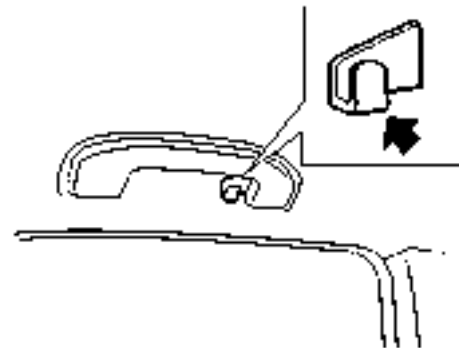

AVVERTENZA

Non applicare un carico superiore a 1 kg (2 lb) al gancio.

I ganci appendiabiti sono previsti sulle maniglie d'appoggio posteriori.

COPRIBAGAGLI (se in dotazione)

ATTENZIONE

- Non posare mai alcun oggetto, per quanto piccolo possa essere, sul copribagagli. Un eventuale oggetto poggiato sopra potrebbe causare lesioni in caso di incidente o di frenata improvvisa.
- Non lasciare la copertura nel veicolo dopo averla tolta dagli appositi sostegni.
- Fissare adeguatamente tutti i bagagli per prevenirne lo scivolamento o lo spostamento. Il carico non deve comunque superare l'altezza degli schienali dei sedili. In caso di frenata improvvisa o di collisione, un carico non ancorato potrebbe provocare lesioni personali.
- La cinghia di allacciamento superiore di un seggiolino per bambini potrebbe danneggiarsi a contatto con il copribagagli o con altri oggetti presenti nella zona di carico. Rimuovere il copribagagli dal veicolo o fissarla opportunamente nella zona di carico. Fissare inoltre tutti gli oggetti presenti nella zona di carico. In caso di danneggiamento della cinghia Top Tether, il bambino potrebbe riportare lesioni gravi o anche mortali.

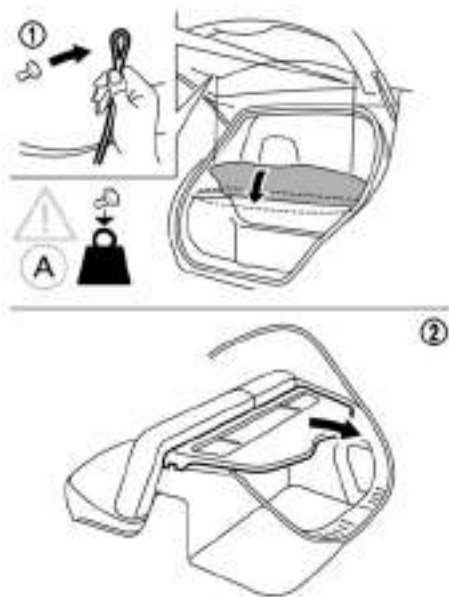

AVVERTENZA

Non applicare un carico complessivo superiore a 5 kg (11 lbs) **(A)** al singolo gancio **(1)** poiché si potrebbe causare la rottura del gancio.

Il copribagagli nasconde alla vista gli oggetti contenuti nel vano bagagli.

Per rimuovere il copribagagli:

1. Rimuovere le cinghie dal portellone posteriore.
2. Sollevare il copribagagli.
3. Rimuovere il copribagagli tirando all'indietro.

RETE FERMABAGAGLI CAVO EVSE (Electric Vehicle Supply Equipment - Equipaggiamento elettrico di alimentazione del veicolo) O MODO 3

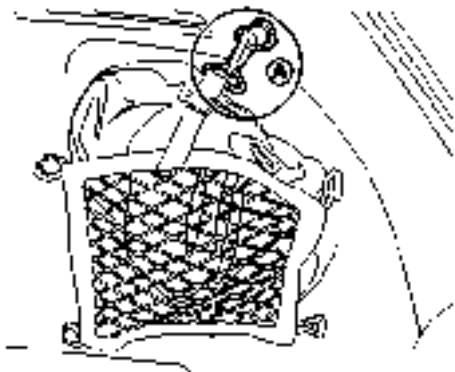

⚠ AVVERTENZA

La capacità di carico è 3,1 kg (6,8 lb). Se il carico pesa più di 3,1 kg (6,8 lb), la rete fermabagagli potrebbe rompersi in caso di collisione o frenata brusca. Se ciò si verifica, il carico potrebbe venire scaraventato nell'abitacolo e provocare lesioni.

Quando si tira fuori o si mette a posto il cavo EVSE (Electric Vehicle Supply Equipment) o il cavo Modo 3, rimuovere il gancio **A** dal punto di ancoraggio.

Quando si ripone il cavo EVSE o Modo 3, assicurarsi di allacciare tutti i ganci in modo stabile.

Quando si rimuove la rete fermabagagli, ad esempio per sistemare una sacca da golf o un oggetto simile, rimuovere tutti i ganci dagli ancoraggi.

FINISTRINI

ALZACRISTALLI ELETTRICI

⚠ ATTENZIONE

- Accertarsi che tutti i passeggeri abbiano le mani e altre parti del corpo dentro il veicolo prima di chiudere i finestrini. Usare la sicura del sistema per impedire l'attivazione indesiderata degli alzacristalli elettrici.
- Per evitare il rischio di lesioni o morte a causa del funzionamento non intenzionale del veicolo e/o dei suoi sistemi, compreso l'intrappolamento nei finestrini o l'attivazione accidentale delle serrature delle porte, non lasciare bambini, adulti invalidi o animali domestici incustoditi a bordo del veicolo. Inoltre, la temperatura all'interno di un veicolo chiuso in una giornata calda può salire rapidamente a tal punto da causare un rischio notevole di lesioni o morte a persone e animali domestici.

Interruttore principale alzacristalli elettrici

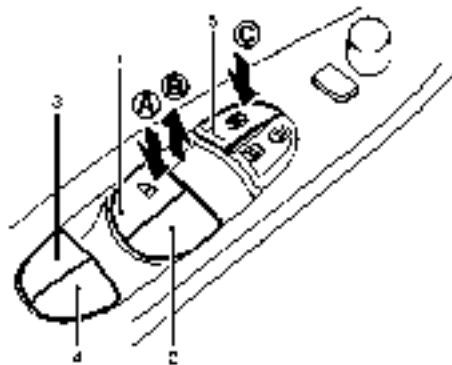

Modello con guida a sinistra (LHD)*

1. Finestrino lato guida
2. Finestrino lato passeggero anteriore
3. Finestrino lato passeggero posteriore sinistro
4. Finestrino lato passeggero posteriore destro
5. Pulsante della sicura dei finestrini

*: Per il modello con guida a destra (RHD), la disposizione si presenta in modo speculare.

Per aprire o chiudere il finestrino, tenere abbassato (A) o alzato (B) l'interruttore. L'interruttore principale (interruttori dal lato del conducente) apre e chiude tutti i finestrini.

Bloccaggio dei finestrini dei passeggeri

Premendo il pulsante di blocco (C), soltanto il finestrino del conducente può essere aperto o chiuso. Per annullare il bloccaggio, premere nuovamente l'interruttore.

Interruttore alzacristalli elettrici lato passeggero

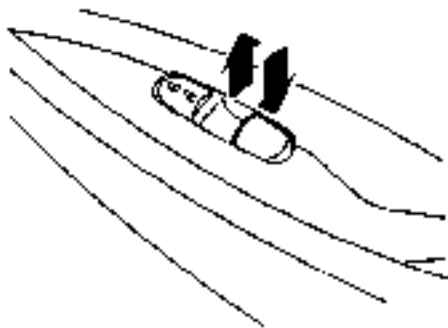

L'interruttore dell'alzacristallo elettrico del lato passeggero può aprire e chiudere solo il finestrino corrispondente. Per aprire o chiudere il finestrino, tenere abbassato o alzato l'interruttore.

Funzionamento automatico

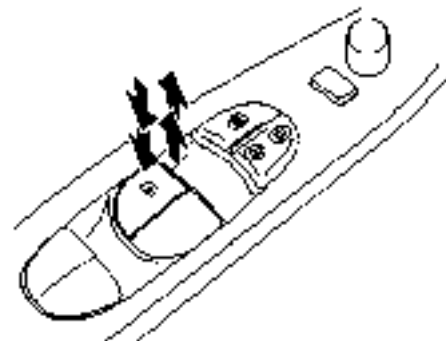

Modello con guida a sinistra (LHD)*

*: Per il modello con guida a destra (RHD), la disposizione si presenta in modo speculare.

La funzione automatica è disponibile per l'interruttore recante il segno **A**.

Per aprire o chiudere completamente il finestrino, premere o sollevare completamente l'interruttore e rilasciarlo; non è necessario tenerlo in posizione. Il finestrino si alzerà o si abbasserà completamente. Per fermare il finestrino, premere o alzare semplicemente l'interruttore in direzione opposta.

Una leggera pressione o tirata dell'interruttore causerà l'apertura o la chiusura del finestrino fino al rilascio dell'interruttore.

Funzione antischiacciamento

ATTENZIONE

Un eventuale schiacciamento che avviene immediatamente prima della chiusura totale del vetro non può essere rilevato dalla centralina. Accertarsi che tutti i passeggeri abbiano le mani e altre parti del corpo all'interno del veicolo prima di chiudere i finestrini.

La funzione antischiacciamento consente l'inversione automatica del senso di movimento del finestrino se durante la risalita del vetro questo incontra un ostacolo o la sua risalita diventa difficoltosa. Quando la centralina rileva resistenza causata da un ostacolo, il vetro si ferma per poi ridiscendere immediatamente.

La funzione antischiacciamento potrebbe attivarsi se si verifica un impatto o in presenza di un ostacolo.

Procedura di reinizializzazione

Se il sistema principale degli alzacristalli elettrici lato guida non funziona correttamente, o se il finestrino lato guida non si chiude in automatico, effettuare la procedura seguente:

1. Portare il pulsante di avviamento in posizione ON.
2. Chiudere la porta.
3. Aprire completamente il finestrino azionando l'interruttore degli alzacristalli elettrici.

4. Tenere tirato l'interruttore per chiudere il finestrino, quindi dopo la chiusura tenerlo tirato per almeno altri tre secondi.
5. Rilasciare l'interruttore. Azionare il finestrino in automatico per terminare l'inizializzazione.

Se il sistema degli alzacristalli elettrici, dopo aver eseguito la procedura di cui sopra, continua a funzionare in modo improprio, sottoporre il veicolo a un controllo presso uno specialista per la riparazione di veicoli elettrici LEAF, come un Concessionario di veicoli elettrici autorizzato NISSAN.

LUCI INTERNE

AVVERTENZA

- **Non utilizzare le luci per periodi di tempo prolungati con il pulsante d'avviamento in posizione OFF. Si potrebbe scaricare la batteria da 12 volt.**
- **Spegnere le luci prima di allontanarsi dal veicolo.**

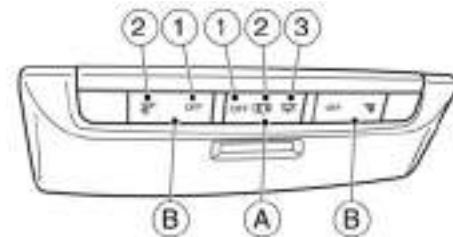

LUCE ABITACOLO

La luce nell'abitacolo **A** è dotata di un comando a tre posizioni.

Con l'interruttore in posizione ON **3**, la luce si accende.

Con l'interruttore nella posizione centrale **2**, la luce nell'abitacolo si accende all'apertura di una porta.

Il timer della luce interna mantiene accesa la luce nell'abitacolo per un determinato periodo di tempo quando:

- L'accensione viene portata in posizione **OFF** o **LOCK**.
- Le porte vengono sbloccate con il pulsante **UNLOCK** dell'Intelligent Key o con l'interruttore dedicato con l'accensione in posizione **LOCK**.
- Una delle porte viene aperta e quindi richiusa con l'accensione in posizione **LOCK**.

Il timer della luce interna viene disattivato quando:

- La porta lato guida viene bloccata.
- L'accensione viene portata in posizione **ON**.

Con l'interruttore in posizione <OFF> ①, la luce nell'abitacolo non si accende, indipendentemente dalle condizioni presenti.

FARETTI DI LETTURA ANTERIORI

Per inserire il faretto di lettura anteriore ⑧, premere l'interruttore ② e il faretto si accende. Per spegnere, premere l'interruttore in posizione OFF ①.

Sistema salvabatteria

Lasciando aperta una porta per un periodo di tempo con l'interruttore della luce abitacolo disposto orizzontalmente o nella posizione centrale ②, la luce si spegnerà automaticamente.



LUCE INTERNA VANO POSTERIORE

L'interruttore della luce prevede tre posizioni: <ON> , <DOOR> e <OFF>.

Posizione ON

Con l'interruttore in posizione <ON> ①, la luce si accende.

Posizione DOOR

Con l'interruttore in posizione <DOOR> ②, la luce si accende nelle condizioni seguenti:

- Il pulsante di accensione/spengimento è in posizione **LOCK**
 - rimane accesa per circa 15 secondi.
- Le porte vengono sbloccate premendo il pulsante UNLOCK  sull'Intelligent Key o il pul-

sante dedicato sulla maniglia della porta, mentre il pulsante di accensione/spengimento è in posizione **LOCK**.

- rimane accesa per circa 15 secondi.

- Una delle porte viene aperta e quindi richiusa con il pulsante di accensione/spengimento in posizione **LOCK**
 - rimane accesa per circa 15 secondi.
- Una delle porte viene aperta con il pulsante di accensione/spengimento in posizione **ACC** o **ON**.
 - rimane accesa finché resterà aperta la porta. Alla chiusura della porta, la luce si spegne.

Quando le luci restano accese, si spegneranno automaticamente dopo un certo periodo di tempo, per prevenire lo scaricamento della batteria.

Posizione OFF

Con l'interruttore in posizione <OFF> ③, la luce non si accende, indipendentemente dalle condizioni presenti.

LUCE VANO BAGAGLI

La luce si accende automaticamente all'apertura del portellone posteriore.

LUCE CASSETTO PORTAOGGETTI

La luce si accende automaticamente all'apertura del cassetto portaoggetti.

INTERRUTTORE SISTEMA DI AVVISO ACUSTICO PER I PEDONI (VSP) OFF



Il sistema di avviso acustico per i pedoni (VSP) si serve di suoni per avvisare i pedoni della presenza del veicolo quando questo si sta avvicinando a bassa velocità.

Il volume è più alto all'avviamento per segnalare chiaramente che il veicolo si sta mettendo in moto.

Il suono si interrompe quando la velocità del veicolo supera i 30 km/h circa (19 miglia/h).

Il suono si attiva quando la velocità del veicolo è inferiore a 25 km/h circa (16 miglia/h).

Il suono si interrompe definitivamente all'arresto del veicolo.

Funzionamento:

Il sistema VSP viene attivato automaticamente quando il veicolo è in modalità PRONTO a partire. (La spia luminosa ① nel pulsante è spenta).

- Premere il pulsante VSP OFF () per disattivare il sistema VSP. (La spia luminosa ① si accende alla disattivazione del sistema.)
- Premere ancora il pulsante per attivare il sistema VSP. (La spia luminosa ① si spegne.)
- Il sistema viene resettato al disinserimento del pulsante di avviamento. Il sistema VSP si riattiva automaticamente all'inserimento del pulsante di avviamento.

NOTA:

- Per i modelli con guida a sinistra (LHD): il suono non si arresta quando viene selezionata la posizione R (Retromarcia) anche se il veicolo è fermo.
- Se si desidera aumentare il volume del sistema VSP, rivolgersi a uno specialista per la riparazione di veicoli elettrici LEAF, come un Concessionario di veicoli elettrici autorizzato NISSAN. (Non è possibile abbassare il volume.)



ATTENZIONE

- Colui che guida il veicolo deve usare il sistema VSP (soprattutto quando il veicolo fa marcia indietro) con la dovuta attenzione/considerazione e deve rispettare le leggi della giurisdizione del paese nel quale applica il sistema VSP.
- Il sistema VSP dovrebbe essere disattivato soltanto in determinate situazioni insolite, in cui la presenza di pedoni è poco probabile, ad esempio in un ingorgo sull'autostrada. Non bisogna assolutamente disat-

tivare il sistema VSP se la presenza di pedoni rientra anche minimamente nella possibilità.

- Se si guida il veicolo con il sistema VSP disattivato, i pedoni potrebbero non avvertire l'avvicinarsi del mezzo, il che potrebbe portare a un incidente con lesioni personali gravi o mortali.
- Se non è possibile sentire il suono prodotto dal sistema VSP durante la guida, arrestare il veicolo in un luogo sicuro e tranquillo. Aprire un finestrino e posizionare il selettore in R (retromarcia) con il pedale del freno ben premuto. Controllare quindi se si riesce a sentire il suono operativo proveniente dal lato anteriore del veicolo.
- Se non è possibile sentire il suono quando il sistema VSP è ON (spia VSP OFF non illuminata), rivolgersi immediatamente a uno specialista per la riparazione di veicoli elettrici LEAF, come un Concessionario di veicoli elettrici autorizzato NISSAN.

3 Controlli e regolazioni prima della partenza

Chiavi.....	3-2	Funzionamento dell'Intelligent Key	3-10
Intelligent Key	3-2	Sistema salvabatteria da 12 volt.....	3-12
Porte.....	3-3	Segnali di avvertimento.....	3-12
Sistema Superlock (per modelli con guida a destra)	3-3	Guida alla risoluzione dei problemi.....	3-13
Bloccaggio mediante la chiave meccanica.....	3-4	Uso della funzione di entrata passiva.....	3-15
Bloccaggio mediante levetta interna.....	3-4	Cofano.....	3-16
Bloccaggio mediante interruttore della chiusura centralizzata.....	3-5	Sponda posteriore.....	3-17
Bloccaggio automatico delle porte (se in dotazione).....	3-5	Sportello della presa di ricarica.....	3-18
Bloccaggio di sicurezza per bambini sulle porte posteriori.....	3-6	Apertura dello sportello della presa di ricarica	3-18
Sistema Intelligent Key	3-6	Tappo della presa di ricarica.....	3-19
Campo operativo dell'Intelligent Key	3-8	Asse di inclinazione del volante.....	3-20
Precauzioni per il bloccaggio/sbloccaggio delle porte.....	3-8	Operazione di inclinazione.....	3-20
		Alette parasole.....	3-20
		Specchietti	3-21
		Specchietto retrovisore interno	3-21
		Specchietti esterni.....	3-22
		Specchietto di cortesia.....	3-23

CHIAVI

Insieme alla chiave viene fornita una targhetta recante il codice chiave. Registrare il codice chiave indicato sulla rispettiva targhetta e conservarlo in un luogo sicuro (per esempio nel portafoglio), non a bordo della vettura. In caso di smarrimento delle chiavi, rivolgersi a uno specialista per la riparazione di veicoli elettrici LEAF, come un Concessionario di veicoli elettrici autorizzato NISSAN per ottenere il duplicato usando il codice chiave. NISSAN non tiene nessun registro dei codici chiave, pertanto è molto importante conservare la targhetta del codice in un posto sicuro.

Da notare che il codice chiave è necessario soltanto in caso di smarrimento di tutte le chiavi, cioè quando non è più disponibile neanche una chiave da duplicare. Se si è ancora in possesso della chiave, questa può essere duplicata presso uno specialista per la riparazione di veicoli elettrici LEAF, come un Concessionario di veicoli elettrici autorizzato NISSAN.

NOTA:

Quando si scende dal veicolo, non lasciare a bordo le chiavi.

INTELLIGENT KEY

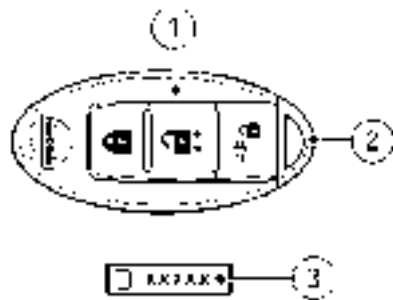

1. Intelligent Key (2)
2. Chiave meccanica (all'interno dell'Intelligent Key) (2)
3. Targhetta con codice chiave (1)

Il vostro veicolo può essere guidato soltanto con l'uso delle Intelligent Key, che sono state registrate nei componenti del sistema Intelligent Key e nei componenti del sistema antifurto NISSAN (NATS*). Si possono registrare e usare complessivamente quattro Intelligent Key su un veicolo. Le nuove chiavi devono essere registrate presso uno specialista per la riparazione di veicoli elettrici LEAF, come un Concessionario di veicoli elettrici autorizzato NISSAN prima di usarla con il sistema Intelligent Key e NATS del veicolo. Il processo di registrazione ri-

chiede la cancellazione di tutta la memoria dei componenti dell'Intelligent Key, pertanto, quando si registrano nuove chiavi, assicurarsi di portare tutte le Intelligent Key in proprio possesso a uno specialista per la riparazione di veicoli elettrici LEAF, come un Concessionario di veicoli elettrici autorizzato NISSAN. È possibile che le funzioni dell'Intelligent Key vengano cancellate. Rivolgersi a uno specialista per la riparazione di veicoli elettrici LEAF, come un Concessionario di veicoli elettrici autorizzato NISSAN.

*: Immobilizzatore

⚠ AVVERTENZA

- **Accertarsi di portare con sé l'Intelligent Key durante la guida. L'Intelligent Key è un dispositivo di precisione che incorpora un trasmettitore. Per evitare di danneggiarla, fare attenzione a quanto segue.**
 - L'Intelligent Key è resistente all'acqua; tuttavia, bagnandola si possono causare dei danni. Se l'Intelligent Key dovesse bagnarsi, asciugarla immediatamente a fondo.
 - Non piegarla, farla cadere o urtarla contro altri oggetti.
 - Non lasciare l'Intelligent Key per lunghi periodi di tempo in un posto dove la temperatura supera i 60°C (140°F).
 - Non cambiare o modificare l'Intelligent Key.
 - Non usare un portachiavi magnetico.

PORTE

— Non lasciare l'Intelligent Key in prossimità di un elettrodomestico, quale un televisore, un personal computer o un telefono cellulare.

— Non permettere che l'Intelligent Key entri in contatto con acqua dolce o salata e non lavarla in lavatrice. Si potrebbe compromettere il funzionamento del sistema.

- In caso di smarrimento o furto dell'Intelligent Key, NISSAN raccomanda di cancellare il codice ID di quella determinata Intelligent Key. In questo modo si può prevenire che l'Intelligent Key venga usata da malintenzionati per aprire il veicolo. Per informazioni sulla procedura di cancellazione, rivolgersi a uno specialista per la riparazione di veicoli elettrici LEAF, come un Concessionario di veicoli elettrici autorizzato NISSAN.

Chiave meccanica

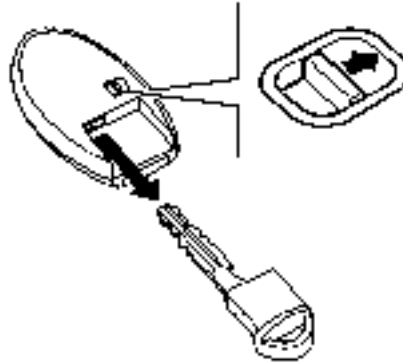

Per rimuovere la chiave meccanica, sbloccare il pulsante sul retro dell'Intelligent Key.

Per riporre la chiave meccanica, inserirla fermamente nell'Intelligent Key fino a che il pulsante sul retro non si blocchi.

Usare la chiave meccanica per bloccare o sbloccare le porte. (Vedere  "Porte" più avanti in questo capitolo.)

AVVERTENZA

La chiave meccanica, portandola con sé, deve sempre essere alloggiata nell'Intelligent Key.

ATTENZIONE

- Prima di aprire la porta, controllare che non sopraggiungano altre vetture.
- Per evitare il rischio di lesioni o morte a causa del funzionamento non intenzionale del veicolo e/o dei suoi sistemi, compreso l'intrappolamento nei finestrini o l'attivazione accidentale delle serrature delle porte, non lasciare bambini, adulti invalidi o animali domestici incustoditi a bordo del veicolo. Inoltre, la temperatura all'interno di un veicolo chiuso in una giornata calda può salire rapidamente a tal punto da causare un rischio notevole di lesioni o morte a persone e animali domestici.

SISTEMA SUPERLOCK (per modelli con guida a destra)

ATTENZIONE

In caso di modelli con sistema Superlock, la noncuranza di osservare le precauzioni seguenti può portare a situazioni pericolose. Accertarsi che l'attivazione del sistema Superlock avvenga sempre in maniera sicura.

- In presenza di passeggeri a bordo, non bloccare mai le porte con l'Intelligent Key. Così facendo gli occupanti verrebbero intrappolati a bordo del veicolo, in quanto il sistema Superlock impedisce l'apertura delle porte dall'interno.

- Azionare il pulsante di blocco dell'Intelligent Key soltanto quando l'interno del veicolo è chiaramente visibile. Ciò per evitare che, attivando il sistema Superlock, qualcuno rimanga intrappolato all'interno della vettura.

Se si chiudono le porte con l'Intelligent Key o con l'interruttore dedicato sulla maniglia della porta/portellone posteriore, si bloccano tutte le porte, incluso il portellone posteriore, e si attiva il sistema Superlock. Questo significa che nessuna delle porte può essere aperta dall'interno, al fine di evitare furti. Il sistema viene disinserito quando la porta viene sbloccata con l'Intelligent Key o con l'interruttore dedicato sulla maniglia della porta/portellone posteriore.

Il sistema Superlock non si attiva invece quando si bloccano le porte con l'interruttore della chiusura centralizzata o con la chiave.

Situazioni di emergenza

Se il sistema Superlock viene attivato in seguito a un incidente stradale o altre circostanze impreviste mentre si è a bordo del veicolo:

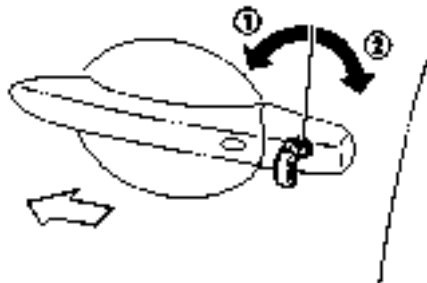

- Portare il pulsante di avviamento in posizione ON. Il sistema Superlock viene disinserito e tutte le porte possono essere sbloccate con l'interruttore della chiusura centralizzata. Successivamente si possono aprire le porte.
- Sbloccare le porte usando l'Intelligent Key. Il sistema Superlock viene disattivato ed è possibile aprire la porta.

BLOCCAGGIO MEDIANTE LA CHIAVE MECCANICA



Per bloccare la porta, inserire la chiave nella serratura della porta e girarla verso il lato anteriore del veicolo ①. Si blocca la porta lato guida.

Per sbloccare la porta, girare la chiave verso il lato posteriore del veicolo ②. Si sblocca la porta lato guida.

Per bloccare o sbloccare le altre porte, usare l'interruttore della chiusura centralizzata, il pulsante di blocco  o sblocco  sull'Intelligent Key o uno degli interruttori dedicati.

BLOCCAGGIO MEDIANTE LEVETTA INTERNA

Modello con guida a sinistra (LHD)

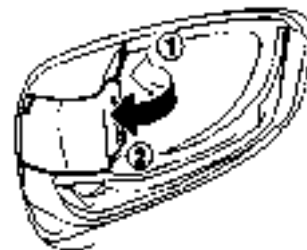

Per bloccare la porta senza la chiave, muovere la levetta interna sulla posizione di blocco ①, in seguito chiudere la porta.

Per sbloccare, portare la levetta interna nella posizione di sblocco ②.

Quando la porta anteriore è bloccata, per sbloccarla è sufficiente tirare la maniglia.

Quando si blocca la porta mediante la levetta interna, fare attenzione a non lasciare la chiave a bordo della vettura.

Modello con guida a destra (RHD)

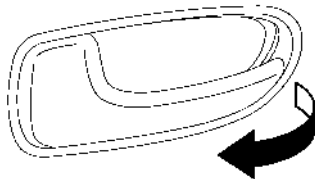

Per sbloccare e aprire la porta, tirare la maniglia interna come illustrato in figura.

Se il sistema Superlock è attivato, non è possibile aprire le porte mediante le levette interne.

BLOCCAGGIO MEDIANTE INTERRUPTORE DELLA CHIUSURA CENTRALIZZATA

AVVERTENZA

Prima di bloccare le porte con l'interruttore della chiusura centralizzata, accertarsi di non aver lasciato la chiave a bordo del veicolo.

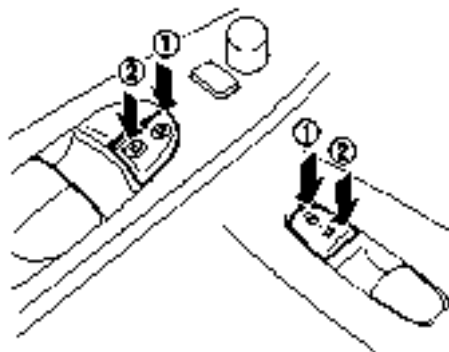

Azionando l'interruttore della chiusura centralizzata, si bloccano o si sbloccano tutte le porte. Gli interruttori si trovano sui braccioli delle porte anteriori del conducente e del passeggero.

Modello senza sistema Superlock

Per bloccare le porte, premere l'interruttore della chiusura centralizzata sulla posizione di blocco ① mentre la porta del conducente o del passeggero anteriore è aperta, quindi chiudere la porta.

Prima di bloccare la porta in questo modo, accertarsi di non aver lasciato la chiave all'interno del veicolo.

Per sbloccare le porte, premere l'interruttore della chiusura centralizzata nella posizione di sblocco ②.

Modello con sistema Superlock

Per bloccare le porte, premere l'interruttore della chiusura centralizzata sulla posizione di blocco ① mentre la porta del conducente o del passeggero anteriore è aperta, quindi chiudere la porta. Tutte le porte, incluso il portellone posteriore, vengono bloccate. Per sbloccarle, premere l'interruttore della chiusura centralizzata sulla posizione di sblocco ②. Con il sistema Superlock attivato non è possibile azionare l'interruttore della chiusura centralizzata.

Protezione anti-chiusura

L'interruttore della chiusura centralizzata non blocca le porte in presenza delle seguenti condizioni:

- Quando l'Intelligent Key è rimasta a bordo del veicolo e una delle porte è aperta.
- Quando una delle porte, tranne quella del conducente, è aperta.

BLOCCAGGIO AUTOMATICO DELLE PORTE (se in dotazione)

Quando si preme il pulsante di blocco  sull'interruttore della chiusura centralizzata, tutte le porte vengono bloccate, e in seguito automaticamente sbloccate quando si preme il pulsante di avviamento su OFF.

Per attivare o disattivare il sistema di sblocco automatico delle porte:

1. Chiudere tutte le porte.
2. Portare il pulsante di avviamento in posizione ON.

3. Entro 20 secondi dal passaggio 2.

Tenere premuto l'interruttore della chiusura centralizzata in posizione di sblocco  per più di 5 secondi.

4. Dopo l'attivazione, la spia di avvertimento/controllo lampeggia due volte. Dopo la disattivazione, la spia di avvertimento/controllo lampeggia una volta.

5. Tra una modifica dell'impostazione e l'altra, il pulsante d'avviamento deve essere posto su OFF e di nuovo su ON.

Se si disattiva il sistema di sbloccaggio automatico delle porte, le porte non si sbloccano quando si porta il pulsante di avviamento in posizione "OFF". Per sbloccare le porte manualmente, usare la levetta interna della porta o l'interruttore della chiusura centralizzata (lato guida o lato passeggero anteriore).

BLOCCAGGIO DI SICUREZZA PER BAMBINI SULLE PORTE POSTERIORI

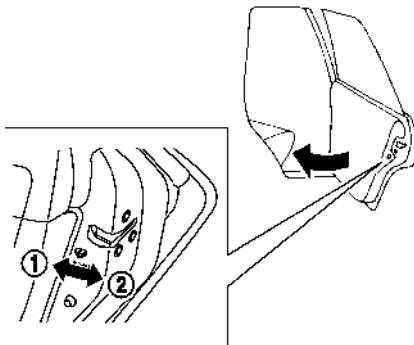

Il bloccaggio di sicurezza sulle porte posteriori impedisce l'apertura accidentale delle porte, specialmente in presenza di bambini a bordo della vettura.

Quando le levette sono in posizione di blocco ①, le porte posteriori possono essere aperte solo dall'esterno.

Per sbloccare le porte, spostare le levette sulla posizione di sbloccaggio ②.

SISTEMA INTELLIGENT KEY

ATTENZIONE

- Le onde radio possono influire negativamente sulle apparecchiature mediche elettriche. Prima dell'uso, i possessori di pacemaker sono tenuti a informarsi presso i fabbricanti di tale apparecchiatura sulla possibilità di interferenze.
- Alla pressione dei suoi pulsanti, l'Intelligent Key trasmette onde radio. Queste onde radio possono influire sui sistemi di comunicazione e navigazione aeree. Pertanto non azionare l'Intelligent Key a bordo di un aereo. Accertarsi inoltre che i pulsanti non possano essere azionati involontariamente quando il dispositivo è riposto durante il volo.

Il sistema Intelligent Key permette di azionare tutte le porte e il portellone posteriore usando la funzione del telecomando integrato nella chiave o premendo il pulsante dedicato sulla maniglia della porta, senza dover prendere la chiave dalla tasca o dalla borsa. L'ambiente e/o le condizioni operative possono influire sul funzionamento del sistema Intelligent Key.

Leggere le istruzioni seguenti prima di utilizzare il sistema Intelligent Key.

AVVERTENZA

- Accertarsi di portare con sé l'Intelligent Key quando si mette in funzione il veicolo.

● Quando si scende dal veicolo, non lasciare a bordo l'Intelligent Key.

La Intelligent Key comunica con il veicolo mediante onde radio. Il sistema Intelligent Key trasmette deboli onde radio. Le condizioni ambientali possono interferire con il funzionamento del sistema Intelligent Key in presenza delle seguenti condizioni operative.

- Quando si usa l'Intelligent Key in prossimità di un punto di trasmissione di potenti onde radio, come ad esempio ripetitori TV, centrali elettriche e stazioni di radiodiffusione.
- Quando si possiede un apparecchio wireless, ad esempio un telefono cellulare, ricetrasmittitore o radio CB.
- In caso di contatto o di copertura dell'Intelligent Key con materiali metallici.
- In caso di utilizzo in prossimità di un qualsiasi tipo di comando a distanza a onde radio.
- Se l'Intelligent Key si trova vicino ad un dispositivo elettronico come ad esempio un personal computer.
- Quando il veicolo è parcheggiato in prossimità di un parchimetro.

In tali casi correggere le condizioni operative prima di utilizzare le funzioni dell'Intelligent Key, oppure utilizzare la chiave meccanica.

Sebbene la durata utile della batteria dell'Intelligent Key possa variare a seconda delle condizioni operative, in condizioni normali si aggira sui due anni. Sostituire la batteria scarica con una nuova.

Per informazioni relative alla sostituzione della batteria, vedere  "Sostituzione della batteria dell'Intelligent Key" nel capitolo "8. Manutenzione e operazioni a cura dell'utente".

Quando la batteria dell'Intelligent Key è quasi scarica, premere completamente il pedale del freno e toccare il pulsante d'avviamento con l'Intelligent Key. Premere quindi il pulsante d'avviamento abbassando allo stesso tempo il pedale del freno entro 10 secondi dall'emissione del segnale acustico. Per i dettagli, vedere  "Pulsante di avviamento" nel capitolo "5. Partenza e guida".

L'Intelligent Key riceve continuamente onde radio; pertanto se la chiave viene lasciata in prossimità di apparecchiature che trasmettono potenti onde radio, come ad esempio i segnali trasmessi da TV o da personal computer, la durata utile della batteria può risultare minore.

Prestare particolare attenzione affinché la batteria non si scarichi completamente.

Si possono registrare e usare complessivamente quattro Intelligent Key su un veicolo. Per informazioni sull'acquisto e l'uso di ulteriori Intelligent Key, rivolgersi a uno specialista per la riparazione di veicoli elettrici LEAF, come un Concessionario di veicoli elettrici autorizzato NISSAN.

AVVERTENZA

- **L'Intelligent Key contiene componenti elettronici; evitare quindi che venga a contatto con acqua dolce o salata. Questo potrebbe compromettere il buon funzionamento del sistema.**

- **Non lasciar cadere l'Intelligent Key.**
- **Non urtare l'Intelligent Key contro altri oggetti.**
- **Non cambiare o modificare l'Intelligent Key.**
- **Non lasciare l'Intelligent Key per lunghi periodi di tempo in presenza di temperature superiori a 60°C (140°F).**
- **Non fissare l'Intelligent Key a portachiavi contenenti magneti.**
- **Non lasciare l'Intelligent Key in prossimità di apparecchiature che producono campi magnetici, come la TV, il sistema audio, il personal computer o il telefono cellulare.**
- **Se la temperatura esterna è inferiore ai -10°C (14°F), l'Intelligent Key potrebbe non funzionare correttamente.**
- **Il contatto con l'acqua può danneggiare la Intelligent Key. Se l'Intelligent Key dovesse bagnarsi, asciugarla immediatamente a fondo.**
- **Accertarsi che la batteria dell'Intelligent Key sia in buone condizioni. Da notare che la durata di vita della batteria può variare a seconda delle condizioni circostanti, il tempo di funzionamento, la temperatura dell'ambiente, ecc.**

In caso di smarrimento o furto di un'Intelligent Key, NISSAN raccomanda di cancellarne il codice di identificazione dal veicolo, per evitare che malintenzionati ne possano abusare. Per informazioni sulla pro-

cedura di cancellazione, rivolgersi a uno specialista per la riparazione di veicoli elettrici LEAF, come un Concessionario di veicoli elettrici autorizzato NISSAN.

Le funzioni dell'Intelligent Key possono essere disabilitate. Per informazioni sulla disattivazione della funzione Intelligent Key, rivolgersi a uno specialista per la riparazione di veicoli elettrici LEAF, come un Concessionario di veicoli elettrici autorizzato NISSAN.

CAMPO OPERATIVO DELL'INTELLIGENT KEY

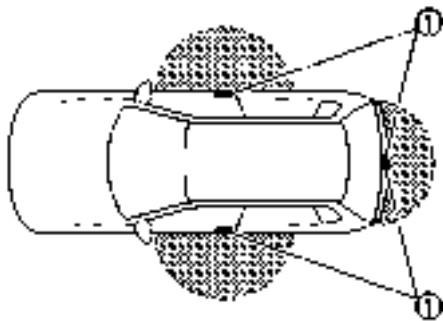

Le funzioni dell'Intelligent Key possono essere utilizzate solo se la chiave si trova entro il campo operativo specificato, misurato dall'interruttore dedicato sulla maniglia della porta ①.

Se la batteria dell'Intelligent Key è scarica o in presenza di potenti onde radio in prossimità del luogo di funzionamento, il campo operativo del sistema Intelligent Key si restringe e la chiave potrebbe presentare dei problemi di funzionamento.

Il raggio d'azione è compreso tra 0 e 80 cm (31,50 in), misurato da ciascun interruttore dedicato ①.

Se l'Intelligent Key è troppo vicino ai vetri delle porte, alle maniglie o al paraurti posteriore, il funzionamento degli interruttori dedicati potrebbe essere compromesso.

Quando l'Intelligent Key si trova entro il campo operativo, qualsiasi persona non in possesso della chiave potrebbe premere l'interruttore dedicato per bloccare/sbloccare le porte, compreso il portellone posteriore.

PRECAUZIONI PER IL BLOCCAGGIO/SBLOCCAGGIO DELLE PORTE

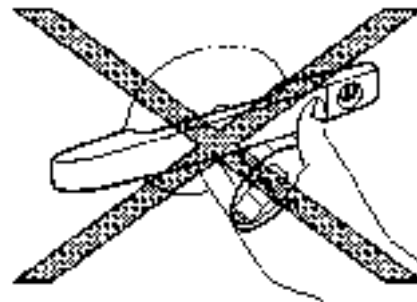

- Non premere l'interruttore dedicato sulla maniglia della porta tenendo in mano l'Intelligent Key, come illustrato in figura. Tenendola troppo vicino alla maniglia della porta, il sistema Intelligent Key ha difficoltà a riconoscere che l'Intelligent Key si trovi all'esterno del veicolo.
- Dopo aver bloccato mediante l'interruttore dedicato, verificare che le porte siano bloccate saldamente provando ad aprire le maniglie.
- Per evitare che l'Intelligent Key venga dimenticata a bordo del veicolo, accertarsi di averla con sé prima di bloccare le porte.

- Non tirare la maniglia della porta prima di premere l'interruttore dedicato sulla maniglia della porta. La porta verrà sbloccata ma non si apre. Rilasciare la maniglia della porta, quindi tirarla di nuovo per aprire la porta.
- Per modelli con sistema di navigazione per veicoli elettrici (EV): il sistema Intelligent Key (apertura/chiusura delle porte mediante l'interruttore dedicato sulla maniglia delle porte) può essere impostato sullo stato di disattivazione. Vedere "Impostazioni di comodità" nel Libretto di uso del sistema di navigazione per veicoli elettrici (EV).

FUNZIONAMENTO DELL'INTELLIGENT KEY



- Ⓐ Interruttore dedicato sulla maniglia della porta
- Ⓑ Interruttore dedicato sul portellone posteriore
- Ⓒ Interruttore di apertura del portellone posteriore

È possibile bloccare o sbloccare le porte senza dover prendere la chiave dalla tasca o dalla borsa.

Quando la Intelligent Key si trova entro la portata operativa, è possibile bloccare o sbloccare tutte le porte premendo l'interruttore dedicato sulla maniglia della porta del conducente o del passeggero anteriore Ⓐ o l'interruttore dedicato del portellone posteriore Ⓑ.

Quando si bloccano o sbloccano le porte o il portellone posteriore, la spia di avvertimento di emergenza lampeggia a conferma.



Bloccaggio delle porte

1. Premere il pulsante d'avviamento in posizione OFF e assicurarsi di portare con sé l'Intelligent Key.*1
2. Chiudere tutte le porte e il portellone posteriore.*2
3. Premere l'interruttore dedicato sulla maniglia della porta del conducente o del passeggero anteriore Ⓐ o l'interruttore dedicato del portellone posteriore Ⓑ, portando con sé l'Intelligent Key.*3
4. Tutte le porte e il portellone posteriore vengono chiusi.
5. Le luci di emergenza lampeggiano due volte e il cicalino esterno suona due volte.

*1: Le porte non si bloccano con l'Intelligent Key quando il pulsante d'avviamento è in posizione ACC o ON.

*2: Le porte non si bloccano con l'Intelligent Key se una delle porte è rimasta aperta.

*3: Le porte non si bloccano premendo l'interruttore dedicato sulla maniglia se l'Intelligent Key è rimasta all'interno del veicolo. Tuttavia, se una delle Intelligent Key è rimasta a bordo del veicolo, è possibile bloccare le porte usando un'altra Intelligent Key registrata.

AVVERTENZA

- Dopo aver bloccato la porta mediante l'interruttore dedicato sulla maniglia, accertarsi che le porte siano state bloccate in modo sicuro azionando le relative maniglie.
- Prima di bloccare le porte mediante l'interruttore dedicato, fare attenzione a non lasciare l'Intelligent Key a bordo del veicolo.
- L'interruttore dedicato è operativo solo dopo che il sistema Intelligent Key ha rilevato la presenza dell'Intelligent Key.

Protezione anti-chiusura:

Per evitare che l'Intelligent Key venga chiusa accidentalmente dentro il veicolo, il sistema Intelligent Key è dotato di una protezione anti-chiusura.

- Lasciando l'Intelligent Key a bordo del veicolo e provando a bloccare la porta usando l'interruttore della chiusura centralizzata o la levetta interna lato guida (se in dotazione) dopo essere scesi dal veicolo, tutte le porte verranno sbloccate automaticamente e un cicalino suonerà dopo aver chiuso la porta.
- Quando si cerca di bloccare la porta usando l'interruttore della chiusura centralizzata dopo essere scesi dal veicolo e lasciando l'Intelligent Key a bordo, tutte le porte si sbloccano automaticamente dopo l'azionamento dell'interruttore della chiusura centralizzata.

AVVERTENZA

La protezione anti-chiusura potrebbe non funzionare in presenza delle seguenti condizioni:

- Quando l'Intelligent Key è sopra il quadro strumenti.
- Quando l'Intelligent Key è sopra il copribagagli veicolo (se in dotazione).
- Quando l'Intelligent Key si trova all'interno del cassetto portaoggetti.
- Quando l'Intelligent Key è in una delle tasche sulle porte.
- Quando l'Intelligent Key è in un contenitore di metallo o in sua prossimità.

La protezione antibloccaggio potrebbe invece funzionare se l'Intelligent Key si trova all'esterno del veicolo, ma troppo vicino allo stesso.

Sbloccaggio delle porte

Modalità di sbloccaggio di tutte le porte:

Alla prima consegna del veicolo, per predefinitazione è impostata la modalità di sbloccaggio di tutte le porte con una singola pressione dell'interruttore dedicato sulla maniglia della porta.



1. Portare con sé l'Intelligent Key

2. Premere l'interruttore dedicato sulla maniglia della porta (lato guida o passeggero anteriore) **A** o l'interruttore dedicato del portellone posteriore **B** portando con sé l'Intelligent Key.
3. Tutte le porte e il portellone posteriore vengono sbloccati.
4. Agire sulle maniglie per aprire le porte.

Modalità selettiva di sbloccaggio delle porte:

1. Portare con sé l'Intelligent Key.
2. Premere l'interruttore dedicato sulla maniglia della porta (lato guida o passeggero anteriore) **A** o l'interruttore dedicato del portellone posteriore **B** portando con sé l'Intelligent Key.
3. La porta corrispondente viene sbloccata.
4. Entro 5 secondi, premere di nuovo l'interruttore dedicato sulla maniglia della porta (lato guida o passeggero anteriore) **A** o l'interruttore dedicato del portellone posteriore **B**.
5. Si sbloccano tutte le porte.
6. Agire sulle maniglie per aprire le porte.

Cambiare la modalità di sbloccaggio porte:

Per alternare tra la modalità di sbloccaggio di tutte le porte e la modalità di sbloccaggio selettivo delle porte, premere contemporaneamente e per più di 4 secondi i pulsanti di blocco  e di sblocco .

sull'Intelligent Key. Per i dettagli, vedere  "Cambiare la modalità di sbloccaggio porte" più avanti in questo capitolo.

Ribloccaggio automatico:

Tutte le porte si bloccano automaticamente a meno che non venga effettuata una delle seguenti operazioni entro 30 secondi dopo aver premuto l'interruttore dedicato sulla maniglia a porte bloccate:

- Aprire una porta.
- Premere il pulsante d'avviamento.

Se durante il periodo di tempo predefinito si preme il pulsante  sull'Intelligent Key, si bloccano automaticamente tutte le porte trascorso il successivo periodo predefinito.

Apertura del portellone posteriore

1. Portare con sé l'Intelligent Key.
2. Premere l'interruttore di apertura del portellone posteriore .
3. Il portellone posteriore si sblocca e si apre.

SISTEMA SALVABATTERIA DA 12 VOLT

Quando per un determinato periodo di tempo vengono soddisfatte tutte le condizioni seguenti, il sistema salvabatteria interromperà l'alimentazione per prevenire che la batteria da 12 V si scarichi.

- Il pulsante di avviamento è in posizione ACC o ON

- Tutte le porte sono chiuse
- Il veicolo è in posizione P (parcheggio).

La funzione salvabatteria sarà disattivata effettuando una delle seguenti operazioni:



- Aprendo una porta
- Cambiando la posizione del pulsante di avviamento
- Cambiando la posizione della leva del cambio
- Inserendo l'interruttore dei lampeggiatori di emergenza

SEGNALI DI AVVERTIMENTO

Per impedire il movimento inaspettato del veicolo in seguito ad un funzionamento errato dell'Intelligent Key illustrato nella tabella seguente, o per prevenire il furto del veicolo, viene emesso un segnale acustico o un bip all'interno e all'esterno del veicolo, mentre un avvertimento viene visualizzato sul display informativo multifunzione.

In presenza di un segnale acustico oppure di un avvertimento visualizzato, controllare il veicolo e l'Intelligent Key.

GUIDA ALLA RISOLUZIONE DEI PROBLEMI

Sintomo		Possibile causa	Provvedimenti da prendere
Quando si apre la porta del conducente per scendere dal veicolo.	Il cicalino d'allarme interno suona continuamente.	Il pulsante d'avviamento viene premuto in posizione OFF mentre la porta del conducente è aperta.	Chiudere la porta del conducente.
		Il pulsante d'avviamento è in posizione ACC.	Premere il pulsante d'avviamento in posizione OFF, quindi chiudere la porta del conducente.
Quando si chiude la porta dopo essere scesi dal veicolo	Se la CHIAVE non viene rilevata, viene visualizzato un avvertimento sul display, il cicalino esterno suona 3 volte mentre il cicalino di allarme interno suona per alcuni secondi.	Il pulsante d'avviamento è in posizione ACC o ON.	Premere il pulsante di accensione/ spegnimento in posizione OFF.
	Il cicalino esterno suona continuamente.	Il pulsante d'avviamento è in posizione ACC o OFF, il sistema di controllo del cambio elettrico presenta un malfunzionamento e il veicolo non può essere portato in posizione P (parcheggio) quando non viene azionato il freno di stazionamento.	Controllare che il freno di stazionamento sia azionato.
Quando si chiude la porta con la levetta interna (se presente) su LOCK.	Il cicalino esterno suona per alcuni secondi e tutte le porte si sbloccano.	L'Intelligent Key è all'interno del veicolo o del vano bagagli.	Portare con sé l'Intelligent Key.
Quando si preme l'interruttore dedicato sulla maniglia o il pulsante  sull'Intelligent Key per bloccare la porta	Il cicalino esterno suona per alcuni secondi.	L'Intelligent Key è all'interno del veicolo o del vano bagagli.	Portare con sé l'Intelligent Key.
		Una delle porte non è stata chiusa bene.	Chiudere bene la porta.
Quando si preme il pulsante d'avviamento sulla posizione PRONTO a partire	L'indicatore di batteria scarica Intelligent Key appare sul display.	Il livello di carica della batteria Intelligent Key è basso.	Sostituire la batteria con una nuova. (Vedere  "Sostituzione della batteria dell'Intelligent Key" nel capitolo "8. Manutenzione e operazioni a cura dell'utente".)
	L'avvertimento Chiave non rilevata viene visualizzato sul display e il cicalino d'allarme interno suona per alcuni secondi.	L'Intelligent Key non è a bordo del veicolo.	Portare con sé l'Intelligent Key.

	Sintomo	Possibile causa	Provvedimenti da prendere
Quando si preme il pulsante d'avviamento	La spia di avvertimento del sistema Intelligent Key appare sul display.	Segnala un malfunzionamento del sistema Intelligent Key.	Rivolgersi a uno specialista per la riparazione di veicoli elettrici LEAF, come un Concessionario di veicoli elettrici autorizzato NISSAN.

USO DELLA FUNZIONE DI ENTRATA PASSIVA

Raggio d'azione

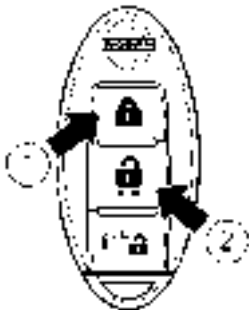

È possibile bloccare/sbloccare tutte le porte incluso il portellone posteriore mediante il sistema di accesso remoto senza chiave. Il raggio d'azione dipende dalle condizioni presenti intorno al veicolo. Per azionare in tutta sicurezza i pulsanti di blocco e sblocco, avvicinarsi al veicolo fino a circa un metro (3,3 ft) dalla porta.

Il sistema di entrata passiva non funziona nelle seguenti condizioni:

- Quando l'Intelligent Key si trova fuori dal campo operativo.
- Quando la batteria dell'Intelligent Key è scarica.

Per informazioni relative alla sostituzione della batteria dell'Intelligent Key, vedere  "Sostituzione della batteria dell'Intelligent Key" nel capitolo "8. Manutenzione e operazioni a cura dell'utente".

ATTENZIONE

In caso di modelli con sistema Superlock, la noncuranza di osservare le precauzioni seguenti può portare a situazioni pericolose. Accertarsi che l'attivazione del sistema Superlock avvenga sempre in maniera sicura.

- In presenza di passeggeri a bordo, non bloccare mai le porte con l'Intelligent Key. Così facendo gli occupanti verrebbero intrappolati a bordo del veicolo, in quanto il sistema Superlock impedisce l'apertura delle porte dall'interno.
- Azionare il pulsante di blocco dell'Intelligent Key soltanto quando l'interno del veicolo è chiaramente visibile. Ciò per evitare che, attivando il sistema Superlock, qualcuno rimanga intrappolato all'interno della vettura.

Bloccaggio delle porte

1. Portare il pulsante d'avviamento su LOCK e portare con sé l'Intelligent Key quando si scende dal veicolo.
2. Chiudere tutte le porte (incluso il portellone posteriore).
3. Premere il pulsante  ① sull'Intelligent Key.

- Si bloccano tutte le porte.
- Le luci di emergenza lampeggiano una volta.

4. Provare le maniglie delle porte per verificare che siano state bloccate sicuramente.

NOTA:

Se l'Intelligent Key rimane a bordo del veicolo e si preme il pulsante di blocco esterno della porta/portellone posteriore, viene emesso un segnale acustico per avvertire il proprietario del fatto che l'Intelligent Key è rimasta a bordo del veicolo.

Sbloccaggio delle porte

Modalità di sbloccaggio di tutte le porte:

Alla prima consegna del veicolo, per predefinitone è impostata la modalità di sbloccaggio di tutte le porte con una singola pressione del pulsante  ②.

Premere il pulsante  sull'Intelligent Key.

- Tutte le porte (incluso il portellone posteriore) verranno sbloccate.
- Le luci di emergenza lampeggiano due volte.

Modalità selettiva di sbloccaggio delle porte:

La modalità di sbloccaggio selettivo permette di sbloccare a distanza soltanto la porta del conducente, impedendo così l'eventuale intrusione di aggressori da una delle porte dei passeggeri appena sbloccate.





1. Premere il pulsante  sull'Intelligent Key.

- Si sblocca la porta del conducente.



- Le luci di emergenza lampeggiano rapidamente per due volte.
2. Premere ancora il pulsante  sull'Intelligent Key.
 - Tutte le porte (incluso il portellone posteriore) verranno sbloccate.
 - Le luci di emergenza lampeggiano due volte.

Cambiare la modalità di sbloccaggio porte:

Seguire le istruzioni sotto per alternare tra la modalità di sbloccaggio di tutte le porte e la modalità di sbloccaggio selettivo delle porte.

1. Portare il pulsante d'avviamento su LOCK e scendere dal veicolo.
2. Bloccare il veicolo dall'esterno usando il pulsante .
3. Tenere premuto per almeno 4 secondi entrambi i pulsanti  e  sull'Intelligent Key.
 - All'impostazione della modalità di sbloccaggio selettivo, le luci di emergenza lampeggiano una volta.
 - All'impostazione della modalità di sbloccaggio di tutte le porte, le luci di emergenza lampeggiano tre volte.
4. Premere il pulsante  per attivare la modalità.

Ribloccaggio automatico:

Tutte le porte si bloccano automaticamente, a meno che non venga effettuata una delle seguenti operazioni entro 30 secondi dopo aver premuto il pulsante  sull'Intelligent Key a porte bloccate. Se durante questo periodo di 30 secondi si preme il pulsante  sull'Intelligent Key, si bloccano automaticamente tutte le porte trascorsi altri 30 secondi.

- Aprire una porta o il portellone posteriore.
- Premere il pulsante d'avviamento.

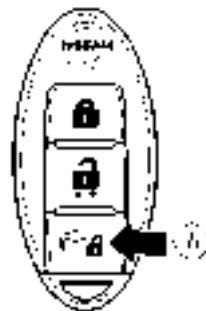

Apertura dello sportello della presa di ricarica:

Tenendo premuto il pulsante di bloccaggio del connettore di ricarica , si potrebbe aprire lo sportello della presa di ricarica.

Per ulteriori informazioni, vedere  "Sportello della presa di ricarica" più avanti in questo capitolo.

COFANO

ATTENZIONE

- **Accertarsi che il cofano sia completamente chiuso e bloccato prima di partire. Se non si osserva questa precauzione, il cofano potrebbe aprirsi durante la guida, il che può portare ad un incidente.**
- **Se dal vano motore proviene vapore o fumo, non aprire il cofano. Aprirlo potrebbe provocare lesioni.**

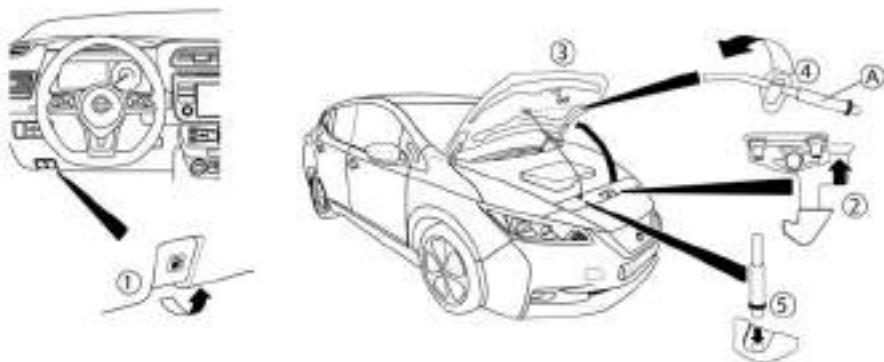

Quando si apre il cofano:

Sostenere la parte rivestita A dell'asta di supporto. Evitare il contatto diretto con le parti metalliche perché potrebbero essere calde subito dopo che il sistema elettrico del veicolo è stato arrestato.

1. Tirare la maniglia di apertura del cofano ① collocata sotto il quadro strumenti. Il cofano si alzerà leggermente.
2. Individuare la leva ② tra il cofano e lo sportello di ricarica, e spingere la leva verso l'alto con le dita.
3. Sollevare il cofano ③.
4. Rimuovere l'asta di supporto ④ dal cofano e inserirla nell'alloggiamento ⑤.

Quando si chiude il cofano:

⚠ AVVERTENZA

Prima di chiudere il cofano, sganciare l'asta di supporto e rimetterla nella posizione originale. Altrimenti, l'asta verrà danneggiata.

1. Sostenere il cofano quando si ritorna l'asta nella clip di fermo.
2. Abbassare lentamente il cofano lasciandolo cadere liberamente quando si trova a 20 - 30 cm (8 - 12 in) circa dalla piattaforma di riscontro.
3. Assicurarsi che il fermacofano sia scattato e che il cofano sia saldamente bloccato.

SPONDA POSTERIORE

⚠ ATTENZIONE

- Controllare sempre che il portellone posteriore sia ben chiuso, onde evitare che si possa aprire durante la marcia.
- Non viaggiare con il portellone posteriore aperto.
- Accertarsi che tutti i passeggeri abbiano le mani e altre parti del corpo all'interno del veicolo prima di chiudere il portellone posteriore.

SPORTELLO DELLA PRESA DI RICARICA

APERTURA DELLO SPORTELLO DELLA PRESA DI RICARICA

⚠ AVVERTENZA

Prima della guida, assicurarsi che lo sportello della presa di ricarica sia ben chiuso e serrato. In caso contrario, lo sportello potrebbe aprirsi improvvisamente durante la guida.

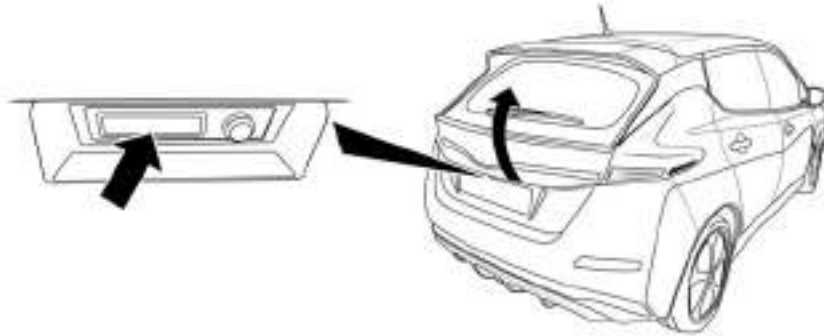
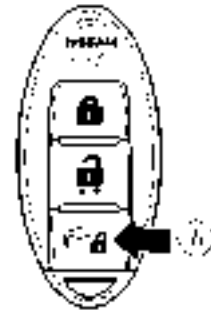

Per aprire il portellone posteriore, sbloccarlo tramite una delle seguenti operazioni, quindi premere il pulsante di apertura del portellone (A) e sollevare il portellone per aprirlo.

- Premere il pulsante UNLOCK  sull'Intelligent Key una volta (o due volte*).
- Premere una volta il pulsante sulla maniglia della porta (o due volte*).
- Inserire la chiave meccanica nel cilindro della porta lato guida e girarla una volta verso il lato posteriore del veicolo (o due volte*).
- Premere l'interruttore della chiusura centralizzata della porta lato guida nella posizione di sblocco.

- Premere il pulsante sul portellone posteriore (B) (accertarsi di avere con sé l'Intelligent Key).
- Premere il pulsante di apertura del portellone posteriore.

*: quando è impostata la modalità di sbloccaggio selettivo delle porte.



Per chiudere lo sportello della presa di ricarica:

1. Spingere delicatamente lo sportello verso il basso.
2. Bloccarlo in posizione.

Se non è possibile sbloccare lo sportello della presa di ricarica:

1. Aprire il cofano.
2. Rimuovere la copertura in plastica.
3. Ruotare la manopola sotto lo sportello della presa di ricarica di un giro in senso antiorario e lo sportello si sbloccherà.

1. Per aprire lo sportello della presa di ricarica, effettuare quanto segue:

- Tenere premuto il pulsante di apertura dello sportello della presa di ricarica (A) sull'Intelligent Key per più di 1 secondo o,
- Premere il pulsante di apertura dello sportello della presa di ricarica presente sul quadro strumenti

Lo sportello della presa di ricarica si apre e vengono emessi 3 segnali acustici, mentre le spie luminose relative allo stato di carica lampeggiano 3 volte.

2. Aprire lo sportello nella posizione di apertura totale.

TAPPO DELLA PRESA DI RICARICA



(A) Presa di ricarica rapida

(B) Presa di ricarica normale

Premere la sicura per aprire il tappo. Quando si chiude il tappo della presa di ricarica, si blocca automaticamente.

AVVERTENZA

- **Al termine della ricarica, assicurarsi di chiudere il tappo. L'infiltrazione di acqua o polvere nella presa di ricarica potrebbe causare malfunzionamenti.**

- Chiudere il tappo della presa di ricarica prima di chiudere lo sportello. Se lasciato aperto alla chiusura dello sportello, il tappo può essere danneggiato.

ASSE DI INCLINAZIONE DEL VOLANTE

⚠ ATTENZIONE

Non regolare il volante durante la guida. Ciò potrebbe causare la perdita di controllo del veicolo e provocare incidenti.

OPERAZIONE DI INCLINAZIONE



Rilasciare la leva di bloccaggio ①, regolare verso l'alto o verso il basso il volante ② fino ad ottenere la posizione desiderata.

Con decisione spingere la leva in basso ③ per bloccare il volante in posizione.

ALETTE PARASOLE

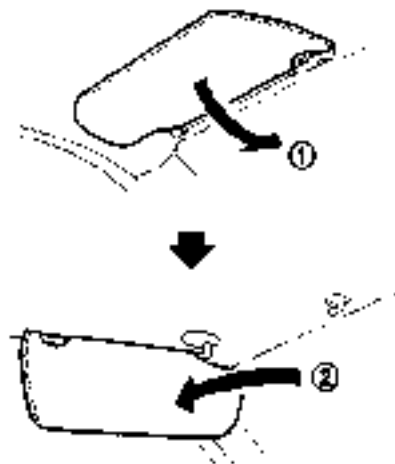

1. ① Per evitare l'abbagliamento frontale, abbassare l'aletta parasole.
2. Per impedire l'abbagliamento laterale, staccare l'aletta parasole dal supporto centrale e spostarla lateralmente ②.

SPECCHIETTI

SPECCHIETTO RETROVISORE INTERNO

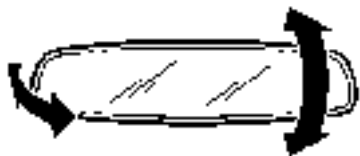

Regolare l'angolo dello specchietto retrovisore interno nella posizione preferita.

Tipo manuale antiabbagliante (se in dotazione)



La posizione notte ① riduce l'abbagliamento prodotto dai fari dei veicoli che seguono quando si viaggia di notte.

Usare la posizione giorno ② quando si viaggia di giorno.



ATTENZIONE

Utilizzare la posizione notte solo quando necessario, in quanto riduce la visibilità posteriore.

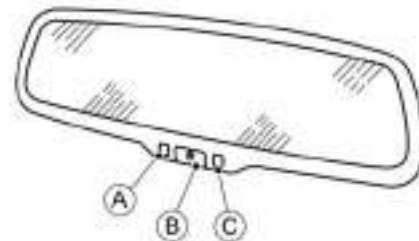

Specchietto retrovisore interno antiabbagliante automatico (se in dotazione)

Lo specchietto retrovisore interno modifica automaticamente la capacità riflettente in base all'intensità luminosa prodotta dai fari del veicolo che segue e che colpisce il sensore C.

Lo specchietto retrovisore interno antiabbagliante automatico funziona con l'interruttore di accensione in posizione **ACC** o **ON**. La spia A indica che il sistema è attivato.

Lo specchietto retrovisore interno antiabbagliante automatico può essere disattivato premendo il pulsante di accensione/spengimento B. La spia A si spegne per indicare la disattivazione del sistema.

AVVERTENZA

Non coprire il sensore, appendere oggetti allo specchietto o spruzzare detergente per vetro direttamente sulla superficie dello specchietto. Questo perché certe sostanze riducono la sensibilità del sensore, compromettendone il funzionamento.

SPECCHIETTI ESTERNI

Regolazione degli specchietti esterni

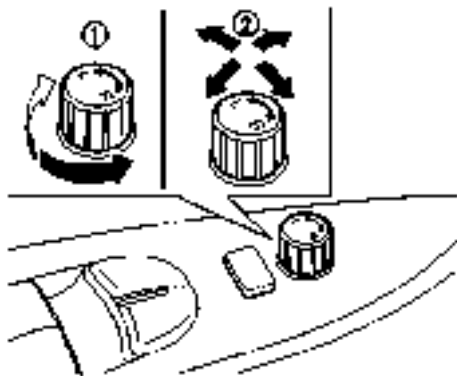

Il comando elettrico dello specchietto retrovisore esterno si trova sul bracciolo.

Lo specchietto retrovisore esterno funziona soltanto quando l'interruttore di accensione è in posizione **ACC, ON** o **PRONTO**.

Portare l'interruttore a destra o a sinistra per selezionare lo specchietto destro o sinistro ①, quindi regolare lo specchietto utilizzando il comando elettrico ②.

Sbrinamento (se in dotazione)

Azionando l'interruttore del lunotto termico, si attiva il riscaldamento degli specchietti retrovisori esterni. (Vedere  "Interruttore lunotto termico e sbrinatori specchietti esterni (se in dotazione)" nel capitolo "2. Strumentazione e comandi".)

ATTENZIONE

- Non toccare mai gli specchietti retrovisori esterni mentre sono in movimento. Si rischiano lesioni alle dita o danni allo specchietto.
- Non guidare mai con gli specchietti retrovisori esterni ripiegati. La visibilità posteriore sarebbe gravemente compromessa, determinando possibili incidenti.
- Gli oggetti che si vedono negli specchietti retrovisori esterni sono più vicini di quanto non sembrino.
- Le dimensioni e la distanza delle immagini viste negli specchietti retrovisori esterni non sono reali.

Chiusura degli specchietti retrovisori esterni

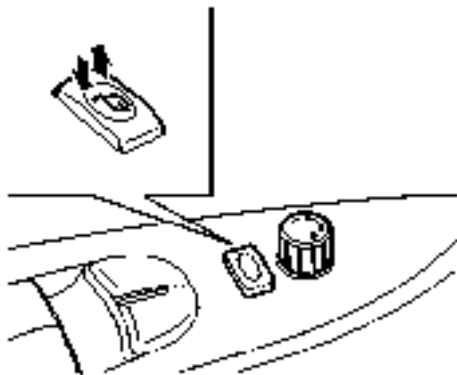

Tipo elettrico (se in dotazione):

Il comando a distanza dello specchietto retrovisore esterno funziona quando l'interruttore di accensione è in posizione **ACC**, **ON** o **PRONTO**.

Per ripiegare automaticamente gli specchietti retrovisori esterni, premere il rispettivo interruttore. Per aprirli, premere ancora l'interruttore.

AVVERTENZA

Effettuando continuamente queste operazioni di chiusura e apertura degli specchietti esterni, il funzionamento dell'interruttore ver-

rà bloccato. Per ripristinare il funzionamento dell'interruttore, girarlo nella posizione neutrale prima di regolare la posizione degli specchietti.

Ripiegamento automatico (se in dotazione):

Gli specchietti retrovisori esterni si ripiegano automaticamente quando le porte vengono bloccate mediante l'Intelligent Key. Gli specchietti si aprono quando le porte vengono sbloccate e si preme il pulsante di avviamento.

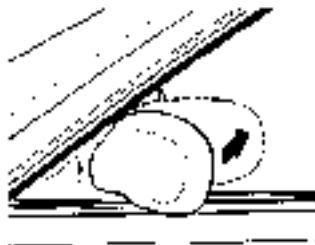

Tipo manuale:

Ripiegare lo specchietto esterno spingendolo verso il lato posteriore del veicolo.

SPECCHIETTO DI CORTESIA



Per utilizzare lo specchietto di cortesia, abbassare l'aletta parasole e sollevare il coperchietto.

4 Display, riscaldamento e aria condizionata (sistema di climatizzazione)

Precauzioni di sicurezza	4-2	Schermata di stato del sistema di climatizzazione (modelli con sistema di navigazione per veicoli elettrici (EV)).....	4-28
Monitor per retromarcia (se in dotazione).....	4-2	Climatizzatore automatico (tipo A).....	4-29
Interpretazione delle linee visualizzate.....	4-3	Climatizzatore automatico (tipo B).....	4-32
Differenza tra distanza prevista e distanza effettiva	4-3	Consigli per l'uso.....	4-34
Consigli per l'uso.....	4-5	Filtro per condizionatore d'aria	4-35
Impostazioni della telecamera	4-5	Manutenzione del climatizzatore.....	4-35
Intelligent Around View Monitor (modelli senza ProPILOT Park).....	4-6	Timer per il climatizzatore	4-35
Funzionamento.....	4-8	Come impostare il timer per il climatizzatore.....	4-36
Linee guida	4-9	Suggerimenti operativi per l'uso del timer per il climatizzatore.....	4-37
Differenza tra distanza prevista e distanza effettiva	4-11	Climatizzatore con controllo a distanza	4-37
Impostazioni della telecamera	4-13	Sistema audio (se in dotazione)	4-39
Impostazioni dell'Intelligent Around-View Monitor	4-13	Precauzioni per l'uso del sistema audio.....	4-39
Consigli per l'uso	4-14	Interruttori al volante per il controllo dell'impianto audio e della funzione vivavoce del telefono.....	4-46
Intelligent Around View Monitor (modelli con Parcheggio ProPILOT).....	4-14	Pulsanti per il comando audio.....	4-46
Come passare da un display all'altro.....	4-16	Pulsanti telefono	4-46
Come osservare le diverse viste.....	4-16	Radio FM AM con lettore CD (se in dotazione).....	4-48
Differenza tra distanza prevista e distanza effettiva	4-20	Funzionamento principale del sistema audio	4-49
Consigli per l'uso.....	4-22	Funzionamento della radio	4-50
Impostazioni della telecamera	4-23	Pulsante SETUP.....	4-52
Rilevamento di oggetti in movimento.....	4-23	Funzionamento del lettore CD (Compact Disc).....	4-53
Bocchette di ventilazione.....	4-26	Ingresso AUX	4-56
Bocchette di ventilazione centrali	4-26	Porta di connessioneUSB (Universal Serial Bus) (se in dotazione).....	4-56
Bocchette di ventilazione laterali	4-26	Funzionamento del lettore iPod® (se in dotazione)	4-57
Sistema di climatizzazione	4-27	Funzionamento Bluetooth®	4-58
		Sistema di navigazione NISSAN Connect™ ed EV (Veicolo elettrico) (se in dotazione).....	4-64

Integrazione del telefono cellulare (se in dotazione)	4-64
Funzione Bluetooth® del telefono cellulare	4-64
Comando della funzione vivavoce del telefono	4-68
Interruttori sul volante.....	4-70

PRECAUZIONI DI SICUREZZA

ATTENZIONE

- Durante la marcia non agire sui comandi del display, del riscaldamento e climatizzatore o del sistema audio, ma concentrarsi esclusivamente sulla guida.
- In caso di ingresso di corpi estranei nei componenti del sistema, versamento di liquido sull'apparecchio o fuoriuscita di fumo o vapori, oppure in presenza di qualsiasi altra condizione anomala, spegnere immediatamente il sistema e rivolgersi al più vicino specialista per la riparazione di veicoli elettrici LEAF, come un Concessionario di veicoli elettrici autorizzato NISSAN. La noncuranza di tali condizioni potrebbe portare ad incidenti, incendi o folgorazioni.
- Non smontare o modificare il sistema, poiché si rischia di causare infortuni, incendi o folgorazioni.

AVVERTENZA

Non usare il sistema per lunghi periodi di tempo quando il sistema elettrico del veicolo è spento, per evitare che si scarichi la batteria.

MONITOR PER RETROMARCIA (se in dotazione)

Quando si porta la leva del cambio in posizione R (retromarcia), sul display viene mostrata un'immagine dell'area retrostante il veicolo.

Il sistema è stato progettato per assistere il conducente nel rilevamento di grandi oggetti immobili, al fine di evitare danni al veicolo. Il sistema non è in grado di individuare oggetti di piccole dimensioni situati sotto il paraurti e potrebbe anche non rilevare oggetti che si trovano vicino al paraurti o per terra.

ATTENZIONE

L'inosservanza delle avvertenze e istruzioni per un uso appropriato del monitor per retromarcia potrebbe causare lesioni gravi o mortali.

- Il monitor per retromarcia è uno strumento utile, che tuttavia non può sostituirsi alle consuete operazioni corrette previste per la retromarcia. Voltarsi sempre e guardare fuori dai finestrini, quindi controllare gli specchietti per assicurarsi di muoversi in sicurezza prima di mettere in moto il veicolo. In tutte le situazioni, far marcia indietro lentamente.
- Il sistema ha lo scopo di assistere il conducente nel rilevamento di grandi ostacoli fermi presenti direttamente dietro il veicolo, per evitare eventuali danni al veicolo.
- Il sistema non è in grado di coprire completamente gli angoli ciechi e potrebbe anche non rilevare tutti gli ostacoli.
- Poiché il monitor per retromarcia ha un campo di ripresa limitato, l'area sotto il pa-

raurti e le aree in corrispondenza degli angoli del paraurti non possono essere visualizzate. Il sistema non è in grado di individuare ostacoli di piccole dimensioni presenti sotto il paraurti e potrebbe anche non rilevare ostacoli ravvicinati al paraurti o per terra.

- Gli oggetti visualizzati sul monitor per retromarcia appaiono ad una distanza diversa rispetto a quella effettiva, a causa dell'impiego di un obiettivo grandangolare.
- Gli oggetti visualizzati nel monitor per retromarcia appaiono visivamente opposti rispetto a quando visualizzati negli specchietti retrovisori interno ed esterni.
- Accertarsi che la sponda posteriore sia ben chiusa prima di fare marcia indietro.
- Non coprire la telecamera per retromarcia, installata sopra la targa.
- Durante il lavaggio del veicolo con l'idropulitrice, fare attenzione a non orientare il getto dell'acqua ad alta pressione direttamente sulla telecamera o in sua prossimità. Altrimenti, l'acqua potrebbe penetrare nella telecamera e causare condensa sull'obiettivo, anomalie di funzionamento, incendio o scosse elettriche.
- Non urtare la telecamera. È uno strumento di precisione. Altrimenti ne potrebbero derivare malfunzionamenti o danni risultanti in un incendio o scosse elettriche.

⚠ AVVERTENZA

La telecamera è dotata di un copriobiettivo in plastica. Quando si rimuove sporco o neve dalla telecamera, non graffiare il copriobiettivo.

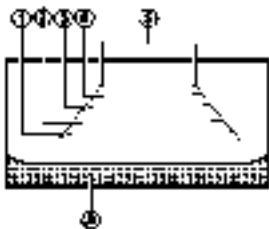

INTERPRETAZIONE DELLE LINEE VISUALIZZATE

Sul monitor vengono visualizzate le linee di riferimento, le quali indicano le dimensioni del veicolo e la distanza che intercorre tra gli oggetti e il paraurti **Ⓐ**.

Linee distanziometriche ① a ④:

Indicano la distanza dal paraurti posteriore.

- Linea rossa ①: circa 0,5 m (1,5 ft)
- Linea gialla ②: circa 1 m (3 ft)
- Linea verde ③: circa 2 m (7 ft)

- Linea verde ④: circa 3 m (10 ft)

Linee guida dimensioni veicolo ⑤:

Indicano le dimensioni del veicolo quando si fa marcia indietro.

⚠ ATTENZIONE

- Utilizzare le linee visualizzate come riferimento. La proiezione delle linee è altamente influenzata dal numero di occupanti, la posizione del veicolo, le condizioni della strada nonché la pendenza della strada. Durante la manovra in retromarcia, controllare personalmente le condizioni presenti intorno al veicolo.
- Quando si fa retromarcia in salita, gli oggetti visualizzati sul monitor sono più distanti di quanto non appaiono. Quando si fa retromarcia in discesa, gli oggetti visualizzati sul monitor sono più vicini di quanto non appaiono. Usare lo specchio interno o dare un'occhiata sopra la spalla per valutare bene la distanza che intercorre tra gli ostacoli.

DIFFERENZA TRA DISTANZA PREVISTA E DISTANZA EFFETTIVA

Le linee distanziometriche e le linee guida dimensioni veicolo devono essere usate esclusivamente come riferimento e soltanto quando il veicolo si trova su fondo livellato e asfaltato. La distanza visualizzata sul monitor è soltanto intesa come riferimento e potrebbe differire dalla distanza effettiva che intercorre tra veicolo e oggetti visualizzati.

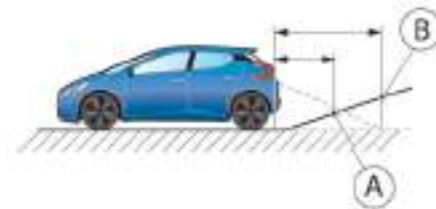
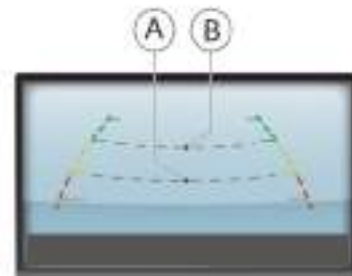

Fare marcia indietro su una ripida salita

Facendo marcia indietro in salita, le linee distanziometriche e le linee guida dimensioni veicolo si presentano meno distanti di quanto non sia la distanza effettiva. Per esempio, il display mostra 1 m (3 ft) fino al punto **Ⓐ**, mentre in realtà la distanza di 1 m (3 ft) in discesa si trova nel punto **Ⓑ**. Da notare che

qualsiasi oggetto in salita appare sul monitor più vicino di quanto non sia in realtà.

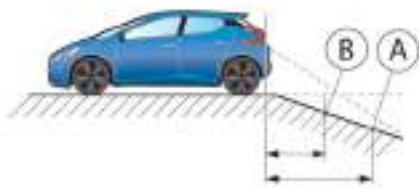
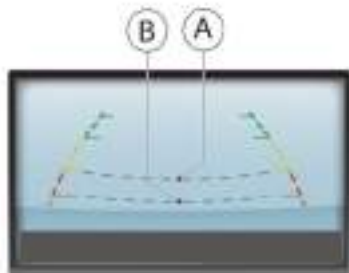

Fare marcia indietro su una ripida discesa

Facendo marcia indietro in discesa, le linee distanziometriche e le linee guida dimensioni veicolo si presentano più distanti di quanto non sia la distanza effettiva. Per esempio, il display mostra 1 m (3 ft) fino al punto A, mentre in realtà la distanza di 1 m

(3 ft) in discesa si trova nel punto B. Da notare che qualsiasi oggetto in discesa appare sul monitor più distante di quanto non sia in realtà.

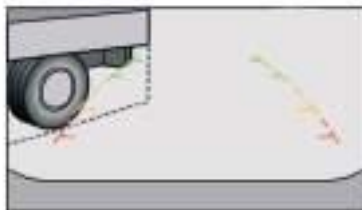

Fare marcia indietro in prossimità di un oggetto sporgente

Dal display può sembrare che il veicolo eviti l'oggetto visualizzato. Tuttavia, il veicolo potrebbe andare a scontrarsi con l'oggetto se questo sporge sopra la traiettoria di retromarcia effettiva.

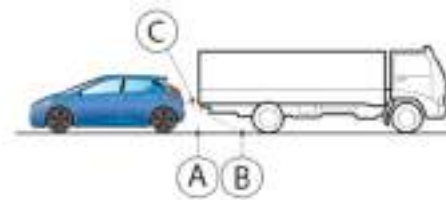
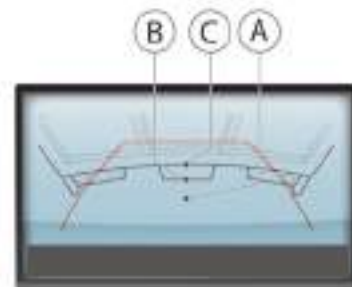

Fare retromarcia dietro a un oggetto sporgente

Il punto C appare più distante rispetto al punto B nel display. Tuttavia, il punto C si trova alla stessa distanza del punto A. Se l'oggetto sporge sopra il percorso di retromarcia effettivo, il veicolo potrebbe andare a scontrarsi con l'oggetto se fa marcia indietro verso il punto A.

CONSIGLI PER L'USO

- Quando si porta la leva del cambio in R (retromarcia), sullo schermo del monitor viene visualizzata automaticamente l'area retrostante il veicolo. È tuttavia possibile continuare ad ascoltare la radio.
- Dopo aver portato la leva del cambio da una posizione qualsiasi in R (retromarcia) o da R (retromarcia) in una posizione qualsiasi, ci vuole un po' di tempo affinché venga visualizzata l'area retrostante il veicolo, oppure la schermata normale. Le immagini proiettate potrebbero essere momentaneamente distorte fino alla completa visualizzazione della schermata del monitor per retromarcia.
- In presenza di temperature molto alte o molto basse, le immagini potrebbero non essere visualizzate chiaramente. Ciò non indica la presenza di un guasto.
- Quando una luce intensa colpisce direttamente la telecamera, le immagini potrebbero non essere visualizzate chiaramente. Ciò non indica la presenza di un guasto.
- Si possono notare delle linee verticali nelle immagini proiettate sullo schermo. Questo è causato da luce intensa che viene riflessa dai paraurti. Ciò non indica la presenza di un guasto.
- Lo schermo potrebbe sfarfallare in presenza di luce fluorescente. Ciò non indica la presenza di un guasto.

- I colori degli ostacoli visualizzati sul monitor per retromarcia possono essere leggermente diversi rispetto ai colori effettivi.
- In posti bui o di notte le immagini proiettate sul monitor potrebbero non essere visualizzate in modo chiaro. Ciò non indica la presenza di un guasto.
- La presenza di contaminazioni, pioggia o neve sulla telecamera può compromettere la corretta visualizzazione delle immagini sul monitor. Pulire la telecamera.
- Non usare alcol, benzina o diluenti per la pulizia della telecamera. Questi prodotti possono provocarne lo scolorimento. Pulire la telecamera con un panno inumidito in una soluzione di detergente neutro, quindi asciugare con un panno asciutto.
- Non danneggiare la telecamera per non pregiudicare il funzionamento dello schermo.
- Non passare la cera sulla finestra della telecamera. Eliminare eventuali residui di cera con un panno inumidito con un detergente neutro e acqua.

IMPOSTAZIONI DELLA TELECAMERA

La visualizzazione delle linee di traiettoria prevista può essere attivata (ON) o disattivata (OFF).

Se il monitor per retromarcia non è in funzione, modificare l'impostazione secondo la seguente procedura:

1. Sforare [Imposta] sulla barra di avvio.
2. Sforare [Telecamera].
3. Sforare [Linee percorso previsto] per attivare o disattivare la funzione.

INTELLIGENT AROUND VIEW MONITOR (modelli senza ProPILOT Park)

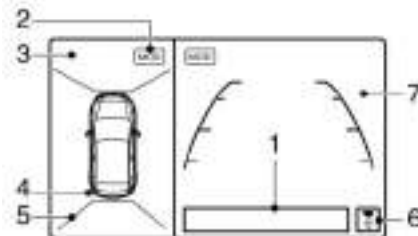

Guida a destra

- ① Area messaggi
- ② Indicatore [MOD]*
- ③ Vista a volo d'uccello o vista laterale
- ④ Sensori di parcheggio
- ⑤ Indicatore angolare
- ⑥ Vista a volo d'uccello o vista frontale laterale
- ⑦ Indicatore vista frontale o posteriore

* Per maggiori informazioni, vedere  "Rilevamento di oggetti in movimento" più avanti in questo capitolo.

Motivi e voci visualizzati sullo schermo possono variare a seconda del paese e del modello.

Con l'accensione in posizione **ON**, premere il pulsante **<CAMERA>** o spostare la leva del cambio in

posizione R (Retromarcia) per usare l'Intelligent Around-View Monitor. Il monitor presenta una visuale a 360° intorno al veicolo.

NOTA:

Al primo intervento, le linee angolari lampeggiano in giallo per circa 3 secondi. Questo non indica un malfunzionamento, bensì un invito ad essere prudenti.

Viste disponibili:

- Vista dall'alto (ossia a volo d'uccello)
Una panoramica dall'alto dell'area intorno al veicolo.
- Vista anteriore laterale
Una vista dell'area intorno e antistante la ruota anteriore sul lato del passeggero.
- Vista anteriore
Una vista dell'area antistante il veicolo.
- Vista posteriore
Una vista dell'area retrostante il veicolo.
- Vista posteriore panoramica
Una visuale dell'area retrostante il veicolo (una visuale più ampia rispetto alla visuale ordinaria)

Questo sistema è stato progettato per aiutare il conducente nelle manovre che occorrono per parcheggiare il veicolo nel posto previsto, in situazioni quali il parcheggio a pettine o il parcheggio in parallelo.

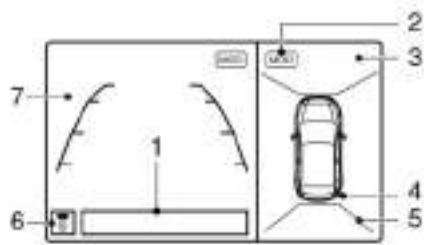

Guida a sinistra

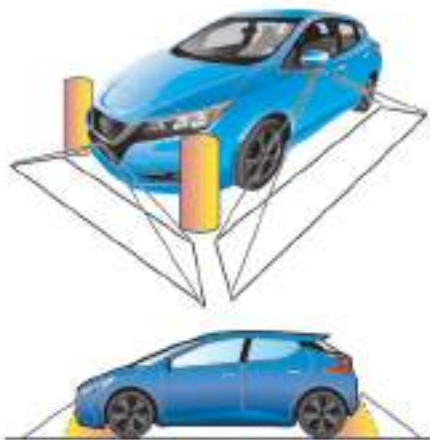

Ci possono essere delle aree in cui il sistema non è in grado di rilevare oggetti. Quando viene proiettata la vista anteriore o posteriore, un oggetto che si trovi sotto il paraurti o per terra potrebbe anche non essere rilevato. Inoltre, quando viene mostrata la vista a volo d'uccello, un oggetto alto che si trovi in corrispondenza della linea di giunzione ③ delle immagini combinate delle telecamere, non apparirà sul monitor.

ATTENZIONE

- L'Intelligent Around-View Monitor (Monitor panoramico intelligente) è inteso per l'uso di giorno. Non usare il sistema in condizioni di scarsa luminosità.
- L'Intelligent Around-View Monitor è una comodità. Tuttavia non può sostituirsi alle consuete operazioni previste per un uso sicuro del veicolo, poiché ci sono aree in cui oggetti non possono essere visti. In particolare oggetti presenti in corrispondenza dei punti ciechi ai quattro angoli del veicolo non appaiono nelle viste a volo d'uccello, anteriore o posteriore. Pertanto guardare sempre fuori dai finestrini e controllare se si possono fare le manovre in tutta sicurezza. Il conducente è il solo responsabile della propria e altrui incolumità durante il parcheggio e le altre manovre.
- Non utilizzare l'Intelligent Around-View Monitor quando lo specchietto esterno si trova nella posizione memorizzata e accertarsi che il portellone posteriore sia ben chiuso quando si manovra il veicolo con l'aiuto dell'Intelligent Around-View Monitor.
- La distanza tra gli oggetti visualizzati sull'Intelligent Around-View Monitor non corrisponde alla distanza effettiva.
- Le telecamere sono installate in corrispondenza della griglia frontale, gli specchietti retrovisori esterni e sopra la targa posteriore. Non coprire le telecamere.

- Quando si lava il veicolo con l'idropulitrice, fare attenzione a non orientare il getto dell'acqua direttamente sulle telecamere o sull'area circostante. Altrimenti, l'acqua potrebbe penetrare nella telecamera e causare condensa sull'obiettivo, anomalie di funzionamento, incendio o scosse elettriche.
- Non urtare le telecamere. Sono strumenti di precisione. Urtandole si possono causare malfunzionamenti o danni, con conseguente incendio o scossa elettrica.

AVVERTENZA

Quando si rimuove sporco o neve dalla telecamera, non graffiare l'obiettivo.

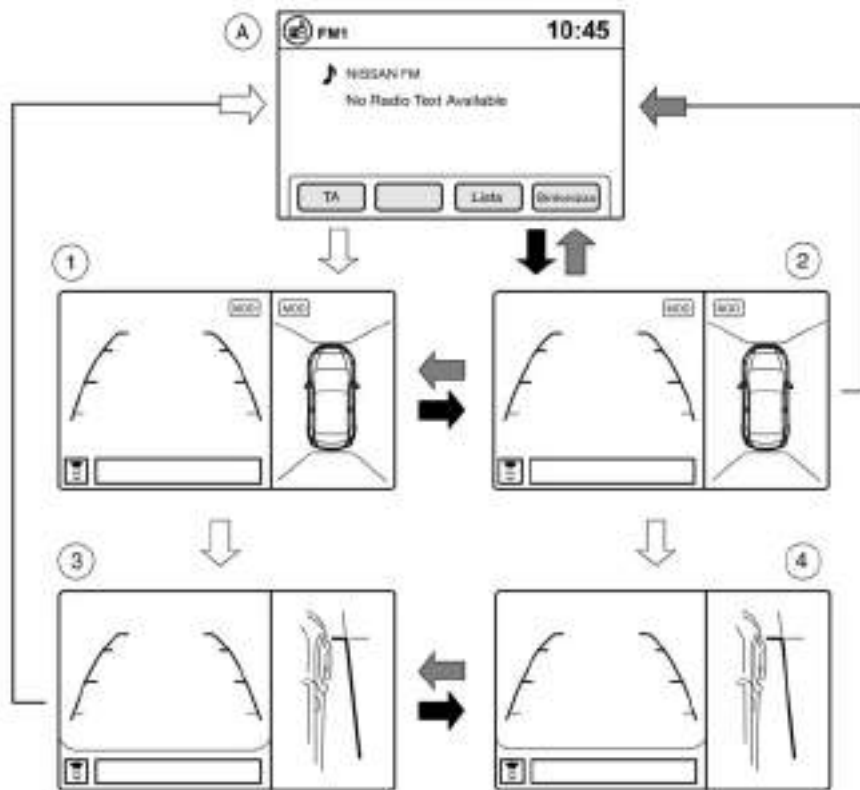

Esempio per modelli con guida a sinistra (LHD), per modelli con guida a destra (RHD) la disposizione dello schermo si presenta in modo speculare.

FUNZIONAMENTO

Il display dell'Intelligent Around-View Monitor è costituito dalle schermate frontale, sinistra, destra e posteriore. Queste schermate mostrano una combinazione delle diverse visuali, come illustrato in figura.

Ⓐ: Schermata audio o di navigazione visualizzata prima dell'azionamento dell'Intelligent Around-View Monitor.

- ①: Vista frontale e vista a volo d'uccello
- ②: Vista posteriore e vista a volo d'uccello
- ③: Vista frontale e vista frontale laterale
- ④: Vista posteriore e vista frontale laterale

➡: Leva del cambio in posizione R (retromarcia)

⚡: Leva del cambio in una posizione diversa da R (retromarcia)

⏏: Premere il pulsante <CAMERA>

L'Intelligent Around-View monitor entra in funzione se:

- Viene selezionata la posizione R (retromarcia).
- Viene premuto il pulsante <CAMERA>.
- Vista anteriore
Mostra una visuale dell'area antistante il veicolo.
- Vista posteriore
Mostra una visuale dell'area retrostante il veicolo.

Avvio tramite azionamento della leva del cambio

- Quando si porta la leva del cambio in posizione R (retromarcia), l'Intelligent Around-View Monitor entra automaticamente in funzione, presentando la vista posteriore e la vista a volo d'uccello ②.
- Quando si sposta la leva del cambio dalla posizione R (retromarcia) **A**, si passa dalla schermata dell'Intelligent Around-View Monitor alla schermata audio o di navigazione.
- Con il cambio in posizione R (retromarcia), vengono visualizzate le viste posteriore e a volo d'uccello ②. Dalla vista lato passeggero mostrata sul monitor si passa alla vista frontale laterale ④ quando si preme il pulsante **<CAMERA>**. Quando si sposta la leva del cambio dalla posizione R (retromarcia), sulla schermata vengono visualizzate le immagini precedenti alla visualizzazione della schermata per retromarcia.

Avvio tramite azionamento del pulsante **<CAMERA>**

- Quando si preme il pulsante **<CAMERA>**, l'Intelligent Around-View Monitor entra in funzione presentando la vista frontale e la vista a volo d'uccello ①.
- Vengono visualizzate la vista frontale e la vista a volo d'uccello ①. Quando si preme ancora il pulsante **<CAMERA>** ③, sulla schermata lato passeggero viene visualizzata la vista frontale laterale. Premendo ancora il pulsante **<CAMERA>** l'Intelligent Around-View Monitor viene disattivato.

- Per far sì che la schermata lato guida passi dalla vista frontale alla vista posteriore, usare la leva del cambio.
- Quando la leva del cambio non si trova in posizione R (retromarcia) e il veicolo supera la velocità di circa 10 km/h (6 miglia/h), le immagini della telecamera vengono sospese. Quando il veicolo supera la velocità di circa 30 km/h (18 miglia/h), il monitor cambia schermata, passando dalla schermata dell'Intelligent Around-View Monitor alla schermata audio o di navigazione.

Annullamento automatico

Quando la leva del cambio non si trova in posizione R (retromarcia) e il veicolo supera la velocità di circa 10 km/h (6 miglia/h), le riprese della telecamera dell'Intelligent Around-View Monitor vengono sospese per impedire la visione di immagini video al conducente durante la guida. Ciò non indica la presenza di un guasto.

Quando il veicolo supera la velocità di circa 30 km/h (18 miglia/h), le riprese della telecamera dell'Intelligent Around-View Monitor saranno annullate e il sistema ritornerà alla sorgente selezionata precedentemente.

LINEE GUIDA



ATTENZIONE

- **Le linee distanziometriche e le linee guida dimensioni veicolo possono essere usate come riferimento soltanto quando il veicolo si trova su fondo piano e asfaltato. La distanza visualizzata sul monitor è soltanto**

to intesa come riferimento e potrebbe differire dalla distanza effettiva che intercorre tra veicolo e oggetti visualizzati.

- **Usare le linee visualizzate e la vista dall'alto soltanto come riferimento. Le linee e la vista dall'alto sono fortemente influenzate dal numero di occupanti, dal livello di carburante, dalla posizione del veicolo e dalle condizioni e la pendenza della strada.**
- **In caso di sostituzione degli pneumatici con pneumatici di dimensioni differenti, le linee di traiettoria prevista nonché la vista dall'alto potrebbero comparire in maniera impropria.**
- **Guidando il veicolo in salita, gli oggetti visualizzati sul monitor sono più distanti di quanto non appaiono. Guidando il veicolo in discesa, gli oggetti visualizzati sul monitor sono più vicini di quanto non appaiono. Usare gli specchietti o guardarsi intorno per valutare la distanza che intercorre fra il veicolo e gli oggetti.**

Le linee guida dimensioni veicolo e le linee di traiettoria prevista sono proporzionalmente più larghe rispetto alle dimensioni e alla traiettoria effettive.

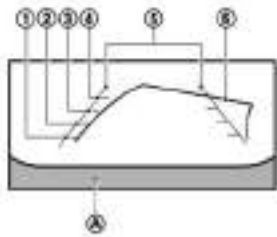

Esempio

Linee guida

Sul monitor vengono visualizzate le linee guida, le quali indicano le dimensioni del veicolo e la distanza che intercorre tra il veicolo e gli oggetti rispetto alla linea della scocca del veicolo (A).

Linee distanziometriche:

Indicano la distanza dalla carrozzeria del veicolo.

- Linea rossa ①: circa 0,5 m (1,5 ft)
- Linea gialla ②: circa 1 m (3 ft)
- Linea verde ③: circa 2 m (7 ft)
- Linea verde ④: circa 3 m (10 ft)

Linee guida dimensioni veicolo e linee statiche di traiettoria prevista ⑤:

Indicano la larghezza del veicolo quando si fa marcia indietro.

Linee dinamiche di traiettoria prevista ⑥:

Le linee dinamiche di traiettoria prevista vengono visualizzate sul monitor quando si gira lo sterzo. Le linee di traiettoria si spostano a seconda di quanto si gira lo sterzo, inoltre quando le ruote si trovano in posizione di marcia rettilinea, queste linee non vengono visualizzate.

La vista anteriore non verrà visualizzata se la velocità del veicolo è superiore a circa 30 km/h (20 miglia/h).

ATTENZIONE

- Gli ostacoli visualizzati nella vista posteriore appaiono visivamente opposti rispetto a quelli visualizzati negli specchietti retrovisori interno ed esterni.
- Su una strada dal fondo innevato o sdruciolevole, ci potrebbe essere una differenza tra le linee di traiettoria prevista e la traiettoria effettiva.
- Le linee che appaiono nella vista posteriore possono essere orientate leggermente verso destra, in quanto la telecamera posteriore non è installata esattamente al centro posteriore del veicolo.

NOTA:

Quando il monitor mostra la vista anteriore e si gira lo sterzo di circa 90 gradi o meno partendo dalla posizione neutra, sul display appaiono entrambe le linee destra e sinistra della traiettoria prevista ⑥. Girando lo sterzo di circa 90 gradi o più, una linea viene visualizzata soltanto sul lato opposto rispetto alla direzione della sterzata.

Vista dall'alto

ATTENZIONE

- Gli oggetti presenti nella vista dall'alto appaiono più distanti di quanto non sono in realtà, questo perché la vista dall'alto non è altro che una visione simulata elaborata mediante la combinazione delle viste fornite dalle telecamere montate sugli specchietti esterni e sui lati anteriore e posteriore del veicolo.
- Oggetti grandi, quali un marciapiede o un veicolo, potrebbero essere disallineati o non visualizzati a livello della linea di giunzione delle immagini combinate.
- Oggetti presenti sopra le telecamere non possono essere ripresi.
- La vista a volo d'uccello potrebbe essere disallineata in seguito a una modifica della posizione della telecamera.
- Una linea per terra potrebbe essere disallineata e non diritta a livello della linea di

giunzione delle immagini combinate. Il disallineamento aumenta man mano che procede la linea.

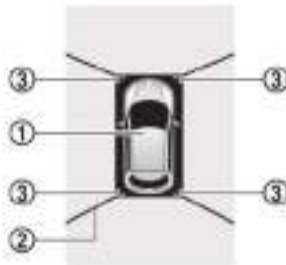

La vista a volo d'uccello mostra una visuale dall'alto del veicolo, utile per determinare la posizione del veicolo e il percorso previsto verso un posto di parcheggio.

L'icona del veicolo ① indica la posizione del veicolo.

NOTA:

Le dimensioni dell'icona del veicolo nella vista a volo d'uccello possono, proporzionalmente, essere leggermente diverse dalle dimensioni effettive del veicolo.

Al primo intervento, le linee angolari del punto cieco ② all'altezza dei quattro angoli dell'icona del veicolo lampeggiano in giallo per circa 3 secondi. I

quattro angoli ③ del veicolo sono visualizzati in rosso se il sensore parcheggio non è montato o è spento.

NOTA:

- Le aree non coperte dalle telecamere sono indicate in nero.
- Le linee angolari del punto cieco ② lampeggiano (giallo) all'altezza dei quattro angoli dell'icona del veicolo per incitarvi ad essere prudenti. Ciò non indica la presenza di un guasto.

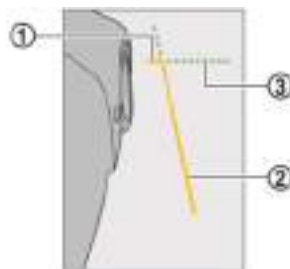

Vista anteriore laterale, modelli con guida a sinistra (LHD)*

Vista anteriore laterale

*: Per i modelli con guida a destra (RHD), la disposizione dello schermo si presenta in modo speculare.

Linee guida:

AVVERTENZA

La distanza effettiva fino agli ostacoli potrebbe essere diversa rispetto alla distanza visualizzata.

Sul monitor vengono visualizzate le linee guida che indicano la larghezza e l'avantreno del veicolo.

La linea anteriore ① indica la parte frontale del veicolo.

La linea laterale ② indica la fiancata e pertanto la larghezza del veicolo, compreso lo specchietto esterno.

I prolungamenti ③ sia della linea anteriore ① sia della linea laterale ② sono indicati mediante una linea verde tratteggiata.

DIFFERENZA TRA DISTANZA PREVISTA E DISTANZA EFFETTIVA

ATTENZIONE

Le linee distanziometriche e le linee guida dimensioni veicolo devono essere usate esclusivamente come riferimento e soltanto quando il veicolo si trova su fondo piano e asfaltato. La distanza visualizzata sul monitor è soltanto intesa come riferimento e potrebbe differire dalla distanza effettiva che intercorre tra veicolo e oggetti visualizzati.

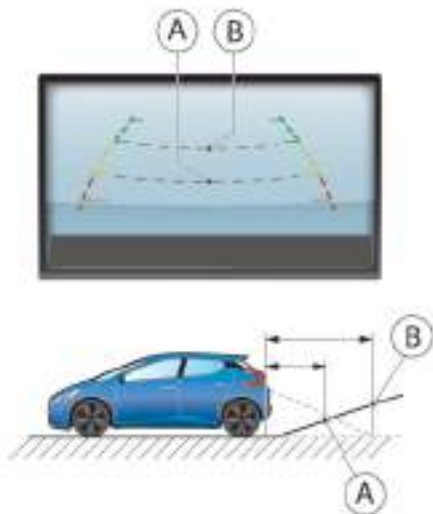

trova nel punto ②. Da notare che qualsiasi oggetto in salita appare sul monitor più vicino di quanto non sia in realtà.

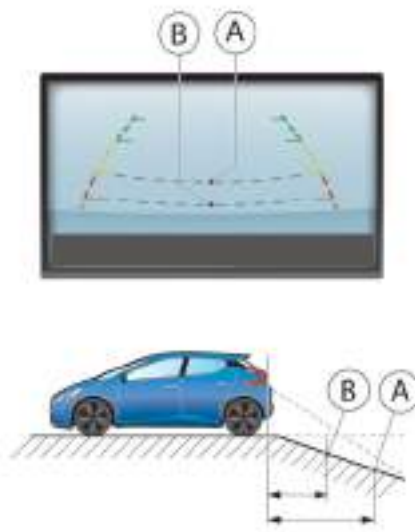

①, mentre in realtà la distanza di 1 m (3 ft) in discesa si trova nel punto ②. Da notare che qualsiasi oggetto in discesa appare sul monitor più distante di quanto non sia in realtà.

Guida in prossimità di un ostacolo sporgente

Le linee dinamiche di traiettoria prevista ① potrebbero indicare che il veicolo non sfiora l'ostacolo. Tuttavia, il veicolo potrebbe andare a scontrarsi con l'oggetto se questo sporge sopra la traiettoria effettiva.

⚠ ATTENZIONE

La distanza visualizzata sul monitor è soltanto intesa come riferimento e potrebbe differire dalla distanza effettiva che intercorre tra veicolo e oggetti visualizzati.

Guida in salita

Andando in salita, le linee distanziometriche e le linee guida dimensioni veicolo si presentano meno distanti di quanto non sia la distanza effettiva. Per esempio, il display mostra 1 m (3 ft) fino al punto ①, mentre in realtà la distanza di 1 m (3 ft) in salita si

Guida in discesa

Andando in discesa, le linee distanziometriche e le linee guida dimensioni veicolo si presentano più distanti di quanto non sia la distanza effettiva. Per esempio, il display mostra 1 m (3 ft) fino al punto

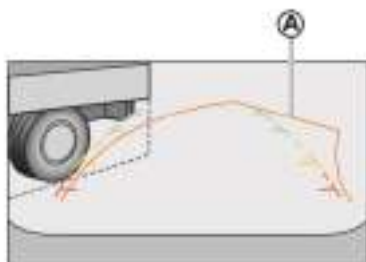

Le linee di traiettoria prevista (A) non sono in contatto con l'oggetto nel display. Tuttavia, il veicolo potrebbe andare a scontrarsi con l'oggetto se questo sporge sopra la traiettoria effettiva.

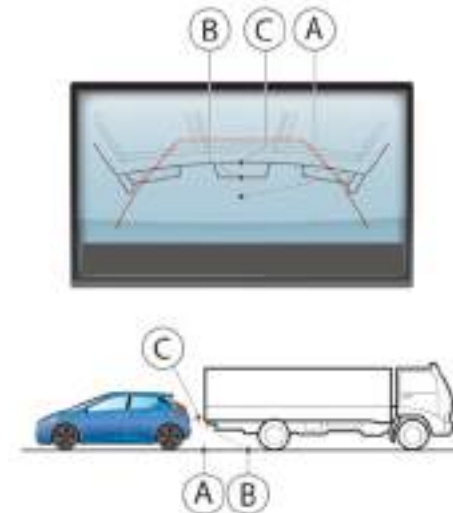

Avvicinarsi ad un ostacolo sporgente

Il punto (C) appare più distante rispetto al punto (B) nel display. Tuttavia, il punto (C) si trova alla stessa distanza del punto (A). Se l'ostacolo sporge sopra la traiettoria effettiva, il veicolo potrebbe andare a scontrarsi con l'ostacolo se procede verso il punto (A).

IMPOSTAZIONI DELLA TELECAMERA

Come regolare la schermata dell'Intelligent Around-View Monitor

1. Sfiore il display dello schermo a sfioramento quando l'Intelligent Around-View Monitor è acceso.
2. Sfiore l'opzione di impostazione desiderata.

Voci di impostazione disponibili:

- [Luminosità]
- [Contrasto]
- [Tinta]
- [Colore]
- [Livello nero]

Non modificare le impostazioni quando il veicolo è in marcia. Accertarsi che il freno di stazionamento sia azionato fermamente.

IMPOSTAZIONI DELL'INTELLIGENT AROUND-VIEW MONITOR

Per attivare o disattivare il sistema di rilevamento oggetto mobile, procedere come segue:

- 1) Selezionare il menu [Impostazioni] nel display informativo multifunzione tramite gli interruttori al volante,  "Display informativo multifunzione" nel capitolo "2. Strumentazione e comandi".
- 2) Selezionare il tasto [Supporti alla guida].

- 3) Selezionare il tasto [Assist. parcheggio].
- 4) Selezionare il tasto [Rilevamento oggetto in mov.] per attivarlo o disattivarlo. Alla visualizzazione del segno, l'opzione è attivata.

Visione dei malfunzionamenti

Quando l'icona [!] viene visualizzata sullo schermo, sono presenti condizioni anomale nell'Intelligent Around-View Monitor. Questo non è di impedimento alle normali operazioni di guida, sebbene sia il caso di fare controllare il sistema da un concessionario NISSAN o un'officina qualificata.

Quando viene visualizzata l'icona [X] sullo schermo, le immagini proiettate dalla telecamera potrebbero essere soggette a perturbazioni elettromagnetiche temporanee causate dai dispositivi circostanti. Questo non è di impedimento alle normali operazioni di guida, sebbene sia il caso di fare controllare il sistema da un concessionario NISSAN o un'officina qualificata se dovesse verificarsi frequentemente.

CONSIGLI PER L'USO

- Passando da una vista all'altra, le immagini sullo schermo possono essere visualizzate con qualche ritardo.
- In presenza di temperature molto elevate o molto basse, le immagini potrebbero essere visualizzate sullo schermo in modo poco chiaro. Ciò non indica la presenza di un guasto.
- Quando una luce intensa colpisce direttamente la telecamera, le immagini potrebbero non essere visualizzate chiaramente. Ciò non indica la presenza di un guasto.

- Lo schermo potrebbe sfarfallare in presenza di fonti luminose al neon o LED. Ciò non indica la presenza di un guasto.
- I colori degli oggetti visualizzati sullo schermo potrebbero essere leggermente diversi rispetto ai colori reali. Ciò non indica la presenza di un guasto.
- Gli oggetti sul monitor potrebbero non essere chiari e il colore dell'oggetto potrebbe sembrare diverso in un ambiente buio. Ciò non indica la presenza di un guasto.
- La nitidezza delle immagini della vista dall'alto fornite dalle diverse telecamere potrebbe variare.
- In presenza di sporco, pioggia o neve sulla telecamera, l'Intelligent Around-View Monitor potrebbe avere difficoltà a visualizzare chiaramente gli oggetti. Pulire la telecamera.
- Non usare alcol, benzina o diluenti per la pulizia della telecamera. Questi prodotti possono provocarne lo scolorimento. Pulire la telecamera con un panno inumidito in una soluzione di detergente neutro, quindi asciugarlo con un panno asciutto.
- Non danneggiare la telecamera, perché eventuali danni potrebbero pregiudicare il funzionamento del monitor.
- Non usare cera sull'obiettivo della telecamera. Eliminare eventuali residui di cera usando un panno pulito inumidito con un detergente neutro diluito in acqua.

INTELLIGENT AROUND VIEW MONITOR (modelli con Parcheggio ProPILOT)



Con il pulsante d'avviamento in posizione **ON**, premere il pulsante **<CAMERA>** o portare la leva del cambio in posizione R (Retromarcia) per azionare l'Intelligent Around View Monitor. Le immagini che arrivano sul display del monitor provengono da tutti i punti strategici del veicolo.

Viste disponibili:

- Vista a volo d'uccello
Una visuale dall'alto dell'area intorno al veicolo.
- Vista anteriore
Una vista a circa 150 gradi dell'area antistante il veicolo.
- Vista anteriore laterale
Una vista dell'area intorno e antistante la ruota anteriore sul lato del passeggero.

- **Vista panoramica anteriore**
Una vista panoramica a circa 180 gradi dell'area antistante il veicolo.
- **Vista posteriore**
Una vista a circa 150 gradi dell'area retrostante il veicolo.
- **Vista panoramica posteriore**
Una visuale a circa 180 gradi dell'area retrostante il veicolo.

Questo sistema è stato progettato per aiutare il conducente nelle manovre che occorrono per parcheggiare il veicolo nel posto previsto, in situazioni quali il parcheggio a pettine o il parcheggio in parallelo.

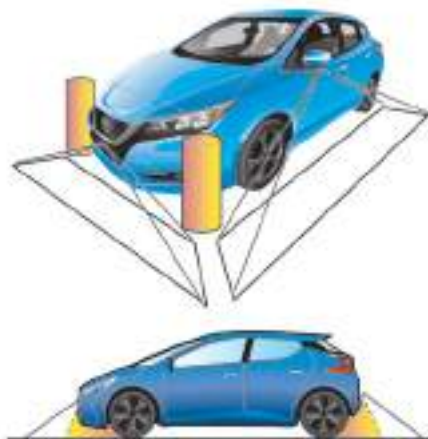

Ci sono alcune aree intorno al veicolo dove il sistema non è in grado di rilevare oggetti, e in cui il sistema non avvertirà della presenza di oggetti in movimento. Con il sistema in modalità di vista anteriore o posteriore, potrebbe essere impossibile rilevare un ostacolo che si trova sotto il paraurti o per terra. Inoltre, con il sistema in modalità di vista a volo d'uccello, un ostacolo grande che si trova in prossimità della linea di giunzione delle aree di rilevamento delle telecamere non apparirà sul monitor.

ATTENZIONE

- L'Intelligent Around View Monitor costituisce una comodità. Tuttavia non può sostituirsi alle consuete operazioni previste per un uso sicuro del veicolo, poiché ci sono aree in cui oggetti non possono essere visti. In particolare i quattro angoli del veicolo rappresentano dei punti ciechi in cui eventuali oggetti presenti non appaiono nelle viste a volo d'uccello, frontale o posteriore. Prima di agire, guardare pertanto sempre dai finestrini e controllare con i propri occhi se la situazione di sicurezza permette le necessarie manovre del veicolo. Procedere sempre lentamente.
- Il conducente è il solo responsabile della propria e altrui incolumità durante il parcheggio e le altre manovre.
- Non utilizzare l'Intelligent Around View Monitor con lo specchietto esterno in posizione ripiegata e accertarsi che il portellone posteriore sia chiuso fermamente quando si eseguono le manovre con l'aiuto dell'Intelligent Around View Monitor.
- La distanza tra gli oggetti visualizzati sull'Intelligent Around View Monitor non corrisponde alla distanza effettiva.
- Le telecamere sono montate sopra la griglia copriradiatore anteriore, sugli specchietti esterni e sopra la targa posteriore. Non coprire le telecamere.

- Quando si lava il veicolo con l'idropulitrice, fare attenzione a non orientare il getto dell'acqua direttamente sulle telecamere o sull'area circostante. Altrimenti, l'acqua potrebbe penetrare nella telecamera e causare condensa sull'obiettivo, anomalie di funzionamento, incendio o scosse elettriche.
- Non urtare le telecamere. Sono strumenti di precisione. Urtandole si possono causare malfunzionamenti o danni, con conseguente incendio o scossa elettrica.

AVVERTENZA

Quando si rimuove sporco o neve dalla telecamera, non graffiare l'obiettivo.

COME PASSARE DA UN DISPLAY ALL'ALTRO

Il display dell'Intelligent Around View Monitor si divide nelle schermate sinistra e destra. È possibile vedere una combinazione delle diverse viste sugli schermi.

Con il pulsante d'avviamento in posizione ON, premere il pulsante <CAMERA> o portare la leva del cambio in posizione R (Retromarcia) per azionare l'Intelligent Around View Monitor.

Quando la leva del cambio non è in posizione R (retromarcia), le viste disponibili sono le seguenti:

- Schermo diviso vista anteriore/vista a volo d'uccello.

- Schermo diviso vista anteriore/vista anteriore laterale.

- Vista panoramica anteriore.

Quando la leva del cambio è in posizione R (retromarcia), le viste disponibili sono le seguenti:

- Schermo diviso vista posteriore/vista a volo d'uccello.
- Schermo diviso vista posteriore/vista anteriore laterale.
- Vista panoramica posteriore.

Attivazione dell'Intelligent Around View Monitor

Funzionamento della leva del cambio:

- Quando la leva del cambio viene portata in posizione R (Retromarcia) mentre viene visualizzata una schermata diversa da quella dell'Intelligent Around View Monitor, quest'ultimo viene attivato e visualizza la schermata con la vista posteriore/vista a volo d'uccello. Togliendo la leva del cambio dalla posizione R (retromarcia), si ritorna alla schermata precedente.

Tramite il funzionamento del pulsante <CAMERA>:

- Quando si preme il pulsante <CAMERA> mentre viene visualizzata una schermata diversa da quella dell'Intelligent Around View Monitor, quest'ultimo viene attivato e visualizza la schermata con la vista anteriore/vista a volo d'uccello.

Funzionamento successivo all'attivazione

- Ogni volta che si preme il pulsante <CAMERA>, la visualizzazione passa dalla vista a volo d'uccello alla vista anteriore laterale e alla vista panoramica.
- La schermata lato guida passa alla vista posteriore quando si porta la leva del cambio in posizione R (retromarcia). La schermata ritorna alla vista anteriore quando si toglie la leva del cambio dalla posizione R (retromarcia).

COME OSSERVARE LE DIVERSE VISTE

ATTENZIONE

- Le linee distanziometriche e le linee guida dimensioni veicolo possono essere usate come riferimento soltanto quando il veicolo si trova su fondo piano e asfaltato. La distanza visualizzata sul monitor è soltanto intesa come riferimento e potrebbe differire dalla distanza effettiva che intercorre tra veicolo e oggetti visualizzati.
- Usare le linee visualizzate e la vista dall'alto soltanto come riferimento. Le linee e la vista a volo d'uccello sono maggiormente influenzate dal numero di occupanti, dalla posizione del veicolo e dalle condizioni e la pendenza della strada.
- In caso di sostituzione degli pneumatici con pneumatici di dimensioni differenti, le

linee di traiettoria prevista nonché la vista dall'alto potrebbero comparire in maniera impropria.

- Guidando il veicolo in salita, gli oggetti visualizzati sul monitor sono più distanti di quanto non appaiono. Guidando il veicolo in discesa, gli oggetti visualizzati sul monitor sono più vicini di quanto non appaiono. Usare gli specchietti o guardarsi intorno per valutare la distanza che intercorre fra il veicolo e gli oggetti.
- Usare gli specchietti o guardarsi intorno per valutare la distanza che intercorre fra il veicolo e gli oggetti.

Le linee guida dimensioni veicolo e le linee di traiettoria prevista sono proporzionalmente più larghe rispetto alle dimensioni e alla traiettoria effettive.

Vista anteriore e vista posteriore

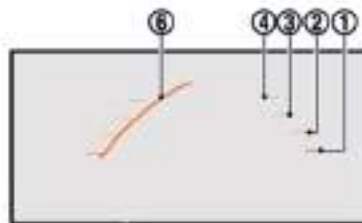

Vista anteriore

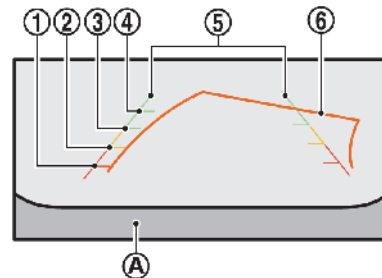

Vista posteriore

Sul monitor vengono visualizzate le linee guida, le quali indicano le dimensioni del veicolo e la distanza tra veicolo e ostacoli rispetto alla sagoma della carrozzeria del veicolo (A).

Linee distanziometriche:

Indicano la distanza dalla carrozzeria del veicolo.

- Linea rossa ①: circa 0,5 m (1,5 ft)
- Linea gialla ②: circa 1 m (3 ft)
- Linea verde ③: circa 2 m (7 ft)
- Linea verde ④: circa 3 m (10 ft)

Linee guida dimensioni veicolo ⑤:

Indicano la larghezza del veicolo quando si fa marcia indietro.

Linee di traiettoria prevista ⑥:

Indicano la traiettoria prevista quando si guida il veicolo. Le linee di traiettoria prevista vengono visualizzate sul monitor quando si gira lo sterzo. Le linee di traiettoria prevista si spostano a seconda di quanto si gira lo sterzo, inoltre quando le ruote si trovano in posizione di marcia rettilinea, queste linee non vengono visualizzate.

La vista anteriore non apparirà se la velocità del veicolo è superiore a 10 km/h (6 miglia/h).

ATTENZIONE

- La distanza tra gli oggetti che appare nella vista posteriore potrebbe essere diversa dalla distanza effettiva. Gli oggetti presenti nella vista posteriore appaiono visivamente opposti rispetto a quelli visualizzati negli specchietti retrovisori interno ed esterni.
- Su una strada dal fondo innevato o sdruciolevole, ci potrebbe essere una differenza tra le linee di traiettoria prevista e la traiettoria effettiva.
- Le linee che appaiono nella vista posteriore possono essere orientate leggermente verso destra, in quanto la telecamera posteriore non è installata esattamente al centro posteriore del veicolo.

AVVERTENZA

Quando il monitor mostra la vista anteriore e si gira lo sterzo di circa 90 gradi o meno partendo dalla posizione neutra, sul display appaiono entrambe le linee destra e sinistra della traiettoria prevista ⑥. Girando lo sterzo di circa 90 gradi o più, viene visualizzata soltanto una delle linee della traiettoria prevista sul lato opposto rispetto al giro.

Vista a volo d'uccello

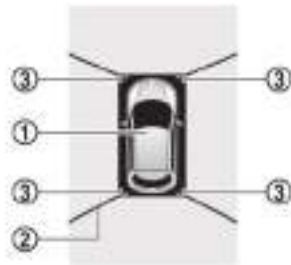

La vista a volo d'uccello mostra una visione dall'alto del veicolo, utile per determinare il posizionamento del veicolo e la traiettoria prevista verso un posto di parcheggio.

L'icona del veicolo ① indica la posizione del veicolo. Da notare che la distanza tra gli oggetti indicata nella vista a volo d'uccello è diversa dalla distanza effettiva.

Quando il veicolo si avvicina a un oggetto, appaiono gli indicatori del sensore di parcheggio (sonar). Marcando in avanti o indietro, il conducente può controllare la direzione e l'angolazione degli pneumatici sul display tramite l'icona dello pneumatico ②. Le linee della traiettoria prevista ③ indicano il percorso previsto durante la marcia del veicolo.

Le linee di traiettoria prevista vengono visualizzate sul monitor quando si gira lo sterzo. Le linee di traiettoria prevista si spostano in base al movimento dello sterzo. Quando il monitor mostra la vista anteriore e si gira lo sterzo di circa 90 gradi o meno partendo dalla posizione diritta, davanti al veicolo vengono visualizzate le due linee verdi della traiettoria prevista ③. Quando il volante ruota di circa 90 gradi o più, davanti al veicolo viene visualizzata una sola linea verde della traiettoria prevista ③. Quando il monitor mostra la vista posteriore, le linee di traiettoria prevista vengono visualizzate dietro al veicolo.

ATTENZIONE

- Gli ostacoli presenti nella vista a volo d'uccello appaiono più distanti di quanto non siano in realtà, questo perché la vista dall'alto non è altro che una visione simulata elaborata mediante la combinazione delle viste fornite dalle telecamere montate sugli specchietti esterni e sui lati anteriore e posteriore del veicolo.

- Oggetti grandi, come un marciapiede o un veicolo, potrebbero essere disallineati o non visualizzati a livello della linea di giunzione delle diverse viste.
- Oggetti presenti sopra le telecamere non possono essere ripresi.
- La vista a volo d'uccello potrebbe essere disallineata in seguito a una modifica della posizione della telecamera.
- Una linea per terra potrebbe essere disallineata e non diritta a livello della linea di giunzione delle immagini combinate. Il disallineamento aumenta man mano che procede la linea.

Vista anteriore laterale

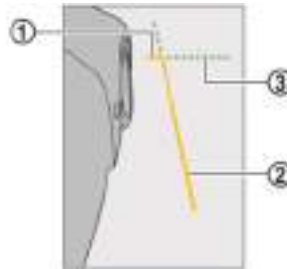

Linee guida:

Sul monitor vengono visualizzate le linee guida che indicano la larghezza e l'avantreno del veicolo.

La linea anteriore ① indica la parte frontale del veicolo.

La linea laterale ② indica la fiancata e pertanto la larghezza del veicolo, compresi gli specchietti esterni.

I prolungamenti ③ sia della linea anteriore ① sia della linea laterale ② sono indicati mediante una linea verde tratteggiata.

AVVERTENZA

- Quando si rimuove sporco o neve dalla telecamera, non graffiare l'obiettivo.
- L'indicatore di direzione può sovrapporsi alla linea della fiancata del veicolo. Ciò non indica la presenza di un guasto.

Vista panoramica anteriore/posteriore

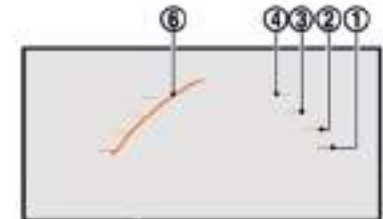

Vista panoramica anteriore

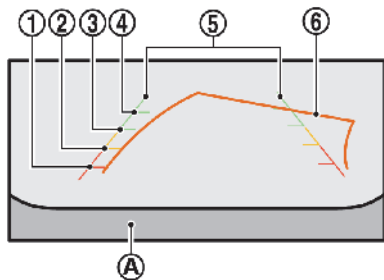

Vista panoramica posteriore

Linee distanziometriche:

Indicano la distanza dalla carrozzeria del veicolo **A**.

- Linea rossa ①: circa 0,5 m (1,5 ft)
- Linea gialla ②: circa 1 m (3 ft)
- Linea verde ③: circa 2 m (7 ft)
- Linea verde ④: circa 3 m (10 ft)

Linee guida dimensioni veicolo ⑤:

Indicano la larghezza del veicolo quando si fa marcia indietro.

Linee di traiettoria prevista ⑥:

Indicano la traiettoria prevista quando si guida il veicolo.

Le linee di traiettoria prevista vengono visualizzate sul monitor quando si gira lo sterzo.

Le linee di traiettoria prevista si spostano in base al movimento dello sterzo.

Le linee di traiettoria prevista non vengono visualizzate mentre il volante è in posizione diritta (solo vista panoramica posteriore).

La vista anteriore non apparirà se la velocità del veicolo è superiore a 10 km/h (6 miglia/h).

DIFFERENZA TRA DISTANZA PREVISTA E DISTANZA EFFETTIVA

Le linee distanziometriche e le linee guida dimensioni veicolo devono essere usate esclusivamente come riferimento e soltanto quando il veicolo si trova su fondo piano e asfaltato. La distanza visualizzata sul monitor è soltanto intesa come riferimento e potrebbe differire dalla distanza effettiva che intercorre tra veicolo e oggetti visualizzati.

Fare marcia indietro su una ripida salita

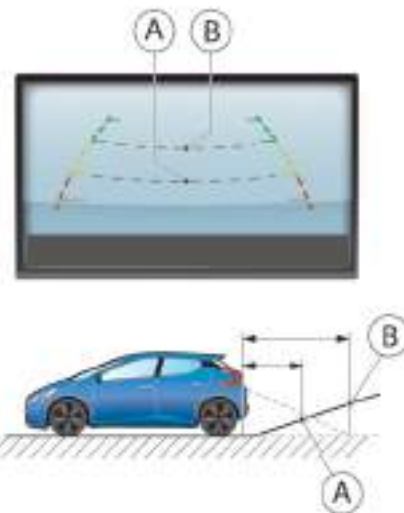

Facendo marcia indietro in salita, le linee distanziometriche e le linee guida dimensioni veicolo si presentano meno distanti di quanto non sia la distanza effettiva. Per esempio, il display mostra 1 m (3 ft) fino al punto **A**, mentre in realtà la distanza di 1 m

(3 ft) in discesa si trova nel punto ②. Da notare che qualsiasi oggetto in salita appare sul monitor più vicino di quanto non sia in realtà.

Fare marcia indietro su una ripida discesa

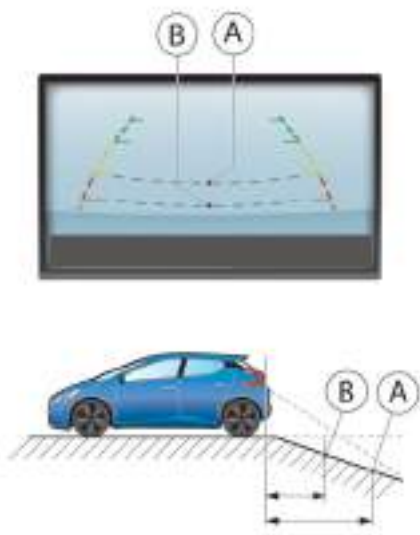

Facendo marcia indietro in discesa, le linee distanziometriche e le linee guida dimensioni veicolo si presentano più distanti di quanto non sia la distan-

za effettiva. Per esempio, il display mostra 1 m (3 ft) fino al punto ①, mentre in realtà la distanza di 1 m (3 ft) in discesa si trova nel punto ②. Da notare che qualsiasi oggetto in discesa appare sul monitor più distante di quanto non sia in realtà.

Fare marcia indietro in prossimità di un oggetto sporgente

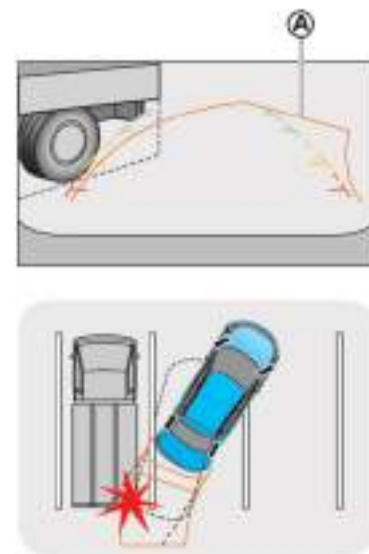

Le linee di traiettoria prevista ① non sono in contatto con l'oggetto nel display. Tuttavia, il veicolo potrebbe andare a scontrarsi con l'oggetto se questo sporge sopra la traiettoria effettiva.

Fare retromarcia dietro a un oggetto sporgente

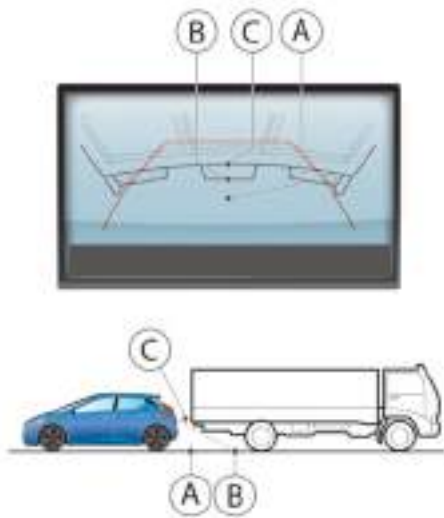

Il punto © appare più distante rispetto al punto © nel display. Tuttavia, il punto © si trova alla stessa distanza del punto ©. Se l'oggetto sporge sopra il percorso di retromarcia effettivo, il veicolo potrebbe andare a scontrarsi con l'oggetto se fa marcia indietro verso il punto ©.

CONSIGLI PER L'USO

⚠ AVVERTENZA

- **Non usare alcol, benzina o diluenti per la pulizia della telecamera. Questi prodotti possono provocarne lo scolorimento. Pulire la telecamera con un panno soffice e inumidito con un detergente delicato diluito, quindi asciugare con un panno asciutto.**
- **Non danneggiare la telecamera per non pregiudicare il funzionamento dello schermo.**
- L'Intelligent Around View Monitor ritorna automaticamente alla schermata precedente, se per 3 minuti dopo aver premuto il pulsante **CAMERA** non vengono eseguite operazioni mentre la leva del cambio si trova in una posizione diversa da R (Retromarcia).
- La visualizzazione delle immagini sullo schermo potrebbe avvenire con un certo ritardo dopo aver cambiato schermata. Le immagini presentate sull'Intelligent Around View Monitor potrebbero risultare distorte per un breve periodo, finché la schermata dell'Intelligent Around View Monitor non viene visualizzata completamente.
- In presenza di temperature molto elevate o molto basse, le immagini potrebbero essere visualizzate sullo schermo in modo poco chiaro. Ciò non indica la presenza di un guasto.
- La luce intensa che batte direttamente sulla telecamera, potrebbe impedire la corretta visualizzazione delle immagini. Ciò non indica la presenza di un guasto.
- Lo schermo potrebbe sfarfallare in presenza di luce fluorescente. Ciò non indica la presenza di un guasto.
- Il colore delle immagini visualizzate sull'Intelligent Around View Monitor può essere leggermente diverso dal colore effettivo.
- Immagini visualizzate sul monitor potrebbero essere poco chiare mentre il colore delle stesse potrebbe sembrare diverso in un luogo buio o di notte. Ciò non indica la presenza di un guasto.
- La vista a volo d'uccello fornita dalle diverse telecamere può variare in chiarezza a seconda della telecamera usata.
- La presenza di contaminazioni, pioggia o neve sulla telecamera può compromettere la corretta visualizzazione delle immagini sull'Intelligent Around View Monitor. Pulire la telecamera.
- Non passare la cera sulla finestra della telecamera. Eliminare eventuali residui di cera usando un panno pulito inumidito con un detergente neutro diluito in acqua.

IMPOSTAZIONI DELLA TELECAMERA

Regolazione della schermata panoramica

1. Sfiocare il display dello schermo a sfioramento o il pulsante  quando l'Intelligent Around View Monitor è acceso.
2. Sfiocare le opzioni di impostazione desiderate.

Opzioni di impostazione disponibili:

- Luminosità
- Contrasto
- Tonalità
- Colore
- Livello nero

Non effettuare le regolazioni dell'Intelligent Around View Monitor quando il veicolo è in marcia.

Indicatori di guasti



Quando sullo schermo viene visualizzata l'icona , sono presenti condizioni anomale nell'Intelligent Around View Monitor.

Questo non è di impedimento alle normali operazioni di guida, ma è necessario far esaminare il sistema da uno specialista per la riparazione di veicoli elettrici LEAF, come un Concessionario di veicoli elettrici autorizzato NISSAN.



Quando sullo schermo viene visualizzata l'icona , le immagini della telecamera potrebbero essere soggette a perturbazioni elettromagnetiche temporanee causate dai dispositivi circostanti.

Questo non è di impedimento alle normali operazioni di guida, ma se avviene di frequente è necessario far esaminare il sistema da uno specialista per la riparazione di veicoli elettrici LEAF, come un Concessionario di veicoli elettrici autorizzato NISSAN.

RILEVAMENTO DI OGGETTI IN MOVIMENTO

Il sistema di rilevamento oggetto mobile (MOD - Moving Object Detection) informa il conducente sulla presenza di oggetti in movimento intorno al veicolo, per esempio quando il veicolo esce da un parcheggio coperto, durante le manovre di parcheggio,

e in altre circostanze simili. Il sistema MOD rileva la presenza di oggetti in movimento utilizzando la tecnologia di elaborazione delle immagini proiettate sullo schermo.

Quando vengono visualizzate le immagini della telecamera, il sistema MOD entra in funzione nelle condizioni seguenti:

- Con la leva del cambio in posizione **P** (Parcheggio) o **N** (Folle) e il veicolo fermo, il sistema MOD rileva oggetti in movimento nella vista a volo d'uccello. Il sistema MOD non funziona se gli specchietti esterni sono in movimento o se viene aperta una porta.
- Quando la leva del cambio è in posizione **D** (Marcia) o **B** e la velocità del veicolo è inferiore a circa 8 km/h (5 miglia/h), il sistema MOD rileva oggetti in movimento nella vista anteriore o nella vista panoramica anteriore.
- Quando la leva del cambio è in posizione **R** (Retromarcia) e la velocità del veicolo è inferiore a circa 8 km/h (5 miglia/h), il sistema MOD rileva oggetti in movimento nella vista posteriore o nella vista panoramica-posteriore. Il sistema MOD non funziona quando il portellone posteriore è aperto.

NOTA:

Il sistema MOD non rileva oggetti in movimento nella vista anteriore laterale. In presenza di questa vista, l'indicatore MOD non viene visualizzato sullo schermo.



ATTENZIONE

- **Il sistema MOD non può tuttavia sostituirsi ad un comportamento consono nella guida e non è progettato per prevenire eventuali scontri con oggetti presenti intorno al veicolo. Prima di fare le manovre, bisogna sempre guardare negli specchietti retrovisori esterni e in quello interno e girare la testa per controllare i dintorni e per verificare se si può procedere in tutta sicurezza.**
- **Il MOD non è in grado di rilevare oggetti fermi.**
- **Rumori eccessivi (come per esempio il volume dell'impianto audio, o i rumori provenienti da un finestrino aperto) possono disturbare il segnale acustico o coprirlo.**
- **L'efficienza del sistema MOD è soggetta a restrizioni dovute a condizioni ambientali e alla presenza di oggetti nei pressi del veicolo, per esempio:**
 - **Quando il contrasto tra lo sfondo e gli oggetti in movimento è basso.**
 - **Quando è presente una fonte di luce lampeggiante.**
 - **Quando è presente una luce intensa, quale quella dei fari di un altro veicolo o la luce del sole.**
 - **Quando l'orientamento della telecamera non è quello consueto, per esempio quando lo specchietto è ripiegato.**

- **Quando sull'obiettivo della telecamera sono presenti sporco, gocce d'acqua o neve.**
- **Quando la posizione degli oggetti in movimento nel display non cambia.**
- **Il sistema MOD è inoltre in grado di rilevare altri fattori, quali le gocce d'acqua che scorrono sull'obiettivo della telecamera, ombre in movimento, ecc.**
- **Il sistema MOD potrebbe avere qualche problema di funzionamento a causa della velocità, direzione, distanza o forma degli oggetti in movimento.**
- **Se il vostro veicolo subisce dei danni all'area che porta le telecamere, che restano disallineate o piegate, la zona di rilevamento potrebbe subire variazioni e il sistema MOD potrebbe avere delle difficoltà a rilevare correttamente gli oggetti.**

Come visualizzare le informazioni MOD



Vista a volo d'uccello/vista anteriore



Vista a volo d'uccello/vista posteriore

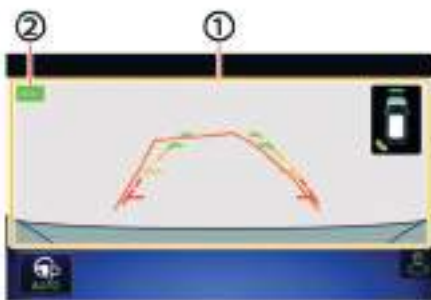

Vista panoramica anteriore/posteriore

① Riquadro di avvertimento rilevamento (giallo):

visualizzato in qualsiasi vista in base al punto in cui viene rilevato l'oggetto in movimento (verrà emesso un solo segnale acustico). Mentre il sistema MOD continua a rilevare altri oggetti in movimento, il riquadro giallo rimarrà visualizzato sul display.

② Indicatore MOD:

L'indicatore MOD viene visualizzato in verde nella vista in cui il sistema MOD è operativo. L'indicatore MOD grigio appare invece nella vista in cui il sistema MOD non è operativo. Quando si spegne il sistema MOD, l'indicatore MOD non viene visualizzato.

Attivazione o disattivazione del sistema MOD

È possibile attivare o disattivare il sistema MOD mediante il display informativo multifunzione. Vedere  "Display informativo multifunzione" nel capitolo "2. Strumentazione e comandi" per ulteriori dettagli.

BOCCHETTE DI VENTILAZIONE

BOCCHETTE DI VENTILAZIONE CENTRALI



Aprire o chiudere e regolare la distribuzione del flusso d'aria dalle bocchette.

BOCCHETTE DI VENTILAZIONE LATERALI



Lato guida e passeggero

Regolare la direzione del flusso d'aria dalle bocchette.

- : Questo simbolo indica che le bocchette sono chiuse.
-  : Questo simbolo indica che le bocchette sono aperte.

SISTEMA DI CLIMATIZZAZIONE

ATTENZIONE

- La funzione di raffreddamento del condizionatore funziona solo quando la spia PRONTO a partire è accesa (ON).
- Non lasciare incustoditi nel veicolo bambini o adulti invalidi. Non lasciare incustoditi nel veicolo neanche animali domestici; Nelle giornate calde e soleggiate, la temperatura all'interno di un veicolo chiuso può salire a tal punto da provocare maleseri gravi o addirittura fatali a persone o animali.
- Non utilizzare la modalità di ricircolo aria per periodi di tempo prolungati, poiché l'aria all'interno dell'abitacolo potrebbe farsi viziata e i finestrini potrebbero appannarsi.

Il sistema di climatizzazione (funzioni del condizionatore e del riscaldamento) può operare quando la spia PRONTO a partire è accesa. Durante la ricarica, tuttavia, il sistema di climatizzazione può essere usato con il pulsante di avviamento in posizione ON.

Il ventilatore, il riscaldamento e il condizionamento aria possono essere attivati manualmente, usando la funzione di programmazione del timer e la funzione di controllo a distanza del climatizzatore.

Queste funzioni possono essere attivate nelle seguenti condizioni:

Posizione del pulsante di avviamento	LOCK/OFF	ACC	ON	PRONTO a partire
Ventilatore	—	—	Disponibile	Disponibile
Riscaldamento e condizionatore d'aria	—	—	Disponibile*1	Disponibile
Timer (timer per il climatizzatore)	Disponibile	Disponibile	—	—
Controllo a distanza *2	Disponibile	Disponibile	—	—

*1: Il sistema di climatizzazione entra in funzione soltanto quando la ricarica è in corso. Al completamento della ricarica, rimane in funzione se il dispositivo di ricarica è collegato.

*2: Modelli con sistema di navigazione per veicoli elettrici (EV)

NOTA:

- **Immediatamente dopo il funzionamento ON/OFF del climatizzatore, è possibile sentire una serie di rumori operativi. Ciò non indica la presenza di un guasto.**
- **Durante l'operazione di ricarica, il compressore e la ventola del motore potrebbero avviarsi improvvisamente. Ciò non indica la presenza di un guasto.**
- **Quando il condizionatore è in funzione, l'acqua che si forma per condensazione all'interno del sistema viene evacuata sotto il veicolo. Pertanto la presenza di acqua sotto il veicolo rientra nella normalità. Quando il climatizzatore è in funzione, si può notare un gocciolamento d'acqua sotto il veicolo.**

- **Odori provenienti dall'interno e dall'esterno del veicolo possono annidarsi nel condizionatore d'aria. Questi odori si introducono nell'abitacolo attraverso le bocchette di ventilazione.**
- **Quando si parcheggia il veicolo, usare i comandi del riscaldamento e condizionatore per disattivare la modalità di ricircolo aria e permettere l'ingresso di aria fresca nell'abitacolo. In questo modo si eliminano in gran parte gli odori presenti all'interno del veicolo.**

SCHERMATA DI STATO DEL SISTEMA DI CLIMATIZZAZIONE (modelli con sistema di navigazione per veicoli elettrici (EV))

1. Sfiorare [Info] sulla barra di avvio.
2. Sfiorare [Climatizz. e Audio].

Lo stato del sistema di climatizzazione può essere visualizzato sullo schermo. (Vedere il Libretto di uso del sistema di navigazione per veicoli elettrici (EV), fornito separatamente.)

NOTA:

- **Se la spia PRONTO a partire del veicolo è accesa e il dispositivo di ricarica è collegato al veicolo, la posizione del pulsante di accensione/spengimento cambia in ON e il sistema di climatizzazione cambia la modalità di circolazione aria. Se si desidera azionare nuovamente il sistema di climatizzazione, portare il pulsante di avviamento in posizione OFF e riportarlo di nuovo su ON dopo aver verificato che il veicolo abbia iniziato la ricarica.**
- **Quando il pulsante di accensione/spengimento è in posizione ON e l'alimentazione fornita dal dispositivo di ricarica viene interrotta a causa di un'interruzione di corrente, ecc., il sistema funziona nei modi seguenti:**
 - **Se si verifica durante la ricarica:**
Se l'alimentazione elettrica viene ripristinata entro circa 5 minuti, il sistema di climatizza-

zione si riavvia. Tuttavia, se sono trascorsi più di 5 minuti, il sistema di climatizzazione non si riavvia.

- **Se si verifica dopo il completamento della ricarica:**
Il sistema di climatizzazione si spegne.

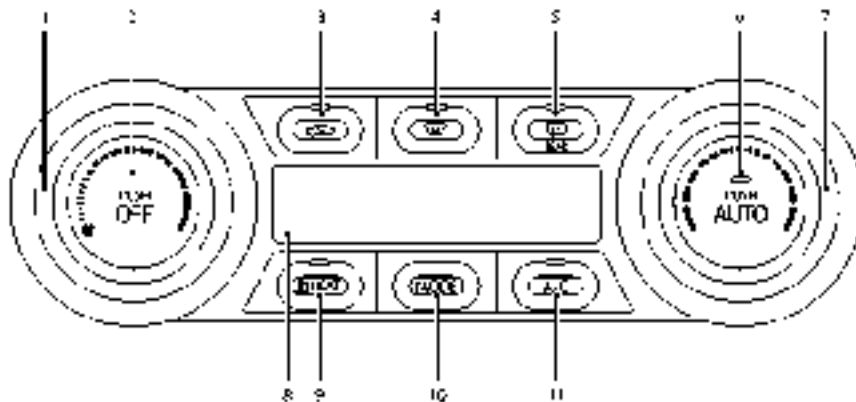

Modello con guida a sinistra (LHD)

CLIMATIZZATORE AUTOMATICO (tipo A)

1. Manopola velocità di ventilazione
2. Pulsante di regolazione condizionatore (OFF) (accende o spegne del tutto il sistema di climatizzazione)

3. Pulsante di ricircolo aria
4. Pulsante sbrinatori anteriori
5. Pulsante lunotto termico (Vedere anche  "Interruttore lunotto termico e sbrinatori specchietti esterni (se in dotazione)" nel capitolo "2. Strumentazione e comandi")

6. Pulsante climatizzatore automatico (AUTO)
7. Manopola di regolazione temperatura
8. Display climatizzatore
9. Pulsante aria calda per climatizzatore manuale (HEAT)
10. Pulsante di regolazione manuale distribuzione aria (MODE)
11. Pulsante aria fredda per climatizzatore manuale (HEAT)

Funzionamento automatico (AUTO)

La modalità AUTO può essere usata tutto l'anno in quanto il sistema provvede al controllo e al mantenimento automatici della temperatura, la distribuzione dell'aria, l'aspirazione dell'aria e la velocità di ventilazione.

1. Premere il pulsante <AUTO>. La spia luminosa AUTO verrà accesa.
2. Ruotare la manopola di regolazione temperatura per impostare la temperatura desiderata.

Quando è attiva una delle seguenti funzioni, l'indicatore AUTO si spegne.

- Viene premuto il pulsante HEAT o A/C.
- Viene azionato il comando di regolazione velocità di ventilazione o il comando del flusso aria.
- Viene inserito il pulsante d'aspirazione aria.

Tuttavia le funzioni che non sono state azionate continuano a funzionare in modalità AUTO.

NOTA:

- Quando si aziona la manopola di regolazione della velocità di ventilazione, il pulsante **MODE** o il pulsante di regolazione aspirazione aria mentre è in uso la funzione **AUTO**, tutti gli altri pulsanti funzioneranno in modalità **AUTO**.
- Quando la spia luminosa **AUTO** è accesa, energia elettrica consumata dal climatizzatore può essere risparmiata rispetto a quando la spia luminosa **AUTO** non è accesa.

La spia luminosa **HEAT** e la spia luminosa **A/C** si accendono secondo lo stato di funzionamento del sistema di climatizzazione.

Modalità operativa	Spia luminosa A/C	Spia luminosa HEAT
Raffreddamento	ON	OFF
Riscaldamento (A/C OFF)	OFF	ON

Funzionamento manuale

La modalità manuale può essere usata per impostare il riscaldamento e condizionatore in base alle proprie necessità.

La spia luminosa **HEAT** e la spia luminosa **A/C** si accendono secondo lo stato di funzionamento del sistema di climatizzazione.

Modalità operativa	Spia luminosa A/C	Spia luminosa HEAT
Raffreddamento	ON	OFF
Riscaldamento con deumidificazione	ON	ON
Riscaldamento (A/C OFF)	OFF	ON
Ventilazione	OFF	OFF

Raffreddamento:

1. Premere il pulsante **<A/C>** per accendere la spia luminosa **A/C**.
2. Premere il pulsante **<HEAT>** per spegnere la spia luminosa **HEAT**.

NOTA:

- **Non impostare una temperatura superiore alla temperatura dell'aria esterna. La temperatura potrebbe non essere regolata correttamente.**
- **Quando l'aria viene raffreddata rapidamente in condizioni di caldo e umidità, è possibile che si formi una nebbiolina nell'aria che esce visibilmente dalle bocchette. Questo però non indica un malfunzionamento.**

Riscaldamento con deumidificazione:

1. Premere il pulsante **<A/C>** per accendere la spia luminosa **A/C**.
2. Premere il pulsante **<HEAT>** per accendere la spia luminosa **HEAT**.

NOTA:

Il consumo di energia elettrica da parte del climatizzatore aumenta quando le spie nei pulsanti **A/C** e **HEAT** si accendono contemporaneamente. Di conseguenza, l'autonomia di percorrenza potrebbe diminuire.

Riscaldamento (A/C OFF):

1. Premere il pulsante **<HEAT>** per accendere la spia luminosa **HEAT**.
2. Premere il pulsante **<A/C>** per spegnere la spia luminosa **A/C**.

NOTA:

- **Non impostare una temperatura inferiore alla temperatura dell'aria esterna. La temperatura potrebbe non essere regolata correttamente.**
- **Se i finestrini si appannano, utilizzare il riscaldamento con deumidificazione anziché il riscaldamento con A/C spento.**

Modalità di ventilazione:

Se le spie luminose sono accese, premere il pulsante **<HEAT>** e il pulsante **<A/C>** in modo che entrambe le spie luminose si spengano.



NOTA:

- **La modalità di ventilazione richiede un consumo elettrico basso, di conseguenza la distanza percorribile aumenta.**
- **Nella modalità di ventilazione, la temperatura non viene indicata sullo schermo di navigazione né sul display del climatizzatore.**

Sbrinamento/disappannamento con deumidificazione:

Premere il pulsante di sbrinamento parabrezza . (La spia luminosa si accende)

NOTA:

- Per sbrinare e disappannare rapidamente la superficie esterna del parabrezza, impostare la temperatura e la ventilazione al massimo.
- Dopo che il parabrezza si sarà pulito, premere nuovamente il pulsante di disappannamento parabrezza . (La spia luminosa si spegne.)
- Quando si preme il pulsante dello sbrinatori anteriore , il condizionatore si attiva automaticamente per disappannare il parabrezza. Per accelerare il disappannamento del parabrezza, viene selezionata la modalità di circolazione aria esterna.





Regolazione della velocità di ventilazione:

Premere il pulsante della velocità di ventilazione  per regolare manualmente la velocità.

Premere il pulsante <AUTO> per far sì che la velocità di ventilazione venga regolata automaticamente.

Regolazione flusso aria:

Premere il pulsante <MODE> per cambiare la modalità di distribuzione aria.

-  — L'aria esce dalle bocchette centrali e laterali.
-  — L'aria esce dalle bocchette centrali e laterali e da quelle a pavimento.
-  — L'aria esce principalmente dalle bocchette a pavimento.
-  — L'aria esce dalle bocchette di sbrinamento e dalle bocchette a pavimento.
-  — L'aria esce principalmente dalle bocchette di sbrinamento.

Regolazione della temperatura:

Ruotare la manopola di regolazione temperatura per impostare la temperatura desiderata.

Ricircolo aria:

Premere il pulsante di ricircolo dell'aria  per cambiare la modalità di ricircolo. Quando l'indicatore si accende, si attiva il ricircolo del flusso d'aria all'interno del veicolo.

Circolazione aria esterna:

Premere il pulsante di ricircolo dell'aria  per cambiare la modalità di ricircolo. Quando la spia luminosa è spenta, il flusso d'aria dall'esterno viene immesso nel veicolo.

Regolazione automatica dell'aspirazione aria:

Per impostare la modalità di regolazione automatica, tenere premuto il pulsante  (regolazione aspirazione aria). La spia luminosa lampeggia due volte, quindi la circolazione interna/esterna viene regolata automaticamente. In modalità automatica, la spia luminosa si accende quando il ricircolo dell'aria all'interno dell'abitacolo viene attivato.

Spegnere il sistema.

Per spegnere il climatizzatore, premere il pulsante dell'aria condizionata. Premere di nuovo il pulsante per accendere il sistema. Alla riaccensione del sistema, si riattiva la modalità operativa (riscaldamento o A/C) che era in funzione al momento dello spegnimento del sistema.

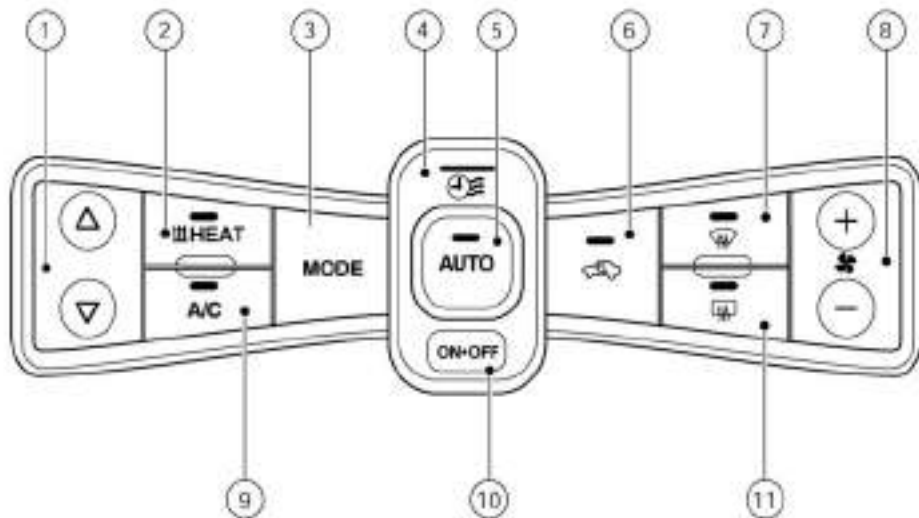

Modello con guida a sinistra (LHD)

CLIMATIZZATORE AUTOMATICO (tipo B)

1. Pulsanti di regolazione temperatura
2. Pulsante **HEAT**
3. Pulsante **MODE** (regolazione manuale del flusso aria)

4. Schermata di impostazione climatizzatore
5. Pulsante di accensione/spengimento climatizzatore **AUTO**
6. Pulsante di ricircolo aria
7. Pulsante (sbrinatoro anteriore)

8. Pulsante di regolazione velocità di ventilazione
9. Pulsante **ON•OFF A/C** (condizionatore d'aria)
10. Pulsante **ON•OFF** sistema di climatizzazione
11. Pulsante lunotto termico
("Interruttore lunotto termico e sbrinatoro specchietti esterni (se in dotazione)" nel capitolo "2. Strumentazione e comandi")

Funzionamento automatico (AUTO)

La modalità AUTO può essere usata tutto l'anno in quanto il sistema provvede al controllo e al mantenimento automatici della temperatura, la distribuzione dell'aria, l'aspirazione dell'aria e la velocità di ventilazione.

1. Premere il pulsante **<AUTO>** (la spia luminosa si accende).
2. Ruotare la manopola di regolazione temperatura per impostare la temperatura desiderata.
La temperatura impostabile è compresa tra 16°C e 30°C.

NOTA:

- **Azionando la manopola della velocità di ventilazione, il pulsante delle bocchette di aerazione o il pulsante di ricircolo aria mentre è in funzione la modalità AUTO (modalità automatica), tutti gli altri pulsanti restano in modalità AUTO.**
- **Per risparmiare elettricità, usare la modalità automatica o la modalità di ventilazione.**

Quando la spia luminosa nel pulsante <AUTO> è accesa, il consumo di energia elettrica da parte del climatizzatore risulta più efficiente rispetto a quando la spia luminosa <AUTO> è spenta. Quando è attivata la modalità di ventilazione, aria dall'esterno viene immessa nell'abitacolo tramite le bocchette di ventilazione, senza l'intervento né del riscaldamento né del raffreddamento. In questo modo si riduce significativamente il consumo di energia elettrica.

Utilizzando il climatizzatore in modalità AUTO, basta selezionare uno degli altri pulsanti del climatizzatore per disattivare questa modalità e per attivare la modalità manuale.

Gli altri comandi vengono adattati continuamente ad eccezione del pulsante azionato.

La spia luminosa HEAT e la spia luminosa A/C si accendono secondo lo stato di funzionamento del sistema di climatizzazione.

Stato modalità	Spia luminosa A/C	Spia luminosa HEAT
Raffreddamento	ON	OFF
Riscaldamento con deumidificazione	ON	ON
Riscaldamento (A/C OFF)	OFF	ON

Funzionamento manuale

La modalità manuale può essere usata per impostare il riscaldamento e condizionatore in base alle proprie necessità.

Raffreddamento:

1. Premere il pulsante <A/C> per attivare il flusso d'aria fredda. (La spia luminosa A/C si accende).
2. Premere il pulsante <HEAT> per disattivare il flusso d'aria calda (la spia luminosa HEAT si spegne).

NOTA:

- **Non impostare una temperatura superiore alla temperatura dell'aria esterna. La temperatura potrebbe non essere regolata correttamente.**
- **Quando l'aria viene raffreddata rapidamente in condizioni di caldo e umidità, è possibile che si formi una nebbiolina nell'aria che esce visibilmente dalle bocchette. Questo però non indica un malfunzionamento.**

Riscaldamento con deumidificazione:

1. Premere il pulsante <A/C> (la spia luminosa A/C si accende).
2. Premere il pulsante <HEAT> (la spia luminosa HEAT si spegne).

NOTA:

Il consumo di energia elettrica da parte del climatizzatore aumenta quando le spie nei pulsanti A/C e HEAT si accendono contemporaneamente. Di conseguenza, l'autonomia di percorrenza potrebbe diminuire.

Riscaldamento (A/C OFF):

1. Premere il pulsante <HEAT>.
2. Se necessario, spegnere la spia luminosa A/C.

NOTA:

- **Non impostare una temperatura inferiore alla temperatura dell'aria esterna. La temperatura potrebbe non essere regolata correttamente.**
- **Se i finestrini si appannano, utilizzare il riscaldamento con deumidificazione anziché il riscaldamento con A/C spento.**

Modalità di ventilazione:



Per attivare la modalità di ventilazione, premere il pulsante <HEAT> e il pulsante <A/C> sulla posizione "OFF" (entrambe le spie sono spente).

In questo modo il livello dei consumi di energia elettrica si riduce ad un minimo, dato che sono in funzione i soli ventilatori per immettere l'aria dall'esterno nel veicolo, facendola circolare nell'abitacolo senza l'intervento né del riscaldamento, né del raffreddamento. Usare il pulsante <MODE> e la manopola della ventilazione per selezionare la distribuzione dell'aria desiderata all'interno del veicolo.

Sbrinamento/disappannamento con deumidificazione:

Premere il pulsante di sbrinamento parabrezza . (La spia luminosa si accende)

NOTA:

- Quando si preme il pulsante dello sbrinatori anteriore , il condizionatore si attiva automaticamente per disappannare il parabrezza. Per accelerare il disappannamento del parabrezza, viene selezionata la modalità di circolazione aria esterna.
- Per sbrinare e disappannare rapidamente la superficie esterna del parabrezza, impostare la temperatura e la ventilazione al massimo.
- Dopo che il parabrezza si sarà pulito, premere nuovamente il pulsante di disappannamento parabrezza . (La spia luminosa si spegne.)

Regolazione della velocità di ventilazione:

Premere il lato + o - del comando () per regolare manualmente la velocità di ventilazione.

Premere il pulsante <AUTO> per far sì che la velocità di ventilazione venga regolata automaticamente.

Regolazione flusso aria:

Premere il pulsante <MODE> per cambiare la modalità di distribuzione aria.

Nel display appaiono le seguenti icone.

 — L'aria esce dalle bocchette centrali e laterali.

 — L'aria esce dalle bocchette centrali e laterali e da quelle a pavimento.

 — L'aria esce principalmente dalle bocchette a pavimento.

 — L'aria esce dalle bocchette di sbrinamento e dalle bocchette a pavimento.

 — L'aria esce principalmente dalle bocchette di sbrinamento.

Regolazione della temperatura:

Premere il pulsante di regolazione temperatura per impostare la temperatura desiderata.

La temperatura impostabile è compresa tra 16°C (60°F) e 30°C (86°F).

Ricircolo aria:

Premere il pulsante di ricircolo dell'aria  per cambiare la modalità di ricircolo. Quando l'indicatore si accende, si attiva il ricircolo del flusso d'aria all'interno del veicolo.

Circolazione aria esterna:

Premere il pulsante di ricircolo dell'aria  per cambiare la modalità di ricircolo. Quando la spia luminosa è spenta, il flusso d'aria dall'esterno viene immesso nel veicolo.



Regolazione automatica dell'aspirazione aria:

Per impostare la modalità di regolazione automatica, tenere premuto il pulsante  (regolazione aspirazione aria). La spia luminosa lampeggia due volte, quindi la circolazione interna/esterna viene regolata automaticamente. In modalità automatica, la spia luminosa si accende quando il ricircolo dell'aria all'interno dell'abitacolo viene attivato.

Spegnimento del sistema.

Per spegnere il climatizzatore, premere il pulsante <ON-OFF>.

CONSIGLI PER L'USO

- Il sistema di climatizzazione automatico è dotato di sensori. I sensori consentono di mantenere costante la temperatura. Non coprire i sensori.
- Tramite la modalità AUTO è possibile ridurre il consumo elettrico da parte del climatizzatore.
- Quando si preme l'interruttore AUTO, la spia luminosa AUTO si accende. La spia luminosa nel pulsante HEAT o quella nel pulsante A/C si accende in base al funzionamento del climatizzatore.
- Quando si preme uno dei pulsanti MODE, A/C, HEAT, velocità di ventilazione , sbrinatori anteriore , regolazione dell'aspirazione aria  mentre la spia luminosa AUTO è accesa, la spia AUTO si spegnerà.
- Il consumo elettrico legato al funzionamento del sistema di climatizzazione varia in base alla temperatura esterna e la temperatura impostata. Il consumo aumenta se la temperatura interna viene abbassata troppo in estate o se viene alzata troppo in inverno. Ciò riduce l'autonomia di percorrenza.
- Se il caricatore è collegato al veicolo mentre questo si trova in modalità PRONTO a partire e il condizionatore o il riscaldamento sono accesi, il pulsante di avviamento passa automaticamente in posizione ON. Il sistema di climatizzazione disattiva automaticamente la funzione di riscal-

damento o condizionamento e passa alla modalità di ricircolo dell'aria. Portare il pulsante di avviamento in posizione OFF per iniziare la ricarica. Attivare la funzione di climatizzazione desiderata.

- In caso di ricarica normale, il sistema di climatizzazione è operativo quando il processo di ricarica è completato. In caso di ricarica rapida, il sistema di climatizzazione smette di funzionare quando il processo di ricarica si ferma.
- Il climatizzatore con timer o il climatizzatore con controllo a distanza (solo tipo B) potrebbe fare appannare i finestrini a seconda della temperatura impostata (solo tipo B) o la temperatura esterna.
- Inserendo l'interruttore dei sedili riscaldabili prima di azionare il climatizzatore con timer (solo tipo B) o il climatizzatore con controllo a distanza (solo tipo B), si accende anche il sedile riscaldabile. Il volante riscaldabile si accende automaticamente quando la temperatura esterna è bassa.

FILTRO PER CONDIZIONATORE D'ARIA

L'impianto di climatizzazione è dotato di un filtro che raccoglie polvere, polline, sporco ecc. Per garantire un funzionamento corretto di condizionatore, riscaldamento, sbrinamento e ventilatore, sostituire regolarmente il filtro. Per sostituire il filtro, rivolgersi a uno specialista per la riparazione di veicoli elettrici LEAF, come un Concessionario di veicoli elettrici autorizzato NISSAN.

Se il flusso d'aria si riduce sensibilmente o se i finestrini si appannano troppo facilmente quando si aziona l'impianto di condizionamento, è necessario sostituire il filtro.

MANUTENZIONE DEL CLIMATIZZATORE

L'impianto di climatizzazione del veicolo NISSAN viene caricato di un refrigerante formulato nel rispetto dell'ambiente. **Questo liquido refrigerante non danneggia lo strato di ozono della terra.** Occorrono attrezzature di ricarica e lubrificanti speciali per la manutenzione del climatizzatore NISSAN. L'uso di refrigeranti o lubrificanti impropri causa gravi danni all'impianto di climatizzazione. (Vedere  "Capacità e lubrificanti/liquidi consigliati" nel capitolo "9. Informazioni tecniche" per le raccomandazioni sui refrigeranti e sui lubrificanti dell'impianto di climatizzazione).

Presso uno specialista per la riparazione di veicoli elettrici LEAF, come un Concessionario di veicoli elettrici autorizzato NISSAN è possibile ottenere interventi di manutenzione dell'impianto di climatizzazione rispettosi dell'ambiente.



ATTENZIONE

Il sistema contiene liquido refrigerante ad alta pressione. Per evitare lesioni personali, gli eventuali interventi di assistenza sul climatizzatore devono essere effettuati soltanto da tecnici esperti dotati di adeguate apparecchiature.

TIMER PER IL CLIMATIZZATORE

Questa funzione serve a preriscaldare o preraffreddare l'abitacolo del veicolo alla temperatura predefinita prima di mettersi alla guida. Ciò contribuisce a ridurre il consumo dell'energia fornita dalla batteria agli ioni di litio.

Il timer per il climatizzatore aziona il condizionatore usando l'energia elettrica fornita dal caricatore o dalla batteria agli ioni di litio. Mentre il connettore di ricarica è collegato al veicolo, non viene usata l'energia elettrica della batteria agli ioni di litio.

Il timer per il climatizzatore consente due programmazioni.

Una volta impostato il timer per il climatizzatore, la temperatura all'interno dell'abitacolo sarà regolata all'ora programmata. Pertanto non è necessario programmare il timer ogni singolo giorno.



ATTENZIONE

Nonostante sia impostato il timer per il climatizzatore, la temperatura all'interno dell'abitacolo potrebbe salire o scendere in caso di spegnimento automatico del sistema. Non lasciare incustoditi nel veicolo bambini o adulti invalidi. Non lasciare incustoditi nel veicolo neanche animali domestici; Nelle giornate calde e soleggiate, la temperatura all'interno di un veicolo chiuso può salire a tal punto da provocare malesseri gravi o addirittura fatali a persone o animali. Inoltre, nelle giornate fredde, la temperatura all'interno del veicolo potrebbe scendere a tal punto da causare lesioni gravi o anche fatali a persone o animali.

COME IMPOSTARE IL TIMER PER IL CLIMATIZZATORE

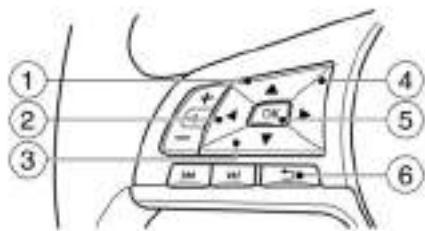

- 1 Pulsante ▲
- 2 Pulsante ◀
- 3 Pulsante ▼
- 4 Pulsante ▶
- 5 Pulsante <OK>

6 Pulsante (Indietro)

1. Premere il pulsante ◀ o ▶ e selezionare [Impostazioni] sul display informativo multifunzione.

2. Premere il pulsante ▲ o ▼ per selezionare [Impostazioni EV], quindi premere l'interruttore <OK> ⑤.
3. Premere il pulsante ▲ o ▼ per selezionare [Ctr. clima Timer1] o [Ctr. clima Timer2] e quindi premere l'interruttore <OK>.
4. Premere il pulsante ▲ o ▼ per selezionare [Timer], quindi premere l'interruttore <OK> per attivare l'impostazione. Quando l'impostazione del timer viene attivata, la spia luminosa si accenderà.
5. Premere il pulsante ▲ o ▼ per selezionare [Orario di partenza], quindi premere l'interruttore <OK>.
6. Premere il pulsante ▲ o ▼ per impostare l'ora, quindi premere l'interruttore <OK>.
7. Premere il pulsante ▲ o ▼ per impostare i minuti, quindi premere l'interruttore <OK>. L'impostazione può essere modificata con incrementi di 10 minuti.
8. Premere il pulsante ▲ o ▼ per selezionare [Temperatura clima], quindi premere l'interruttore <OK>.
9. Premere il pulsante ▲ o ▼ per impostare la temperatura climatica, quindi premere l'interruttore <OK>.

10. Premere il pulsante ▲ o ▼ per selezionare [Giorni], quindi premere l'interruttore <OK>. Il giorno corrente della settimana è sottolineato.

Premere il pulsante ▲ o ▼ per selezionare i giorni della settimana in cui si desidera attivare il sistema di climatizzazione, quindi premere l'interruttore <OK>. La spia del pulsante selezionato si accende.

11. Dopo aver impostato il giorno della settimana, premere l'interruttore Indietro e ritornare alla schermata precedente. Il giorno della settimana impostato è illuminato in bianco.
12. Dopo aver terminato l'impostazione, portare il pulsante di avviamento in posizione OFF e collegare il connettore di ricarica al veicolo.

NOTA:

- Il timer per il climatizzatore non si attiva se il connettore di ricarica non è collegato al veicolo. Tuttavia, quando la voce [Funzionamento batteria OK] è attivata e il connettore di ricarica non è collegato al veicolo, il timer per il climatizzatore si attiva per 15 minuti.
- Se la temperatura ambiente è troppo alta o troppo bassa, la temperatura interna potrebbe non raggiungere il valore impostato entro i 15 minuti.
- Per evitare di scaricare la batteria agli ioni di litio, disattivare [Funzionamento batteria OK] quando non è necessario azionare il timer per il condizionatore.

SUGGERIMENTI OPERATIVI PER L'USO DEL TIMER PER IL CLIMATIZZATORE

- Il timer per il climatizzatore si avvia solo se il pulsante di avviamento è in posizione **LOCK/OFF** o **ACC**.
- Per disattivare la funzione del timer per il climatizzatore, disattivare le impostazioni [Ctr. clima Timer1] e [Ctr. clima Timer2] Le impostazioni dell'ora di inizio e dell'ora di fine non vengono cancellate anche se la funzione del timer per il climatizzatore viene disattivata.
- Durante il funzionamento del timer per il climatizzatore, la spia del timer per il climatizzatore e l'indicatore dello stato di carica lampeggiano. Se è stata impostata l'attivazione del timer per il climatizzatore, la spia del timer per il climatizzatore si illumina.
- Se il timer per il climatizzatore viene attivato durante la ricarica del veicolo, il tempo che occorre per la ricarica sarà maggiore.
- Usando il timer per il climatizzatore o il climatizzatore a distanza in presenza di temperature basse, la velocità di ricarica della batteria potrebbe diminuire.
- Le impostazioni del timer possono anche essere modificate mentre il timer per il climatizzatore è attivo. Portando il pulsante di avviamento su OFF, il climatizzatore si avvia o entra nella modalità di attesa a seconda delle nuove impostazioni del timer.

- Quando la differenza tra la temperatura impostata del climatizzatore e la temperatura all'esterno del veicolo è molto grande, potrebbe essere difficile mantenere la temperatura all'interno dell'abitacolo al valore impostato.
- Le spie luminose relative allo stato di carica si accendono seguendo un ciclo specifico quando è funzione il riscaldatore della batteria agli ioni di litio. Le spie luminose relative allo stato di carica seguono la stessa sequenza per indicare la ricarica della batteria da 12 volt, il funzionamento del timer per il climatizzatore, o il funzionamento del climatizzatore a distanza. Il funzionamento delle spie relative allo stato di carica non varia se contemporaneamente alle funzioni di cui sopra dovesse entrare in funzione il riscaldatore della batteria agli ioni di litio.
- La temperatura nell'abitacolo potrebbe non essere confortevole se i passeggeri salgono sul veicolo troppo tempo prima o troppo tempo dopo l'ora di partenza pianificata.
- Quando è collegato il connettore di ricarica, il condizionamento dell'aria è limitato in base alla corrente elettrica disponibile. Pertanto, la temperatura potrebbe non raggiungere il valore impostato in seguito a tale limitazione del rendimento in presenza di temperatura ambiente estremamente alta o bassa.
- Il timer per il climatizzatore attiva la funzione di climatizzazione affinché si ottenga una temperatura gradevole nell'abitacolo all'ora di partenza prevista. Il climatizzatore è impostato per spegnersi all'ora di partenza prevista.

- Alcune stazioni di ricarica potrebbero non essere disponibili a tutte le ore per la ricarica. Verificare la disponibilità della stazione di ricarica prima di impostare il timer per il climatizzatore. Inoltre, assicurarsi che il pulsante di avviamento sia in posizione ON quando si imposta il timer per il climatizzatore.
- La nuova impostazione viene applicata quando il pulsante di accensione/spegnimento viene portato in posizione OFF dopo la modifica dell'impostazione.

CLIMATIZZATORE CON CONTROLLO A DISTANZA

Questo veicolo incorpora un dispositivo di comunicazione denominato TCU (Telematics Communication Unit). Il collegamento di comunicazione tra questa unità e il Centro Dati Nissan consente di usare i servizi relativi alle diverse funzioni a distanza.

È possibile avviare il climatizzatore anche se ci si trova lontano dal veicolo accedendo al sito Web del Centro Dati Nissan con un cellulare o un personal computer.

Quando si avvia il funzionamento, o all'ora di inizio impostata, il Centro Dati Nissan accede al veicolo. Quando il veicolo riceve un comando per il funzionamento a distanza, il climatizzatore si attiva immediatamente per il periodo di tempo specificato. La conferma dello stato ON/OFF del climatizzatore può essere ottenuta tramite accesso al sito Web o e-mail.

Per utilizzare questo servizio è necessario eseguire per intero la registrazione per il servizio App Nissan-

Connect Mobile. Per ulteriori informazioni, fare riferimento al Libretto di uso del sistema di navigazione di LEAF, fornito separatamente.

ATTENZIONE

- **Le onde radio possono influire negativamente sulle apparecchiature mediche elettriche. Per ulteriori informazioni, rivolgersi al produttore dell'apparecchiatura medica in riferimento ai possibili effetti sui pacemaker prima di utilizzare il climatizzatore con controllo a distanza.**
- **Anche se il climatizzatore con controllo a distanza è impostato, la temperatura nell'abitacolo potrebbe salire se il sistema dovesse spegnersi automaticamente. Non lasciare incustoditi nel veicolo bambini o adulti invalidi. Non lasciare incustoditi nel veicolo neanche animali domestici; Nelle giornate calde e soleggiate, la temperatura all'interno di un veicolo chiuso può salire a tal punto da provocare malesseri gravi o addirittura fatali a persone o animali.**

NOTA:

- **Per verificare lo stato di carica della batteria agli ioni di litio tramite smartphone con accesso a internet o personal computer;**
 - **Il veicolo deve trovarsi in una zona coperta dal segnale del telefono cellulare.**
 - **Il telefono cellulare deve trovarsi in una zona di copertura del segnale.**
 - **Il computer deve essere collegato a Internet.**

- **Alcuni telefoni cellulari non sono compatibili con questo sistema e non possono essere utilizzati per il controllo dello stato di carica della batteria agli ioni di litio. Verificare in anticipo queste condizioni.**

Consigli per l'uso:

- Quando il connettore di ricarica è collegato, il climatizzatore funziona utilizzando la corrente elettrica fornita tramite il connettore. Quando il connettore di ricarica viene disinserito dal veicolo, il climatizzatore continua a funzionare utilizzando la corrente elettrica fornita dalla batteria del veicolo.
- Il climatizzatore può funzionare per un massimo di 2 ore quando il connettore di ricarica è collegato al veicolo, o per un massimo di 15 minuti quando il connettore è disinserito.
- Il climatizzatore con controllo a distanza si avvia soltanto quando il pulsante di avviamento è in posizione OFF. Controllare che il pulsante di avviamento sia in posizione OFF.
- Il funzionamento del climatizzatore con controllo a distanza non è disponibile quando il veicolo si trova in un'area di comunicazione cellulare.
- Se il veicolo resta inutilizzato per due settimane o più, la comunicazione non è disponibile. Quando si porta il pulsante di avviamento in posizione ON, è possibile ripristinare la comunicazione con il Centro Dati Nissan.
- Quando il connettore di ricarica è collegato al veicolo, il condizionamento dell'aria è limitato in base alla capacità di corrente elettrica presente. Pertanto, la temperatura potrebbe non raggiun-

gere un livello confortevole in seguito a tale limitazione del rendimento se per esempio la temperatura esterna è estremamente alta o bassa.

- Se il pulsante di avviamento è in posizione ON o il connettore di ricarica viene disinserito durante il funzionamento del climatizzatore con controllo a distanza, il funzionamento viene automaticamente interrotto e viene inviata una e-mail.
- Se il climatizzatore con controllo a distanza viene attivato mentre il veicolo è in modalità di ricarica normale, il climatizzatore segue le modalità di priorità e la ricarica continua.
- Se viene avviato il funzionamento del climatizzatore con controllo a distanza e la ricarica del veicolo in modalità di ricarica rapida viene interrotta, viene interrotto anche il funzionamento del climatizzatore.
- Se il connettore per la ricarica rapida è collegato ma la ricarica non viene eseguita, viene attivato il climatizzatore con controllo a distanza utilizzando la corrente elettrica della batteria del veicolo.

SISTEMA AUDIO (se in dotazione)

PRECAUZIONI PER L'USO DEL SISTEMA AUDIO

ATTENZIONE

Non effettuare le diverse impostazioni del sistema audio durante la guida, per non distogliere l'attenzione dalla strada e dal traffico.

Radio

- La ricezione radio è influenzata dalla potenza del segnale dell'emittente, dalla distanza dalla stazione trasmittente, dalla presenza di edifici, ponti, montagne o altri ostacoli esterni. Le variazioni intermittenti nella qualità di ricezione sono generalmente dovute a questi disturbi esterni.
- L'uso di un telefono cellulare, all'interno o in prossimità del veicolo, può influenzare la qualità di ricezione della radio.

Letture CD (Compact Disc)

- Nelle giornate fredde o piovose, il lettore potrebbe non funzionare correttamente a causa dell'umidità. Se questo accade, estrarre il CD e deumidificare o ventilare a fondo il lettore.
- Durante la marcia su strade accidentate, si possono verificare salti nella riproduzione del CD.
- Il lettore CD talvolta non funziona quando la temperatura nell'abitacolo è molto elevata. Fare scendere la temperatura prima di usarlo.
- Non esporre i CD alla luce diretta del sole.

- I CD di scarsa qualità, sporchi, graffiati, con impronte o con forellini potrebbero non funzionare correttamente.
- I seguenti CD potrebbero presentare problemi di funzionamento:
 - Copy Control Compact Disc (CCCD)
 - CD registrabili (CD-R)
 - CD riscrivibili (CD-RW)

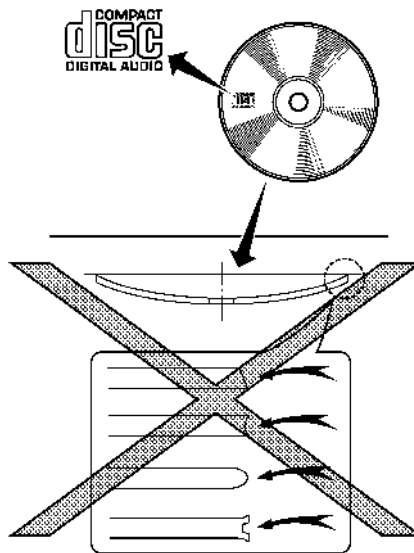

- Non usare i seguenti CD, in quanto possono compromettere il buon funzionamento del lettore:
 - CD non perfettamente circolari
 - CD con etichette di carta
 - CD deformati, graffiati o con i bordi rovinati.
- Questo sistema audio può riprodurre soltanto CD preregistrati. Non può né registrare, né masterizzare CD.
- Se non è possibile riprodurre il CD, verrà visualizzato un messaggio d'avviso.
Errore lettura disco:
 - Confermare il corretto inserimento del CD (lato dell'etichetta rivolto in alto, ecc.).
 - Verificare che il CD non sia piegato o deformato e che non sia graffiato.

Togliere disco:

Questo è un malfunzionamento causato da una temperatura troppo alta all'interno del lettore. Rimuovere il CD premendo il pulsante < ▲ > (espulsione), quindi dopo un po' di tempo reinserire il CD. Quando la temperatura del lettore ritorna ad essere normale, è possibile riprodurre il CD.

Pista non riconosciuta:

Questo sistema audio riproduce soltanto file audio in formato MP3/WMA.

Porta di connessione USB (Universal Serial Bus)

ATTENZIONE

Non collegare, scollegare o usare il dispositivo USB durante la guida. Tali operazioni potrebbero creare distrazioni. In caso di distrazione, è possibile perdere il controllo del veicolo e causare un incidente o gravi lesioni.

AVVERTENZA

- **Non forzare l'inserimento del dispositivo USB nella porta USB. Se si inserisce il dispositivo USB nella porta tenendolo inclinato o al contrario, si potrebbe danneggiare la porta.**
- **Accertarsi che il dispositivo USB sia inserito correttamente nella relativa porta. Alcuni dispositivi USB riportano il simbolo  come riferimento. Accertarsi che il simbolo sia rivolto nel senso giusto prima di introdurre il dispositivo.**
- **Mentre si estrae il dispositivo USB dalla porta USB, fare attenzione a non afferrare il tappo di protezione della porta (se in dotazione). Si potrebbero danneggiare la porta e il tappo di protezione.**
- **Non lasciare il cavo USB in un posto dove potrebbe essere tirato accidentalmente. Tirando il cavo, la porta potrebbe essere danneggiata.**

Il veicolo non è dotato di dispositivo USB. I dispositivi USB dovrebbero essere acquistati a parte, secondo le necessità.

Questo sistema non può essere utilizzato per la formattazione di dispositivi USB. Per formattare un dispositivo USB, usare il personal computer.

Per motivi legislativi, in alcuni paesi il dispositivo USB per i sedili anteriori può riprodurre soltanto l'audio senza visualizzare il video, anche quando il veicolo è parcheggiato.

Il presente sistema supporta diversi dispositivi con attacco USB, dischi rigidi USB e iPod. Alcuni dispositivi USB potrebbero non essere supportati da questo sistema.

- I dispositivi USB partizionati potrebbero presentare qualche problema di riproduzione.
- Alcuni caratteri usati in altre lingue (cinese, giapponese, ecc.) potrebbero non essere visualizzati correttamente sullo schermo. In combinazione con un dispositivo USB, si consiglia pertanto l'uso di caratteri inglesi.

Note generali in riferimento all'uso dei dispositivi USB:

Fare riferimento alle informazioni messe a disposizione dal produttore del dispositivo riguardo alle precauzioni per l'uso e la cura del dispositivo.

Note in riferimento all'uso dell'iPod:

iPod è un marchio di fabbrica di Apple Inc., registrato negli Stati Uniti e in altri paesi.

- Una connessione impropria dell'iPod può causare la visualizzazione di un segno lampeggiante sullo schermo. Accertarsi sempre che l'iPod sia stato collegato correttamente
- L'iPod nano (di 1ª generazione), se viene collegato durante un'operazione di ricerca, rimarrà in modalità di avanzamento veloce o riavvolgimento. In questo caso, resettare manualmente l'iPod.
- Gli audiolibri potrebbero non essere riprodotti nello stesso ordine in cui compaiono sull'iPod.
- File video di grandi dimensioni potrebbero rallentare i tempi di risposta dell'iPod. Il display centrale del veicolo potrebbe momentaneamente oscurarsi per poi riprendere il regolare funzionamento.
- Se l'iPod seleziona automaticamente file video di grandi dimensioni mentre si trova in modalità di riproduzione casuale, il display centrale del veicolo potrebbe momentaneamente oscurarsi per poi riprendere il regolare funzionamento.

Letture audio Bluetooth®

- Alcuni dispositivi audio Bluetooth® potrebbero non essere utilizzabili con questo sistema. Per informazioni dettagliate sui dispositivi audio Bluetooth® disponibili e compatibili con questo sistema, contattare uno specialista per la riparazione di veicoli elettrici LEAF, come un Concessionario di veicoli elettrici autorizzato NISSAN.

- Prima di usare il sistema audio Bluetooth®, occorre procedere alla registrazione iniziale del dispositivo audio.
- Il funzionamento del sistema audio Bluetooth® può variare in funzione del dispositivo audio collegato. Prima dell'uso verificare la procedura di funzionamento.
- La riproduzione dell'audio Bluetooth® verrà messa in pausa in presenza delle seguenti condizioni. La riproduzione riprenderà dopo aver soddisfatto le seguenti condizioni.
 - durante l'utilizzo di un telefono con funzione viva voce
 - durante il controllo di un collegamento con un cellulare
- L'antenna di bordo per le comunicazioni Bluetooth® è incorporata nel sistema. Non posizionare il dispositivo audio Bluetooth® in una zona circondata da parti metalliche, lontano dal sistema o in uno spazio ristretto dove il dispositivo è costantemente a contatto con la carrozzeria o con il sedile. In caso contrario, potrebbero verificarsi un deterioramento della qualità del suono o interferenze di collegamento.
- Quando si crea un collegamento wireless Bluetooth® tra il sistema e il dispositivo audio Bluetooth®, la batteria del dispositivo potrebbe scaricarsi più rapidamente del solito.
- Questo sistema è compatibile con il profilo Bluetooth® AV (A2DP e AVRCP).



Bluetooth® è un marchio di fabbrica di Bluetooth SIG, Inc. concesso in licenza a Daewoo IS Corp.

Compact Disc (CD)/memoria USB con musica in formato MP3 o WMA

Descrizione dei termini:

- MP3 — MP3 è un'abbreviazione di Moving Pictures Experts Group Audio Layer 3. MP3 è il formato più conosciuto che permette di comprimere file sonori digitali. Questo formato offre una qualità del suono pressoché pari alla "qualità CD", pur ad una frazione delle dimensioni di file sonori normali. La conversione MP3 di un brano sonoro ripreso da un CD audio può ridurre le dimensioni del file con rapporto di circa 10:1 (Campionatura: 44,1 kHz, Bit rate: 128 kbps) mantenendo una perfetta fedeltà e qualità. La compressione MP3 rimuove le parti superflue e irrilevanti di un segnale sonoro che non possono essere percepite dall'orecchio umano.
- WMA — Windows Media Audio (WMA) è un formato di compressione audio creato da Microsoft, alternativo all'MP3. Il codec WMA offre una maggiore compressione di file rispetto al codec MP3, permettendo la memorizzazione di un maggior numero di brani audio digitali nello stesso spazio rispetto agli MP3 alla stessa qualità e fedeltà.

- Bit rate — Bit rate denota il numero di bit al secondo usato dai file musicali digitali. Le dimensioni e la qualità di un file audio digitale compresso vengono determinate dal bit rate usato per codificare il file.
- Sampling frequency — Indica la frequenza con la quale i campioni di un segnale vengono convertiti da analogici a digitali (conversione A/D) al secondo.
- Multisessione — Multisessione è una delle tecniche di registrazione dati su CD. La registrazione in un'unica volta è chiamata singola sessione, mentre la registrazione in più di una sessione è chiamata multisessione.
- ID3/WMA Tag — L'ID3/WMA tag è quella parte di un file codificato MP3 o WMA che contiene le informazioni di un brano, come titolo, interprete, titolo dell'album, bit rate, durata del brano, ecc. Le informazioni ID3 tag vengono visualizzate sull'apposita riga del display.

* Windows® e Windows Media® sono marchi registrati e marchi negli Stati Uniti d'America e, in altri paesi, di Microsoft Corporation USA.

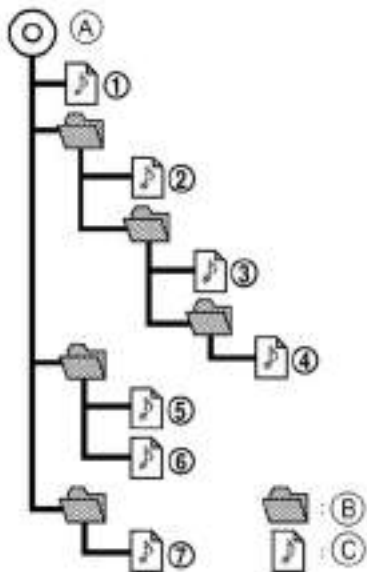

- I nomi di cartelle che non contengono file MP3/WMA non vengono visualizzati sul display.
- Se c'è un file nel primo livello del disco, viene visualizzata la Cartella principale.
- L'ordine di riproduzione è l'ordine in cui i file sono stati registrati dal software di scrittura. Pertanto, i file possono non essere riprodotti nell'ordine desiderato.

Ⓐ Cartella principale

Ⓑ Cartella

Ⓒ MP3/WMA

Ordine di riproduzione:

L'ordine di riproduzione della musica sul CD codificato in MP3 o WMA è come indicato.

Scheda delle specifiche:

Mezzi supportati		CD, CD-R, CD-RW, USB 2.0	
Sistemi file supportati		ISO9660 LEVEL1, ISO9660 LEVEL2, Romeo, Joliet ISO9660 Level 3 (packet writing) non è supportato. I file salvati usando il formato Live File System (su un computer con sistema operativo Windows Vista) non sono supportati.	
Versioni supportate *1	MP3	Versione	MPEG1, MPEG2, MPEG2.5
		Sampling frequency (frequenza di campionamento)	8 kHz - 48 kHz
		Bit rate (numero di bit al secondo)	8 kbps - 320 kbps, VBR*4
	WMA*3	Versione	WMA7, WMA8, WMA9
		Sampling frequency (frequenza di campionamento)	32 kHz - 48 kHz
		Bit rate (numero di bit al secondo)	32 kbps - 192 kbps, VBR*4
Informazioni tag (etichetta) (titolo della canzone, nome dell'artista)		ID3 tag VER1.0, VER1.1, VER2.2, VER2.3, VER2.4 (solo MP3) WMA tag (solo WMA)	
Livelli cartella		Livelli cartella: 8, cartelle: 255 (inclusa la cartella percorso), file: 512 (max. 255 file a cartella)	
Codici carattere visualizzabili*2		01: ASCII, 02: ISO-8859-1, 03: UNICODE (UTF-16 BOM Big Endian), 04: UNICODE (UTF-16 Non-BOM Big Endian), 05: UNICODE (UTF-8), 06: UNICODE (Non-UTF-16 BOM Little Endian)	

*1 I file che sono stati creati combinando una frequenza di campionamento di 48 kHz e un bit rate di 64 kbps non possono essere riprodotti.

*2 La disponibilità dei codici dipende dal tipo di file multimediali, dalle versioni e dalle informazioni visualizzate.

*3 I file WMA protetti (DRM) non possono essere riprodotti.

*4 Quando si riproducono i file VBR, il tempo di riproduzione può non essere visualizzato correttamente. I formati WMA7 e WMA8 non vengono applicati alla modalità VBR.

Guida alla risoluzione dei problemi:

Sintomo	Causa e contromisura
Non può essere riprodotto	Controllare se il disco è stato inserito correttamente.
	Controllare se il disco è graffiato o sporco.
	Controllare l'eventuale presenza di condensa all'interno del lettore, in qual caso attendere che sia scomparsa (dopo circa un'ora) prima di usare il lettore.
	In caso di errore dovuto ad un aumento di temperatura, il lettore CD riprenderà a funzionare regolarmente dopo che la temperatura è scesa ad un valore normale.
	Nel caso in cui ci sia una combinazione di file CD musicali (dati CD-DA) e file MP3/WMA su un CD, solamente i file CD musicali (dati CD-DA) saranno riprodotti.
	File aventi estensioni diverse da ".MP3", ".WMA", ".mp3" o ".wma" non possono essere riprodotti. Inoltre, i codici carattere e il numero di caratteri per i nomi delle cartelle e dei file devono essere conformi alle specifiche.
	Controllare se il disco o il file è stato generato in un formato irregolare. Questo può verificarsi a seconda della variazione o dell'impostazione delle applicazioni di scrittura MP3/WMA o di altre applicazioni di text editing.
	Controllare se il processo di finalizzazione, come la chiusura sessione e la chiusura disco, è stato effettuato per il disco.
	Controllare se il disco è protetto da copyright.
Scarsa qualità del suono	Controllare se il disco è graffiato o sporco.
Ci vuole parecchio tempo prima che la musica inizi a suonare.	Se sono presenti molte cartelle o livelli di file sul disco MP3/WMA, oppure se si tratta di un disco multisessione, ci vorrà un po' di tempo prima che parte la riproduzione della musica.
La musica si interrompe o vengono saltati i brani	Il software di scrittura e l'hardware potrebbero non essere compatibili, oppure la velocità di scrittura, la profondità di scrittura o la larghezza di scrittura, ecc., potrebbe non corrispondere alle specifiche. Provare ad utilizzare la velocità di scrittura più bassa.
Skipping (salti) in caso di file a bit rate alto	Lo skipping (saltare) può verificarsi in caso di grandi quantità di dati, per esempio trattandosi di dati a bit rate alto.
Si passa immediatamente al brano successivo durante la riproduzione.	Quando un file diverso da MP3/WMA ha l'estensione ".MP3", ".WMA", ".mp3" o ".wma", o quando la riproduzione viene impedita a causa della protezione da copyright, ci saranno circa 5 secondi di assenza di suono dopodiché il lettore passerà al brano successivo.
I brani non vengono riprodotti nell'ordine desiderato.	L'ordine di riproduzione è l'ordine in cui i file sono stati registrati dal software di registrazione, pertanto possono non essere riprodotti nell'ordine desiderato.

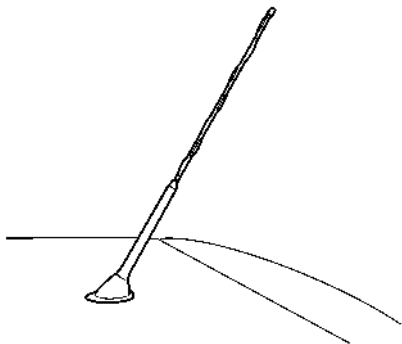

- Prima di entrare in un garage con il soffitto basso.
- Quando si copre il veicolo con un telo copriauto.

Antenna

Rimozione dell'antenna:

Per rimuovere l'antenna, tenerla dalla parte bassa, quindi ruotarla in senso antiorario. Stringere correttamente l'asta dell'antenna durante l'installazione. In caso contrario l'asta potrebbe spezzarsi durante l'uso del veicolo.

AVVERTENZA

Per evitare eventuali danneggiamenti o deformazioni dell'antenna, ricordarsi di rimuoverla nelle condizioni seguenti:

- Prima di portare il veicolo in un autolavaggio automatico.

INTERRUTTORI AL VOLANTE PER IL CONTROLLO DELL'IMPIANTO AUDIO E DELLA FUNZIONE VIVAVOCE DEL TELEFONO

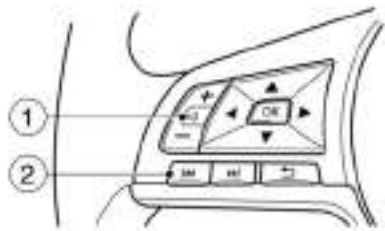

- ① Pulsanti volume
- ② Interruttore di sintonizzazione

PULSANTI PER IL COMANDO AUDIO

Comando riproduzione (interruttore di sintonizzazione)

Premere il lato sinistro o destro dell'interruttore di sintonizzazione per selezionare un canale, brano, CD o cartella dall'elenco visualizzato sul display.

RADIO:

- Pressione breve lato sinistro/destro Canale pre-selezionato successivo o precedente
- Pressione prolungata lato sinistro/destro Stazione/canale successivo o precedente

CD con MP3/WMA, iPod (se in dotazione), dispositivo USB (se in dotazione) o audio Bluetooth® (se in dotazione):

- Pressione breve lato sinistro/destro Brano successivo o inizio del brano corrente (oppure il brano precedente se si preme il pulsante immediatamente dopo che si è avviata la riproduzione del brano corrente)
- Pressione prolungata lato sinistro/destro Cambio di cartelle.

CD:

- Pressione breve lato sinistro/destro Brano successivo o inizio del brano corrente (oppure il brano precedente se si preme il pulsante immediatamente dopo che si è avviata la riproduzione del brano corrente)
- Pressione prolungata lato sinistro/destro Avanti o riavvolgimento

Interruttori di regolazione volume

Premere i pulsanti di regolazione volume per alzare o abbassare il volume.

Controllo da menu

Se nel display informativo multifunzione è selezionata la schermata audio principale, è possibile selezionare la sorgente audio tramite i comandi al volante. Per ulteriori informazioni, vedere  "Display informativo multifunzione" nel capitolo "2. Strumentazione e comandi".

PULSANTI TELEFONO



- ① Pulsanti volume su/giù
- ② Pulsante telefono
- ③ Pulsante per terminare/rifiutare la chiamata

La modalità vivavoce può essere attivata tramite gli interruttori al volante.

Pulsante volume su



Premere il pulsante volume su per alzare il volume degli altoparlanti.

Pulsante volume giù



Premere il pulsante volume giù per abbassare il volume degli altoparlanti.

Pulsante telefono

Il pulsante  telefono permette di:

- Accettare una chiamata in arrivo premendo una volta .
- Iniziare una sessione vocale attiva con l'aiuto di un dispositivo premendo  per più di 2 secondi. (se in dotazione)

Pulsante FINE chiamata

- Rifiutare una chiamata in arrivo premendo  mentre si riceve la chiamata.
- Terminare una chiamata attiva premendo una volta .

ATTENZIONE

Parcheggiare il veicolo in un luogo sicuro e azionare il freno di stazionamento prima di usare le funzionalità vocali di un dispositivo.

Il pulsante  deve essere usato solo per l'attivazione e l'uso delle funzioni vivavoce del cellulare, **non bisogna toccare/alzare/tenere il telefono durante la guida.**

RADIO FM AM CON LETTORE CD (se in dotazione)

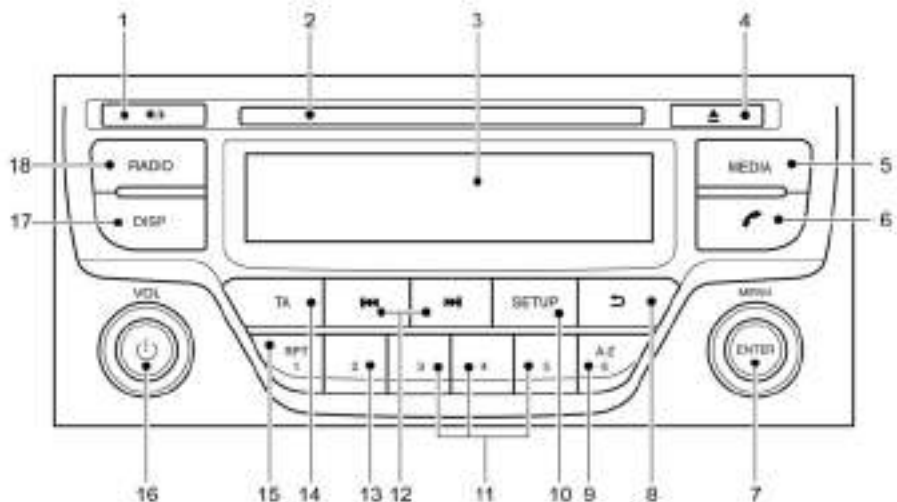

1. Pulsante (Giorno/Notte)
(Pulsante luminosità display (modalità Giorno/Notte)) Ruotare la manopola MENU per impostare la luminosità del display.

Il livello di luminosità dell'illuminazione è abbinato al comando fari. Quando i fari sono accesi (ON), la luminosità viene automaticamente attenuata. Premere il pulsante per

alternare tra l'impostazione diurna e l'impostazione notturna della luminosità dell'illuminazione, indipendentemente dalle condizioni dei fari.

2. Slot CD
3. Display
4. Pulsante di espulsione CD

5. Pulsante <MEDIA>
Alternare tra le sorgenti audio (CD, USB, AUX, audio BT) (se collegate)
6. A seconda del modello:
 - Pulsante telefono
 - Pulsante MUTE
7. Modalità radio: manopola TUNE
Modalità unità audio: manopola MENU
Pulsante di conferma (ENTER)
8. Pulsante indietro
9. Modalità radio: Pulsante di preselezione
Modalità USB/MP3 CD o telefono: pulsante di ricerca rapida
10. Pulsante <SETUP>
11. Pulsanti di preimpostazione
12. Pulsanti avanti veloce (Cue)/brano successivo e indietro/brano precedente
13. Modalità radio: pulsante di preselezione
A seconda del modello:
Modalità CD/iPod/USB/audio Bluetooth: pulsante MIX
14. A seconda del modello:
 - Pulsante annunci sul traffico (TA)
 - Pulsante <MIX>
15. Modalità radio: pulsante di preselezione
Modalità CD/iPod/USB/audio Bluetooth: pulsante RPT (ripetizione)
16. Pulsante di accensione-spegnimento/
manopola di regolazione volume (VOL)

17. Pulsante <DISPLAY>

Fornisce informazioni su schermo quando disponibili (tag musicali, RDS, ecc.)

18. Pulsante <RADIO>

FUNZIONAMENTO PRINCIPALE DEL SISTEMA AUDIO

L'unità audio funziona quando il contatto è in posizione **ACC**, **ON** o **PRONTO** a partire.

Sistema antifurto

L'utilizzo di un codice PIN (numero di identificazione personale) per la radio, composto da 4 cifre e noto soltanto al proprietario del veicolo, riduce notevolmente il rischio di furto dell'autoradio. Senza il codice PIN è infatti impossibile attivare la radio.

Se si rimuove l'apparecchio con forza, il sistema antifurto viene attivato bloccando il sistema audio. L'unico modo per sbloccarlo è quello di inserire il codice radio indicato su una scheda di identificazione fornita con la documentazione del veicolo.

NOTA:

- Il codice radio di 4 cifre è indicato su una scheda che viene consegnata insieme alla documentazione del veicolo.
- Annotare il codice radio di 4 cifre nella pagina "Informazioni sulla sicurezza" nell'ultima parte del presente Libretto. Rimuovere la pagina contenente le informazioni di sicurezza e conservarla in un luogo sicuro, non a bordo del veicolo.
- In caso di smarrimento del codice radio a 4 cifre del sistema audio, rivolgersi a uno spe-

cialista per la riparazione di veicoli elettrici LEAF, come un Concessionario di veicoli elettrici autorizzato NISSAN.

Sbloccaggio dell'unità

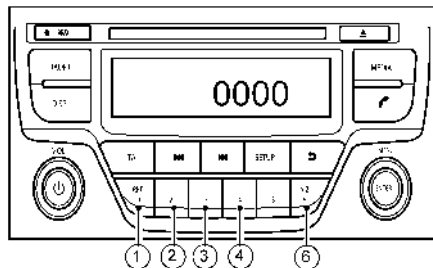

In caso di accidentale interruzione dell'alimentazione elettrica fornita dalla batteria, l'autoradio si blocca.

Quando viene ripristinata l'alimentazione e si accende l'impianto, il display indica [Codice radio:] e il sistema si sblocca dopo il corretto inserimento del codice.

Procedura di sblocco:

Leggere con molta attenzione il presente capitolo. È molto importante che le istruzioni vengano rispettate rigorosamente.

Per sbloccare il sistema audio, procedere nel modo seguente:

1. Portare il pulsante di avviamento in posizione **ACC** o **ON**.
2. Viene visualizzato [Codice radio:] insieme a quattro zeri.
3. Premere il pulsante di preselezione ① per il numero di volte corrispondente alla prima cifra del codice radio.

Ad esempio, se il codice radio è 5169: per la prima cifra, 5, premere cinque volte il pulsante di preselezione ①.

4. La seconda, terza e quarta cifra del codice radio possono essere inserite nello stesso modo, usando rispettivamente i pulsanti di preselezione ②, ③ e ④.

Per esempio, premere una volta ②, sei volte ③ e nove volte ④.

5. Per confermare il codice, premere a lungo il pulsante di preimpostazione <⑥>. Se il codice è stato inserito correttamente, la radio si accenderà.
6. Se il codice inserito è errato, vengono visualizzati un messaggio [PIN ERRATO] e il numero di tentativi rimasti [PROVE RIMASTE: XX].

Dopo aver letto il messaggio, premere il pulsante **<ENTER>** per tornare alla schermata di inserimento numeri ed inserire il codice radio corretto.

- Se dopo tre tentativi si inserisce nuovamente un codice errato, il sistema audio verrà bloccato per 60 minuti. Sul display appare un timer con il conto alla rovescia da 60 a 0 (minuti). Dopo 60 minuti, inserire il codice radio corretto.
- In caso di inserimento errato del codice per otto serie di tre tentativi ciascuna, il sistema audio verrà bloccato permanentemente. Per ulteriori dettagli, rivolgersi a uno specialista per la riparazione di veicoli elettrici LEAF, come un Concessionario di veicoli elettrici autorizzato NISSAN.



Pulsante di accensione-spegnimento

Premere il pulsante  per accendere il sistema audio. Se precedentemente l'impianto audio è stato spento mediante il pulsante di avviamento, può altrettanto essere spento con lo stesso pulsante. La sorgente che era attiva al momento dello spegnimento dell'apparecchio riprenderà la sua funzione, mentre il volume verrà impostato al livello precedentemente selezionato.

L'unità audio può essere spenta premendo  o portando il contatto in posizione **OFF** o **LOCK**.



Regolazione del volume (VOL)

Girare la manopola **<VOL>** in senso orario o antiorario per regolare il volume.

Il sistema audio prevede una funzione di controllo volume in funzione della velocità del veicolo, il che significa che il sistema audio adatta automaticamente il volume in funzione della velocità del veicolo.

Pulsante MUTE (se in dotazione)

Premere il pulsante di silenziamento per sopprimere il volume; sul display appare MUTE. Per annullare la modalità Mute, procedere in uno dei seguenti modi:

- Premere nuovamente il pulsante **<MUTE>**.
- Girare la manopola di regolazione volume.
- Premere il pulsante **<RADIO>** o **<MEDIA>**.

FUNZIONAMENTO DELLA RADIO

Quando si preme il pulsante  (accensione/spegnimento), il sistema audio si accende sulla stazione radio ascoltata per ultimo, premesso che il sistema in precedenza sia stato spento in modalità radio.

La radio può ricevere diversi tipi di trasmissioni audio:

- FM
- AM

Pulsanti di selezione banda di frequenza

Premere il pulsante **<RADIO>** per cambiare la sorgente di trasmissione audio nel modo seguente:

FM1 → FM2 → AM → FM1

Quando si preme il pulsante **<RADIO>**, la radio si accende sintonizzandosi sull'ultima stazione radio ricevuta. Se è già in riproduzione una delle altre sorgenti d'ingresso (iPod, Bluetooth, CD, USB, AUX-in), premere il pulsante **<RADIO>** per disattivare la sorgente attualmente in riproduzione e selezionare l'ultima stazione radio ricevuta.

Impostazione delle stazioni di preselezione

Popolamento automatico della Lista FM:

Quando si preme il pulsante **<RADIO>** per più di 1,5 secondi, le sei stazioni con il segnale più potente vengono memorizzate in corrispondenza dei pulsanti di preselezione (da 1 a 6) della rispettiva banda. Durante la ricerca, un messaggio d'avviso [Aggiornam. elenco FM] appare sul display e il segnale audio verrà disattivato finché l'operazione non sarà terminata. Una volta completata, la radio ritorna alla stazione radio precedentemente selezionata.



Sintonizzazione manuale

Quando si regola manualmente la frequenza della stazione, accedere alla Lista FM e ruotare la manopola **<MENU>** finché non è sintonizzata la stazione desiderata.

La frequenza aumenta o diminuisce mediante passi di sintonia da 100 kHz sulla banda FM e da 9 kHz sulla banda AM.



ATTENZIONE

Non eseguire la sintonizzazione della radio durante la guida, per non distogliere l'attenzione dalla strada e dal traffico.



Pulsanti di sintonizzazione automatica (SEEK)

Modalità FM:

Premere il pulsante  o  per avviare la modalità di sintonizzazione. Premere brevemente il pulsante per aumentare o diminuire la frequenza mediante un singolo passo di sintonia. Premere il pulsante più a lungo per attivare la modalità di sintonizzazione automatica. Il sintonizzatore analizza le diverse frequenze in senso ascendente o discendente e si arresta alla successiva stazione trovata. Durante la sintonizzazione automatica, il suono viene soppresso. Se durante il ciclo completo della banda non si riesce a trovare nessuna stazione, la radio ritornerà alla frequenza iniziale.

Pulsanti di preselezione stazione

① ② ③ ④ ⑤ ⑥

Premere per meno di 2 secondi un pulsante di preselezione per selezionare la stazione radio memorizzata.

Se si preme un pulsante di preselezione per più di 2 secondi mentre ci si trova nella Lista FM o nella schermata principale della radio, la stazione attualmente ricevuta verrà memorizzata in corrispondenza del pulsante di preselezione premuto.

- Dodici stazioni (se disponibili) possono essere memorizzate nelle bande FM. (sei per ciascuna delle bande FM1 e FM2)
- Sei stazioni (se disponibili) possono essere impostate per la banda AM.

Se la batteria viene scollegata oppure il fusibile si brucia, la memoria della radio viene cancellata. In questo caso, dopo aver ricollegato la batteria o sostituito il fusibile, si dovranno memorizzare nuovamente le stazioni desiderate.

Funzionamento del Radio Data System (RDS) (se disponibile)

Il Radio Data System (RDS) è un servizio attraverso il quale informazioni digitali codificate vengono diffuse dalle stazioni radio FM in aggiunta alla normale trasmissione radio. L'RDS fornisce servizi informativi quali il nome della stazione, informazioni sul traffico o notizie.

NOTA:

- **In diversi paesi o regioni, alcuni di questi servizi non sono disponibili.**

Modalità frequenza alternativa (AF):

La funzione AF opera in modalità FM (radio).

- La funzione AF è attiva nelle modalità FM (radio), AUX o CD (se in precedenza è stata selezionata FM in modalità radio).
- La funzione AF confronta le potenze del segnale e seleziona la frequenza con le condizioni di ricezione migliori per la stazione attualmente sintonizzata.

Funzioni RDS

Funzione PS (Program Service) (funzione di visualizzazione nome stazione):

- FM:

Sintonizzandosi su una stazione RDS mediante la sintonizzazione automatica o manuale, si ricevono i dati RDS e il nome PS viene visualizzato.

Annunci sul traffico TA

Questa funzione è attiva in modalità FM (Radio). Questa funzione sarà ancora attiva in background se viene selezionata qualsiasi sorgente multimediale (modalità CD, USB o MEDIA).

- Premendo il pulsante **<TA>**, verrà selezionata la modalità TA. Quando la modalità TA è attiva, l'indicatore TA viene visualizzato.
- Premere di nuovo **<TA>**, la modalità viene disattivata e l'indicatore TA sparisce dal display.

Funzione di interruzione per annunci sul traffico:

Alla ricezione di un annuncio sul traffico, la radio ci si sintonizza e il display mostra un messaggio con il nome della stazione radio, ad esempio TA: Radio 1.

Una volta terminato l'annuncio, l'apparecchio ritorna alla sorgente in ascolto prima della trasmissione dell'annuncio.

Premere **<TA>** durante la trasmissione di un annuncio sul traffico per annullare la modalità di interruzione per annunci sul traffico. La modalità TA ritorna alla modalità standby e il sistema audio ritorna alla sorgente precedente.

PULSANTE SETUP



Per configurare le impostazioni di [Audio], [Orologio], [Radio], e [Lingua], effettuare la seguente procedura:

1. Premere il pulsante **<SETUP>**.
2. Girare la manopola **<MENU>** in senso orario o antiorario, il display apparirà come segue:

[Audio] ⇄ [Orologio] ⇄ [Radio] ⇄ [Lingua]

Dopo aver impostato i livelli desiderati, premere ripetutamente il pulsante **↶** (indietro) o il pulsante **<SETUP>**.

Regolazioni audio

1. Premere il pulsante **<SETUP>** per accedere alla schermata del menu di impostazione e quindi selezionare [Audio].

2. Girare la manopola **<MENU>** in senso orario o antiorario, il display apparirà come segue:

[Suoni] → [Ingr. AUX] → [Vol velocità] → [Increm. bassi] → [Audio pred]

Menu [Suoni]:

Il menu Suoni contiene i seguenti sottomenu:

[Bassi] Usare questa funzione per aumentare o attenuare la risposta alle basse frequenze. Girare la manopola **<MENU>** in senso orario o antiorario per regolare le impostazioni dei bassi, quindi premere **<ENTER>** per confermare.

[Alti] Usare questa funzione per aumentare o attenuare le alte frequenze. Girare la manopola **<MENU>** in senso orario o antiorario per regolare le impostazioni degli alti, quindi premere **<ENTER>** per confermare.

[Bil.] Usare questa funzione per regolare il bilanciamento tra il volume degli altoparlanti sinistro e destro. Girare la manopola **<MENU>** in senso antiorario o orario per regolare il bilanciamento sinistro/destro, quindi premere **<ENTER>** per confermare.

[Fader]

Usare questa funzione per regolare il bilanciamento tra il volume degli altoparlanti anteriori e posteriori. Girare la manopola **<MENU>** in senso antiorario o orario per regolare il bilanciamento anteriore/posteriore, quindi premere **<ENTER>** per confermare.

Menu [Ingr. AUX]:

Usare questa funzione per regolare il volume in uscita dalla sorgente ausiliaria (AUX). Girare la manopola **<MENU>** in senso antiorario o orario per selezionare la modalità [Basso], [Medio], o [Alto], quindi premere **<ENTER>** per confermare.

Menu [Vol velocità]:

Questa modalità regola automaticamente il volume degli altoparlanti in funzione della velocità del veicolo. Quando viene visualizzato [Vol velocità], ruotare la manopola **<MENU>** in senso orario o antiorario per regolare il volume.

Azzerando l'impostazione, la funzione del volume in base alla velocità viene disabilitata. Aumentando l'impostazione del volume in funzione della velocità, con l'aumentare della velocità del veicolo crescerà più rapidamente il volume. Dopo aver selezionato il volume desiderato, premere il pulsante **<ENTER>** per salvare l'impostazione.

Menu [Increm. bassi]:

Attivare [ON] o disattivare [OFF] la funzione [Increm. bassi]

Menu [Audio pred]:

L'impostazione di fabbrica prevede la memorizzazione dei valori predefiniti del sistema audio. Selezionare [Si] per riportare tutte le impostazioni ai valori predefiniti di fabbrica. Selezionare [No] per uscire dal menu mantenendo le impostazioni attuali.

Impostazione dell'orologio

La schermata di impostazione dell'orologio appare quando si seleziona l'opzione [Orologio] dal menu di impostazione.

[Impost ora]:

Selezionare [Impost ora] e regolare l'orologio nel modo seguente:

1. L'indicazione delle ore comincia a lampeggiare. Girare la manopola **<MENU>** per regolare le ore.
2. Premere il pulsante **<ENTER>**. L'indicazione dei minuti comincia a lampeggiare.
3. Girare la manopola **<MENU>** per regolare i minuti.
4. Premere il pulsante **<ENTER>** per terminare la regolazione dell'orologio.

[ON/OFF]:

Per attivare o disattivare la visualizzazione dell'orologio quando il sistema audio è spento.

Se impostato su [ON], l'orologio verrà visualizzato quando viene spento il sistema audio premendo il pulsante  o portando il contatto in posizione **OFF**.

[Formato]:

Per impostare la visualizzazione dell'orologio in modalità 24 o 12 ore.

Menu [Radio]

Per i dettagli sull'attivazione o la disattivazione, vedere  "Pulsante SETUP" più avanti in questo capitolo.

[TA]

Usare questa funzione per attivare o disattivare gli annunci sul traffico all'attivazione dell'apparecchio.

Girare la manopola **<MENU>** in senso orario o antiorario per selezionare, quindi premere **<ENTER>** per confermare.

[Lista ref. FM]

Aggiornare manualmente l'elenco delle stazioni FM

Premere **<ENTER>** per avviare la ricerca delle stazioni. Appare la dicitura [Aggiornam. elenco FM]. Le stazioni vengono aggiornate in brevissimo tempo, quindi comincia la riproduzione dell'ultima stazione (se possibile).

Impostazioni della lingua

Selezionare la lingua appropriata e premere il pulsante **<ENTER>**. Al termine, la schermata verrà automaticamente visualizzata nella lingua impostata.

- [Deutsch]
- [Español]
- [Français]

- [Italiano]
- [Nederlands]
- [Polski]
- [Português]
- [Türkçe]
- [UK English]
- [русский]

FUNZIONAMENTO DEL LETTORE CD (COMPACT DISC)

Il lettore CD può riprodurre CD musicali o CD codificati in formato MP3/WMA; durante l'ascolto di questi CD, tag di informazione (informazioni sul brano e sull'artista) possono essere visualizzati (quando vengono usati CD codificati con testo).

Premere il pulsante **<MEDIA>** per avviare la riproduzione del CD (se inserito).

Quando si preme il pulsante **<MEDIA>** mentre è in funzione la radio o un'altra modalità, questa modalità verrà disattivata automaticamente e inizierà la riproduzione del CD.

AVVERTENZA

- **Non forzare il CD nello slot. Si potrebbe danneggiare il lettore.**
- **Non usare dischi da 8 cm (3,1 in).**

Inserimento dei CD (lettore CD)

Inserire il CD nello slot con il lato dell'etichetta rivolto verso l'alto. Il disco verrà guidato automaticamente nello slot, quindi avrà inizio la riproduzione. Dopo aver caricato il disco, verranno visualizzate le informazioni sul brano.

NOTA:

- Il lettore CD riproduce CD audio ordinari o CD contenenti file MP3/WMA.
- All'inserimento di un CD contenente file MP3/WMA, il sistema audio li rileva automaticamente e viene visualizzato [CD MP3].
- In caso di inserimento di un disco di tipo errato (ad esempio un DVD) o in caso di impossibilità di lettura del CD, apparirà un messaggio d'errore. Espellere il disco e inserirne un altro.

Pulsante MEDIA

Caricare un CD. Dopo alcuni secondi si avvia la riproduzione del CD.

Se il disco risultava già caricato: premere il pulsante **<MEDIA>** (premere più volte in presenza di eventuali altre sorgenti audio collegate) per selezionare l'opzione CD. La riproduzione parte dal brano che era in ascolto al momento della disattivazione della modalità di riproduzione CD.

Funzionamento principale del sistema audio



Visualizzazione dell'elenco:

Mentre è in corso la riproduzione del brano, premere il pulsante **<ENTER>** o girare la manopola **MENU** per visualizzare i brani disponibili nella modalità di visualizzazione elenco. Per selezionare un brano dall'elenco, o un brano per ascoltare direttamente, girare la manopola **<MENU>**, quindi premere **<ENTER>**.

Premere il pulsante  per ritornare alla canzone.







Pulsanti avanti veloce (Cue), indietro veloce (Review):



Premendo continuamente il pulsante  (Cue) o  (Review), il brano verrà riprodotto in maniera accelerata. Al rilascio del pulsante, il brano ritornerà alla velocità di riproduzione normale.



Pulsanti brano successivo/precedente:

Premere una volta il pulsante  o  per saltare all'inizio del brano successivo oppure per ritornare all'inizio del brano in corso. Premere diverse volte il pulsante  o  per saltare nei brani.

Navigazione nelle cartelle:

Se il supporto registrato contiene cartelle con file musicali, premere il pulsante  o  per riprodurre in sequenza i brani di ciascuna cartella.

Per selezionare la cartella desiderata:

1. Premere il pulsante **<ENTER>** o girare la manopola **<MENU>** e verrà visualizzato l'elenco di brani nella cartella corrente.
2. Girare la manopola **<MENU>** per selezionare la cartella desiderata.
3. Premere il pulsante **<ENTER>** per entrare nella cartella. Premere nuovamente il pulsante **<ENTER>** per avviare la riproduzione del primo brano o girare la manopola **<MENU>** e premere **<ENTER>** per selezionare un altro brano.

Se la cartella corrente selezionata contiene sottocartelle, premere il pulsante **<ENTER>** per visualizzare una nuova schermata con l'elenco delle sottocartelle. Girare la manopola **<MENU>** per selezionare la sottocartella, quindi premere **<ENTER>** per confermare la selezione. Selezionare la cartella principale quando i brani sono registrati anche nella cartella principale.

Per ritornare alla schermata della cartella precedente, premere .



Pulsante ripetizione:

Premere il pulsante **RPT**  per riprodurre continuamente il brano corrente.



Pulsante:

Premere il pulsante **MIX** ② per riprodurre in ordine casuale tutti i brani contenuti nella cartella corrente (MP3 CD/USB) o nella playlist (iPod).

Quando è stata riprodotta tutta la cartella/playlist, il sistema inizia la riproduzione della cartella/playlist successiva.



Pulsante:

Durante la riproduzione di un CD contenente riferimenti di dati musicali (riferimenti CD-text/ID3-text), viene visualizzato il titolo del brano riprodotto. Se le informazioni sul titolo non sono disponibili, viene visualizzato [Brano].

Premendo ripetutamente il pulsante **DISP**, oltre al titolo è possibile visualizzare ulteriori informazioni sul brano, come segue:

CD:

Durata brano → Nome artista → Titolo album → Durata brano

CD con MP3/WMA:

Durata brano → Nome artista → Titolo album → Nome cartella → Durata brano

Il nome del brano viene sempre visualizzato.

Dettagli sul brano:

Premere a lungo il pulsante **DISP** per visualizzare sul display una panoramica dettagliata, quindi dopo alcuni secondi riappare la schermata principale, oppure premere brevemente **DISP**.



Ricerca rapida:

Se nella modalità di visualizzazione elenco viene riprodotto un CD MP3 contenente tag registrati di informazioni musicali (tag ID3-text), è possibile effettuare una ricerca rapida per trovare un brano nell'elenco.

Premere il pulsante **<A-Z>**, quindi girare la manopola **<MENU>** per selezionare il primo carattere alfabetico/numerico del titolo del brano, infine premere **<ENTER>**. Individuato il brano, verrà visualizzato un elenco dei brani disponibili. Se non viene trovato il brano corrispondente (sul display viene visualizzato [Nessun Risultato]), verrà visualizzata l'opzione successiva. Selezionare e premere **<ENTER>** per riprodurre il brano desiderato.



Pulsante di espulsione CD

Letture CD:

Per espellere il CD, premere il pulsante (espulsione).

Espulsione del CD (con il pulsante di avviamento in posizione OFF o LOCK):

Quando il pulsante di avviamento è in posizione **OFF** o **LOCK**, è possibile espellere il CD attualmente in riproduzione. Il sistema audio comunque non verrà attivato.

Per espellere il CD, premere il pulsante .

NOTA:

- Se il CD espulso non viene rimosso entro 8 secondi, verrà nuovamente guidato nello slot di modo che non possa essere danneggiato.
- Se sul display appare un messaggio d'errore, premere per far uscire il CD difettoso, quindi inserire un altro CD, oppure controllare se il CD espulso è stato inserito al contrario.

Le prese AUX e USB sono collocate sulla consolle centrale.



1. Porta di connessione USB (Universal Serial Bus)
2. Ingresso AUX

INGRESSO AUX

Funzionamento principale del sistema audio

Alla presa jack d'ingresso può essere collegato un qualsiasi dispositivo audio analogico di tipo standard, quale un mangianastri/lettore CD portatile o un MP3.

Inserire un mini plug stereo 3,5 mm (1/4 inch) nella presa ausiliaria. Utilizzando un cavo con plug mono, i segnali audio in uscita potrebbero non essere regolari.

Premere il pulsante **<MEDIA>** per selezionare la modalità AUX.

PORTA DI CONNESSIONE USB (Universal Serial Bus) (se in dotazione)

Collegamento della memoria USB

Collegare una chiavetta di memoria USB o un altro dispositivo USB. Durante la lettura dei dati, sul display viene visualizzato per alcuni secondi il messaggio [USB rilevato Attendere...].

Se il sistema audio è stato spento durante la riproduzione della memoria USB, premere  per riavviare il funzionamento del dispositivo USB.

AVVERTENZA

- **Non forzare l'inserimento del dispositivo USB nella porta USB. Se si inserisce il dispositivo USB nella porta USB inclinandolo o tenendolo al contrario, si potrebbero**

danneggiare il dispositivo USB e la porta stessa. Accertarsi che il dispositivo USB sia inserito correttamente nella relativa porta. (Alcuni dispositivi USB riportano come riferimento il simbolo . Accertarsi che il simbolo sia rivolto nel verso giusto prima di introdurre il dispositivo.)

- **Non collocare oggetti in prossimità del dispositivo USB per prevenire che si poggino al dispositivo e alla porta. La pressione esercitata dagli oggetti potrebbe danneggiare il dispositivo USB e la relativa porta.**

Pulsante MEDIA

Per usare il dispositivo USB, premere una volta o ripetutamente **<MEDIA>** finché non si renderà disponibile [USB].

Funzionamento principale del sistema audio

Le seguenti operazioni sono identiche alle operazioni previste per il lettore CD (Compact Disc). Per i dettagli, vedere  "Funzionamento del lettore CD (Compact Disc)" nelle pagine precedenti di questo capitolo.

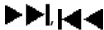
- Visualizzazione dell'elenco
- Ricerca rapida
- 
- MIX (Riproduzione casuale)
- RPT (Ripetizione brano)
- Navigazione nelle cartelle



Ricerca rapida:

Se nella modalità di visualizzazione elenco viene riprodotto un dispositivo USB contenente tag registrati di informazioni musicali (tag ID3-text), è possibile effettuare una ricerca rapida per trovare un brano nell'elenco.

Premere il pulsante **<A-Z>** , quindi girare la manopola **<MENU>** per selezionare il primo carattere alfabetico/numerico del titolo del brano, infine premere **<ENTER>**. Individuato il brano, verrà visualizzato un elenco dei brani disponibili. Se non viene trovato il brano corrispondente (sul display viene visualizzato [Nessun Risultato]), verrà visualizzata l'opzione successiva. Selezionare e premere **<ENTER>** per riprodurre il brano desiderato.

Pulsante

Durante la riproduzione di un brano con tag di informazioni musicali (tag ID3), viene visualizzato il titolo del brano riprodotto. Se i tag non sono disponibili, viene visualizzato un messaggio.

Premendo ripetutamente il pulsante **DISP** , oltre al titolo è possibile visualizzare ulteriori informazioni sul brano, come segue:

Durata brano → Nome artista → Titolo album → Durata brano

Dettagli sul brano:

Premere a lungo il pulsante **DISP** ^⑤ per visualizzare sul display una panoramica dettagliata, quindi dopo alcuni secondi riappare la schermata principale, oppure premere brevemente **DISP** ^⑤.

Funzionamento del LETTORE IPOD® (se in dotazione)

Collegamento dell'iPod®

Fare riferimento alle informazioni messe a disposizione dal produttore del dispositivo riguardo alle precauzioni per l'uso e la cura del dispositivo.

Collegare il cavo dell'iPod al connettore USB. La batteria dell'iPod® verrà caricata mentre l'iPod® è collegato al veicolo. Durante la lettura dei dati, il display mostrerà per alcuni secondi il messaggio [iPod <Nome> rilevato...].

Se il sistema è stato spento durante la riproduzione dell'iPod®, premere  per riavviare il funzionamento dell'iPod®. Durante il collegamento è possibile usare l'iPod® soltanto mediante i comandi del sistema audio.

* iPod® e iPhone® sono marchi di Apple Inc., registrati negli Stati Uniti. e in altri paesi.

AVVERTENZA

- Non usare forza per inserire il cavo dell'iPod nella porta USB. Se si inserisce il cavo dell'iPod in maniera inclinata o al contrario, si potrebbero danneggiare sia il cavo che la porta stessa. Accertarsi che il cavo dell'iPod sia collegato correttamente alla

porta USB. (Alcuni cavi iPod riportano come riferimento la marcatura . Accertarsi che il simbolo sia rivolto nel verso giusto prima di introdurre il cavo dell'iPod.)

- Non collocare oggetti in prossimità del cavo dell'iPod per prevenire che si poggino al cavo e alla porta. La pressione esercitata dagli oggetti potrebbe causare danni al cavo dell'iPod e alla porta.

Compatibilità:

NOTA:

- Al momento della pubblicazione, questo sistema audio è stato testato con gli ultimi lettori iPod®/iPhone® disponibili. A causa dei frequenti aggiornamenti dei dispositivi di consumo quali lettori MP3, NISSAN non può garantire che tutti i lettori iPod®/iPhone® lanciati di recente siano compatibili con questo sistema audio.
- Con questo sistema alcune funzioni dell'iPod® potrebbero non essere disponibili.
- Il sistema audio Nissan supporta solo accessori certificati da Apple che portano il logo "Made for iPod/iPhone/iPad".
- Accertarsi che l'iPod®/iPhone® sia aggiornato all'ultima versione firmware.
- Questo sistema non consente l'uso di iPod® Shuffle e iPod® mini.
- Può darsi che l'utente non riesca a ottenere la piena funzionalità dell'USB dell'iPhone e del-

l'audio Bluetooth se lo stesso dispositivo è collegato contemporaneamente tramite USB e Bluetooth.

Pulsante MEDIA

Per usare l'iPod, premere una volta o ripetutamente <MEDIA> finché non viene visualizzato [iPod <Nome>].



Funzionamento principale del sistema audio

Interfaccia:

L'interfaccia per l'uso dell'iPod® visualizzata sul display del sistema audio è simile all'interfaccia dell'iPod®. Utilizzare la manopola <MENU> e il pulsante <ENTER> per riprodurre un brano contenuto nell'iPod®.

Sulla schermata con l'elenco dei menu è possibile selezionare le seguenti voci.

- [Playlist]
- [Artisti]
- [Album]
- [Brani]
- [Altro...]
 - [Compositori]
 - [Genere]
 - [Podcast]

Per ulteriori informazioni su ciascuna opzione, fare riferimento al manuale utente dell'iPod®.

Le seguenti operazioni sono identiche alle operazioni previste per il lettore CD (Compact Disc). Per i dettagli, vedere  "Funzionamento del lettore CD (Compact Disc)" nelle pagine precedenti di questo capitolo.

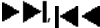
- Visualizzazione dell'elenco
- 
- MIX (Riproduzione casuale)
- RPT (Ripetizione brano)
- Navigazione nelle cartelle

Pulsante ⑤

Durante la riproduzione di un brano con tag di informazioni musicali (tag ID3), viene visualizzato il titolo del brano riprodotto. Se i tag non sono disponibili, viene visualizzato un messaggio.

Premendo ripetutamente il pulsante **DISP** ⑤, oltre al titolo è possibile visualizzare ulteriori informazioni sul brano, come segue:

Durata brano → Nome artista → Titolo album → Durata brano

Dettagli sul brano:

Premere a lungo il pulsante **DISP** per visualizzare sullo schermo il titolo del brano, il nome dell'artista e il titolo dell'album. Dopo alcuni secondi riappare la schermata principale, oppure premere brevemente il pulsante **DISP** ⑤.

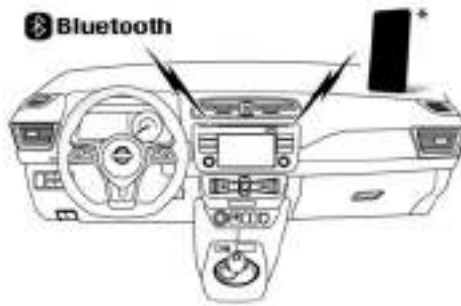

FUNZIONAMENTO BLUETOOTH®

Informazioni normative



Bluetooth® è un marchio depositato di Bluetooth SIG, Inc.

Dichiarazione di conformità CE

Con la presente Yangfeng Visteon Automotive Electronics Co., Ltd. dichiara che il qui indicato sistema è conforme ai requisiti essenziali e alle altre disposizioni pertinenti stabilite dalla Direttiva 1999/5/EC.



NOTA:

Questo sistema audio supporta soltanto dispositivi audio Bluetooth® con profilo AVRCP (Audio Video Remote Control Profile) versione 1.4 o precedenti.

Impostazioni BLUETOOTH®

Per accoppiare un dispositivo, accertarsi che la funzione Bluetooth sia accesa, quindi usare il tasto [Cerca dispo] o il tasto [Trova con tel]. Per i dettagli, vedere  "[Cerca dispo]" più avanti in questo capitolo.

Si possono collegare complessivamente 5 dispositivi Bluetooth diversi. Tuttavia, è possibile usare soltanto un dispositivo alla volta. Se risultano registrati 5 dispositivi Bluetooth diversi, un nuovo dispositivo può soltanto sostituire uno dei 5 telefoni esistenti accoppiati. Usare il tasto [Elimina disp] per cancellare uno dei dispositivi esistenti accoppiati. Per i dettagli, vedere  "[Elimina disp]" più avanti in questo capitolo.

Quando viene visualizzato il messaggio di accoppiamento riuscito, sul display del sistema audio verrà di nuovo visualizzata la schermata della sorgente audio corrente. Durante il collegamento, le seguenti icone di stato vengono visualizzate (lato superiore sinistro del display): Potenza del segnale (📶), Stato della batteria* (🔋) e Bluetooth "ON" (📶).

*: Se appare il messaggio di bassa carica batteria, il dispositivo Bluetooth® deve essere ricaricato non appena possibile.

La procedura di accoppiamento e il funzionamento potrebbero variare a seconda del tipo di dispositivo e la compatibilità. Per ulteriori dettagli, vedere il Manuale utente del dispositivo Bluetooth®.

NOTA:

- **Per informazioni sul dispositivo, fare riferimento al manuale utente del dispositivo audio/telefono cellulare.**
- **Se occorre assistenza per integrare il telefono cellulare/dispositivo audio Bluetooth®, rivolgersi al concessionario NISSAN di zona.**

Per collegare il sistema Bluetooth a un dispositivo, sono disponibili le seguenti opzioni:



- [Cerca dispos]
I dispositivi Bluetooth possono essere accoppiati con il sistema. È possibile registrare complessivamente 5 dispositivi Bluetooth.
- [Trov con tel]
I dispositivi Bluetooth possono essere accoppiati con il sistema. È possibile registrare complessivamente 5 dispositivi Bluetooth.
- [Selez. disp]
I dispositivi Bluetooth accoppiati vengono elencati e possono essere selezionati per il collegamento.
- [Elimina disp]
Permette di cancellare un dispositivo Bluetooth registrato.
- [Bluetooth]
Se quest'impostazione è disattivata, il collegamento tra i dispositivi Bluetooth e il modulo Bluetooth di bordo viene annullato.

[Cerca dispos]:

- 1) Premere il pulsante . Selezionare [Cerca dispos]
Il sistema audio cerca dispositivi Bluetooth e mostra tutti i dispositivi disponibili.
Accertarsi che il vostro dispositivo Bluetooth a questo punto sia disponibile.

- 2) Selezionare il dispositivo da accoppiare.
Usare la manopola <MENU> e premere per selezionare.
- 3) La procedura di accoppiamento potrebbe dipendere dal dispositivo da collegare:
 - 1) Dispositivo senza codice PIN:
Il collegamento Bluetooth viene stabilito automaticamente senza ulteriori interventi.
 - 2) Dispositivo con codice PIN:
sono possibili due metodi di accoppiamento diversi, a seconda del dispositivo:
 - Tipo A:
viene visualizzato il messaggio [Pronto ass] [Ins. Pin] 0000.
Confermare il codice PIN sul dispositivo.
Viene stabilito il collegamento Bluetooth.
 - Tipo B:
Viene visualizzato il messaggio [Richiesta associaz.] [Conferma password] con un codice di 6 cifre. Sul dispositivo deve essere visualizzato il codice unico e identico. Se il codice è identico, confermarlo sul dispositivo.
Il collegamento Bluetooth viene stabilito.

[Trov con tel]:

- Accendere il sistema audio Bluetooth®. Vedere la descrizione [Bluetooth].
- Usare il sistema audio per effettuare l'accoppiamento:
premere il pulsante . Selezionare il tasto [Trov con tel].

La procedura di accoppiamento dipende dal dispositivo Bluetooth® da collegare:

1) Dispositivo senza codice PIN:

Il collegamento Bluetooth® viene stabilito automaticamente senza dover intervenire ulteriormente.

2) Dispositivo con codice PIN:

sono possibili due metodi di accoppiamento diversi, a seconda del dispositivo; per dettagli sulla procedura corretta, vedere  "Cerca dispos]" nelle pagine precedenti di questo capitolo.

● Usare il telefono cellulare/dispositivo audio Bluetooth® per effettuare l'accoppiamento:

1) Seguire le istruzioni riportate nel manuale utente del dispositivo con funzione Bluetooth® per cercare il sistema audio.

Se tramite la modalità di ricerca si trova il sistema audio, questo verrà visualizzato sul display del dispositivo.

2) Selezionare l'unità audio denominata [My Car].

3) Seguire le istruzioni riportate nel manuale utente del dispositivo con funzione Bluetooth® per stabilire un collegamento con il sistema audio.



4) Inserire il codice PIN visualizzato sul dispositivo pertinente mediante la tastiera del dispositivo, quindi premere il tasto di conferma sullo stesso dispositivo.

Fare riferimento al manuale utente del dispositivo Bluetooth® pertinente per ulteriori dettagli.

[Selez. disp]:

L'elenco dei dispositivi accoppiati contiene i dispositivi audio Bluetooth® o telefoni cellulari che sono stati accoppiati o registrati con il sistema audio Bluetooth®. Se l'elenco contiene più dispositivi, selezionare il dispositivo appropriato per collegare al sistema audio Bluetooth®.

I seguenti simboli (se previsti) indicano la capacità del dispositivo registrato:

-  : Integrazione del telefono cellulare
-  : Streaming audio (A2DP - Advanced Audio Distribution Profile, Profilo Distribuzione Audio avanzata)

[Elimina disp]:

Un dispositivo registrato può essere eliminato dal sistema audio Bluetooth. Selezionare un dispositivo registrato e premere <ENTER> per confermare la cancellazione.

[Bluetooth]:

Se la funzione Bluetooth® dovesse essere disattivata, alla selezione di [Bluetooth] dal menu telefono (premere ) appare il messaggio [ON/OFF]. Per attivare il segnale Bluetooth®, premere <ENTER> e verrà visualizzata la schermata successiva. Selezionare [ON] e premere <ENTER> per visualizzare la schermata del menu delle impostazioni Bluetooth®.

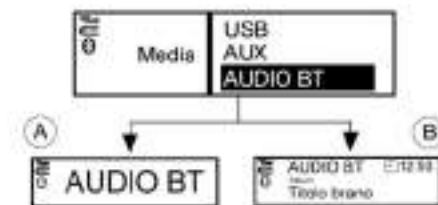

Funzionamento generale dello streaming audio Bluetooth®

Portare il pulsante di avviamento in posizione **ACC** o **ON**. Se il sistema audio è stato spento durante la riproduzione del dispositivo Bluetooth®, premendo il pulsante <  > verrà riavviata la riproduzione dello streaming audio Bluetooth®.

Pulsante MEDIA:

Per usare lo streaming audio Bluetooth®, osservare il metodo seguente:

- Premere ripetutamente <MEDIA> finché non viene visualizzato [Audio BT].

Il tipo di display, (A) o (B), proposta dal sistema audio può variare a seconda della versione Bluetooth® del dispositivo.



**Pulsanti avanti veloce
(Cue), indietro veloce
(Review):**

Premendo continuamente il pulsante ►► (Cue) o ◀◀ (Review), il brano verrà riprodotto in maniera accelerata. Al rilascio del pulsante, il brano ritornerà alla velocità di riproduzione normale.



**Pulsanti brano successivo/
precedente:**

Premere una volta il pulsante ►► o ◀◀ per saltare all'inizio del brano successivo oppure per ritornare all'inizio del brano in corso. Premere diverse volte il pulsante ►► o ◀◀ per saltare nei brani.



Pulsante

Se il brano contiene tag di informazioni musicali (tag ID3), viene visualizzato il titolo del brano riprodotto. Se i tag non sono disponibili, non viene visualizzato alcun messaggio.

Premendo ripetutamente il pulsante <DISP>, oltre al titolo è possibile visualizzare ulteriori informazioni sul brano.

Premere a lungo il pulsante <DISP> per visualizzare sul display una panoramica dettagliata, quindi dopo alcuni secondi riappare la schermata principale, o premere brevemente <DISP>.

Funzione Bluetooth® del telefono cellulare

Questo sistema offre al vostro telefono cellulare con Bluetooth® la funzione vivavoce per aumentare la sicurezza e il comfort durante la guida.

Per i dettagli, vedere  "[Cerca dispos]" più avanti in questo capitolo.

Scheda delle specifiche

Mezzi supportati		CD-R, CD-ROM, CD-RW, USB 2.0 MSC	
Formato CD		12 cm di diametro fino a uno spessore di 1,9 mm	
Sistemi file supportati per CD		ISO9660 LEVEL1, ISO9660 LEVEL2, Romeo, Joliet * ISO9660 Level 3 (packet writing) non è supportato. * I file salvati usando il formato Live File System (su un computer con sistema operativo Windows Vista) non sono supportati.	
Sistemi file supportati per USB		FAT-16, FAT-32	
Versioni supportate *1	MP3	Versione	MPEG1, Layer 3
		Sampling frequency (frequenza di campionamento)	32 KHz - 44,1 KHz - 48 KHz
		Bit rate (numero di bit al secondo)	32, 40, 48, 56, 64, 80, 96, 112, 128, 144, 160, 192, 224, 256, 288, 320, Kbps, VBR *4
	WMA *3	Versione	WMA7, WMA8, WMA9
		Sampling frequency (frequenza di campionamento)	16 kHz, 22,05 kHz, 32 kHz, 44,1 kHz, 48 kHz
		Bit rate (numero di bit al secondo)	48, 64, 80, 96, 128, 160, 192, 256, 320 Kbps, VBR *4
	AAC	Versione	MPEG-4, AAC
		Sampling frequency (frequenza di campionamento)	8, 11,025, 16, 22,05, 32, 44,1, 48 kHz
		Bit rate (numero di bit al secondo)	32, 48, 64, 80, 96, 128, 160, 192 Kbps, VBR *4
Tag di informazione (titolo canzone, artista e nome album)	CD	CDDA	
	MP3	Tag ID3 ver. 1.0, 1.1, 2.2, 2.4	
	WMA	Tag WMA	
	AAC	Tag AAC	
Supporto brani/file		CDDA — 99 brani MP3/WMA/AAC nel CD — 999 file USB — 30000 file	

Supporto cartelle		100 cartelle nel CD 2500 cartelle nell'USB Profondità — Fino a 8, cartelle più profonde saranno inferiori a 8, a seconda del massimo.
Supporto playlist nell'USB		M3U, WPL, PLS — 1000 playlist.
Supporto caratteri alfabetici	Lunghezza caratteri regolabile, secondo il contenuto del mezzo.	Nome file: minimo 11 caratteri (max. 30 caratteri) ID3 TAG: minimo 24 caratteri. (Max 60 caratteri) *5
Codici carattere visualizzabili *2	Unicode, ISO8859-15 (francese), ISO8859-5 (russo cirillico), GB18030-2000 (cinese), BIG-5 (taiwanese), KSX1001-2002 (coreano)	01:ASCII, 02: ISO-8859-1, ISO8859-15 (francese), ISO8859-5 (russo cirillico), 03: UNICODE(UTF-16 BOM Big Endian), 04: UNICODE (UTF-16 Ncn-BOM Big Endian), 05: UNICODE(UTF-8), 06:UNICODE(Non-UTF-16 BOM Little Endian), 07:SHIFT-JIS, GB18030-2000 (cinese), BIG-5 (taiwanese), KSX1001-2002 (coreano)
Navigazione		Navigazione file/cartelle per CD/MP3, USB

*1 I file che sono stati creati combinando una frequenza di campionamento di 48 kHz e un bit rate di 64 kbps non possono essere riprodotti.

*2 La disponibilità dei codici dipende dal tipo di file multimediali, dalle versioni e dalle informazioni visualizzate.

*3 I file WMA protetti (DRM) non possono essere riprodotti.

*4 Quando si riproducono i file VBR, il tempo di riproduzione può non essere visualizzato correttamente. I formati WMA7 e WMA8 non vengono applicati alla modalità VBR.

*5 Supporta 128 byte ma dipende dalla larghezza del display e dal tipo di carattere usato.

SISTEMA DI NAVIGAZIONE NISSAN CONNECT™ ED EV (VEICOLO ELETTRICO) (se in dotazione)

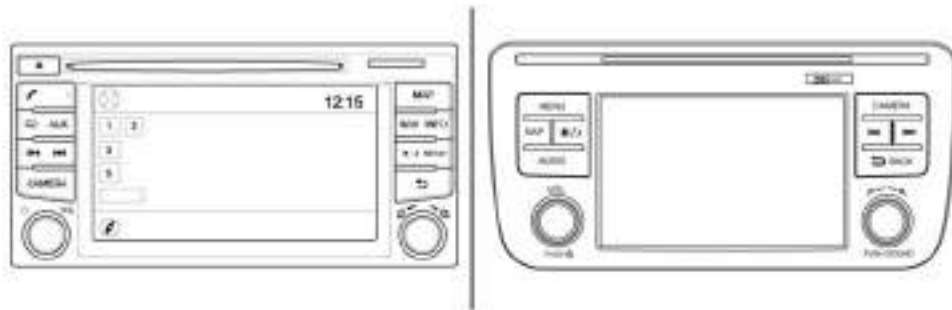

Per i dettagli completi sul funzionamento delle funzionalità di integrazione dell'impianto audio, del sistema di navigazione e del telefono cellulare, fare riferimento al Libretto di uso delle funzioni NISSAN Connect™ o EV (Veicolo elettrico), fornito separatamente.

INTEGRAZIONE DEL TELEFONO CELLULARE (se in dotazione)

NOTA:

Per modelli dotati di NISSAN Connect™, Sistema integrato di navigazione e audio, o di Sistema integrato di navigazione e audio LEAF, vedere il Libretto di uso fornito separatamente.

A seconda del paese, la compatibilità con la rete o con il sistema del telefono cellulare non è garantita.

FUNZIONE BLUETOOTH® DEL TELEFONO CELLULARE

⚠ ATTENZIONE

L'utilizzo del cellulare alla guida di un veicolo è estremamente pericoloso poiché favorisce la distrazione e abbassa considerevolmente i tempi di reazione ai cambiamenti improvvisi sulla strada, aumentando di conseguenza il rischio di incidenti mortali. Questo vale non solo per la semplice telefonata ma per qualsiasi "uso" del telefono, come, ad esempio, la consultazione delle telefonate effettuate e ricevute, la lettura di messaggi scritti, l'ascolto della segreteria telefonica, l'uso della calcolatrice, etc.

⚠ AVVERTENZA

Le autorità competenti di diversi paesi vietano l'uso del cellulare a chi guida un autoveicolo in assenza del dispositivo vivavoce o dell'auricolare.

Questo capitolo fornisce informazioni relative al sistema vivavoce NISSAN mediante un collegamento Bluetooth®.

Bluetooth® fornisce un metodo standard di comunicazione senza fili utilizzando onde radio. Il sistema offre la funzione viva-voce per il cellulare per una guida più confortevole.

Per poter usare il vostro telefono cellulare con la funzione Bluetooth® dell'impianto audio, il telefono cellulare deve prima essere predisposto. Una volta predisposto, la modalità vivavoce viene attivata automaticamente sul telefono cellulare registrato (attraverso Bluetooth®) quando entra nel campo di azione.

Quando il collegamento del telefono è stato effettuato, quando si riceve una chiamata oppure quando si inizia una chiamata, sul display dell'impianto audio appare un messaggio.

Quando la chiamata è attiva, il sistema audio, il microfono (sul padiglione davanti allo specchietto retrovisore) e i pulsanti al volante permettono una comunicazione vivavoce.

Se in quel momento il sistema audio è in funzione, il segnale audio della radio, CD, iPod, audio USB, audio Bluetooth® o sorgente AUX verrà disattivato e resterà tale fino a quando la chiamata attiva non sarà terminata.



Il sistema Bluetooth® potrebbe non essere in grado di collegarsi al vostro telefono cellulare per i seguenti motivi:

- Il telefono cellulare è troppo distante dal veicolo.
- La modalità Bluetooth® sul telefono cellulare non è stata attivata.
- Il telefono cellulare non è stato accoppiato al dispositivo Bluetooth® dell'impianto audio.
- Il telefono cellulare non è compatibile con la tecnologia Bluetooth® (BT Core v2.0).

NOTA:

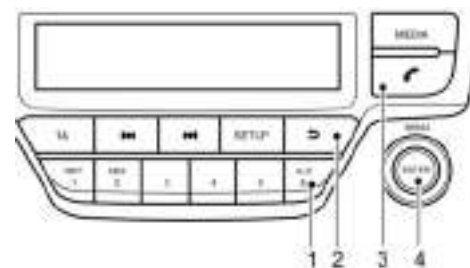
- **Per i modelli dotati di sistema NissanConnect (sistema integrato di navigazione e audio), vedere il Libretto di uso, fornito separatamente.**
- **Per i dettagli, vedere il Manuale utente del telefono cellulare.**
- **Se occorre assistenza per l'integrazione del vostro telefono cellulare, contattare uno specialista per la riparazione di veicoli elettrici LEAF, come un Concessionario di veicoli elettrici autorizzato NISSAN.**



- ① Pulsante di ricerca rapida rubrica telefonica **A-Z**
- ②  Pulsante (Indietro)
- ③  Pulsante telefono
- ④ Pulsante **<MENU>** o **<ENTER>** (ruotare e premere per selezionare)

Impostazioni BLUETOOTH®

Aprire il menu di configurazione del telefono mediante il pulsante  (telefono), selezionare il tasto [Bluetooth], quindi controllare se la funzione Bluetooth® è attivata (per predefinito è attivata, altrimenti premere il pulsante **<ENTER>**).

Per configurare il sistema Bluetooth® per l'accoppiamento (collegamento o registrazione) del vostro telefono cellulare preferito, effettuare la seguente procedura.

Per accoppiare un dispositivo, usare il tasto [Cerca dispo] o il tasto [Trova con tel].

Si possono collegare fino a 5 dispositivi Bluetooth® diversi. Tuttavia, è possibile usare soltanto un dispositivo alla volta. Se risultano registrati 5 dispositivi Bluetooth® diversi, un nuovo dispositivo deve per forza sostituire uno dei 5 dispositivi accoppiati esistenti. Usare il tasto [Elimina disp] per cancellare uno dei dispositivi esistenti accoppiati.

Quando viene visualizzato il messaggio di accoppiamento riuscito, sul display del sistema audio verrà di nuovo visualizzata la schermata della sorgente audio corrente. Durante il collegamento, le seguenti icone di stato verranno visualizzate (nell'angolo superiore sinistro del display): Potenza del segnale (📶), Stato della batteria* (🔋) e Bluetooth® "ON" (📶).

*: Se appare il messaggio di bassa carica della batteria, il dispositivo Bluetooth® deve essere ricaricato il prima possibile.

La procedura di accoppiamento e il funzionamento possono variare a seconda del tipo di dispositivo e la compatibilità. Per ulteriori dettagli, vedere il Manuale utente del dispositivo Bluetooth®.

NOTA:

- Per informazioni sul dispositivo, fare riferimento al manuale utente del dispositivo audio/telefono cellulare.
- Se occorre assistenza per l'integrazione del telefono cellulare/audio Bluetooth®, rivolgersi a uno specialista per la riparazione di veicoli elettrici LEAF, come un Concessionario di veicoli elettrici autorizzato NISSAN.

- Si possono accoppiare complessivamente 5 dispositivi Bluetooth® con il sistema.

Per configurare la funzionalità Bluetooth® con un dispositivo, sono disponibili le seguenti voci:



- [Cerca dispo] Mostra tutti i dispositivi Bluetooth® disponibili e visibili e inizializza la connessione Bluetooth® dall'unità audio.
- [Trova con tel] Inizializza la connessione Bluetooth® dal dispositivo mobile.
- [Selez. disp] I dispositivi Bluetooth® accoppiati vengono elencati e possono essere selezionati per il collegamento.
- [Elimina disp] Un dispositivo Bluetooth® registrato può essere cancellato.
- [Bluetooth] Se questa impostazione è disattivata, il collegamento tra i dispositivi Bluetooth® e il modulo Bluetooth® a bordo vettura viene annullato.

[Cerca dispo]:

- 1) Premere il pulsante . Selezionare [Cerca dispo] Il sistema audio cerca dispositivi Bluetooth® e mostra tutti i dispositivi visibili.

Se si preme il pulsante la ricerca verrà annullata.

- 2) Selezionare il dispositivo da accoppiare. Usare la manopola <MENU> e premere per selezionare.
- 3) La procedura di accoppiamento dipende dal dispositivo da collegare:
 - 1) Dispositivo senza codice PIN: Il collegamento Bluetooth® viene stabilito automaticamente senza dover intervenire ulteriormente.
 - 2) Dispositivo con codice PIN: sono possibili due metodi di accoppiamento diversi, a seconda del dispositivo:
 - Tipo A: Vengono visualizzati il messaggio [Pronto ass] [Ins. Pin] 0000 e un timer di conteggio alla rovescia. Confermare il codice PIN sul dispositivo. Verrà instaurato il collegamento Bluetooth®. Se il timer di conteggio alla rovescia raggiunge 0, il tentativo di accoppiare i dispositivi verrà annullato.
 - Tipo B: Viene visualizzato il messaggio [Richiesta associaz.] [Conferma password] con un codice di 6 cifre. Sul dispositivo deve essere visualizzato il codice unico e identico. Se il codice è identico, confermarlo sul dispositivo. Il collegamento Bluetooth® verrà instaurato.

Trov con tel.:

Attivare il Bluetooth® sul sistema audio. Vedere  "[Bluetooth]" più avanti in questo capitolo.

- Utilizzare il sistema audio per effettuare l'accoppiamento:

Premere il pulsante  nel quadro strumenti. Selezionare il tasto [Trov con tel].

La procedura di accoppiamento dipende dal dispositivo Bluetooth® da collegare:

- 1) Dispositivo senza codice PIN:
Il collegamento Bluetooth® viene stabilito automaticamente senza dover intervenire ulteriormente.
- 2) Dispositivo con codice PIN:
Sono possibili due metodi di accoppiamento diversi, a seconda del dispositivo. Per dettagli sulla procedura corretta, vedere  "[Cerca dispos]" nelle pagine precedenti di questo capitolo.

- Usare il dispositivo audio Bluetooth®/telefono cellulare per effettuare l'accoppiamento:

Per modelli con DAB

- 1) Attivare la modalità di ricerca dei dispositivi Bluetooth®. Se tramite la modalità di ricerca viene trovato il sistema audio, un messaggio verrà visualizzato sul display del dispositivo.
- 2) Selezionare il dispositivo denominato [My Car].
- 3) Inserire il codice apparso sul dispositivo Bluetooth® pertinente usando la tastiera del dispositivo stesso e premere il tasto di conferma sul dispositivo e la manopola MENU/ENTER sul sistema audio.

Quando si collega un dispositivo Apple tramite la porta di connessione USB e Bluetooth®, il dispositivo sarà riconosciuto come un dispositivo Bluetooth®. La batteria del dispositivo Apple viene ricaricata mentre il cavo è collegato alla porta di connessione USB.

Per modelli senza DAB

- 1) Attivare la modalità di ricerca dei dispositivi Bluetooth®.
Se attraverso la modalità di ricerca l'impianto audio viene trovato, un messaggio verrà visualizzato sul display del dispositivo.
- 2) Selezionare il dispositivo denominato [My Car].
- 3) Inserire il codice apparso sul dispositivo pertinente usando la tastiera del dispositivo stesso e premere il tasto di conferma sul dispositivo Bluetooth®.

Per maggiori dettagli, fare riferimento al relativo manuale utente del dispositivo Bluetooth®.

[Selez. disp]:

L'elenco dei dispositivi accoppiati contiene i dispositivi audio Bluetooth® o telefoni cellulari che sono stati accoppiati o registrati con il sistema audio Bluetooth®. Se l'elenco contiene più dispositivi, selezionare il dispositivo appropriato per collegare al sistema audio Bluetooth®.

I seguenti simboli (se previsti) indicano la capacità del dispositivo registrato:

-  : Integrazione del telefono cellulare

-  : Streaming audio (A2DP – Advanced Audio Distribution Profile, Profilo Distribuzione Audio avanzata)



[Elimina disp]:

Un dispositivo registrato può essere eliminato dal sistema audio Bluetooth®. Selezionare un dispositivo registrato e premere <ENTER> per confermare la cancellazione.

[Bluetooth]:

Se Bluetooth® è stata disattivata, un messaggio di notifica [ON/OFF] appare quando si seleziona [Bluetooth] nel menu telefono (premere ). Per attivare il segnale Bluetooth®, premere <ENTER> e apparirà la schermata successiva. Quindi selezionare [ON] e premere <ENTER> per visualizzare la schermata del menu di impostazione Bluetooth®.

COMANDO DELLA FUNZIONE VIVAVOCE DEL TELEFONO

La modalità vivavoce può essere utilizzata usando il pulsante telefono  sul sistema audio, o il pulsante  (se in dotazione) sul volante.

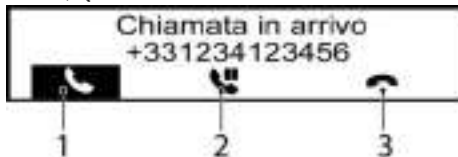



Ricevere una chiamata

Quando si riceve una chiamata, sul display appaiono il numero di telefono del chiamante (o un messaggio dicendo che il numero del chiamante non è identificato) e tre icone di funzionamento.

1. Rispondere o mettere in attesa la chiamata:

Rispondere alla chiamata premendo <ENTER> (il tasto  è evidenziato).

Premendo <ENTER>, si possono selezionare le seguenti opzioni:

- Terminare la chiamata selezionando  e premendo <ENTER>.
- Mettere in attesa la chiamata selezionando  e premendo <ENTER>.
- [] Usare questa voce (comando di trasferimento al cellulare) per trasferire la chiamata dal sistema audio al telefono cellulare.

Per trasferire di nuovo la chiamata alla comunicazione in vivavoce tramite il sistema audio, selezionare [].

● [#123]

Usare questa voce per inserire numeri durante la chiamata. Ad esempio, se un sistema di reindirizzamento automatico richiede l'inserimento di un numero di interno, il sistema invia il tono associato al numero selezionato.

2. Mettere in attesa la chiamata:

Ruotare la manopola <MENU> finché non viene evidenziato il tasto , quindi premere <ENTER>. La chiamata è stata messa in attesa. Premere <ENTER> per accettare la chiamata, ruotare la manopola <MENU> in senso orario e premere <ENTER> per rifiutarla.

3. Rifiutare una chiamata:

Ruotare la manopola <MENU> finché non viene evidenziato il tasto , quindi premere <ENTER>. La chiamata è stata rifiutata.



Iniziare una chiamata

Si può iniziare una chiamata utilizzando uno dei seguenti metodi:

- Effettuare una chiamata tramite la rubrica telefonica
- Comporre manualmente il numero di telefono

- Ricomporre un numero
- Usare l'elenco delle chiamate (menu Elenco chia)
 - Effettuate
 - Ricevute
 - Perse

Effettuare una chiamata tramite la rubrica telefonica:



Dopo aver stabilito il collegamento Bluetooth® tra il telefono cellulare registrato e l'impianto audio, la rubrica telefonica verrà trasferita automaticamente all'impianto audio. L'operazione di trasferimento potrebbe protrarsi per un po' di tempo.

NOTA:

I dati della rubrica telefonica vengono cancellati quando:

- Si passa ad un altro telefono cellulare registrato.
- Si scollega il telefono cellulare.
- Si cancella il telefono cellulare registrato dall'impianto audio.

1. Premere <>.
2. Girare la manopola <MENU> e scorrere in basso fino a [Rubrica] quindi premere <ENTER>.
3. Scorrere l'elenco, selezionare il nome del contatto appropriato (evidenziato) e premere <ENTER>.
4. Viene visualizzata una schermata con il numero da comporre. Se esatto, premere nuovamente il pulsante <ENTER> per comporre il numero.

Se al contatto sono stati assegnati più numeri per  (casa),  (cellulare) o  (ufficio), scorrere e selezionare il numero che si desidera comporre.



Alternativamente si può usare la modalità di ricerca rapida nel modo seguente:

1. Nella schermata della rubrica, premere **<A-Z/>**.
2. Girare la manopola **<MENU>** per selezionare il primo carattere alfanumerico del contatto. Dopo averlo evidenziato, premere **<ENTER>** per selezionare il carattere.
3. Sul display verrà(verranno) mostrato(i) il(i) nome(i) del contatto corrispondente. Se necessario, usare nuovamente la manopola **<MENU>** per scorrere ulteriormente fino a trovare il nome del contatto da chiamare.
4. Viene visualizzata una schermata con il numero da comporre. Se esatto, premere nuovamente il pulsante **<ENTER>** per comporre il numero.

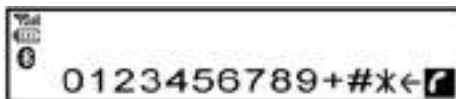



Comporre manualmente il numero di telefono:

ATTENZIONE

Prima di effettuare la chiamata, parcheggiare il veicolo in un luogo sicuro e azionare il freno di stazionamento.

Per comporre manualmente un numero telefonico, utilizzare il display dell'impianto audio (tastierino virtuale) come segue:

1. Premere  , quindi ruotare la manopola **<MENU>** per evidenziare [Componi numero].
2. Premere il pulsante **<ENTER>** per selezionare [Componi numero].
3. Girare la manopola **<MENU>** per scorrere e selezionare ogni cifra che compone il numero del telefono. Dopo averlo evidenziato, premere **<ENTER>** dopo la selezione di ciascuna cifra.

Per cancellare l'ultima cifra inserita scorrere fino all'icona  (backspace) e dopo averla evidenziata premere **<ENTER>**. L'ultima cifra viene cancellata. Premendo ripetutamente **<ENTER>** si cancellano successivamente tutte le cifre.

4. Dopo aver inserito l'ultimo numero, scorrere fino al simbolo  , quindi premere **<ENTER>** per comporre il numero.

Richiama:

Per ricomporre il numero o per richiamare l'ultimo numero composto, premere  per più di 2 secondi.

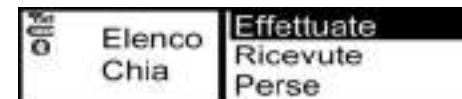

Usare l'elenco delle chiamate (menu Elenco chia):

Per effettuare una chiamata è anche possibile utilizzare un numero tra quelli delle chiamate effettuate, ricevute o perse.

- [Effettuate]
Utilizzare la modalità chiamate effettuate per effettuare una chiamata in base all'elenco delle chiamate in uscita (effettuate).
- [Ricevute]
Utilizzare la modalità chiamate ricevute per effettuare una chiamata in base all'elenco delle chiamate ricevute.
- [Perse]
Utilizzare la modalità chiamate perse per effettuare una chiamata in base all'elenco delle chiamate perse.

1. Premere  , quindi selezionare [Elenco chia].

- Girare la manopola <MENU> per scorrere fino alla voce desiderata e premere <ENTER> per selezionarla.
- Scorrere fino al numero di telefono desiderato, quindi premere <ENTER>, o premere  per comporre il numero.

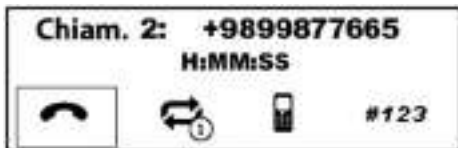

Seconda chiamata in arrivo

Un'eventuale seconda chiamata in arrivo verrà visualizzata sul display. Selezionare l'icona  per accettare la chiamata e per mettere in attesa la chiamata in corso.

Selezionare  ruotando <MENU> e premendo <ENTER> per rifiutare la seconda chiamata in arrivo. Se ciò viene effettuato durante la conversazione, la chiamata viene terminata.

Selezionare il tasto  usando la manopola <MENU> e premere <ENTER> per passare da una conversazione telefonica all'altra.

(Per le altre selezioni, vedere Effettuare una chiamata dalla rubrica telefonica, precedentemente in questo capitolo)

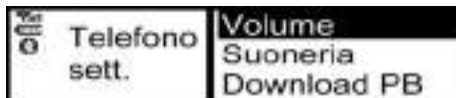

Impostazioni generali

Dal menu telefono, selezionare [Impostazioni] Mediante questo menu è possibile impostare il volume e scaricare manualmente la rubrica telefonica.

Funzionamento menu:

Premere <ENTER> per selezionare, ruotare la manopola <MENU> per alzare o abbassare il volume. Premere <ENTER> per confermare.

Opzioni di menu:

- [Volume]
 - [Suon]
 - Per impostare il volume della suoneria del telefono
 - [Chiama]
 - Per impostare il volume della conversazione durante la chiamata.
- [Suoneria]
 - [Auto]
 - Scegliere tra le suonerie dell'auto.
 - [Telefono]
 - Scegliere tra le suonerie del telefono.
- [Download PB]
 - Per scaricare manualmente la rubrica telefonica del dispositivo mobile nell'unità audio.

Funzionamento in modalità standby

Il sistema audio è in modalità standby quando il sistema non è attivo, l'orologio però è visualizzato sullo schermo.

Quando un dispositivo mobile viene collegato via Bluetooth® al sistema audio a bordo vettura mentre il sistema audio è in modalità standby, il sistema audio si accenderà automaticamente nei seguenti casi:

- Il dispositivo mobile collegato riceve una chiamata in arrivo.
- Viene effettuata una chiamata in uscita usando il telefono collegato.

Il sistema telefonico vivavoce Bluetooth può essere usato tramite il sistema audio dopo averlo acceso. Il sistema audio ritornerà automaticamente in standby al termine della chiamata.

INTERRUTTORI SUL VOLANTE

La modalità vivavoce può essere attivata tramite gli interruttori al volante. Per una panoramica completa delle funzioni, vedere  "Interruttori al volante per il controllo dell'impianto audio e della funzione vivavoce del telefono" nelle pagine precedenti di questo capitolo.

5 Partenza e guida

Precauzioni in fase di avviamento e durante la guida.....	5-2	Sistema di avviso di cambio accidentale di corsia (LDW) (se in dotazione).....	5-22
Sistema di monitoraggio della pressione degli pneumatici (TPMS).....	5-2	Funzionamento del sistema LDW.....	5-23
Evitare collisioni e cappottamenti.....	5-6	Stato di disattivazione temporanea del sistema LDW.....	5-24
Recupero fuoristrada.....	5-7	Malfunzionamento del sistema LDW.....	5-25
Rapida perdita di pressione aria.....	5-7	Manutenzione della telecamera multisensore.....	5-25
Guida in stato alterato.....	5-8	Sistema Intelligent Lane Intervention (se in dotazione).....	5-26
Sistema Intelligent Key.....	5-8	Funzionamento del sistema Intelligent Lane Intervention.....	5-27
Pulsante di avviamento.....	5-9	Attivazione/disattivazione del sistema Intelligent Lane Intervention.....	5-27
Portata operativa dell'Intelligent Key per l'avviamento del veicolo elettrico.....	5-9	Limitazioni.....	5-28
Funzionamento del pulsante di avviamento.....	5-10	IlI temporaneamente non disponibile.....	5-29
Posizioni del pulsante di avviamento.....	5-10	Guasto al sistema.....	5-30
Spegnimento di emergenza del veicolo elettrico.....	5-11	Manutenzione della telecamera multisensore.....	5-30
Batteria scarica dell'Intelligent Key.....	5-11	Sistema di avviso su angolo cieco (BSW) (se in dotazione).....	5-31
Prima di avviare il sistema elettrico del veicolo.....	5-12	Funzionamento del sistema BSW.....	5-31
Avviamento del sistema elettrico del veicolo (EV).....	5-12	Stato di disattivazione temporanea del sistema BSW.....	5-34
Guida del veicolo.....	5-12	Guasto al sistema.....	5-34
Sistema di controllo del cambio elettrico.....	5-12	Manutenzione del sistema.....	5-35
Modalità ECO.....	5-16	Sistema di avviso traffico trasversale posteriore (RCTA) (se in dotazione).....	5-35
Freno di stazionamento.....	5-16	Funzionamento del sistema RCTA.....	5-36
Freno di stazionamento elettrico (se in dotazione).....	5-16	Come attivare/disattivare il sistema RCTA.....	5-37
Freno di stazionamento manuale (se in dotazione).....	5-18	Limitazioni del sistema RCTA.....	5-39
Sistema e-Pedal.....	5-19	Sistema temporaneamente non disponibile.....	5-40
Funzionamento del sistema e-Pedal.....	5-19	Guasto al sistema.....	5-40
Limitazioni del sistema e-Pedal.....	5-21	Manutenzione del sistema.....	5-41
Malfunzionamento del sistema e-Pedal.....	5-21		

Limitatore di velocità (se in dotazione).....	5-41	Interruzione di ProPILOT Park.....	5-92
Funzionamento del limitatore di velocità.....	5-42	Disattivazione della funzione ProPILOT Park.....	5-93
Cruise control (se in dotazione).....	5-44	Cambio del metodo di parcheggio.....	5-94
Precauzioni per l'uso del cruise control.....	5-44	A proposito dei metodi di parcheggio di	
Operazioni del cruise control.....	5-45	ProPILOT Park.....	5-94
Intelligent Cruise Control (ICC) (modelli senza		Cambiare la direzione di marcia del parcheg-	
ProPILOT) (se in dotazione).....	5-47	gio assistito.....	5-99
Operazioni del cruise control.....	5-47	Funzione di rilevamento della posizione di	
Come selezionare la modalità Cruise control.....	5-48	parcheggio.....	5-100
modalità di controllo della distanza di		Telecamere e sensori di parcheggio (sonar)	
sicurezza.....	5-48	utilizzati per la funzione ProPILOT Park.....	5-102
Modalità cruise control tradizionale (velocità		Precauzioni per l'uso di ProPILOT Park.....	5-102
fissa).....	5-57	Malfunzionamento della funzione ProPILOT	
ProPILOT (se in dotazione).....	5-60	Park.....	5-106
Funzionamento del sistema ProPILOT.....	5-61	Impostazioni della funzione ProPILOT Park.....	5-106
Comandi del sistema ProPILOT.....	5-62	Sensori di parcheggio a ultrasuoni (se in	
Display e indicatori del sistema ProPILOT.....	5-63	dotazione).....	5-106
Attivazione della modalità cruise control		Funzionamento.....	5-107
tradizionale (velocità fissa).....	5-64	Manutenzione.....	5-108
Attivazione del sistema ProPILOT.....	5-64	Parcheggio.....	5-110
Sistema Intelligent Cruise Control (ICC).....	5-66	Servosterzo elettrico.....	5-111
Assistenza sterzata.....	5-72	Impianto frenante.....	5-112
Modalità cruise control tradizionale (velocità		Precauzioni per la frenatura.....	5-112
fissa).....	5-76	Rodaggio del freno di stazionamento.....	5-113
Sistema Intelligent Emergency Braking (IEB) con		Sistema antibloccaggio freni (ABS).....	5-113
rilevamento pedone (se in dotazione).....	5-78	Controllo elettronico di stabilità (ESP).....	5-114
Sistema Intelligent Emergency Braking (IEB)		Controllo chassis.....	5-116
con rilevamento pedone.....	5-78	Intelligent Trace Control (ITC).....	5-116
Manutenzione del sistema.....	5-82	Intelligent Ride Control.....	5-116
Intelligent Driver Alertness (se in dotazione).....	5-83	Guida nella stagione invernale.....	5-117
Funzionamento del sistema.....	5-83	Batteria da 12 volt.....	5-118
Maggior risparmio energetico.....	5-84	Liquido refrigerante.....	5-118
ProPILOT Park (se in dotazione).....	5-85	Pneumatici.....	5-118
Interruttore ProPILOT Park.....	5-85	Attrezzature speciali per l'inverno.....	5-118
Schermata ProPILOT Park.....	5-86	Freno di stazionamento.....	5-118
Funzionamento di ProPILOT Park.....	5-87	Protezione contro la corrosione.....	5-118

Liberare lo sportello ghiacciato della presa di
ricarica 5-119

PRECAUZIONI IN FASE DI AVVIAMENTO E DURANTE LA GUIDA

⚠ ATTENZIONE

- Non lasciare incustoditi nel veicolo bambini o adulti invalidi. Non lasciare incustoditi nel veicolo neanche animali domestici; Potrebbero ferirsi o provocare ferite ad altri azionando inavvertitamente il veicolo. Inoltre, nelle giornate molto calde e soleggiate, la temperatura all'interno di un veicolo chiuso può salire a tal punto da causare lesioni gravi o anche mortali a persone o animali.
- Sorvegliare attentamente i bambini quando si trovano nei pressi del veicolo onde evitare che, giocando, rimangano bloccati all'interno del portellone posteriore ferendosi in modo grave. Tenere chiuso il veicolo, con il portellone ben chiuso quando non in uso, e tenere le chiavi dell'auto fuori dalla portata dei bambini.
- Fissare adeguatamente tutto il carico con corde o cinghie per evitarne lo spostamento o lo scivolamento. Il carico non deve comunque superare l'altezza degli schienali dei sedili. In caso di frenata improvvisa o di collisione, un carico non ancorato potrebbe provocare lesioni personali.

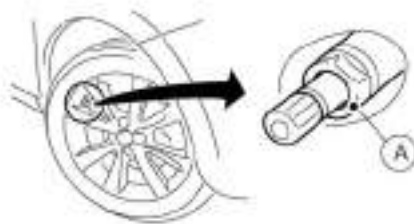

Ⓐ Valvola dello pneumatico con sensore

SISTEMA DI MONITORAGGIO DELLA PRESSIONE DEGLI PNEUMATICI (TPMS)

Il sistema di monitoraggio della pressione degli pneumatici è un sistema elettronico che controlla la pressione di gonfiaggio degli pneumatici delle quattro ruote durante la marcia del veicolo. In seguito a una perdita di pressione, il sistema avviserà il conducente tramite segnali visivi. Ciascun sensore TPMS Ⓐ è inserito all'interno di una ruota registrata e invia dati sulla pressione e sulla temperatura dell'aria di gonfiaggio tramite un segnale di radiofrequenza ad un ricevitore (centralina) presente all'interno del veicolo.

Tutti gli pneumatici, compreso quello di scorta (se in dotazione) dovrebbero essere controllati mensilmente quando sono freddi e gonfiati alla pressione prescritta raccomandata dal costruttore riportata sulla targhetta del veicolo, o sulla targhetta che indica le pressioni di gonfiaggio degli pneumatici. (Se il vostro veicolo è dotato di pneumatici con dimensioni diverse da quelle indicate sulla targhetta del veicolo o sulla targhetta che indica le pressioni di gonfiaggio degli pneumatici, sarà necessario stabilirne la corretta pressione di gonfiaggio.)

Il vostro veicolo è equipaggiato con un'ulteriore funzione di sicurezza, ossia il sistema di monitoraggio della pressione degli pneumatici (TPMS) che accende una spia rivelatrice di bassa pressione pneumatici nel caso in cui uno o più pneumatici risultino sottogonfiati in maniera significativa. Di conseguenza, in caso di accensione di questa spia rivelatrice, bisogna fermare il veicolo e controllare gli pneumatici, procedendo quindi tempestivamente al loro gonfiaggio per ottenere i valori di pressione corretti. L'utilizzo del veicolo con uno pneumatico che ha subito una perdita di pressione porta al surriscaldamento dello stesso alle alte velocità e infine allo scoppio dello pneumatico. Gli pneumatici sottogonfiati portano inoltre ad un aumento del consumo di carburante e all'usura irregolare del battistrada, oltre a alterare la maneggevolezza e le capacità di arresto della vettura.

È importante notare che il sistema TPMS non può sostituire una manutenzione appropriata degli pneumatici ed è pertanto responsabilità del conducente mantenere gli pneumatici alla pressione di gonfiaggio corretta, anche se il grado di sottogon-

fiaggio dello pneumatico è tale da non aver provocato ancora l'accensione della spia rivelatrice di bassa pressione del sistema TPMS.

Il vostro veicolo è dotato di una spia di malfunzionamento TPMS destinata a indicare eventuali anomalie nel funzionamento del sistema. La spia di malfunzionamento TPMS è abbinata alla spia rivelatrice bassa pressione pneumatici. Quando il sistema rileva un malfunzionamento, la spia di avvertimento TPMS lampeggia per circa un minuto, quindi rimane accesa continuamente. Questa sequenza avrà luogo ad ogni avviamento del veicolo, finché il malfunzionamento non sarà stato eliminato. Quando è accesa la spia di malfunzionamento, il sistema potrà non essere in grado di rilevare o segnalare una bassa pressione degli pneumatici nella maniera dovuta. I guasti al sistema TPMS possono verificarsi per diverse ragioni, compresa l'installazione di ruote o pneumatici sostitutivi o alternativi sul veicolo che impediscono il corretto funzionamento del sistema. Dopo la sostituzione di uno o più pneumatici o ruote sul veicolo, controllare pertanto sempre che la spia di avvertimento malfunzionamento del sistema TPMS non sia accesa per assicurarsi che gli pneumatici o le ruote sostitutive o alternative non abbiano compromesso in alcun modo il buon funzionamento del sistema TPMS.

Informazioni supplementari

- Il sistema TPMS non controlla la pressione dello pneumatico di scorta (se in dotazione).
- Il sistema TPMS si attiva solamente quando il veicolo supera la velocità di 25 km/h (16 miglia/h). Inoltre, il sistema potrebbe non essere in gra-

do di rilevare una caduta improvvisa di pressione nello pneumatico (per esempio, foratura di uno pneumatico durante la guida).

- La spia di avvertimento bassa pressione pneumatici non si spegne automaticamente dopo aver regolato la pressione dello pneumatico. Dopo aver gonfiato lo pneumatico alla pressione raccomandata, eseguire la procedura di ripristino del sistema TPMS, quindi guidare il veicolo a una velocità superiore a 25 km/h (16 miglia/h) per attivare il sistema e per far sì che si spegne la spia di avvertimento bassa pressione pneumatici.
- Successivamente a una variazione della temperatura esterna, la spia di avvertimento bassa pressione pneumatici potrebbe accendersi anche se la pressione degli pneumatici è stata regolata correttamente. Quando gli pneumatici sono freddi, regolare di nuovo la pressione degli pneumatici al valore raccomandato a FREDDO, quindi eseguire la procedura di ripristino.
- Se si verificano delle anomalie di funzionamento nel sistema TPMS, la spia di avvertimento bassa pressione pneumatici lampeggerà per circa un minuto quando il pulsante di avviamento è portato in posizione "ON". Trascorso un minuto, la spia resta accesa. Far controllare il sistema presso uno specialista per la riparazione di veicoli elettrici LEAF, come un Concessionario di veicoli elettrici autorizzato NISSAN.

ATTENZIONE

- In caso di illuminazione della spia TPMS durante la guida:
 - evitare le sterzate improvvise
 - evitare le brusche frenate
 - moderare la velocità del veicolo
 - accostare al bordo della strada in un luogo sicuro
 - arrestare il veicolo non appena possibile
- La guida del veicolo con gli pneumatici sottogonfiati porta a danni permanenti agli pneumatici e a una maggiore probabilità di scoppio degli stessi. Si possono verificare gravi danni al veicolo che potrebbero portare a un incidente con gravi lesioni personali.
- Controllare la pressione di tutti e quattro gli pneumatici. Per far sì che si spenga la spia TPMS ("OFF"), regolare la pressione degli pneumatici alla pressione raccomandata A FREDDO, secondo le indicazioni riportate sulla targhetta degli pneumatici. In caso di foratura di uno pneumatico, sostituirlo con la ruota di scorta (se in dotazione) non appena possibile. (Vedere  "Pneumatico a terra" nel capitolo "6. In caso di emergenza" per la sostituzione di uno pneumatico forato).
- Quando si monta lo pneumatico di scorta o si sostituisce una ruota, il sistema TPMS non funzionerà e la spia TPMS lampeggerà per circa 1 minuto. Trascorso un minuto, la

spia rimane accesa. Accertarsi di seguire tutte le istruzioni relative alla sostituzione della ruota e installare correttamente il sistema TPMS.

- La sostituzione degli pneumatici con pneumatici non specificati da NISSAN può compromettere il funzionamento corretto del sistema TPMS.
- Per riparare provvisoriamente uno pneumatico, si può usare il sigillante originale NISSAN per riparazioni di emergenza o un prodotto equivalente. Non iniettare nessun altro tipo di liquido o sigillante aerosol negli pneumatici, perché ciò potrebbe interferire sul buon funzionamento dei sensori di pressione.
- NISSAN raccomanda di usare esclusivamente il sigillante originale NISSAN per riparazioni di emergenza, in dotazione al veicolo. Sigillanti di altro tipo potrebbero danneggiare la guarnizione dello stelo della valvola con conseguente perdita d'aria dallo pneumatico. Non appena dopo aver usato il sigillante per la riparazione di uno pneumatico (per modelli dotati di kit di emergenza per pneumatici forati), rivolgersi a uno specialista per la riparazione di veicoli elettrici LEAF, come un Concessionario di veicoli elettrici autorizzato NISSAN.

AVVERTENZA

- Guidando il veicolo con uno pneumatico a terra, si potrebbe danneggiare il sensore del rispettivo pneumatico.
- Il sistema TPMS potrebbe presentare qualche problema di funzionamento quando le ruote sono munite di catene di sicurezza o quando le ruote sono sepolte dalla neve.
- Non applicare pellicole metallizzate o parti in metallo (antenna, ecc.) sui finestrini. Ciò può nuocere alla buona ricezione dei segnali inviati dai sensori di pressione, pregiudicando conseguentemente il funzionamento corretto del sistema TPMS. Alcuni dispositivi e trasmettitori potrebbero interferire temporaneamente sul funzionamento del sistema TPMS e causare l'illuminazione della spia TPMS. Alcuni esempi sono:
 - Attrezzature o dispositivi elettrici che usano radiofrequenze simili e che si trovano in prossimità del veicolo.
 - Un trasmettitore impostato a radiofrequenze simili che viene utilizzato all'interno o in prossimità del veicolo.
 - Un computer (o equipaggiamento simile) o convertitore DC/AC che viene utilizzato all'interno o in prossimità del veicolo.
 - ApparatI che trasmettono disturbi elettrici che sono collegati all'alimentazione fornita dalla batteria da 12 volt del veicolo.

- Quando si gonfiano gli pneumatici e si controlla la pressione dello pneumatico, fare attenzione a non piegare le valvole.
- I sensori del sistema TPMS sono alloggiati nella parte interna dei cerchioni e integrati a valvole speciali in alluminio. Il sensore TPMS è fissato alla ruota per mezzo di un dado. Il dado va montato correttamente alla coppia di $7,5 \pm 0,5$ N•m. Se il serraggio del sensore TPMS supera il limite, si rischia di danneggiare la guarnizione del sensore. Se invece il sensore viene serrato insufficientemente, esiste la possibilità di causare una perdita d'aria.
- Utilizzare per le valvole dei tappi originali NISSAN che rispettino le specifiche dei tappi di serie.
- Non utilizzare per le valvole dei tappi in metallo.
- Montare correttamente i tappi delle valvole. Senza i tappi, le valvole e i sensori di pressione potrebbero essere danneggiati.
- Quando si lasciano in deposito le ruote o si montano pneumatici diversi, fare attenzione a non danneggiare le valvole e i sensori.
- Sostituire la guarnizione del sensore durante il cambio di uno pneumatico. Una volta rimossa, la guarnizione del sensore non può essere riutilizzata e deve essere sostituita. I sensori TPMS possono invece essere riutilizzati.

- Fare attenzione quando si usa apparecchiature per il gonfiaggio di pneumatici dotate di tubo dell'aria rigido, poiché l'effetto leva applicato dal lungo ugello può danneggiare il gambo della valvola.

Informazioni sul display:

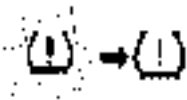
Spia(e) TPMS	Possibile causa	Intervento raccomandato
	Bassa pressione degli pneumatici Nota: normalmente, la pressione dello pneumatico diminuisce gradualmente.	Gonfiare lo(gli) pneumatico(i) alla pressione corretta
	In una o più ruote non viene rilevato il sensore originale NISSAN del sistema TPMS	Controllare che siano presenti tutti i sensori TPMS. In assenza di un sensore, aggiungere un sensore TPMS originale NISSAN
	Interferenze sulla comunicazione radio tra i sensori TPMS delle ruote e la centralina TPMS a causa di fattori esterni.	Allontanarsi dall'area delle interferenze
	Malfunzionamento di componenti del sistema TPMS	Se il problema persiste, rivolgersi a uno specialista per la riparazione di veicoli elettrici LEAF, come un Concessionario di veicoli elettrici autorizzato NISSAN.

Per ulteriori informazioni sulla spia di avvertimento bassa pressione pneumatici, vedere  "Spie di avvertimento, spie di controllo e segnali acustici" nel capitolo "2. Strumentazione e comandi".

Riconoscimento dell'ID e della posizione del sensore TPMS

Si consiglia di fare effettuare la registrazione di un nuovo sensore TPMS o la nuova posizione del sensore da uno specialista per la riparazione di veicoli elettrici LEAF, come un Concessionario di veicoli elettrici autorizzato NISSAN.

È inoltre possibile registrare il sensore da soli nella maniera seguente:

1. Cambiare la posizione dello pneumatico o far montare il nuovo sensore TPMS.
2. Parcheggiare il veicolo con il pulsante di avviamento in posizione ON per più di 20 minuti. Eseguire questo passaggio prima della guida.
3. Guidare il veicolo per alcuni minuti a una velocità compresa tra 25 (16 miglia/h) e 100 km/h (64 miglia/h). La posizione e l'ID del sensore TPMS verranno rilevati automaticamente.

NOTA:

In presenza di una delle condizioni seguenti, il sistema TPMS potrebbe non essere sincronizzato correttamente:

- **Quando le condizioni del fondo stradale sono scadenti**
- **La centralina TPMS non riceve i dati corretti dai sensori di pressione degli pneumatici**
- **Quando si marcia a una velocità inferiore a 25 km/h (16 miglia/h)**

- **Quando si marcia a una velocità superiore a 100 km/h (64 miglia/h)**
- **Durante forti accelerazioni**
- **Durante forti rallentamenti**
- **Nel traffico discontinuo o ingorghi stradali**

Ripristino del sistema TPMS

Per mantenere il buon funzionamento del sistema TPMS, la procedura di ripristino deve essere eseguita nei casi seguenti.

- quando si regola la pressione degli pneumatici
- quando si sostituisce uno pneumatico o una ruota
- quando si effettua la rotazione degli pneumatici

Per ripristinare il sistema TPMS, effettuare la seguente procedura.

1. Parcheggiare il veicolo in un posto sicuro dal fondo piano.
2. Azionare il freno di stazionamento e premere il pulsante P sulla leva del cambio.
3. Regolare la pressione di tutti e quattro gli pneumatici al valore raccomandato a FREDDO indicato sulla targhetta degli pneumatici affissa sul montante centrale lato guida. Usare un manometro per controllare la pressione degli pneumatici.

4. Portare il pulsante di avviamento in posizione **ON**. Non avviare il sistema elettrico del veicolo.
5. Nel display informativo multifunzione passare al menu [Impostazioni].
6. Selezionare il menu [Impostazioni TPMS].
7. Selezionare [Reset avvio], quindi premere il pulsante **<OK>** al volante per avviare la calibrazione.
8. Per terminare la procedura, avviare il sistema elettrico del veicolo e guidare il veicolo a una velocità superiore a 25 km/h (16 miglia/h).

Se la spia di avvertimento bassa pressione pneumatici si accende dopo aver inizializzato il sistema, potrebbe indicare un guasto al sistema TPMS. Far controllare il sistema presso uno specialista per la riparazione di veicoli elettrici LEAF, come un Concessionario di veicoli elettrici autorizzato NISSAN.

Per ulteriori informazioni sulla spia di avvertimento bassa pressione pneumatici, vedere  "Spie di avvertimento, spie di controllo e segnali acustici" nel capitolo "2. Strumentazione e comandi".

EVITARE COLLISIONI E CAPPOTTAMENTI

ATTENZIONE

L'uso improprio e disattento della vettura può portare ad una perdita di controllo o un incidente.

Bisogna essere sempre in guardia e guidare in modo cautelativo. Bisogna rispettare tutte le norme del codice stradale. Evitare le velocità eccessive, soprattutto in curva, o le continue manovre di sterzata improvvise, perché queste abitudini possono causare la perdita di controllo del veicolo. **Come succede con qualsiasi altro veicolo, una perdita di controllo può portare allo scontro con altri veicoli o oggetti, oppure causare il cappottamento del veicolo, specialmente se la mancanza di controllo ha provocato uno slittamento laterale del veicolo.** Prestare la massima attenzione in qualsiasi situazione e evitare di guidare il veicolo se si è molto stanchi. Evitare di guidare in stato di ebbrezza o dopo aver assunto droghe o farmaci (compresi i farmaci da banco, che possono causare sonnolenza). Allacciare sempre la cintura di sicurezza come descritto in questo libretto, ed invitare i passeggeri a fare altrettanto.

Le cinture di sicurezza riducono il rischio di lesioni in caso di collisione o cappottamento. **In uno scontro con cappottamento, una persona che non indossa la cintura di sicurezza è maggiormente esposta al rischio di lesioni gravi o fatali rispetto ad una persona che la indossa.**

RECUPERO FUORISTRADA

Durante la marcia, le ruote sul lato destro o quelle sul lato sinistro potrebbero involontariamente uscire fuori dal fondo stradale. In questo caso, mantenere il controllo del veicolo seguendo la procedura sotto indicata. Ricordarsi che questa procedura è da ritenersi soltanto una guida generale. Guidare il veicolo in maniera consona basandosi sulle condizioni del veicolo, della strada e del traffico.

- Mantenere la calma e non reagire in modo esagerato.
- Non frenare.
- Tenere ben stretto il volante con entrambe le mani e cercare di seguire un percorso rettilineo.
- Se opportuno, rilasciare lentamente l'acceleratore in modo da rallentare gradualmente il veicolo.
- In assenza di ostacoli, sterzare il veicolo e seguire la strada, moderando allo stesso tempo la velocità. Non cercare di ritornare sul fondo stradale finché non sarà stata diminuita la velocità del veicolo.
- Non appena le condizioni di sicurezza lo consentono, girare gradualmente il volante finché ambedue le ruote non saranno ritornate sul fondo stradale. Quando tutte le ruote saranno ritornate sulla strada, sterzare il veicolo in modo da rimanere sulla corsia di guida appropriata.
 - Se si ritiene che non sia sicuro ritornare sul fondo stradale basandosi sulle condizioni del veicolo, della strada o del traffico, rallentare gradualmente il veicolo e fermarsi in un posto sicuro fuori dalla strada.

RAPIDA PERDITA DI PRESSIONE ARIA

Una rapida perdita di pressione aria, ossia "scoppio" può verificarsi in caso di foratura dello pneumatico o danneggiamento dello pneumatico a causa di un urto col marciapiede o il passaggio sopra una buca. Anche guidando su pneumatici sottogonfiati si può causare una rapida perdita di pressione aria.

La rapida perdita di pressione aria può influire sulla maneggevolezza e la stabilità del veicolo, specialmente alle velocità da autostrada.

Si può aiutare a prevenire la rapida perdita di pressione aria mantenendo gli pneumatici alla pressione corretta e controllando visivamente gli pneumatici sull'eventuale presenza di usura o danneggiamento. Vedere  "Ruote e pneumatici" nel capitolo "8. Manutenzione e operazioni a cura dell'utente" del presente libretto.

Se uno pneumatico perde rapidamente pressione aria, ossia "scoppia" durante la guida, mantenere il controllo del veicolo seguendo la procedura sotto indicata. Ricordarsi che questa procedura è da ritenersi soltanto una guida generale. Guidare il veicolo in maniera consona basandosi sulle condizioni del veicolo, della strada e del traffico.



ATTENZIONE

Le seguenti azioni possono aumentare la possibilità di perdita di controllo del veicolo in caso di rapida perdita di pressione dello pneumatico. La perdita di controllo del veicolo può causare una collisione che potrebbe risultare in lesioni personali.

- Il veicolo generalmente si muove o tira in direzione dello pneumatico a terra.
- Evitar di frenare rapidamente.
- Evitare di rilasciare rapidamente l'acceleratore.
- Evitare di girare rapidamente il volante.

1. Mantenere la calma e non reagire in modo esagerato.
2. Tenere ben stretto il volante con entrambe le mani e cercare di seguire un percorso rettilineo.
3. Se opportuno, rilasciare lentamente l'acceleratore in modo da rallentare gradualmente il veicolo.
4. Sterzare gradualmente il veicolo verso un posto sicuro fuori dalla strada e lontano dal traffico, se possibile.
5. Applicare leggermente il pedale del freno per fermare gradualmente il veicolo.
6. Accendere i lampeggiatori di emergenza e rivolgersi al soccorso stradale per cambiare lo pneumatico, o vedere  "Pneumatico a terra" nel capitolo "6. In caso di emergenza" del presente Libretto di uso.

GUIDA IN STATO ALTERATO

ATTENZIONE

Evitare di guidare in stato di ebbrezza o dopo aver assunto sostanze stupefacenti o farmaci. La presenza di alcol nel sangue riduce la coordinazione, rallenta i riflessi e quindi i tempi di reazione e diminuisce la percezione del rischio. Mettendosi alla guida dopo aver assunto alcolici aumenta il rischio di essere coin-

volti in un incidente, portando lesioni a se stessi e ad altri. In più, se si riportano lesioni in un incidente, l'alcol può aumentare la gravità delle stesse.

NISSAN si impegna in una guida sicura. Tuttavia, è buona norma non mettersi al volante se si sono assunti alcolici. Ogni anno migliaia di persone riportano lesioni o muoiono in incidenti dovuti all'alcol. Sebbene le norme locali variano in merito a cosa si ritiene essere legalmente intossicante, il fatto sta che l'alcol influisce diversamente su ciascun organismo e la maggior parte delle persone sottovaluta gli effetti causati dall'alcol.

Bisogna ricordarsi che bere e guidare non vanno insieme! Questo vale anche per l'assunzione di sostanze stupefacenti (farmaci senza obbligo di ricetta, farmaci su ricetta e droghe illegali). Non sedersi al volante se non si sia nell'assoluto e pieno possesso delle proprie facoltà a causa dell'assunzione di alcol, sostanze stupefacenti o per altre condizioni fisiche.

SISTEMA INTELLIGENT KEY

Il sistema Intelligent Key può essere usato per azionare il pulsante di avviamento senza dover prendere la chiave dalla borsa o dalla tasca. L'ambiente e/o le condizioni operative possono influire sul funzionamento del sistema Intelligent Key.

Alcuni indicatori e avvisi relativi al funzionamento vengono visualizzati sul display informativo multifunzione.  "Display informativo multifunzione" nel capitolo "2. Strumentazione e comandi".

AVVERTENZA

- **Accertarsi di portare con sé l'Intelligent Key quando si mette in funzione il veicolo.**
- **Quando si scende dal veicolo, non lasciare a bordo l'Intelligent Key.**
- **Se la batteria da 12 volt è scarica, il pulsante di avviamento non può essere spostato dalla posizione LOCK.**

PULSANTE DI AVVIAMENTO

ATTENZIONE

Non azionare il pulsante di avviamento durante la guida del veicolo salvo in caso di emergenza. (Quando il pulsante di avviamento viene premuto per 3 volte consecutive o tenuto premuto per almeno 2 secondi, il sistema elettrico del veicolo si spegne.) L'arresto del sistema elettrico del veicolo durante la guida può portare a uno scontro e gravi lesioni.

Prima di azionare il pulsante di avviamento, assicurarsi che la leva del cambio sia in posizione P (parceggio).

PORTATA OPERATIVA DELL'INTELLIGENT KEY PER L'AVVIAMENTO DEL VEICOLO ELETTRICO

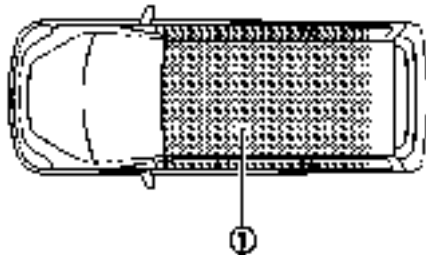

L'Intelligent Key può essere utilizzata per avviare il sistema elettrico del veicolo solo quando si trova entro la portata operativa specificata ①.

Quando la batteria dell'Intelligent Key è pressoché scarica o quando onde radio potenti sono presenti nell'area, la portata operativa del sistema Intelligent Key si restringe e si possono verificare problemi di funzionamento.

Se l'Intelligent Key si trova entro la portata operativa, è possibile per chiunque, anche per chi non porta l'Intelligent Key, premere il pulsante di avviamento per avviare il sistema elettrico del veicolo.

- Il vano bagagli non è compreso nella portata operativa, tuttavia l'Intelligent Key potrebbe funzionare.
- Mettendo l'Intelligent Key sul quadro strumenti, nel cassetto portaoggetti o nella tasca sulla porta, potrebbe avere qualche problema di funzionamento.
- Lasciandola fuori dal veicolo in prossimità delle porte o dei finestrini, l'Intelligent Key potrebbe non funzionare.

FUNZIONAMENTO DEL PULSANTE DI AVVIAMENTO

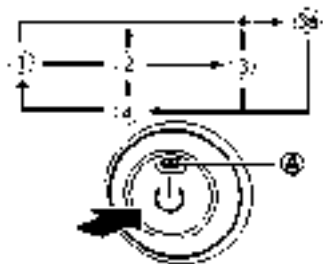

- ① LOCK
- ② ACC
- ③ ON
- Ⓟ PRONTO a partire
- ④ OFF
- ★ Spingere mentre il pedale del freno è premuto
- Ⓐ Spie di controllo

Quando si preme il pulsante di avviamento senza abbassare il pedale del freno, la sua posizione cambia come segue.

- Premere una volta per passare a **ACC**.
- Premere due volte per passare a **ON**.
- Premere tre volte per passare a **OFF**.
- Premere quattro volte per ritornare a **ACC**.
- Aprire o chiudere una porta per ritornare a **LOCK** se in posizione **OFF**.

La spia luminosa (A) nel pulsante di avviamento si accende quando il pulsante si trova in posizione **ACC** o **ON**.

Quando il pulsante di avviamento non può essere portato in posizione **LOCK**, procedere nel modo seguente:

1. Premere il pulsante di posizione P sulla leva del cambio per portare il veicolo in posizione P (parcheggio).
2. Premere il pulsante di avviamento in posizione **OFF**. La spia di posizione del pulsante di avviamento (A) non si accenderà.
3. Aprire la porta. Il pulsante di avviamento passerà alla posizione **LOCK**.

La leva del cambio può essere spostata dalla posizione P (parcheggio) se il pulsante di avviamento è in posizione PRONTO e il pedale del freno è premuto.

POSIZIONI DEL PULSANTE DI AVVIAMENTO

LOCK (posizione di parcheggio normale)

Il pulsante di avviamento può essere bloccato solo in questa posizione.

Il pulsante di avviamento verrà sbloccato premendolo sulla posizione **ACC** mentre il conducente porta con sé l'Intelligent Key.

Quando il pulsante di avviamento è portato in posizione **LOCK** e si preme il pedale del freno, il cambio seleziona automaticamente la posizione P (parcheggio).

ACC (accessori)

In questa posizione si accendono gli accessori elettrici, quali la radio, mentre il sistema elettrico del veicolo è spento (OFF).

ON

In questa posizione si accendono il sistema elettrico del veicolo e gli accessori elettrici.

PRONTO (posizione di funzionamento normale)

In questa posizione si accendono il sistema elettrico del veicolo e gli accessori elettrici, quindi il veicolo è pronto a partire.

OFF

Il sistema elettrico del veicolo viene spento senza bloccare il volante.

AVVERTENZA

Non lasciare il veicolo con il pulsante di avviamento in posizione ACC per un lungo periodo di tempo. Si potrebbe scaricare la batteria da 12 volt.

NOTA:

Se si preme rapidamente il pulsante di avviamento o due volte rapidamente, potrebbe non funzionare, anche se si avverte il suono di scatto. Premere nuovamente e più lentamente il pulsante.

SISTEMA LUCI DIURNE (se in dotazione)

Anche se il comando fari e l'interruttore dei fendinebbia sono disinseriti, le luci diurne si accenderanno ugualmente dopo aver portato il pulsante di avviamento nella posizione **ON** o **PRONTO** a partire. Le lampadine delle luci diurne sono integrate nelle unità dei fendinebbia anteriori.

SPEGNIMENTO DI EMERGENZA DEL VEICOLO ELETTRICO

Per spegnere il veicolo elettrico in una situazione di emergenza durante la guida, attenersi alla seguente procedura.

- Premere rapidamente il pulsante di avviamento per 3 volte consecutive, o,
- Tenere premuto il pulsante di avviamento per almeno due secondi.

BATTERIA SCARICA DELL'INTELLIGENT KEY

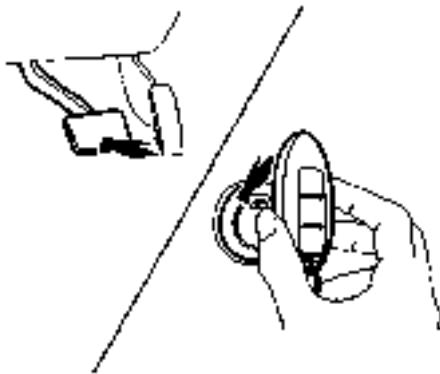

Se la batteria dell'Intelligent Key è scarica, o le condizioni ambientali interferiscono con il funzionamento dell'Intelligent Key, avviare il sistema elettrico del veicolo in modalità **PRONTO** a partire osservando la seguente procedura:

1. Premere il pulsante di posizione P (parcheggio) sulla leva del cambio.
2. Premere saldamente il pedale del freno.

3. Sforare il pulsante di avviamento con l'Intelligent Key, come illustrato in figura. Quando il veicolo riconosce l'Intelligent Key suonerà un cicalino.
4. Premere il pulsante di avviamento abbassando allo stesso tempo il pedale del freno entro 10 secondi dall'emissione del segnale acustico. La posizione del pulsante di avviamento passa a **PRONTO** a partire.

Dopo aver effettuato il passaggio 3, se si preme il pulsante di avviamento senza premere il pedale del freno, la posizione del pulsante di avviamento passa a **ACC**.

NOTA:

- Quando si preme il pulsante di avviamento in posizione **ACC** o **ON** o in modalità **PRONTO** a partire secondo la procedura precedente, l'indicatore di batteria scarica dell'Intelligent Key appare sul display informativo multifunzione anche se l'Intelligent Key si trova all'interno del veicolo. Ciò non indica la presenza di un guasto. Per fermare il lampeggiamento della spia, toccare ancora il pulsante di avviamento con l'Intelligent Key.
- Se l'indicatore di batteria scarica dell'Intelligent Key appare sul display informativo multifunzione, sostituire la batteria al più presto. Vedere  "Sostituzione della batteria dell'Intelligent Key" nel capitolo "8. Manutenzione e operazioni a cura dell'utente".

PRIMA DI AVVIARE IL SISTEMA ELETTRICO DEL VEICOLO

- Accertarsi che la zona intorno al veicolo sia priva di ostacoli.
- Controllare i livelli dei liquidi come il refrigerante, il liquido dei freni e quello del lavacrystallo.
- Controllare che tutti i finestrini e il vetro delle luci siano puliti.
- Effettuare un controllo visivo delle condizioni degli pneumatici. Controllare anche che i pneumatici siano gonfiati alla pressione corretta.
- Controllare che tutte le porte siano chiuse.
- Regolare i sedili e i poggiatesta.
- Regolare la posizione degli specchietti retrovisori esterni e di quello interno.
- Allacciare la cintura di sicurezza e invitare tutti i passeggeri a fare altrettanto.
- Verificare il funzionamento delle spie di avvertimento e di controllo con il pulsante d'avviamento in posizione ON. (Vedere  "Spie di avvertimento, spie di controllo e segnali acustici" nel capitolo "2. Strumentazione e comandi".)

AVVIAMENTO DEL SISTEMA ELETTRICO DEL VEICOLO (EV)

1. Assicurarsi che il freno di stazionamento sia azionato.
2. Assicurarsi che la leva del cambio sia in posizione P (parcheggio).

Il veicolo elettrico è progettato in modo da poter funzionare solamente con la leva del cambio in posizione P (parcheggio) o N (folle).

Quando si aziona il pulsante di avviamento per mettere in moto il veicolo, è necessario avere con sé l'Intelligent Key.

3. Abbassare il pedale del freno e premere il pulsante d'avviamento per portare il sistema elettrico del veicolo in posizione PRONTO a partire.

Per portare immediatamente il veicolo in posizione PRONTO a partire, premere e rilasciare il pulsante d'avviamento lasciandolo in una qualsiasi posizione e abbassare contemporaneamente il pedale del freno. La spia PRONTO a partire  sul quadro strumenti si accende.
4. Per spegnere il sistema elettrico del veicolo, premere il pulsante P (parcheggio) sull'impugnatura della leva del cambio, quindi premere il pulsante d'avviamento in posizione OFF.

GUIDA DEL VEICOLO

SISTEMA DI CONTROLLO DEL CAMBIO ELETTRICO

Il veicolo è controllato elettronicamente per produrre la massima potenza disponibile e per garantire un funzionamento regolare.

Nelle pagine seguenti sono illustrate le procedure operative raccomandate per questo veicolo.

Avviamento del veicolo

1. Dopo aver posto il veicolo in posizione PRONTO a partire, premere completamente il pedale del freno prima di portare la leva del cambio in posizione D (marcia).

La leva del cambio di questo veicolo è progettata in modo che sia necessario premere il pedale del freno prima di passare dalla posizione P (parcheggio) a qualsiasi altra posizione di guida mentre il pulsante di avviamento è in posizione ON.

La leva del cambio non può essere spostata dalla posizione P (parcheggio) se il pulsante di avviamento è in posizione LOCK, OFF o ACC o se la chiave è stata rimossa.

2. Tenere premuto il pedale del freno, e spostare la leva del cambio dalla posizione D (guida).
3. Rilasciare il freno di stazionamento, il pedale del freno, e quindi mettere il veicolo gradualmente in moto premendo il pedale dell'acceleratore.

ATTENZIONE

- Non premere il pedale dell'acceleratore mentre si passa dalla posizione P (parcheggio) o N (folle) alla posizione R (retromarcia) o D (guida). Tener premuto il pedale del freno fino a che il cambio marcia non è stato completato. Non rispettando questa precauzione, si potrebbe perdere il controllo del veicolo, e rischiare un incidente.
- Non innestare mai la posizione P (parcheggio) o R (retromarcia) quando il veicolo marcia avanti, né la posizione P (parcheggio) o D (marcia) quando il veicolo fa marcia indietro. Si potrebbe causare un incidente o danneggiare la trasmissione.

AVVERTENZA

- Per evitare possibili danni al veicolo; quando si arresta il veicolo su una pendenza in salita, non tenerlo fermo premendo il pedale dell'acceleratore. In tale situazione premere il pedale del freno.
- Non appendere oggetti alla leva del cambio. Ciò potrebbe causare un incidente dovuto a una partenza improvvisa.
- Non passare alla posizione ECO bruscamente o su strade sdrucchiolevoli. Si potrebbe altrimenti perdere il controllo del veicolo.

- Ad eccezione del caso di emergenza, non innestare la posizione N (folle) durante la marcia. Mai procedere con il cambio in folle (N), poiché si rischia di causare gravi danni al cambio.

Cambio marcia

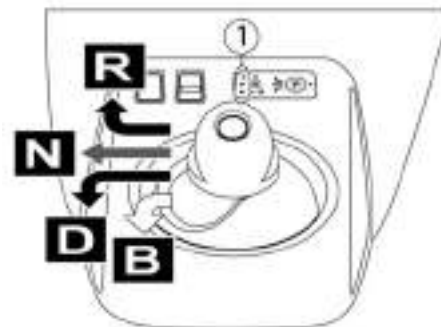

Modello con guida a sinistra

Per spostare la leva del cambio,



far scorrere nella tacca con il pedale del freno premuto.



Quindi, mantenere in posizione fino a portare la leva del cambio in posizione N (folle).



In posizione D (guida), far scorrere nella tacca.

La leva del cambio torna sempre in posizione centrale quando rilasciata.

NOTA:

- Confermare che il cambio sia nella posizione desiderata controllando l'indicatore del cambio ① presente accanto alla leva del cambio, o il display informativo multifunzione nel quadro strumenti.
- Per portare il veicolo nella posizione D (marcia) dalla posizione ECO (modelli senza sistema di navigazione per veicoli elettrici (EV)) o dalla posizione B (modelli con sistema di navigazione per veicoli elettrici (EV)), spostare la leva del cambio in posizione D (marcia).

Dopo aver portato il veicolo nella posizione PRONTO a partire, premere completamente il pedale del freno, e quindi portare la leva del cambio in una delle posizioni desiderate.

Se il pulsante di avviamento è in posizione OFF o ACC mentre il cambio è in una qualsiasi posizione diversa da P (parcheggio), il pulsante di avviamento non può essere portato in posizione LOCK.

Se non si riesce a portare il pulsante di avviamento sulla posizione LOCK, attenersi alla seguente procedura.

1. Azionare il freno di stazionamento quando il veicolo è fermo.
2. Mentre si preme il pedale del freno, portare il pulsante di avviamento su ON.

3. Premere il pulsante di posizione P sulla leva del cambio, quindi portare la leva in posizione P (parcheggio).
4. Portare il pulsante di avviamento in posizione OFF.

NOTA:

Il veicolo applica automaticamente la posizione P (parcheggio) quando il pulsante di avviamento è in posizione OFF.

ATTENZIONE

- La leva del cambio torna sempre in posizione centrale quando rilasciata. Quando il pulsante di avviamento viene portato in posizione PRONTO a partire, confermare che il veicolo si trovi in posizione P (parcheggio). La spia accanto alla P sull'indicatore del cambio si illumina e la lettera P appare anche nel quadro strumenti. Se il veicolo è in posizione D (guida) o R (retromarcia) mentre il pulsante di avviamento si trova in posizione PRONTO a partire, la partenza potrebbe avvenire in modo brusco, portando possibilmente ad un incidente.
- Su una strada collinare, con il cambio in posizione D (marcia), in posizione ECO (modelli senza sistema di navigazione per veicoli elettrici (EV)), o in posizione B (modelli con sistema di navigazione per veicoli elettrici (EV)), non permettere che il veicolo si muova all'indietro, né permettere che si

muova in avanti con il cambio in posizione R (retromarcia). Ciò può portare ad incidenti.

AVVERTENZA

- Non far scorrere la leva del cambio mentre si preme il pulsante di posizione P. Ciò potrebbe danneggiare il motore elettrico.
- Quando si innesta la posizione desiderata azionando la leva del cambio, controllare che la leva del cambio ritorni alla posizione centrale togliendo la mano dalla leva. Mantenendo la leva del cambio in una posizione intermedia, si potrebbe danneggiare il sistema di controllo del cambio.
- Non usare la leva del cambio mentre il pedale dell'acceleratore è premuto, tranne quando si inserisce la posizione ECO (modelli senza sistema di navigazione per veicoli elettrici (EV)) o la posizione B (modelli con sistema di navigazione per veicoli elettrici (EV)). Ciò può causare una partenza improvvisa e provocare un incidente.
- Le seguenti operazioni non sono consentite, perché la forza eccessiva potrebbe avere effetti sul motore di trazione con conseguenti danni al veicolo:
 - Spostare la leva del cambio in posizione R (retromarcia) mentre si marcia in avanti.
 - Spostare la leva del cambio in posizione D (marcia), ECO (modelli senza sistema di navigazione per veicoli elettrici

(EV)) o B (modelli con sistema di navigazione per veicoli elettrici (EV)) mentre si fa marcia indietro.

Cercando di eseguire una di queste operazioni, si sente un segnale acustico e il cambio viene portato in posizione N (folle).

P (parcheggio):



Usare questa posizione del cambio quando il veicolo è parcheggiato o quando si porta il veicolo in posizione PRONTO a partire. Accertarsi che il veicolo si sia completamente fermato prima di selezionare la posizione P (parcheggio). **Per passare alla posizione P (parcheggio), premere il pulsante di posizione P come illustrato nella figura sopra. Azionare il freno di stazionamento. Se si preme il pulsante di posizione P mentre il veicolo è in movimento, viene emesso un segnale acustico e si**

mantiene la posizione di marcia attuale. Quando si parcheggia in salita, premere prima il pedale del freno, azionare il freno di stazionamento e quindi premere il pulsante di posizione P (parcheggio).

NOTA:

- **Mentre il veicolo è stazionario e il cambio si trova in una qualsiasi posizione diversa da P (parcheggio) mentre il pulsante di avviamento è su OFF, il cambio passa automaticamente alla posizione P (parcheggio).**
- **Se il pulsante di posizione P viene premuto mentre si sta spostando la leva del cambio, il cambio non passa alla posizione P (parcheggio). Quando si preme il pulsante di posizione P, permettere innanzitutto che la leva del cambio ritorni alla posizione centrale.**

R (retromarcia):

Usare questa posizione per fare marcia indietro. Accertarsi che il veicolo si sia completamente fermato prima di selezionare la posizione R (retromarcia).

Quando la leva del cambio si trova in posizione R (retromarcia), il monitor per retromarcia verrà attivato. Per i dettagli, vedere Sistema video per retromarcia (tipo A o B) o Around View Monitor (monitor panoramico) (se in dotazione) nel capitolo Display, riscaldamento e aria condizionata (sistema di climatizzazione) del presente libretto.

N (folle):

Con la leva in questa posizione, non è innestata alcuna marcia. Da questa posizione, è possibile portare il veicolo in posizione PRONTO a partire.

Non innestare la posizione N (folle) durante la guida. Il sistema di frenata rigenerativa non funziona in posizione N (folle). Tuttavia, è possibile arrestare il veicolo premendo il pedale del freno.

D (marcia):

Usare questa posizione in tutte le situazioni di marcia avanti normale.

B:



Modelli con guida a sinistra

Quando si usa la posizione **B**, al rilascio del pedale dell'acceleratore viene applicata maggiormente la frenata rigenerativa rispetto alla posizione **D** (marcia). Il sistema di frenata rigenerativa fornisce una decelerazione minore quando la batteria agli ioni di litio è completamente carica, o quando la temperatura della batteria è bassa.

MODALITÀ ECO



Interruttore modalità ECO (modelli con sistema ProPILOT Park)



Interruttore modalità ECO (modelli senza sistema ProPILOT Park)

La modalità ECO aiuta a ridurre il consumo di energia limitando l'accelerazione rispetto alla stessa posizione dell'acceleratore in posizione D (Marcia). Utilizzare la modalità ECO per guidare in città e per massimizzare l'autonomia di percorrenza del veicolo.

Per attivare la modalità ECO, premere l'interruttore ECO. La spia della modalità ECO appare sul display informativo multifunzione.

Per disattivare la modalità ECO, premere di nuovo l'interruttore ECO. La spia della modalità ECO si spegne.

- La selezione della modalità ECO (ON o OFF) viene mantenuta anche se il sistema EV viene riavviato.
- Quando la modalità ECO è disattivata, le prestazioni di guida cambiano. Prima di disattivare la modalità ECO, assicurarsi che sia sicuro farlo, rilasciare il pedale dell'acceleratore e azionare l'interruttore ECO.
- Disattivare la modalità ECO se occorre accelerare, ad esempio:
 - guidando con un carico pesante di passeggeri o bagagli sul veicolo;
 - affrontando una ripida salita.
- Quando il cruise control (se in dotazione), l'Intelligent Cruise Control (ICC) (se in dotazione) o il sistema ProPILOT (se in dotazione) è in funzione, il veicolo assegna la priorità al mantenimento di una velocità costante. L'autonomia di percorrenza non aumenterà neanche se appare la spia della modalità ECO.

FRENO DI STAZIONAMENTO

FRENO DI STAZIONAMENTO ELETTRICO (se in dotazione)

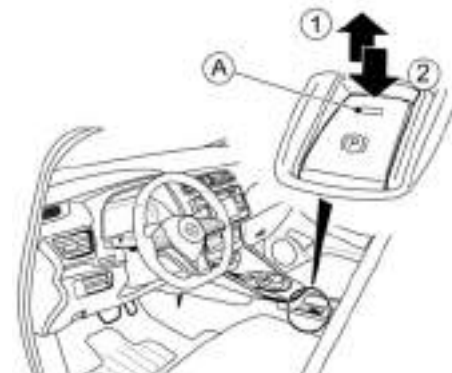

È possibile azionare o rilasciare il freno di stazionamento elettrico azionando l'interruttore corrispondente.

Per azionare: Tirare l'interruttore ① verso l'alto, la spia A si accende.

Per rilasciare: Con il pulsante di accensione/spengimento in posizione **ON**, abbassare il pedale del freno e premere l'interruttore ② verso il basso. La spia si spegne.

Prima di partire, verificare che la spia di avvertimento dei freni (P) sia spenta. Per ulteriori informazioni, vedere  "Spie di avvertimento, spie di controllo e segnali acustici" nel capitolo "2. Strumentazione e comandi".

Il freno di stazionamento non si applica automaticamente. Se azionato manualmente, il freno di stazionamento verrà rilasciato automaticamente quando si preme l'acceleratore con la leva del cambio in posizione D (marcia) o R (retromarcia), purché:

- Il conducente indossa la cintura di sicurezza, o
- Il conducente parta entro 5 secondi dopo essere passato dalla posizione P (parcheggio) o N (folle) in posizione D (marcia) o R (retromarcia).

Se si prova a partire senza indossare la cintura di sicurezza, si dovrà indossarla e portare la leva del cambio di nuovo in posizione D (marcia) o R (retromarcia) prima che il freno di stazionamento venga rilasciato automaticamente.

Per mantenere rilasciato il freno di stazionamento elettrico dopo aver spento il motore, premere il pedale del freno e spingere l'interruttore del freno di stazionamento  prima di posizionare il pulsante di accensione/spegnimento in posizione OFF.

ATTENZIONE

- Assicurarsi che il freno di stazionamento elettrico sia disinnestato prima di partire. La mancata osservanza di questa precauzione può causare un guasto al freno e portare ad un incidente.
- Non rilasciare il freno di stazionamento quando si è fuori dal veicolo.
- Per evitare il rischio di lesioni o morte a causa del funzionamento non intenzionale del veicolo e/o dei suoi sistemi, non lasciare bambini, adulti invalidi o animali do-

mestici incustoditi a bordo del veicolo. Inoltre, la temperatura all'interno di un veicolo chiuso in una giornata calda può salire rapidamente a tal punto da causare un rischio notevole di lesioni o morte a persone e animali domestici.

- Prima di uscire dal veicolo, controllare che il veicolo sia trattenuto dal freno di stazionamento.

NOTA:

- Non iniziare a guidare con il freno di stazionamento ancora azionato; ciò potrebbe far surriscaldare i freni o ridurne l'efficacia, con conseguenze gravi e possibili incidenti.
- Se si guida il veicolo senza aver rilasciato il freno di stazionamento, un cicalino emetterà un segnale acustico. Vedere  "Cicalino di promemoria freno di stazionamento" nel capitolo "2. Strumentazione e comandi".
- Quando viene innestato o disinnestato il freno di stazionamento elettrico, si può sentire un segnale operativo proveniente dal lato inferiore del sedile posteriore. Ciò è normale e non indica un'anomalia.
- Quando il freno di stazionamento elettrico viene azionato e rilasciato frequentemente entro un breve intervallo di tempo, il funzionamento del freno potrebbe essere disabilitato per impedire il surriscaldamento dello stesso. In questo caso, attendere circa 1 minuto, quindi azionare di nuovo l'interruttore del freno di stazionamento elettrico.

- Il freno di stazionamento elettrico può essere disinnestato soltanto con l'accensione in posizione ON o Pronto a partire.
- Se in caso di emergenza bisogna azionare il freno di stazionamento elettrico durante la guida, tenere tirato verso l'alto il relativo interruttore. Rilasciando l'interruttore del freno di stazionamento elettronico, il freno verrà rilasciato.
- Mentre si solleva l'interruttore del freno di stazionamento elettrico, il freno viene applicato e un cicalino suona. La spia del freno di stazionamento nel quadro strumenti e quella nell'interruttore del freno di stazionamento si accendono. Questo però non indica un malfunzionamento. Le spie del freno di stazionamento elettrico, rispettivamente sul quadro strumenti e nell'interruttore del freno di stazionamento, si spengono al rilascio del freno di stazionamento.
- Quando si tira verso l'alto l'interruttore del freno di stazionamento elettrico mentre l'accensione è in posizione OFF o ACC, la spia nell'interruttore del freno di stazionamento resterà accesa per un breve periodo di tempo.

AVVERTENZA

Per parcheggiare il veicolo in condizioni di clima freddo, portare la leva del cambio in posizione P (Parcheggio) e collocare calzatoie appropriate davanti e dietro una delle ruote con il freno di stazionamento elettrico rilasciato.

Se viene applicato in aree dal clima freddo, il freno di stazionamento elettrico potrebbe gelare ed essere difficile da rilasciare.

FRENO DI STAZIONAMENTO MANUALE (se in dotazione)

Il freno di stazionamento può essere azionato o rilasciato azionando il pedale del freno di stazionamento.

⚠ ATTENZIONE

- Assicurarsi che il freno di stazionamento sia rilasciato prima di partire. La mancata osservanza di questa precauzione può causare un guasto al freno e portare ad un incidente.
- Non rilasciare il freno di stazionamento quando si è fuori dal veicolo.
- Per evitare il rischio di lesioni o morte a causa del funzionamento non intenzionale del veicolo e/o dei suoi sistemi, non lasciare bambini, adulti invalidi o animali domestici incustoditi a bordo del veicolo. Inoltre, la temperatura all'interno di un veicolo chiuso in una giornata calda può salire rapidamente a tal punto da causare un rischio notevole di lesioni o morte a persone e animali domestici.
- Quando si scende dal veicolo, azionare il freno di stazionamento e premere il pulsante di posizione P (parcheggio) sull'impugnatura della leva del cambio.

- Non rilasciare il pedale del freno finché il freno di stazionamento non sia completamente azionato. Non adottando questa precauzione, si potrebbe provocare un movimento improvviso del veicolo che in seguito potrebbe portare a un incidente.

3. Prima di partire, accertarsi che la spia di avvertimento del freno di stazionamento () nel quadro strumenti sia spenta.



Per azionare: Abbassare a fondo il pedale del freno di stazionamento ①.

Per rilasciare:

1. Azionare fermamente il pedale del freno ②.
2. Premere con decisione il pedale del freno di stazionamento ① per rilasciare il freno di stazionamento.

SISTEMA E-PEDAL

⚠ ATTENZIONE

Non fare affidamento esclusivamente sul sistema e-Pedal, dato che la funzionalità di questo sistema presenta dei limiti. Guidare sempre con attenzione e cautela. Per rallentare o arrestare il veicolo in base alle condizioni del traffico o della strada è necessario azionare il pedale del freno.

Il sistema e-Pedal consente al conducente di rallentare o fermare il veicolo, oppure di mantenere fermo quest'ultimo, azionando solo il pedale dell'acceleratore. In questo modo il conducente può fare a meno di passare il piede dal pedale dell'acceleratore a quello del freno.

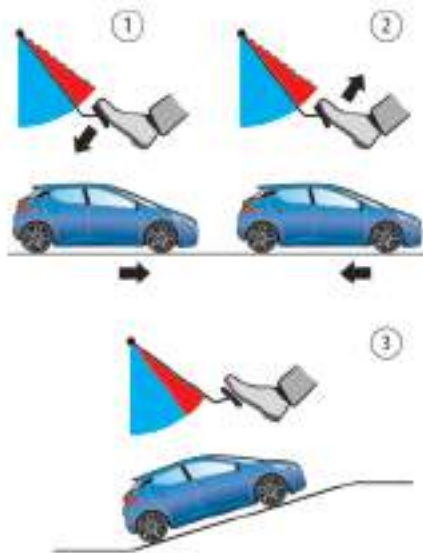

- ① Accelerazione
- ② Decelerazione (invece del pedale del freno)
- ③ Fermata (invece del pedale del freno)

FUNZIONAMENTO DEL SISTEMA E-PEDAL

Quando il sistema e-Pedal è attivato, la fermata rigenerativa viene ottimizzata e il conducente può regolare la velocità del veicolo solo premendo o rilasciando il pedale dell'acceleratore. Quando si rilascia (togliendo il piede) il pedale dell'acceleratore, il veicolo rallenta e si ferma senza premere il pedale del freno. Dopo la fermata, il veicolo rimane fermo automaticamente.



Il sistema e-Pedal viene attivato (**ON**) o disattivato (**OFF**) ogni volta che si tira l'interruttore e-Pedal. L'indicatore e-Pedal sul display informativo multifunzione mostra lo stato del sistema e-Pedal.

Quando il sistema e-Pedal è attivato, le caratteristiche del pedale dell'acceleratore cambiano significativamente. Questo pedale, infatti, funziona in mo-

do diverso rispetto a uno convenzionale. Assicurarsi di verificare lo stato del sistema e-Pedal (**ON** o **OFF**) sul display informativo multifunzione prima della guida.

Attivazione del sistema

Per attivare il sistema e-Pedal, posizionare il pulsante di accensione/spengimento su **PRONTO a partire** o **ON** e tirare l'interruttore e-Pedal situato sulla consolle centrale.

Disattivazione del sistema

Per disattivare il sistema e-Pedal, con il pulsante di accensione/spengimento su **PRONTO a partire** o **ON**, premere il pedale del freno e tirare l'interruttore e-Pedal.

Per disattivare il sistema e-Pedal (**OFF**) mentre il veicolo viene tenuto fermo dal sistema e-Pedal stesso, premere il pedale del freno e quindi tirare l'interruttore e-Pedal.

Se non si preme il pedale del freno quando si aziona l'interruttore del sistema e-Pedal, nel display informativo multifunzione viene visualizzato un promemoria.

NOTA:

- Quando il sistema e-Pedal viene attivato (**ON**) o disattivato (**OFF**), il grado di decelerazione del veicolo cambia.
- Il sistema e-Pedal viene automaticamente disattivato (**OFF**) quando il sistema EV viene riavviato.
- Per mantenere attivato il sistema e-Pedal anche se il sistema EV viene riavviato, attivare

(**ON**) [Memoria modalità] nel menu [Impostazioni] del display informativo multifunzione. (Vedere,  "Display informativo multifunzione" nel capitolo "2. Strumentazione e comandi".)

- L'impostazione [Memoria modalità] non viene azzerata dall'impostazione [Ripristino impostazioni di fabbrica].

Funzioni di guida e-Pedal

Il sistema e-Pedal offre le seguenti funzioni di guida:

Durante la guida e all'arresto del veicolo:

- Premendo o richiamando il pedale dell'acceleratore si modifica il grado di accelerazione e decelerazione di conseguenza.
- Richiamando il pedale dell'acceleratore si genera una decelerazione maggiore rispetto al normale. La decelerazione massima varia a seconda della velocità del veicolo.
- Rilasciando il pedale dell'acceleratore (togliendo il piede) si riduce la velocità del veicolo finché questo non si arresta.
- Le luci stop si illuminano quando la decelerazione diviene analoga a un'operazione di frenatura normale.

Se quando il pedale dell'acceleratore viene richiamato o rilasciato la decelerazione non è sufficiente, premere il pedale del freno. Il pedale del freno può essere azionato per ridurre la velocità del veicolo come avviene normalmente, anche se è attivo il sistema e-Pedal.

Al riavviamento del veicolo:

- Dopo che il veicolo è stato arrestato dal sistema e-Pedal, viene mantenuto fermo finché non viene rilasciato il pedale dell'acceleratore (togliendo il piede).
- Mentre il veicolo viene mantenuto fermo dal sistema e-Pedal, le luci stop del veicolo rimangono accese.
- Premere il pedale dell'acceleratore per avviare di nuovo il veicolo da fermo.

Se è necessario fermare il veicolo per un certo periodo di tempo, innestare la posizione **P** (Parcheggio) e azionare il freno di stazionamento.

AVVERTENZA

Quando il sistema e-Pedal è disattivato (OFF**) e la posizione del cambio è diversa da **P** (Parcheggio) o **N** (Folle), ricordarsi di premere con decisione il pedale del freno per evitare che il veicolo si sposti.**

In caso di retromarcia:

Con il cambio in posizione **R** (Retromarcia), se si aziona il pedale dell'acceleratore si regola la velocità del veicolo (accelerazione, decelerazione e fermata) allo stesso modo che nella posizione **D** (Marcia).

Altri suggerimenti di guida per il sistema e-Pedal:

- Per una decelerazione morbida con il sistema e-Pedal attivato, è consigliabile regolare il pedale dell'acceleratore durante la guida tenendovi sopra il piede (premendolo o richiamandolo, ma non rilasciandolo).
- Spostare il cambio dalla posizione **D** (Marcia) a **B** o da **B** a **D** non influisce sulla funzionalità del sistema e-Pedal.
- Il sistema e-Pedal non funziona nelle seguenti condizioni:
 - Quando il cambio del veicolo è in posizione **P** (Parcheggio) o **N** (Folle).
 - Quando il cruise control (se in dotazione), l'Intelligent Cruise Control (ICC) (se in dotazione), il sistema ProPILOT (se in dotazione) o il sistema Intelligent Emergency Braking (IEB) con rilevamento pedone è in funzione.

LIMITAZIONI DEL SISTEMA E-PEDAL

ATTENZIONE

Di seguito sono elencate le limitazioni del sistema e-Pedal. Se il veicolo non viene utilizzato conformemente a queste limitazioni di sistema, si potrebbero causare gravi lesioni o morte.

- Se viene visualizzato il messaggio di avvertimento [Premere il pedale del freno per evitare il movimento del veicolo] nel di-

splay informativo multifunzione, premere il pedale del freno. Il veicolo potrebbe iniziare a muoversi.

- Se la forza di decelerazione fornita dal sistema e-Pedal non è sufficiente, premere il pedale del freno.
- Se il veicolo inizia a muoversi mentre viene mantenuto fermo dal sistema e-Pedal, premere immediatamente il pedale del freno.
- Nelle seguenti condizioni, spostare il cambio nella posizione **P** (Parcheggio) e assicurarsi che il freno di stazionamento sia azionato in modo stabile. Il veicolo potrebbe iniziare a muoversi improvvisamente.
 - Quando si sale e si scende dal veicolo.
 - Quando si caricano o scaricano bagagli.
 - Quando si ferma il veicolo per un lungo periodo di tempo.
- Nelle seguenti condizioni, il sistema e-Pedal potrebbe non rallentare o fermare il veicolo a sufficienza. Abbassare il pedale del freno ogni volta che è necessario.
 - Quando sul veicolo sono caricati bagagli eccessivamente pesanti.
 - Quando si percorrono strade in ripida discesa.
 - Quando si percorrono strade ghiacciate.
- In pendenza, il sistema e-Pedal potrebbe non fermare completamente il veicolo o

potrebbe non riuscire a mantenerlo fermo. Abbassare il pedale del freno ogni volta che è necessario.

AVVERTENZA

- **Disattivare (OFF) il sistema e-Pedal e posizionare il cambio su N (Folle) nelle seguenti condizioni:**
 - Quando il veicolo deve entrare in un autolavaggio automatico.
 - Quando il veicolo deve essere trainato.
- **Far attenzione a non azionare l'interruttore e-Pedal per errore o involontariamente.**

MALFUNZIONAMENTO DEL SISTEMA E-PEDAL

In caso di malfunzionamento del sistema e-Pedal, il messaggio di avvertimento [Guasto sistema e-Pedal! Premere il pedale del freno per rallentare o fermarsi] viene visualizzato nel display informativo multifunzione. Quando il messaggio di avvertimento viene visualizzato, il sistema e-Pedal viene disattivato automaticamente. Far controllare il sistema il più presto possibile presso uno specialista per la riparazione di veicoli elettrici LEAF, come un Concessionario di veicoli elettrici autorizzato NISSAN.

SISTEMA DI AVVISO DI CAMBIO ACCIDENTALE DI CORSIA (LDW) (se in dotazione)



Il sistema LDW funziona quando il veicolo viaggia a una velocità di circa 60 km/h (37 miglia/h) o superiore e solo quando le linee di demarcazione della corsia sono chiaramente visibili.

Il sistema LDW utilizza la telecamera ① posta sopra lo specchietto interno per monitorare le linee di demarcazione sulla corsia di marcia.

Il sistema LDW avverte il conducente mediante l'indicatore LDW nel display informativo multifunzione e un segnale acustico quando il veicolo si sta allontanando dalla corsia di marcia.

ATTENZIONE

Di seguito sono elencate le limitazioni di sistema del sistema di avviso di cambio accidentale di corsia. Se il veicolo non viene utilizzato conformemente a queste limitazioni di sistema, si potrebbero causare gravi lesioni o morte.

- Il sistema LDW è considerato unicamente un dispositivo di avviso per informare il conducente sull'allontanamento involontario dalla propria corsia. Non è in grado di sterzare il veicolo né di prevenire una perdita di controllo. È responsabilità del conducente restare sempre vigili, guidare in tutta sicurezza e tenere il veicolo sotto controllo e in carreggiata.

FUNZIONAMENTO DEL SISTEMA LDW

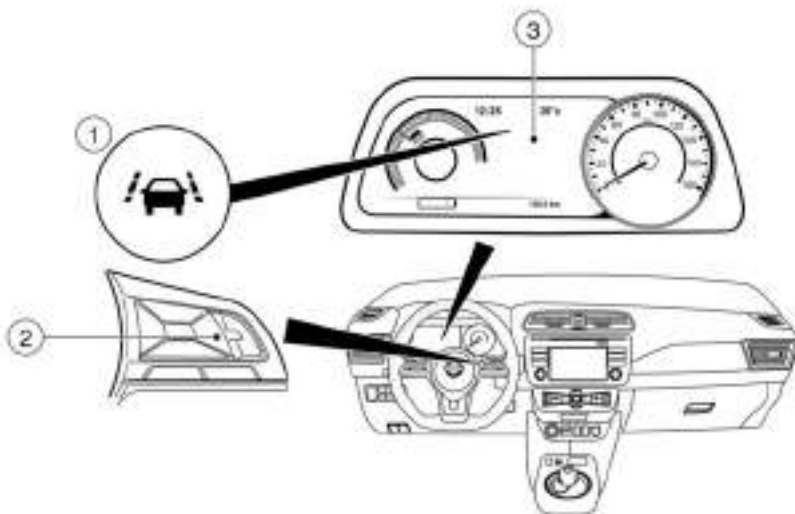

① Indicatore LDW (nel display informativo multifunzione)

② Comandi al volante

③ Display informativo multifunzione

Il sistema LDW fornisce una funzione di avviso del cambio accidentale di corsia quando il veicolo viaggia

a velocità pari e superiori a circa 60 km/h (37 miglia/h) e le linee di demarcazione della corsia sono chiaramente visibili.

In caso di avvicinamento involontario del veicolo ai limiti sinistro o destro della corsia di marcia, viene emesso un avviso acustico e l'indicatore LDW nel

display informativo multifunzione comincia a lampeggiare per avvisare il conducente.

La funzione di avviso viene interrotta quando il veicolo ritorna sulla sua traiettoria all'interno della corsia di marcia.

Attivazione/disattivazione del sistema LDW

Effettuare i passaggi seguenti per attivare o disattivare il sistema LDW.

1. Nel menu [Impostazioni], selezionare il tasto [Assistenza conducente].
2. Selezionare il sottomenu [Corsia] premendo <OK>.
3. Un segno accanto a [Lane Departure Warning] indica che il sistema è attivato ON.

NOTA:

Se si disattiva il sistema LDW usando il menu [Impostazioni], il sistema rimarrà disattivato la volta successiva che si avvia il sistema EV del veicolo.

⚠ ATTENZIONE

Di seguito sono elencate le limitazioni di sistema del sistema di avviso di cambio accidentale di corsia. Se il veicolo non viene utilizzato conformemente a queste limitazioni di sistema, si potrebbero causare gravi lesioni o morte.

- Il sistema non entra in funzione a velocità inferiori a circa 60 km/h (37 miglia/h) o se

le linee di demarcazione della corsia non sono ben visibili alla telecamera.

- Rumori eccessivi possono interferire con il segnale acustico, coprendone il suono.
- Non utilizzare il sistema LDW nelle condizioni seguenti, perché si potrebbero verificare anomalie di funzionamento:
 - In condizioni meteorologiche avverse (pioggia, nebbia, neve, ecc.).
 - Quando si guida su strade dal fondo sdruciolevole, per esempio su ghiaccio o neve.
 - Quando si guida su strade tortuose o accidentate.
 - In presenza di una chiusura di corsia in seguito a lavori stradali.
 - Quando si guida su una corsia improvvisata o una corsia provvisoria.
 - Quando si guida su strade che hanno le corsie strette.
 - Quando le condizioni degli pneumatici non sono soddisfacenti (per esempio, usura degli pneumatici, bassa pressione degli pneumatici, montaggio della ruota di scorta, catene da neve, ruote non di serie).
 - Quando parti dell'impianto frenante o delle sospensioni non sono originali.
- Il sistema potrebbe avere qualche problema di funzionamento nelle condizioni seguenti:
 - Su strade dotate di linee di demarcazione parallele multiple; linee di demarcazione sbiadite o mal verniciate; linee di demarcazione verniciate in

giallo; linee di demarcazione non regolari; oppure linee di demarcazione coperte di acqua, sporco, neve, ecc.

- Su strade dotate di linee di demarcazione interrotte benché ancora rilevabili.
- Su strade in cui sono presenti curve strette.
- Su strade in cui sono presenti oggetti che manifestano un forte contrasto, quali ombre, neve, acqua, solchi delle ruote, linee di giunzione visibili dopo i lavori stradali. (Il sistema LDW può rilevare tali oggetti come linee di demarcazione della corsia.)
- Su strade in cui le corsie di marcia si uniscono e poi si separano.
- Quando la traiettoria del veicolo non si allinea con la linea di demarcazione della corsia.
- Quando si viaggia a poca distanza dal veicolo che precede, ostruendo in tal modo il campo di rilevamento della telecamera.
- Quando il parabrezza di fronte alla telecamera è coperto di pioggia, neve, sporcizia o oggetti.
- In caso di luminosità insufficiente dei fari a causa della presenza di sporco sul vetro dei fari o regolazione impropria dell'assetto.
- Quando una luce intensa colpisce la telecamera. (Per esempio, all'alba o al tramonto quando la luce colpisce direttamente la parte frontale del veicolo).

- In caso di una improvvisa variazione della luminosità. (Per esempio, all'entrata e all'uscita di una galleria, o sotto un ponte).

STATO DI DISATTIVAZIONE TEMPORANEA DEL SISTEMA LDW

Se il veicolo è parcheggiato alla luce diretta del sole in presenza di temperature elevate (superiori a circa 40 C (104 F)) e viene avviato, il sistema LDW potrebbe essere disattivato automaticamente, l'indicatore LDW lampeggerà e il messaggio [No disp ele tem cab] apparirà sul display informativo multifunzione.

Quando la temperatura nell'abitacolo si sarà abbassata, il funzionamento del sistema LDW verrà automaticamente ripristinato e l'indicatore LDW smetterà di lampeggiare.

Il sistema LDW non è progettato per fornire avvisi nelle condizioni seguenti.

- Quando si attiva l'indicatore di direzione e si cambia corsia nella direzione della segnalazione. (Il sistema LDW sarà operativo di nuovo circa due secondi dopo la disattivazione dell'indicatore di direzione.)
- Quando la velocità del veicolo scende sotto i 60 km/h (37 miglia/h) circa.

Quando le condizioni sopra citate non sono più presenti e le necessarie condizioni operative sono soddisfatte, il funzionamento del sistema LDW sarà ripristinato.

MALFUNZIONAMENTO DEL SISTEMA LDW

In caso di malfunzionamento del sistema LDW, il sistema verrà annullato automaticamente e il messaggio [Guasto al sistema] apparirà sul display informativo multifunzione. Se il messaggio [Guasto al sistema] appare sul display informativo multifunzione, portarsi in un'area di sosta sicura, e spegnere e riavviare il sistema EV. Se il messaggio [Guasto al sistema] rimane visualizzato sul display informativo multifunzione, fare controllare il sistema LDW da uno specialista per la riparazione di veicoli elettrici LEAF, come un Concessionario di veicoli elettrici autorizzato NISSAN.

MANUTENZIONE DELLA TELECAMERA MULTISENSORE



L'unità telecamera ① per il sistema LDW è posta sopra lo specchietto retrovisore interno. Per mantenere il sistema LDW in buone condizioni operative e prevenire malfunzionamenti del sistema, osservare quanto segue:

- Tenere il parabrezza sempre pulito.
- Non applicare adesivi (compreso del materiale trasparente) né installare un qualsiasi accessorio in prossimità della telecamera.
- Non apporre materiali riflettenti, ad esempio della carta bianca o uno specchio, sul quadro strumenti. Il riflesso della luce del sole può influire negativamente sulla capacità di rilevamento della telecamera.
- Non colpire o danneggiare le aree circostanti la telecamera. Non toccare l'obiettivo della telecamera né rimuovere la vite montata nella telecamera. Se l'unità telecamera è danneggiata a causa di un incidente, rivolgersi a uno specialista per la riparazione di veicoli elettrici LEAF, come un Concessionario di veicoli elettrici autorizzato NISSAN.

SISTEMA INTELLIGENT LANE INTERVENTION (se in dotazione)

strade, o in presenza di determinate condizioni atmosferiche o di marcia.



⚠ ATTENZIONE

L'inosservanza delle avvertenze e delle istruzioni per un uso appropriato del sistema Intelligent Lane Intervention (ILI) potrebbe portare a lesioni gravi o morte.

- Il sistema ILI non è in grado di sterzare il veicolo né di prevenire una perdita di controllo. È responsabilità del conducente restare sempre vigile, guidare in tutta sicurezza e tenere il veicolo sotto controllo e in carreggiata in tutte le situazioni.
- Il sistema ILI è inteso principalmente per l'uso in autostrade ben strutturate. Potrebbe non essere in grado di rilevare le linee di demarcazione su determinate

Il sistema ILI deve essere attivato tramite l'interruttore ILI ogni volta che il pulsante di accensione/spegnimento viene posizionato su **ON**.

Il sistema ILI funziona quando il veicolo viaggia a una velocità di circa 60 km/h (37 miglia/h) o superiore e solo quando le linee di demarcazione della corsia sono chiaramente visibili.

In caso di deviazione del veicolo dal centro della corsia di marcia, il sistema ILI avverte il conducente mediante l'indicatore ILI sul display informativo multifunzione e un segnale acustico. Il sistema assiste il conducente nel riportare il veicolo al centro della corsia di marcia, azionando i freni separatamente sulle ruote di sinistra o di destra (per un breve periodo di tempo).

Il sistema ILI utilizza la telecamera ① posta sopra lo specchietto interno per monitorare le linee di demarcazione sulla corsia di marcia.

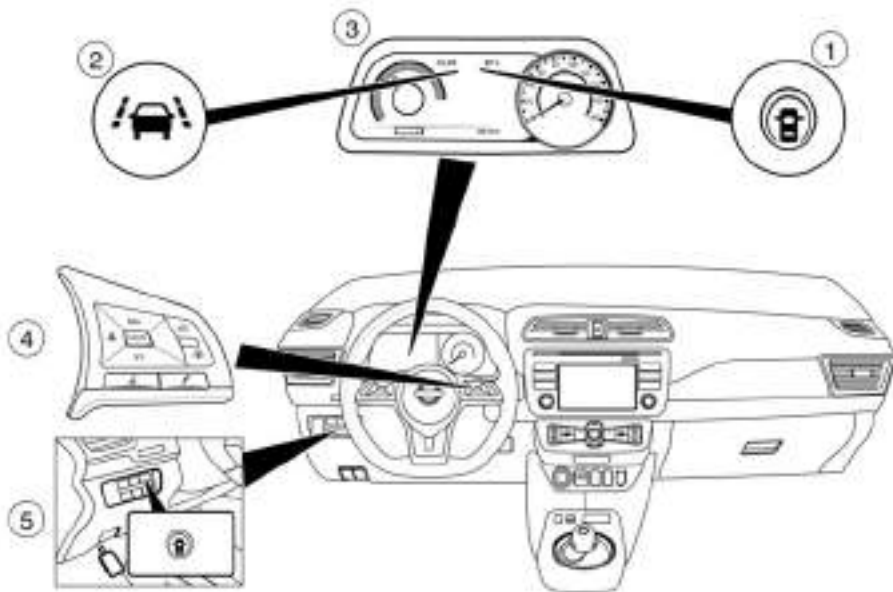

- ① Indicatore ILI ON (nel display informativo multifunzione)
- ② Indicatore ILI (nel display informativo multifunzione)
- ③ Display informativo multifunzione
- ④ Comandi al volante

- ⑤ Interruttore ILI (modelli senza assistenza ProPILOT)

FUNZIONAMENTO DEL SISTEMA INTELLIGENT LANE INTERVENTION

Il sistema ILI funziona a velocità superiori a circa 60 km/h (37 miglia/h).

In caso di avvicinamento involontario del veicolo ai limiti sinistro o destro della corsia di marcia, viene emesso un segnale acustico di avvertimento e l'indicatore ILI (arancione) nel display informativo multifunzione comincia a lampeggiare per avvisare il conducente. Poi, il sistema ILI applica automaticamente e per breve tempo i freni aiutando il conducente a ritornare al centro della corsia di marcia.

ATTIVAZIONE/DISATTIVAZIONE DEL SISTEMA INTELLIGENT LANE INTERVENTION

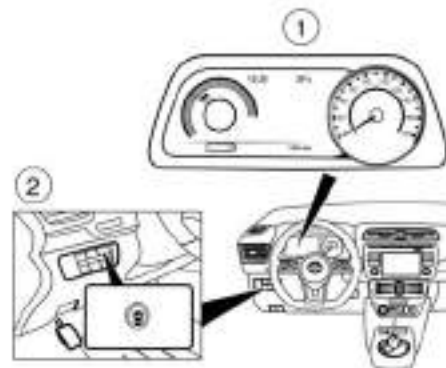

- ① Display informativo multifunzione
- ② Interruttore ILI (modelli senza assistenza ProPILOT)

Modelli senza ProPILOT

Per attivare il sistema ILI, premere l'interruttore ILI sul quadro strumenti dopo l'avviamento del sistema EV.

L'indicatore ILI ON apparirà nel display informativo multifunzione. Premere ancora l'interruttore ILI per disattivare il sistema ILI. L'indicatore ILI ON nel display informativo multifunzione si spegnerà.

Il sistema Intelligent Lane Intervention viene disattivato automaticamente quando il pulsante di avviamento viene portato in posizione **OFF**.

Modelli con ProPILOT

- 1) Nel menu [Impostazioni], selezionare il tasto [Assistenza guidatore].
- 2) Selezionare il sottomenu [Corsia].
- 3) Quando [Lane Departure Prevention] è impostato su ON, premere l'interruttore ProPILOT sul volante dopo l'avviamento del sistema EV.

L'indicatore ILI ON apparirà nel display informativo multifunzione. Premere di nuovo l'interruttore ProPILOT per disattivare il sistema ILI. L'indicatore ILI ON nel display informativo multifunzione si spegnerà.

Il sistema Intelligent Lane Intervention viene disattivato automaticamente quando il pulsante di avviamento viene portato in posizione **OFF**.

NOTA:

Quando viene attivato il limitatore di velocità o il sistema ProPILOT, anche il sistema ILI verrà automaticamente attivato.

LIMITAZIONI

ATTENZIONE

Di seguito sono elencate le limitazioni del sistema Intelligent Lane Intervention. Se il veicolo non viene utilizzato conformemente a queste limitazioni di sistema, si potrebbero causare gravi lesioni o morte.

- Il sistema ILI potrebbe entrare in funzione se si cambia corsia senza prima attivare l'indicatore di direzione o, per esempio, se in un cantiere stradale si dirige il traffico attraverso una linea di demarcazione esistente. In questo caso potrebbe essere necessario correggere la sterzata per completare il cambio di corsia.
 - Dato che il sistema ILI potrebbe non attivarsi su determinate strade o in presenza di determinate condizioni atmosferiche o di linee di demarcazione come descritto in questo capitolo, potrebbe succedere che non sempre entri in funzione quando il veicolo devia dalla corsia di marcia, per cui sarà necessario correggere la sterzata.
 - Quando il sistema ILI è in funzione, evitare le sterzate brusche o eccessive, altrimenti si può perdere il controllo del veicolo.
 - Il sistema ILI non entra in funzione a velocità inferiori a circa 60 km/h (37 miglia/h), o se non riesce a rilevare le linee di demarcazione della corsia.
- Non utilizzare il sistema ILI nelle condizioni seguenti, perché si potrebbero verificare anomalie di funzionamento:
 - In condizioni meteorologiche avverse (pioggia, nebbia, neve, ecc.).
 - Quando si guida su strade dal fondo sdruciolevole, per esempio su ghiaccio o neve.
 - Quando si guida su strade tortuose o accidentate.
 - In presenza di una chiusura di corsia in seguito a lavori stradali.
 - Quando si guida su una corsia improvvisata o una corsia provvisoria.
 - Quando si guida su strade che hanno le corsie strette.
 - Quando le condizioni degli pneumatici non sono soddisfacenti (per esempio, usura degli pneumatici, bassa pressione degli pneumatici, montaggio della ruota di scorta, catene da neve, ruote non di serie).
 - Quando parti dell'impianto frenante o delle sospensioni non sono originali.
 - Su strade dotate di linee di demarcazione parallele multiple; linee di demarcazione sbiadite o mal verniciate; linee di demarcazione verniciate in giallo; linee di demarcazione non regolari; oppure linee di demarcazione coperte di acqua, sporco, neve, ecc.
 - Su strade dotate di linee di demarcazione interrotte benché ancora rilevabili.
 - Su strade in cui sono presenti curve strette.

- Su strade in cui sono presenti oggetti che manifestano un forte contrasto, quali ombre, neve, acqua, solchi delle ruote, linee di giunzione visibili dopo i lavori stradali. (Il sistema ILI potrebbe rilevare tali oggetti come linee di demarcazione della corsia.)
- Su strade in cui le corsie di marcia si uniscono e poi si separano.
- Quando la traiettoria del veicolo non si allinea con la linea di demarcazione della corsia.
- Quando si viaggia a poca distanza dal veicolo che precede, ostruendo in tal modo il campo di rilevamento della telecamera.
- Quando il parabrezza di fronte alla telecamera è coperto di pioggia, neve, sporcizia o oggetti.
- In caso di luminosità insufficiente dei fari a causa della presenza di sporco sul vetro dei fari o regolazione impropria dell'assetto.
- Quando una luce intensa colpisce la telecamera. (Per esempio, all'alba o al tramonto quando la luce colpisce direttamente la parte frontale del veicolo).
- In caso di una improvvisa variazione della luminosità. (Per esempio, all'entrata e all'uscita di una galleria, o sotto un ponte).

NOTA:

Mentre il sistema ILI è in funzione, è possibile sentire i rumori di funzionamento del freno. Questo è

normale e indica che il sistema ILI funziona correttamente.

ILI TEMPORANEAMENTE NON DISPONIBILE

Condizione A:

Le funzioni di avvertimento e assistenza del sistema ILI non sono intese per operare nelle seguenti condizioni:

- Quando si segnala il cambio di corsia e si cambia corsia nella direzione indicata. (Il sistema ILI verrà disattivato per circa 2 secondi dopo la disattivazione dell'indicatore di direzione.)
- Quando la velocità del veicolo scende sotto i 60 km/h (37 miglia/h) circa.

Quando le condizioni menzionate sopra non sono più presenti e le necessarie condizioni operative sono soddisfatte, le funzioni di avviso e assistenza ritorneranno ad operare.

Condizione B:

La funzione di assistenza del sistema ILI non è progettata per operare nelle seguenti condizioni (la funzione di avviso è sempre operativa):

- Quando si preme il pedale del freno.
- Quando si gira lo sterzo di tanto quanto necessario per cambiare corsia.
- Quando il veicolo accelera durante il funzionamento del sistema ILI.
- Quando interviene l'avvertimento di avvicinamento del sistema Intelligent Cruise Control (ICC).

- Quando si azionano i lampeggiatori di emergenza.

- Quando si gira una curva ad alta velocità.

Quando le condizioni menzionate sopra non sono più presenti e le necessarie condizioni operative sono soddisfatte, il sistema ILI riprenderà l'intervento sui freni.

Condizione C:

Quando i seguenti messaggi appaiono sul display informativo multifunzione, un segnale acustico verrà emesso e il sistema ILI verrà disattivato automaticamente.

- [Non disponibile Condizioni stradali critiche]: Quando è in funzione il sistema ESP (tranne la funzione del sistema di controllo trazione (TCS)) o il sistema ABS.
- [Non disponibile]: Quando il sistema ESP è portato su **OFF**.

Se le suddette condizioni non sono più presenti, disattivare il sistema ILI. Premere di nuovo l'interruttore ILI (modelli senza ProPILOT Assist) o l'interruttore ProPILOT Assist (modelli con ProPILOT Assist) per riattivare il sistema ILI.

Stato di disattivazione temporanea in presenza di temperature elevate:

Quando si attiva il sistema ILI dopo aver parcheggiato il veicolo alla luce diretta del sole in presenza di temperature elevate (oltre circa 40°C (104°F)), il sistema ILI potrebbe disattivarsi automaticamente e sul display informativo multifunzione potrebbe apparire il seguente messaggio: [No Disp Elevata temperatura dell'abitacolo]. Quando la temperatu-

ra nell'abitacolo si sarà abbassata, il sistema riprenderà automaticamente a funzionare.

GUASTO AL SISTEMA

In caso di malfunzionamento del sistema ILI, il sistema verrà annullato automaticamente e il messaggio [Guasto al sistema] apparirà sul display informativo multifunzione. Se il messaggio [Guasto al sistema] appare sul display informativo multifunzione, portarsi in un'area di sosta sicura, e spegnere e riavviare il sistema EV. Se il messaggio [Guasto al sistema] rimane visualizzato sul display informativo multifunzione, fare controllare il sistema ILI da uno specialista per la riparazione di veicoli elettrici LEAF, come un Concessionario di veicoli elettrici autorizzato NISSAN.

MANUTENZIONE DELLA TELECAMERA MULTISENSORE



L'unità telecamera ① per il sistema ILI è posta sopra lo specchietto retrovisore interno. Per mantenere il sistema ILI in buone condizioni operative e prevenire un malfunzionamento del sistema, osservare quanto segue:

- Tenere il parabrezza sempre pulito.
- Non applicare adesivi (compreso del materiale trasparente) né installare un qualsiasi accessorio in prossimità della telecamera.
- Non apporre materiali riflettenti, ad esempio della carta bianca o uno specchio, sul quadro strumenti. Il riflesso della luce del sole può influire negativamente sulla capacità di rilevamento della telecamera.

- Non colpire o danneggiare le aree circostanti la telecamera. Non toccare l'obiettivo della telecamera né rimuovere la vite montata nella telecamera. Se l'unità telecamera è danneggiata a causa di un incidente, rivolgersi a uno specialista per la riparazione di veicoli elettrici LEAF, come un Concessionario di veicoli elettrici autorizzato NISSAN.

SISTEMA DI AVVISO SU ANGOLO CIECO (BSW) (se in dotazione)

Durante la guida del veicolo, il sistema di avviso su angolo cieco (BSW - Blind Spot Warning) avvisa il conducente sulla presenza di altri veicoli nelle corsie adiacenti.



Il sistema BSW utilizza sensori radar (A) montati vicino al paraurti posteriore per rilevare altri veicoli che viaggiano nella corsia adiacente.

ATTENZIONE

Di seguito sono elencate le limitazioni del sistema di avviso su angolo cieco. Se il veicolo non viene utilizzato conformemente a queste limitazioni di sistema, si potrebbero causare gravi lesioni o morte.

- Il sistema BSW non può sostituirsi a un comportamento consono nella guida e non è progettato per prevenire scontri con

veicoli o oggetti. Durante la guida, usare sempre gli specchietti retrovisori interno ed esterni e guardare nella direzione di spostamento del veicolo per accertarsi che le condizioni di sicurezza permettano un cambio di corsia. Non fare affidamento solo sul sistema BSW.

FUNZIONAMENTO DEL SISTEMA BSW

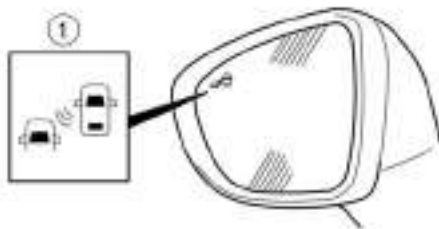

Spia angolo cieco sugli specchietti retrovisori esterni

Il sistema BSW funziona a velocità superiori a circa 32 km/h (20 miglia/h).

Se i sensori radar rilevano la presenza di un veicolo nell'area di rilevamento, la spia laterale ① si accende.

Attivando in quel momento l'indicatore di direzione, il sistema emette (due) segnali acustici e la spia la-

terale comincia a lampeggiare. La spia laterale continua a lampeggiare finché il veicolo rilevato non esce dall'area di copertura.

La spia laterale si accende per pochi secondi quando l'accensione viene portata in posizione **ON**. La luminosità della spia laterale può essere regolata nel display informativo multifunzione, vedere  "Display informativo multifunzione" nel capitolo "2. Strumentazione e comandi".

Se un veicolo entra nell'area di rilevamento dopo che il conducente ha attivato l'indicatore di direzione, solo la spia laterale lampeggia e non viene emesso nessun segnale acustico. Per ulteriori informazioni, vedere  "Situazioni di marcia in presenza del sistema BSW" più avanti in questo capitolo.

Attivazione o disattivazione del sistema BSW

Si può attivare o disattivare il sistema BSW mediante il menu [Impostazioni] sul display informativo multifunzione.

Per i dettagli, vedere  "Display informativo multifunzione" nel capitolo "2. Strumentazione e comandi".

Nel menu [Impostazioni], selezionare il tasto [Assistenza conducente]. Selezionare [Assistenti di guida]. Selezionare il sottomenu [Punto cieco] premendo **<OK>**. Un segno di spunta accanto ad [Avviso] indica che il sistema è attivato.

NOTA:

Quando si attiva/disattiva il sistema, il sistema mantiene le impostazioni correnti anche in caso di riavviamento del motore.

ATTENZIONE

Di seguito sono elencate le limitazioni del sistema BSW. Se il veicolo non viene utilizzato conformemente a queste limitazioni di sistema, si potrebbero causare gravi lesioni o morte.

- Il sistema BSW non è in grado di rilevare tutti i veicoli in tutte le condizioni.
- I sensori radar potrebbero non essere in grado di rilevare la presenza di determinati oggetti, quali:
 - Pedoni, biciclette, animali.
 - Veicoli quali motociclette, veicoli con altezza ridotta o veicoli con maggiore altezza libera dal suolo.
 - Veicoli in arrivo.
 - Veicoli che rimangono nell'area di rilevamento quando si accelera il proprio veicolo da fermo.
 - Un veicolo che si immette nella corsia adiacente alla vostra ad una velocità all'incirca uguale alla velocità del vostro veicolo.
 - Un veicolo che si avvicina rapidamente da dietro.
 - Un veicolo che viene sorpassato velocemente dal vostro veicolo.
 - Un veicolo che supera rapidamente l'area di rilevamento.
 - Quando si sorpassano diversi veicoli che viaggiano a distanza ravvicinata, i veicoli che seguono il primo veicolo potrebbero non essere rilevati.

- L'area di rilevamento dei sensori radar è basata sulla larghezza di una corsia standard. Viaggiando in una corsia più larga, i sensori radar potrebbero avere delle difficoltà a rilevare i veicoli presenti nella corsia adiacente. Viaggiando invece in una corsia più stretta, i sensori radar potrebbero rilevare i veicoli distanti due corsie.
- I sensori radar sono progettati per ignorare la maggior parte degli ostacoli fermi, tuttavia oggetti quali guardrail, muri, fogliame e veicoli parcheggiati potrebbero essere rilevati occasionalmente. Questa è una condizione operativa normale.
- Le seguenti condizioni potrebbero compromettere la capacità di rilevamento del radar:
 - Condizioni atmosferiche avverse
 - Schizzi d'acqua
 - Accumulo di ghiaccio, brina o neve sul veicolo
 - Accumulo di sporco sul veicolo
- Non attaccare adesivi (compreso del materiale trasparente), installare accessori, o applicare un altro strato di vernice sulla zona vicino ai sensori radar. Queste condizioni potrebbero compromettere la capacità di rilevamento del radar:
- Rumori eccessivi (per esempio, il volume elevato dell'impianto audio, i rumori provocati da un finestrino aperto) possono disturbare i segnali acustici o coprirli.

Situazioni di marcia in presenza del sistema BSW

Spia accesa



Spia spenta



Spia lampeggiante



Un altro veicolo si avvicina da dietro:



Figura 1 Avvicinandosi da dietro

Figura 1: La spia laterale si accende se un veicolo che viaggia nella corsia adiacente entra da dietro nell'area di rilevamento.

Sorpassando un altro veicolo:

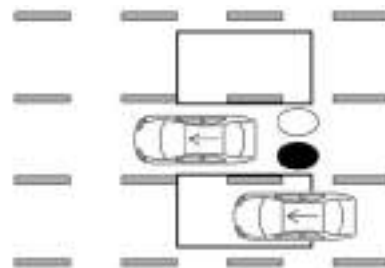

Figura 2 Avvicinandosi da dietro

Figura 2: Se il conducente attiva l'indicatore di direzione mentre un altro veicolo si trova nell'area di rilevamento, il sistema emette (due) segnali acustici e la spia luminosa laterale lampeggia.

NOTA:

- I sensori radar potrebbero non essere in grado di rilevare veicoli che si avvicinano velocemente da dietro.
- Se il conducente attiva l'indicatore di direzione prima che un altro veicolo entra nell'area di rilevamento, la spia laterale comincerà a lampeggiare al rilevamento dell'altro veicolo ma non verrà emesso nessun segnale acustico.

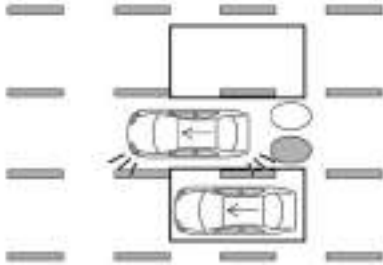

Figura 3 Sorpassando un altro veicolo

Figura 3: La spia laterale si accende quando si sorpassa un veicolo che rimane nell'area di rilevamento per circa 2 secondi.

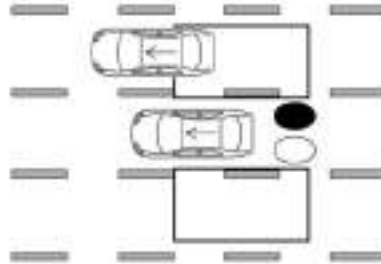

Figura 4 Sorpassando un altro veicolo

Figura 4: Se il conducente attiva l'indicatore di direzione mentre un altro veicolo si trova nell'area di rilevamento, il sistema emette (due) segnali acustici e la spia luminosa laterale lampeggia.

NOTA:

- Quando si sorpassano diversi veicoli che viaggiano a distanza ravvicinata, i veicoli che seguono il primo veicolo potrebbero non essere rilevati.
- Sorpassando velocemente veicoli che viaggiano più lentamente, i sensori radar potrebbero non essere in grado di rilevarli.
- Se il conducente attiva l'indicatore di direzione prima che un altro veicolo entra nell'area di rilevamento, la spia laterale comincerà a

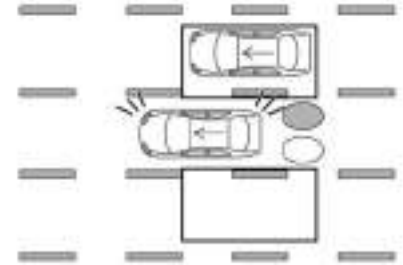
lampeggiare al rilevamento dell'altro veicolo ma non verrà emesso nessun segnale acustico.

Entrando lateralmente:



Figura 5 Entrando lateralmente

Figura 5: La spia laterale si accende se un veicolo entra nell'area di rilevamento arrivando da un lato o dall'altro.

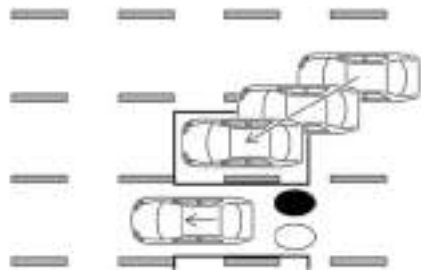

Figura 6 Entrando lateralmente

Figura 6: Se il conducente attiva l'indicatore di direzione mentre un altro veicolo si trova nell'area di rilevamento, il sistema emette (due) segnali acustici e la spia luminosa laterale lampeggia.

NOTA:

- **Se il conducente attiva l'indicatore di direzione prima che un altro veicolo entra nell'area di rilevamento, la spia laterale comincerà a lampeggiare al rilevamento dell'altro veicolo ma non verrà emesso nessun segnale acustico.**
- **I sensori radar potrebbero non rilevare un veicolo che, entrando nell'area di rilevamento, viaggia all'incirca alla stessa velocità del vostro veicolo.**

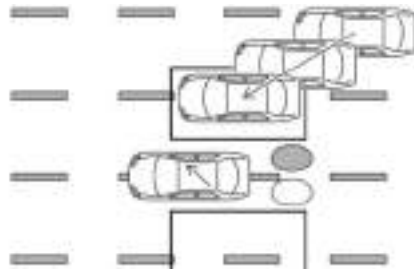
STATO DI DISATTIVAZIONE TEMPORANEA DEL SISTEMA BSW

Al rilevamento di un'ostruzione del radar, il sistema BSW verrà disattivato automaticamente, verrà emesso un segnale acustico e un messaggio di avviso apparirà sul display informativo multifunzione.

Il sistema sarà di nuovo disponibile nel momento in cui non saranno più presenti tali condizioni.

I sensori radar potrebbero essere bloccati a causa di condizioni ambientali temporanee, quali schizzi d'acqua, foschia o nebbia. La condizione di ostruzione potrebbe anche essere causata dalla presenza di ghiaccio, brina o impurità sui sensori radar.

GUASTO AL SISTEMA

In caso di malfunzionamento del sistema BSW, il sistema verrà automaticamente disattivato e nel display informativo multifunzione verrà visualizzato un messaggio di avviso.

Provvedimenti da prendere:

Arrestare il veicolo in un luogo sicuro, quindi spegnere e riavviare il motore. Se il messaggio rimane visualizzato, far controllare il sistema BWS da un concessionario NISSAN o un'officina qualificata.

MANUTENZIONE DEL SISTEMA



I due sensori radar (A) del sistema BSW sono collocati vicino al paraurti posteriore.

Per tenere il sistema BSW in buone condizioni operative, osservare attentamente quanto segue:

- Tenere sempre pulita la zona in prossimità dei sensori radar.
- I sensori radar potrebbero essere bloccati a causa di condizioni ambientali temporanee, quali schizzi d'acqua, foschia o nebbia.
- La condizione di ostruzione potrebbe anche essere causata dalla presenza di ghiaccio, brina o sporco sui sensori radar. Controllare ed eventualmente rimuovere oggetti che ostruiscono l'area intorno ai sensori radar.

- Non attaccare adesivi (compreso del materiale trasparente), installare accessori, o applicare altra vernice sulla zona vicino ai sensori radar.
- Non urtare o danneggiare la zona intorno ai sensori radar. Se l'area intorno ai sensori radar risulta danneggiata a causa di un incidente, si consiglia di visitare un concessionario NISSAN o un'officina qualificata.

SISTEMA DI AVVISO TRAFFICO TRASVERSALE POSTERIORE (RCTA) (se in dotazione)

ATTENZIONE

L'inosservanza delle avvertenze e istruzioni per un uso appropriato del sistema RCTA potrebbe portare a lesioni gravi o morte.

- Il sistema RCTA (Rear Cross Traffic Alert) non può sostituirsi a un comportamento consono nella guida e non è progettato per prevenire scontri con veicoli o oggetti. Quando si fa marcia indietro per uscire da un parcheggio, usare sempre gli specchietti retrovisori interno ed esterno e voltarsi per guardare nella direzione di spostamento del veicolo. Non fare affidamento solamente sul sistema RCTA.

Il sistema RCTA assisterà il conducente quando fa marcia indietro per uscire da un parcheggio. Quando il veicolo è in retromarcia, il sistema è progettato per rilevare altri veicoli in avvicinamento dai lati sinistro o destro del veicolo. Se il sistema rileva veicoli in avvicinamento che restano nascosti alla visuale durante la retromarcia, fornirà un avvertimento.

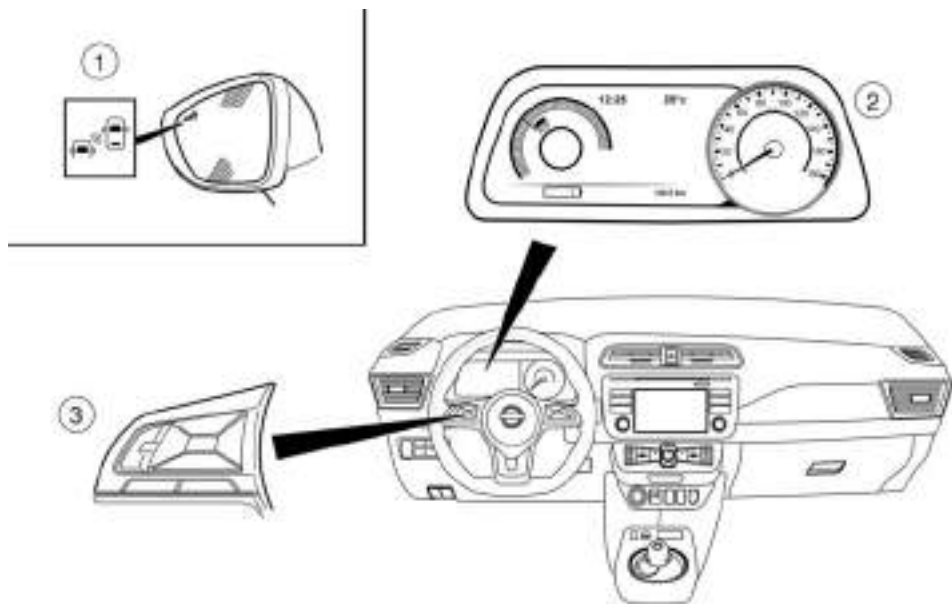

- ① Spia laterale
- ② Display informativo multifunzione
- ③ Comandi al volante (lato sinistro)

FUNZIONAMENTO DEL SISTEMA RCTA

Il sistema RCTA (Rear Cross Traffic Alert - Avviso traffico trasversale posteriore) avverte il conducente della presenza di veicoli in avvicinamento quando il conducente fa marcia indietro per uscire da un parcheggio.

Quando la leva del cambio è in posizione R (retromarcia) e la velocità del veicolo è inferiore a circa 8 km/h (5 miglia/h), il sistema RCTA è operativo.

Se il radar rileva un veicolo in avvicinamento da uno dei lati, il sistema emette un segnale acustico e la spia laterale lampeggia sul lato corrispondente.

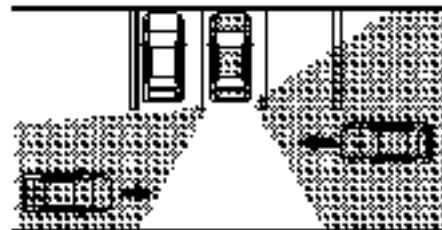



Il sistema RCTA utilizza i sensori radar (A) posti su entrambi i lati vicino al paraurti posteriore per rilevare un veicolo in avvicinamento.

I sensori radar (A) rilevano un veicolo in avvicinamento fino a circa 20 m (66 ft).

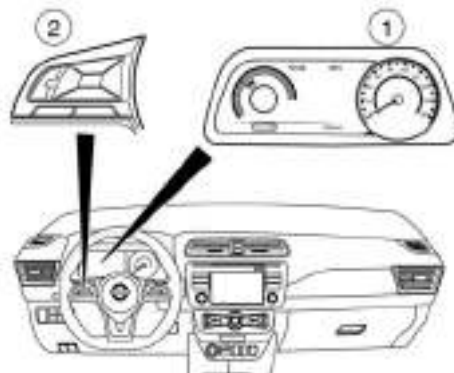

① Display informativo multifunzione

② Comandi al volante (lato sinistro)

COME ATTIVARE/DISATTIVARE IL SISTEMA RCTA

Effettuare i passaggi seguenti per attivare o disattivare il sistema RCTA.

1. Premere il pulsante ◀ o ▶ finché sul display informativo multifunzione non viene visualizzato [Impostazioni], quindi premere il pulsante <OK>. Usare i pulsanti ▲ e ▼ per selezionare [Assistenza guidatore]. Quindi premere il pulsante <OK>.

2. Selezionare [Assist. parcheggio] e premere il pulsante <OK>.
3. Per impostare il sistema RCTA su ON o OFF, usare i pulsanti ▲ e ▼ per navigare nel menu e il pulsante <OK> per selezionare o cambiare una voce.
 - Per attivare il sistema RCTA, usare il pulsante <OK> per spuntare la casella accanto a [Trafico Croce].

NOTA:

Quando si attiva/disattiva il sistema, l'impostazione del sistema sarà mantenuta se viene riavviato il motore.

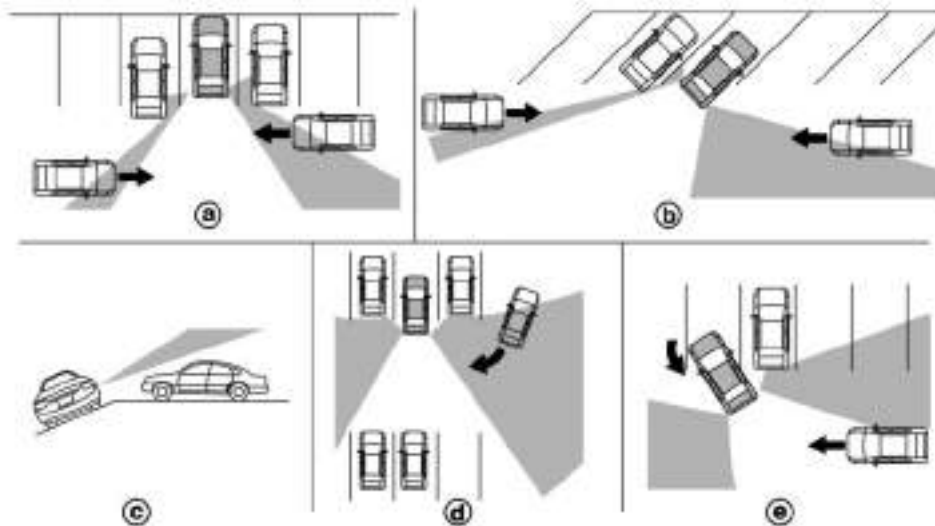

LIMITAZIONI DEL SISTEMA RCTA

ATTENZIONE

Di seguito sono elencate le limitazioni del sistema RCTA. Se il veicolo non viene utilizzato conformemente a queste limitazioni di sistema, si potrebbero causare gravi lesioni o morte.

- Prima di fare retromarcia, controllare sempre l'area circostante e voltarsi per controllare cosa c'è dietro il veicolo. I sensori radar rilevano veicoli in avvicinamento (movimento). I sensori radar non possono rilevare oggetti, quali:
 - Pedoni, biciclette, motociclette, animali o macchine giocattolo azionate da bambini
 - Un veicolo che sta passando a una velocità superiore a circa 30 km/h (19 miglia/h)
 - Un veicolo che sta passando a una velocità superiore a circa 8 km/h (5 miglia/h)
- I sensori radar potrebbero non essere in grado di rilevare veicoli in avvicinamento in determinate situazioni.
 - Figura ③: Quando il veicolo parcheggiato accanto al vostro veicolo ostruisce la traiettoria del raggio del sensore radar.
 - Figura ④: Quando il veicolo è parcheggiato in un parcheggio a spina di pesce.

- Figura ⑤: Quando il veicolo è parcheggiato su fondo inclinato.
 - Figura ⑥: Quando un veicolo in avvicinamento entra nel passaggio del vostro posto di parcheggio.
 - Figura ⑦: Quando l'angolo formato dal vostro veicolo e il veicolo in avvicinamento è ridotto.
- Le seguenti condizioni potrebbero compromettere la capacità di rilevamento del radar:
 - Condizioni atmosferiche avverse
 - Schizzi d'acqua
 - Accumulo di ghiaccio/brina/sporco sul veicolo
- Non attaccare adesivi (compreso del materiale trasparente), installare accessori, o applicare un altro strato di vernice sulla zona vicino ai sensori radar. Queste condizioni potrebbero compromettere la capacità di rilevamento del radar:
- Rumori eccessivi (es. volume del sistema audio, finestrino aperto) potrebbero coprire i segnali acustici emessi dal cicalino.



Figura 1



Figura 2

NOTA:

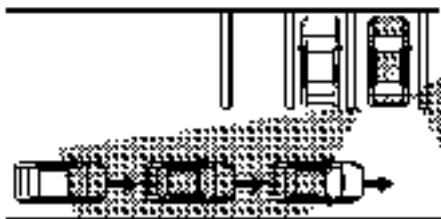
Se diversi veicoli si avvicinano in fila (Figura 1) o se arrivano dalla direzione opposta (Figura 2), potrebbe succedere che una volta passato il primo veicolo, non verrà più emesso alcun segnale acustico.

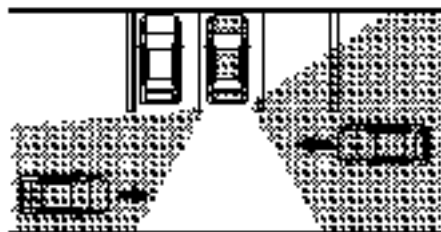

- ① Display informativo multifunzione
- ② Area dei messaggi di avvertimento

SISTEMA TEMPORANEAMENTE NON DISPONIBILE

Al rilevamento di un'ostruzione del radar, il sistema verrà disattivato automaticamente. Il messaggio di avvertimento [No disp Radar laterale bloccato] apparirà nell'area dei messaggi di avvertimento ② del display informativo multifunzione ①.

Il sistema non è disponibile finché non saranno più presenti queste condizioni.

L'ostruzione sulla traiettoria del raggio dei sensori radar può verificarsi in seguito a condizioni ambientali temporanee, quali schizzi d'acqua, foschia o nebbia.

La condizione di ostruzione potrebbe anche essere causata dalla presenza di ghiaccio, brina o impurità sui sensori radar.

NOTA:

Se il sistema BSW interrompe il suo funzionamento, anche il sistema RCTA smette di funzionare.

Provvedimenti da prendere:

Quando le condizioni sopra riportate non sono più presenti, il funzionamento del sistema verrà automaticamente ripristinato.

GUASTO AL SISTEMA

In caso di malfunzionamento del sistema RCTA, il sistema verrà disattivato automaticamente. Il messaggio di avvertimento [Guasto al sistema] apparirà sul display informativo multifunzione.

NOTA:

Se il sistema BSW interrompe il suo funzionamento, anche il sistema RCTA smette di funzionare.

Provvedimenti da prendere:

Fermare il veicolo in un luogo sicuro, spegnere il motore quindi riavviarlo. Se il messaggio di avvertimento rimane visualizzato, fare controllare il sistema da uno specialista per la riparazione di veicoli elettrici LEAF, come un Concessionario di veicoli elettrici autorizzato NISSAN.

MANUTENZIONE DEL SISTEMA



I due sensori radar (A) del sistema RCTA sono posti vicino al paraurti posteriore. Tenere sempre pulita la zona in prossimità dei sensori radar.

L'ostruzione sulla traiettoria del raggio dei sensori radar può verificarsi in seguito a condizioni ambientali temporanee, quali schizzi d'acqua, foschia o nebbia.

La condizione di ostruzione potrebbe anche essere causata dalla presenza di ghiaccio, brina o impurità sui sensori radar.

Controllare ed eventualmente rimuovere oggetti che ostruiscono l'area intorno ai sensori radar.

Non attaccare adesivi (compreso del materiale trasparente), installare accessori, o applicare un altro strato di vernice sulla zona vicino ai sensori radar.

Non urtare o danneggiare la zona intorno ai sensori radar. Si consiglia di visitare uno specialista per la riparazione di veicoli elettrici LEAF, come un Concessionario di veicoli elettrici autorizzato NISSAN se l'area intorno ai sensori radar è stata danneggiata in seguito a una collisione.

Per i numeri di omologazione radio e informazioni, vedere  "Approvazione delle frequenze radio" nel capitolo "9. Informazioni tecniche".

LIMITATORE DI VELOCITÀ (se in dotazione)

Il limitatore di velocità permette di impostare il limite di velocità desiderato. Con il limitatore di velocità attivato, il conducente può effettuare le frenate e le accelerazioni nella maniera consueta, senza che il veicolo superi la velocità impostata.

Quando il veicolo raggiunge il limite di velocità impostato o se questo limite è inferiore alla velocità attuale del veicolo, il pedale dell'acceleratore sarà disabilitato fino a che la velocità del veicolo non scenderà sotto il limite di velocità impostato.

Quando la velocità effettiva del veicolo supera quella impostata, verrà emesso un avviso acustico poco dopo averla superata e senza che sia rilevato l'intervento del conducente.

Quando il limitatore di velocità è **ON**, il sistema cruise control non può essere attivato.

ATTENZIONE

- Il limitatore di velocità quindi non ricorre automaticamente all'applicazione della forza frenante per ritornare al limite di velocità impostato.
- Osservare sempre i limiti di velocità indicati. Non impostare una velocità superiore al limite indicato.
- Controllare sempre lo stato di impostazione del limitatore di velocità sul display informativo multifunzione.
- Con il limitatore impostato, raggiungere il limite impostato senza accelerare violentemente.

temente, in modo da assicurare che il sistema possa limitare la velocità del veicolo in modo appropriato.

- Nel caso in cui si utilizzino dei tappetini aggiuntivi, accertarsi che siano fissati correttamente e che non possano interferire con il movimento del pedale dell'acceleratore. Tappetini non adatti al veicolo possono impedire il funzionamento corretto del limitatore di velocità

Le condizioni operative del limitatore di velocità sono visualizzate sul display informativo multifunzione.

FUNZIONAMENTO DEL LIMITATORE DI VELOCITÀ

Il limitatore di velocità può essere impostato a velocità comprese tra 30 km/h (20 miglia/h) e 144 km/h (90 miglia/h).

Gli interruttori per il funzionamento del limitatore di velocità sono montati al volante (sul lato destro)

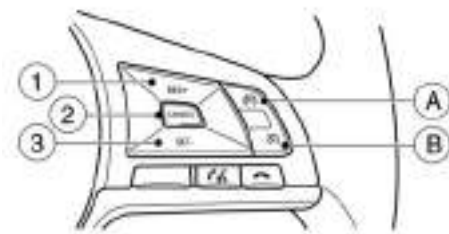

1 Interruttore <RES +>

2 Interruttore <CANCEL>

3 Interruttore <SET ->

A Interruttore ON/OFF principale del limitatore di velocità

(Quando si preme questo interruttore, il limitatore di velocità entra nella modalità standby. Il sistema cruise control, se attivato, si disattiva e il limitatore di velocità entra nella modalità standby.)

B Interruttore ON/OFF principale ProPILOT/cruise control

(Per i dettagli, vedere  "Cruise control (se in dotazione)" più avanti in questo capitolo.)

Display e indicatori del limitatore di velocità

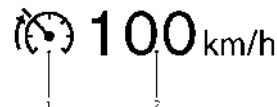

① Simbolo del limitatore di velocità

② Velocità impostata

Quando la velocità del veicolo supera il limite impostato, l'indicatore della velocità impostata ② lampeggia e la velocità non aumenta alla pressione dell'acceleratore fino a che la velocità del veicolo non sarà minore rispetto al limite di velocità impostato.

Il sistema limitatore di velocità quindi non ricorre automaticamente all'applicazione della forza frenante per ritornare al limite di velocità impostato.

Attivare il limitatore di velocità

Si può attivare il limitatore di velocità dopo l'avviamento del motore o durante la guida.

Premere l'interruttore ON/OFF principale del limitatore di velocità **A**.

Il simbolo del limitatore di velocità ① e il valore della velocità impostata ② si illuminano nel display informativo multifunzione e l'indicatore della velocità impostata mostra "-- --".

Il colore dell'indicatore e il valore della velocità impostata indicano la condizione del sistema limitatore di velocità.

Impostazione del limite di velocità

1. Premere l'interruttore <SET -> ③.

- Quando il veicolo è fermo, la velocità verrà impostata a 30 km/h o 20 miglia/h.
- Durante la guida, il limite di velocità verrà impostato alla velocità corrente.

2. Quando il limite di velocità è impostato, il simbolo del limitatore di velocità ① e la velocità impostata ② si accendono sul display informativo multifunzione. Il simbolo del limitatore diventa verde.

Modifica del limite di velocità impostato

Usare una delle seguenti procedure per modificare il limite di velocità.

- Tenere premuto l'interruttore <RES +> o <SET ->. La velocità impostata aumenta o diminuisce di circa 10 km/h o 10 miglia/h.
- Premere, quindi rilasciare rapidamente l'interruttore <RES +> o <SET ->. Ogni volta che si effettua questa operazione, la velocità impostata aumenta o diminuisce di circa 1 km/h o 1 miglio/h.

Il nuovo limite di velocità impostato ② verrà visualizzato sul display informativo multifunzione.

Quando la velocità effettiva del veicolo supera quella impostata, verrà emesso un avviso acustico poco dopo averla superato e senza che sia rilevato l'intervento del conducente.

Ripristinare la velocità precedentemente impostata

Se è stato cancellato un limite di velocità impostato, la velocità impostata verrà salvata nella memoria del limitatore di velocità.

Questo limite di velocità può essere riattivato premendo l'interruttore <RES +>.

Se la velocità corrente del veicolo è superiore alla velocità impostata in precedenza, il pedale dell'acceleratore verrà disabilitato e la velocità impostata lampeggerà fino a che la velocità del veicolo non sarà scesa sotto il limite impostato.

Quando la velocità effettiva del veicolo supera quella impostata, verrà emesso un avviso acustico poco dopo averla superato e senza che sia rilevato l'intervento del conducente.

Disattivazione del limite di velocità

ATTENZIONE

- Il veicolo potrebbe accelerare quando viene annullato il limitatore di velocità.
- Nel caso in cui si utilizzino dei tappetini aggiuntivi, accertarsi che siano fissati correttamente e che non possano interferire con il movimento del pedale dell'acceleratore. Tappetini non adatti al veicolo possono impedire il funzionamento corretto del limitatore di velocità

Per annullare il limite di velocità impostato, premere l'interruttore <CANCEL>. L'indicatore del limitatore di velocità sul display diventa bianco (l'indicatore della velocità impostata resta visualizzato).

Se si preme a fondo il pedale dell'acceleratore (oltre il punto di resistenza), il funzionamento del limitatore di velocità viene temporaneamente sospeso e la velocità del veicolo può essere controllata oltre la velocità impostata. L'indicatore del limitatore di velocità (verde) rimane visualizzato sul display informativo multifunzione.

Se il pedale dell'acceleratore ritorna al punto di resistenza e la velocità del veicolo scende sotto la velocità impostata, il limitatore di velocità si riattiva limitando nuovamente la velocità del veicolo alla velocità impostata.

Effettuare una delle seguenti operazioni per disattivare il limitatore di velocità. L'indicatore del limitatore di velocità si spegne. Tramite questi metodi di disattivazione, i limiti di velocità impostati memorizzati verranno cancellati.



- Premere l'interruttore principale del limitatore di velocità.
- Premere l'interruttore principale ProPILOT/cruise control.

Disattivazione del limitatore di velocità

Il limitatore di velocità verrà disattivato effettuando una delle seguenti operazioni:

- Premere l'interruttore ON/OFF principale del limitatore di velocità
. Il simbolo del limitatore di velocità e la velocità impostata o l'indicatore SET sul display si spegneranno
- Premere l'interruttore ON/OFF principale del cruise control (se in dotazione), l'interruttore principale del sistema ICC (se in dotazione) o l'interruttore del sistema ProPILOT (se in dotazione).

Le informazioni del limitatore di velocità nel display verranno sostituite dalle informazioni del cruise control, del sistema ICC o del sistema ProPILOT.

Per i dettagli, vedere  "ProPILOT (se in dotazione)" più avanti in questo capitolo e  "Cruise control (se in dotazione)" più avanti in questo capitolo.

- All'arresto del veicolo e al posizionamento dell'accensione su **OFF**.

Disattivando il limitatore di velocità, la memoria del sistema contenente le velocità impostate verrà cancellata.

Malfunzionamento del limitatore di velocità

In caso di malfunzionamento del limitatore di velocità, l'indicatore del limitatore di velocità lampeggerà sul display. Disattivare il limitatore di velocità premendo l'interruttore ON/OFF principale del limitatore, quindi fare controllare il sistema da un concessionario NISSAN o un'officina qualificata.

CRUISE CONTROL (se in dotazione)

ATTENZIONE

- **Osservare sempre i limiti di velocità indicati e non impostare la velocità ad un valore superiore a tali limiti.**
- **Non usare il cruise control quando si viaggia nelle condizioni seguenti. La noncuranza di queste precauzioni può causare la perdita di controllo del veicolo e provocare un incidente.**
 - Quando non è possibile mantenere il veicolo a una velocità costante
 - Quando il traffico è intenso
 - Quando il traffico procede a velocità variabile
 - In zone ventose
 - Su strade tortuose o di montagna
 - Su strade sdrucciolevoli (pioggia, neve, ghiaccio, ecc.)

PRECAUZIONI PER L'USO DEL CRUISE CONTROL

- Il sistema cruise control verrà annullato automaticamente in caso di anomalia di funzionamento. Far controllare il sistema da un concessionario NISSAN o un'officina autorizzata.
- Anche se la modalità ECO è attivata, l'autonomia di percorrenza non può essere aumentata mentre si usa il cruise control.
- Se la temperatura del liquido refrigerante motore aumenta eccessivamente, il sistema cruise control viene annullato automaticamente.

- Per impostare correttamente il sistema cruise control, osservare le seguenti procedure.

OPERAZIONI DEL CRUISE CONTROL

Il cruise control permette di guidare a velocità superiori a 40 km/h (25 miglia/h) senza dover tenere il piede sul pedale dell'acceleratore.

Il cruise control viene automaticamente disattivato se il veicolo rallenta oltre circa 13 km/h (8 miglia/h) sotto la velocità impostata.

Spostare la leva del cambio in posizione N (folle) per annullare il cruise control.

Premendo il pedale della freno, il cruise control verrà annullato e l'indicatore del cruise control si spegnerà.

Gli interruttori per il funzionamento del cruise control sono collocati sul volante (lato destro).



1 Interruttore <RES +> (resume - ripristino)

2 Interruttore <CANCEL>

3 Interruttore <SET ->

A Interruttore ON/OFF principale del limitatore di velocità

(Per i dettagli, vedere "Limitatore di velocità (se in dotazione)" nelle pagine precedenti di questo capitolo.)

B Interruttore ON/OFF principale del cruise control

(Quando si preme questo interruttore, il cruise control entra in modalità standby. Se il limitatore di velocità è attivo, il sistema si disattiverà e il cruise control entra in modalità standby.)

Display e indicatori cruise control

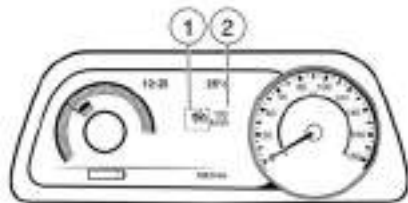

① Indicatore cruise control

② Velocità impostata

Attivazione del sistema cruise control

Premere l'interruttore principale del cruise control . L'indicatore cruise control appare insieme all'ultima velocità impostata (o a ---) sul display informativo multifunzione.

Impostazione di una velocità di crociera

1. Accelerare per raggiungere la velocità di crociera desiderata.
2. Premere l'interruttore <SET -> e rilasciarlo.
3. L'indicatore cruise control appare in verde insieme alla velocità impostata (velocità di crociera desiderata) sul display informativo multifunzione.
4. Togliere il piede dal pedale dell'acceleratore.

Il veicolo manterrà la velocità impostata.

Se la velocità del veicolo è inferiore alla velocità minima impostabile, non sarà possibile impostare il sistema cruise control.

Cambiare la velocità di crociera

Utilizzare uno dei seguenti metodi per cambiare la velocità di crociera.

- Rallentare il veicolo nella maniera consueta usando il pedale del freno. Quando il veicolo raggiunge la velocità di crociera desiderata, premere e rilasciare l'interruttore <SET -> .

La nuova velocità impostata verrà visualizzata in alto sul display informativo multifunzione.

- Premere il pedale dell'acceleratore. Quando il veicolo raggiunge la velocità di crociera desiderata, premere e rilasciare l'interruttore <SET -> ③. La nuova velocità impostata verrà visualizzata in alto sul display informativo multifunzione.
- Premere l'interruttore <RES +> ① per aumentare, o l'interruttore <SET -> ③ per diminuire la velocità impostata in passi di 1 km/h (1 miglio/h). La nuova velocità impostata verrà visualizzata in alto sul display informativo multifunzione.
- Tenere premuto l'interruttore <RES +> ① per aumentare o l'interruttore <SET -> ③ per diminuire. Quando si raggiunge la velocità di crociera desiderata, rilasciare l'interruttore. La nuova velocità impostata verrà visualizzata in alto sul display informativo multifunzione.

Annullamento del sistema cruise control

Per annullare il limite di velocità impostato, premere l'interruttore <CANCEL>.

La velocità impostata sul display informativo multifunzione passa al colore bianco.

Il sistema cruise control verrà annullato automaticamente anche con una delle seguenti operazioni:

- Premere il pedale del freno.

- Rallentando il veicolo di modo che scenda più di circa 13 km/h (8 miglia/h) sotto la velocità impostata.

Ripristino di una velocità di crociera precedente

Se la velocità di crociera è stata annullata, l'ultima velocità impostata verrà memorizzata nella memoria del sistema cruise control. La velocità di crociera può essere ripristinata premendo l'interruttore <RES +> ①.

Se la velocità del veicolo è inferiore alla velocità minima impostabile, non sarà possibile ripristinare la velocità di crociera precedentemente impostata.

Premendo l'interruttore <CANCEL> si previene il ripristino della velocità di crociera precedentemente impostata.

Disattivazione del sistema cruise control

Il sistema cruise control verrà disattivato effettuando una delle seguenti operazioni:

- Premere l'interruttore ON/OFF principale del cruise control ②. Il simbolo cruise control ④ e la velocità impostata ⑤ scompaiono dalla parte superiore del display informativo multifunzione.
- Premere l'interruttore ON/OFF principale del limitatore di velocità ⑥. Le informazioni del cruise control visualizzate nel display informativo multifunzione saranno sostituite dalle informazioni del limitatore di velocità.

Per i dettagli, vedere  "Limitatore di velocità (se in dotazione)" nelle pagine precedenti di questo capitolo.

- Quando il veicolo è fermo e l'accensione viene portata in posizione **LOCK** o **OFF**.

La disattivazione del sistema cruise control cancellerà la memoria del sistema.

INTELLIGENT CRUISE CONTROL (ICC) (modelli senza ProPILOT) (se in dotazione)

ATTENZIONE

L'inosservanza delle avvertenze e istruzioni per un uso appropriato del sistema ICC potrebbe causare lesioni gravi o mortali.

- Il sistema ICC non è un dispositivo in grado di evitare le collisioni né un dispositivo di avviso. È destinato unicamente a essere usato in autostrada, non in aree congestionate o in città. La mancata frenata potrebbe risultare in un incidente.
- Il sistema ICC è esclusivamente inteso come aiuto per il conducente e non è un dispositivo di avvertimento o di prevenzione degli incidenti. Il conducente è responsabile della guida e deve continuare a prendere personalmente le decisioni necessarie per poter garantire una guida sicura, tenendo sotto controllo il veicolo in qualsiasi situazione.
- Osservare sempre i limiti di velocità indicati e non impostare la velocità ad un valore superiore a tali limiti.
- Qualsiasi sia le modalità di cruise control impostata, guidare sempre con attenzione. Leggere e comprendere a fondo il Libretto di uso prima di usare il cruise control. Per evitare lesioni gravi o mortali, non fare affidamento solo sul sistema per prevenire incidenti o per controllare la velocità del veicolo in casi di emergenza. Usare il cruise control solamente quando le condizioni del traffico e della strada lo permettono.

- In modalità cruise control tradizionale (velocità fissa), non viene emesso nessun segnale acustico per avvisarvi in caso di avvicinamento eccessivo al veicolo che precede. Prestare particolare attenzione alla distanza tra il vostro veicolo e il veicolo che precede, per prevenire un eventuale scontro.

Il sistema ICC mantiene una velocità costante preimpostata o una distanza fissa dal veicolo che precede fino alla velocità impostata.

Il veicolo viaggia alla velocità impostata quando la strada davanti è libera.



Il sistema ICC prevede due modalità di cruise control.

- Modalità di controllo della distanza di sicurezza: Per mantenere una distanza selezionata tra il vostro veicolo e il veicolo che precede fino alla velocità impostata.
- Modalità di cruise control tradizionale (velocità fissa): Per viaggiare a una velocità preimpostata.

Non si può usare il sistema ICC quando il limitatore di velocità è attivato, vedere  "Limitatore di velocità (se in dotazione)" nelle pagine precedenti di questo capitolo per maggiori informazioni.

OPERAZIONI DEL CRUISE CONTROL

Premere l'interruttore Cruise ON/OFF  per scegliere tra la modalità di controllo della distanza di sicurezza e la modalità di cruise control tradizionale (velocità fissa).

Attivata una modalità di controllo, non può più essere impostata l'altra modalità di controllo. Per cambiare la modalità, premere una volta l'interruttore Cruise ON/OFF  per disattivare il sistema (**OFF**). Quindi premere ancora l'interruttore Cruise ON/OFF  per riattivare il sistema e selezionare la modalità di cruise control desiderata.

Controllare sempre l'impostazione del sistema ICC sul display informativo multifunzione.

Per la modalità di controllo della distanza di sicurezza, vedere  "Selezione della modalità di controllo della distanza di sicurezza" più avanti in questo capitolo.

Per la modalità di cruise control tradizionale (velocità fissa), fare riferimento a  "Cruise control (se in dotazione)" nelle pagine precedenti di questo capitolo.



1 Display e indicatori

2 Interruttori ICC

3 Interruttore Cruise ON/OFF

COME SELEZIONARE LA MODALITÀ CRUISE CONTROL

Selezione della modalità di controllo della distanza di sicurezza

Per scegliere la modalità di controllo della distanza di sicurezza, premere e rilasciare velocemente l'interruttore Cruise ON/ OFF.

Selezione della modalità Cruise control tradizionale (velocità fissa)

Per scegliere la modalità Cruise control tradizionale (velocità fissa), tenere premuto l'interruttore Cruise ON/OFF per più di 1,5 secondi circa.

MODALITÀ DI CONTROLLO DELLA DISTANZA DI SICUREZZA

In modalità di controllo della distanza di sicurezza, il sistema ICC mantiene automaticamente una determinata distanza dal veicolo che precede secondo la velocità di marcia di tale veicolo (fino alla velocità impostata), oppure mantiene la velocità impostata quando la strada davanti è libera.

Il sistema è stato realizzato per ottimizzare il funzionamento del veicolo quando segue un veicolo che viaggia nella stessa corsia e nella stessa direzione di marcia.

Se il sensore radar rileva che il veicolo che precede è più lento del vostro, il sistema riduce la velocità del vostro veicolo in modo da poter seguire questo veicolo mantenendo una distanza preselezionata.

Il sistema controlla automaticamente l'acceleratore e, se necessario, esercita un'azione frenante (fino al 40% della capacità massima di frenata).

Il campo di rilevamento del sensore è di circa 200 m (650 ft) in avanti.

Funzionamento della modalità di controllo della distanza di sicurezza

La modalità di controllo della distanza di sicurezza è progettata per mantenere una distanza di sicurezza selezionata dal veicolo che precede e per adeguare la velocità del proprio veicolo a quella del veicolo di fronte; il sistema rallenta il veicolo secondo necessità e se il veicolo davanti dovesse fermarsi, porta anche il proprio veicolo al completo arresto. Tuttavia il sistema ICC può intervenire sui freni fino al 40% circa della capacità massima di frenata. Questo sistema dovrebbe essere utilizzato unicamente quando le condizioni del traffico permettono di mantenere una velocità più o meno costante con soltanto leggere variazioni. Se un veicolo si immette più avanti nella stessa corsia o se il veicolo che precede decelera velocemente, la distanza di sicurezza potrebbe diminuire in quanto il sistema ICC non è in grado di rallentare abbastanza velocemente il veicolo. In questo caso, il sistema ICC emetterà un segnale acustico mentre il display del sistema comincerà a lampeggiare per avvisare il conducente della necessità di intervenire personalmente.

Il sistema viene disattivato e viene emesso un segnale acustico se la velocità del veicolo è inferiore a circa 24 km/h (15 miglia/h) e non viene rilevato alcun veicolo davanti. Il sistema si disattiva inoltre quando il veicolo supera la velocità massima impostata.

I seguenti elementi sono controllati nella modalità di controllo della distanza di sicurezza:

- In assenza di veicoli che viaggiano più avanti nella corsia, la modalità di controllo della distanza di sicurezza mantiene la velocità impostata

dal conducente. I valori della velocità di impostazione sono compresi tra 30 e 150 km/h (tra 20 e 90 miglia/h).

- Quando un veicolo viaggia più avanti nella corsia, la modalità di controllo della distanza di sicurezza adeguerà la velocità alle circostanze, per poter mantenere la distanza di sicurezza selezionata dal conducente dal veicolo che precede. Le velocità adattabili arrivano fino alla velocità impostata. Se il veicolo che precede si ferma, il sistema frena fino all'arresto del veicolo, nel rispetto dei limiti del sistema. Il sistema non appena ha stabilito l'arresto del veicolo si disattiva, accompagnato da un segnale acustico.
- Quando il veicolo che precede esce dalla corsia di marcia, la modalità di controllo della distanza di sicurezza accelera il veicolo fino al raggiungimento della velocità impostata.

Il sistema ICC non controlla la velocità del veicolo né reagisce alla presenza di oggetti fermi o di veicoli che si avvicinano lentamente. Avvicinandosi ai caselli dell'autostrada o a un ingorgo stradale, bisogna fare attenzione al funzionamento del veicolo e mantenere la giusta distanza di sicurezza dai veicoli che si trovano davanti.

Viaggiando sull'autostrada a una velocità impostata e avvicinandosi a un veicolo che precede più lentamente, il sistema ICC modificherà la velocità al fine di poter mantenere la distanza di sicurezza selezionata dal conducente dal veicolo che precede. Se il veicolo che precede cambia corsia o esce dall'autostrada, il sistema ICC accelererà fino a raggiungere la velocità impostata, quindi la mantiene. Du-

rante l'accelerazione per raggiungere la velocità impostata, prestare attenzione alle operazioni di guida per non perdere il controllo del veicolo.

Su strade tortuose o collinose, il veicolo potrebbe avere difficoltà a mantenere la velocità impostata. Se questo accade, bisogna intervenire personalmente per controllare la velocità del veicolo.

Normalmente, controllando la distanza dal veicolo che precede, questo sistema accelera o decelera automaticamente in base alla velocità del veicolo che si trova davanti al vostro veicolo. Se occorre accelerare per poter cambiare corsia, premere l'acceleratore per accelerare nella maniera dovuta. Se occorre decelerare per poter mantenere la distanza di sicurezza dal veicolo che precede se questo dovesse frenare improvvisamente, o se dovesse immettersi un altro veicolo, premere il pedale del freno. Rimanere sempre vigili quando si usa il sistema ICC.

Interruttori della modalità di controllo della distanza di sicurezza

Il sistema viene gestito mediante un interruttore CRUISE ON/OFF e quattro comandi, tutti montati al volante.

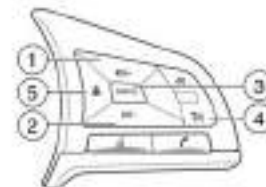

1 Interruttore <RES/+>:

Per ripristinare la velocità impostata o per aumentare la velocità incrementalmente.

2 Interruttore <SET/->:

Per impostare la velocità di crociera desiderata o per ridurre la velocità incrementalmente.

3 Interruttore <CANCEL>:

Per disattivare il sistema senza cancellare la velocità impostata.

4 Interruttore CRUISE ON/OFF:

Interruttore principale per attivare o disattivare il sistema.

5 Interruttore di distanza:

Modifica la distanza di sicurezza dal veicolo che precede:

- Lunga
- Media
- Corta

Display e indicatori della modalità di controllo della distanza di sicurezza

Il display è integrato nel display informativo multi-funzione.

1. Questo indicatore fornisce informazioni sullo stato del sistema ICC in base al colore.

- Indicatore Sistema ICC **ON** (grigio):
Indica che l'interruttore Cruise ON/OFF è **ON**.
- Indicatore Sistema ICC **ON** (verde):
Indica che la velocità di crociera è impostata
- Indicatore Sistema ICC **ON** (giallo):
Indica che c'è un guasto al sistema ICC.

2. Indicatore distanza impostata:

Visualizza la distanza tra i veicoli, selezionata e impostata mediante l'interruttore di distanza.

3. Indicatore velocità veicolo impostata:

Indica la velocità impostata del veicolo.

4. Indicatore di rilevamento veicolo che precede:

Indica l'eventuale rilevamento di un veicolo che precede.

Attivazione della modalità di controllo della distanza di sicurezza

Per attivare il cruise control, premere e rilasciare rapidamente l'interruttore CRUISE ON/OFF. L'indicatore Sistema ICC **ON** (grigio), l'indicatore distanza impostata e l'indicatore velocità veicolo impostata si accendono in standby.

Per impostare la velocità di crociera, accelerare fino a raggiungere la velocità desiderata, quindi premere l'interruttore <SET/-> e rilasciarlo. (L'indicatore sistema ICC impostato (verde), l'indicatore di rilevamento veicolo che precede, l'indicatore distanza impostata e l'indicatore velocità veicolo impostata si accendono.) Togliere il piede dal pedale dell'acceleratore. Il veicolo manterrà la velocità impostata.

Quando si preme l'interruttore <SET/-> nelle condizioni seguenti, il sistema non può essere impostato e gli indicatori ICC lampeggiano per circa 2 secondi:

- Quando si viaggia a una velocità inferiore a 32 km/h (20 miglia/h) e non viene rilevato il veicolo che precede.
- Quando la leva del cambio non è in posizione D (Marcia).
- Quando è azionato il freno di stazionamento.
- Quando il conducente aziona i freni.

Quando si preme l'interruttore <SET/-> nelle condizioni seguenti, non è possibile impostare il sistema.

Viene emesso un segnale acustico di avvertimento e viene visualizzato un messaggio:

- Quando il sistema ESP è disattivo (per usare il sistema ICC, attivare il sistema ESP. Premere l'interruttore CRUISE ON/OFF per disattivare il sistema ICC e azzerare quest'ultimo premendo di nuovo l'interruttore CRUISE ON/OFF. Per ulteriori informazioni sul sistema ESP, vedere  "Controllo elettronico di stabilità (ESP)" più avanti in questo capitolo.
- Quando il sistema ESP (compresa la funzione di controllo trazione) è in funzione.
- In condizioni di pattinamento di una ruota (per poter usare il sistema ICC, accertarsi che il pattinamento delle ruote si sia fermato.)

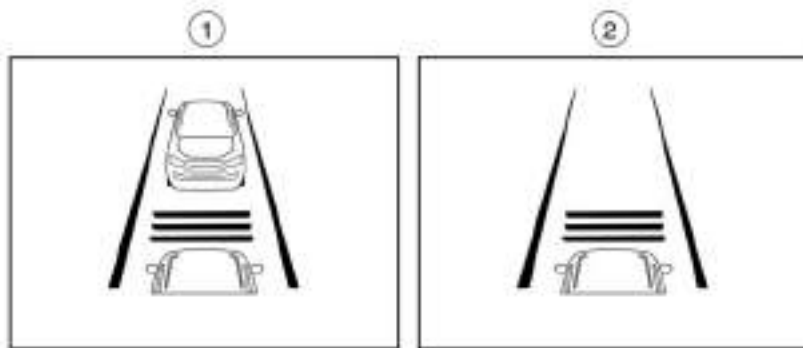

1 Display di sistema impostato con veicolo davanti

2 Display di sistema impostato senza veicolo davanti

Il conducente stabilisce la velocità desiderata del veicolo, basandosi sulle condizioni stradali. Al pari di un cruise control tradizionale, il sistema ICC mantiene la velocità impostata del veicolo, fintanto che non vengono rilevati veicoli sulla stessa corsia.

Il sistema ICC visualizza la velocità impostata.

Rilevamento di un veicolo che precede:

Quando rileva un veicolo davanti a sé sulla stessa corsia, il sistema ICC decelera il veicolo mediante il controllo dell'acceleratore e l'applicazione dei freni per potersi adeguare alla velocità del veicolo che procede più lentamente. Il sistema quindi controlla

la velocità del proprio veicolo basandosi sulla velocità del veicolo davanti a sé, mantenendo così la distanza di sicurezza selezionata dal conducente.

NOTA:

- Quando la frenata viene effettuata dal sistema ICC, le luci stop del veicolo si accendono.
- Durante il funzionamento dei freni, si possono sentire dei rumori. Ciò non indica la presenza di un guasto.

Quando il sistema rileva un veicolo davanti a sé, l'indicatore di rilevamento veicolo che precede si accende. Il sistema ICC visualizza inoltre la velocità impostata e la distanza selezionata.

Nessun rilevamento di veicolo che precede:

Quando non viene rilevato alcun veicolo davanti, il sistema ICC accelera gradualmente per ripristinare la velocità di crociera precedentemente impostata. Il sistema ICC quindi mantiene la velocità impostata.

Se il veicolo non viene più rilevato, il simbolo di rilevamento veicolo che precede si spegne.

Se mentre il veicolo accelera per raggiungere la velocità impostata o in un qualsiasi momento durante il funzionamento del sistema ICC, davanti appare un alto veicolo, il sistema controllerà la distanza rispetto a quel veicolo.

Se non viene più rilevato nessun veicolo sotto una velocità di circa 24 km/h (15 miglia/h), il sistema verrà annullato.

Quando si sorpassa un altro veicolo, l'indicatore velocità impostata lampeggerà al superamento di tale velocità. Il simbolo di rilevamento veicolo si spegne quando la strada di fronte al veicolo è libera. Rilasciando il pedale, il veicolo ritorna alla velocità di crociera precedentemente impostata.

Anche se la velocità del veicolo è stata impostata nel sistema ICC, quando occorre accelerare rapidamente è possibile premere il pedale dell'acceleratore.

Come cambiare la velocità impostata del veicolo

Per annullare la velocità impostata, usare uno dei seguenti metodi:

- Premere il pulsante CANCEL. Il simbolo velocità veicolo impostata si spegne.
- Dare un colpo sul pedale del freno. Il simbolo velocità veicolo impostata si spegne.
- Disinserire il pulsante CRUISE ON/OFF. Gli indicatori ICC si spengono.

Per impostare una velocità di crociera più alta, usare una delle procedure seguenti:

- Premere il pedale dell'acceleratore. Quando il veicolo raggiunge la velocità desiderata, premere e rilasciare l'interruttore <SET/->.
- Tenere premuto l'interruttore <RES/+>. La velocità impostata aumenta di circa 5 km/h (5 miglia/h).
- Premere, quindi rilasciare velocemente l'interruttore <RES/+>. Ogni volta che si compie quest'operazione, la velocità impostata aumenta di circa 1 km/h (1 miglio/h).

Per impostare una velocità di crociera più bassa, usare una delle procedure seguenti:

- Premere leggermente sul pedale del freno. Quando il veicolo raggiunge la velocità desiderata, premere l'interruttore <SET/-> e rilasciarlo.
- Tenere premuto l'interruttore <SET/->. La velocità impostata diminuisce di circa 5 km/h (5 miglia/h).



- Premere e quindi rilasciare rapidamente l'interruttore <SET/->. Ogni volta che si compie quest'operazione, la velocità impostata diminuisce di circa 1 km/h (1 miglio/h).

Per riprendere la velocità impostata, premere e rilasciare l'interruttore <RES/+>. Superata la velocità di 32 km/h (20 miglia/h), il veicolo ripristina l'ultima velocità di crociera impostata.

Come cambiare la distanza impostata dal veicolo che precede

A seconda delle condizioni del traffico e in qualsiasi momento, è possibile selezionare la distanza da mantenere dal veicolo che precede.

Ogni volta che si preme l'interruttore di distanza, la distanza impostata cambia nella sequenza lunga, media, corta, lunga.

Distanza	Display	Distanza approssimativa a 100 km/h (60 miglia/h) (m (piedi))
Lunga		60 (200)
Media		45 (150)
Corta		30 (100)

- La distanza dal veicolo che precede cambierà in funzione della velocità del veicolo. Più alta la velocità del veicolo, maggiore la distanza.

- Se il sistema EV è spento, per impostazione predefinita la distanza impostata è lunga. Ad ogni avviamento del sistema EV, l'impostazione iniziale verrà riportata a lunga.

Avviso di avvicinamento

Se il vostro veicolo si avvicina al veicolo che precede a causa di un rapido rallentamento dello stesso o in seguito all'immissione improvvisa di un altro veicolo, il sistema avvisa il conducente mediante un segnale acustico e il display del sistema ICC. Rallentare premendo il pedale del freno per mantenere la distanza di sicurezza quando:

- Viene emesso un segnale acustico.
- L'indicatore di rilevamento veicolo che precede comincia a lampeggiare.

In alcuni casi il segnale acustico non viene emesso, quando la distanza tra i veicoli è contenuta. Alcuni esempi sono:

- Quando i veicoli viaggiano alla stessa velocità e la distanza tra i veicoli rimane invariata.
- Quando il veicolo che precede viaggia a una velocità superiore e la distanza tra i veicoli sta aumentando.
- Quando un altro veicolo si immette sulla stessa corsia davanti al vostro veicolo.

Il segnale acustico non viene emesso quando:

- Il vostro veicolo si avvicina a veicoli parcheggiati o a veicoli che procedono lentamente
- Si preme il pedale dell'acceleratore, annullando il sistema.

NOTA:

Potrebbe suonare il cicalino dell'avviso di avvicinamento e il display del sistema potrebbe lampeggiare quando il sensore radar rileva oggetti montati sul fianco del veicolo o presenti sul ciglio della strada. Il sistema ICC di conseguenza potrebbe decelerare o accelerare il veicolo. Il sensore radar potrebbe rilevare questi oggetti quando il veicolo viaggia su strade tortuose, strette o collinose, oppure entrando o uscendo da una curva. In questi casi, sarà necessario intervenire personalmente per controllare la distanza di sicurezza dal veicolo che precede.

Inoltre, la sensibilità del sensore può essere influenzata dal funzionamento del veicolo (manovra di sterzo o posizione di marcia nella corsia), o dalle condizioni del traffico o del veicolo (per esempio, se il veicolo guidato è danneggiato).

Annullamento automatico

Nelle condizioni seguenti viene emesso un segnale acustico, mentre il controllo viene annullato automaticamente.

- Quando non viene rilevato il veicolo che precede e il vostro veicolo sta viaggiando ad una velocità inferiore a 24 km/h (15 miglia/h)
- Quando il sistema stabilisce che il veicolo si è fermato
- Quando la leva del cambio non è in posizione D (Marcia)
- Quando è azionato il freno di stazionamento
- Quando è disattivato il sistema ESP

- Quando il sistema ESP (compreso il sistema di controllo trazione) è in funzione
- Quando la misurazione della distanza è compromessa a causa della presenza di sporco o ostruzioni sul sensore
- Quando la ruota è in fase di pattinamento
- Quando il segnale radar è temporaneamente interrotto

Limitazioni della modalità di controllo della distanza di sicurezza



ATTENZIONE

Di seguito sono elencate le limitazioni del sistema ICC. Se il veicolo non viene utilizzato conformemente a queste limitazioni di sistema, si potrebbero causare gravi lesioni o morte.

- Il sistema dovrebbe essere utilizzato principalmente sulle strade diritte, asciutte e aperte, e in presenza di poco traffico. Si consiglia di utilizzare il sistema nel traffico cittadino o in presenza di traffico intenso.
- Questo sistema non è in grado di adeguarsi automaticamente alle condizioni stradali. Il sistema dovrebbe essere usato in presenza di un flusso di traffico uniforme e regolare. Non usare il sistema nelle curve strette, su fondi stradali ghiacciati, sotto la pioggia o in presenza di nebbia.

- Presi in considerazione i limiti prestazionali della funzione di controllo della distanza, non fare affidamento solo sul sistema ICC. Questo sistema non è in grado di correggere una guida disattenta o distratta, né può compensare una scarsa visibilità in presenza di pioggia, nebbia o in altre condizioni meteorologiche avverse. Pertanto, a seconda della distanza dal veicolo che precede e delle condizioni circostanti presenti, rallentare il veicolo abbassando il pedale del freno, in modo da mantenere una distanza di sicurezza dalle altre vetture.

- Se il veicolo che precede si ferma, il sistema frena fino all'arresto del veicolo, nel rispetto dei limiti del sistema. Il sistema viene annullato non appena ritiene che il veicolo si è fermato, emettendo un segnale acustico. Per prevenire l'eventuale spostamento del veicolo, il conducente deve premere il pedale del freno.
- Prestare in qualsiasi situazione attenzione al funzionamento del veicolo e essere sempre pronti a intervenire personalmente per regolare la distanza di sicurezza dalla vettura che vi precede. In alcuni casi, la modalità di controllo della distanza di sicurezza del sistema ICC potrebbe non essere in grado di mantenere la distanza selezionata tra i veicoli (distanza di sicurezza) o la velocità veicolo selezionata.
- In determinate condizioni stradali o meteorologiche, il sistema non è in grado di rilevare il veicolo di fronte al proprio vei-

colo. Per evitare incidenti, non usare il sistema ICC nelle condizioni seguenti:

- In presenza di traffico intenso o nelle curve strette
 - Su fondi stradali sdruciolevoli, per esempio su ghiaccio o neve, ecc.
 - In condizioni climatiche avverse (pioggia, nebbia, neve, ecc.)
 - Se il sensore del sistema è coperto da pioggia, neve o se è sporco
 - Sulle discese ripide (il veicolo potrebbe superare la velocità impostata e l'uso frequente dei freni potrebbe causare il surriscaldamento dell'impianto frenante)
 - Sulle strade continuamente in discesa e in salita
 - Quando le condizioni del traffico non permettono di mantenere una distanza di sicurezza tra i veicoli a causa di continue accelerazioni e decelerazioni.
 - Interferenze causate da altre sorgenti radar.
- In determinate condizioni stradali o di traffico, un veicolo o un oggetto può entrare inaspettatamente nel campo di rilevamento del sensore, provocando una frenata automatica. Ci potrebbe essere la necessità di dover controllare la distanza dagli altri veicoli tramite il pedale dell'acceleratore. Bisogna essere sempre vigili, evitando di usare il sistema ICC nelle situazioni specificate in questo capitolo.

Il sensore radar non è in grado di rilevare i seguenti oggetti:

- Veicoli fermi e che procedono lentamente
- Pedoni o oggetti presenti nella sede stradale
- Veicoli in arrivo sulla stessa corsia
- Motociclette che viaggiano ai margini della carreggiata

Il sensore generalmente rileva i segnali inviati dal veicolo che vi precede. Per questo motivo, se il sensore non riesce a rilevare la fascia riflessa dalla carrozzeria del veicolo che vi precede, il sistema ICC potrebbe non mantenere la distanza di sicurezza selezionata.

Seguono alcune condizioni in cui il sensore non riesce a rilevare i segnali:

- Quando neve o spruzzi d'acqua e fango sollevati dai veicoli in marcia riducono la visibilità del sensore
- Quando carichi eccessivamente pesanti sono sistemati sul sedile posteriore o nel vano bagagli del veicolo

Il sistema ICC è progettato per controllare automaticamente il funzionamento del sensore entro i limiti del sistema. Quando il sensore è ostruito o coperto di terra, il funzionamento del sistema verrà annullato automaticamente. Se il sensore è coperto di ghiaccio, o con una busta di plastica o vinile trasparente, il sistema ICC potrebbe non essere in grado di rilevarlo. In queste circostanze però, sebbene la modalità di controllo della distanza di sicurezza

potrebbe non essere disattivata, probabilmente non sarà in grado di mantenere la distanza di sicurezza selezionata. Controllare e pulire regolarmente il sensore.

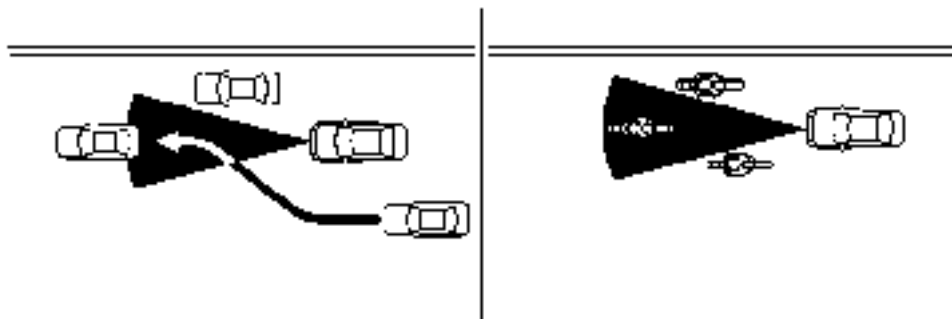

Il campo di rilevamento del sensore radar è limitato. Affinché il sistema possa mantenere la distanza di sicurezza dal veicolo davanti a sé in modalità di controllo della distanza di sicurezza, questo veicolo deve trovarsi nel campo di rilevamento del sensore.

Il veicolo che precede potrebbe spostarsi dall'area di rilevamento a causa della sua posizione specifica nella stessa corsia di marcia. Motociclette possono non essere rilevate se non viaggiano al centro della stessa corsia. Un veicolo che s'immette più avanti nella stessa corsia può non essere rilevato fino alla sua completa immissione. **In questo caso, il sistema ICC potrebbe avvisarvi mediante il lampeggiamento della spia del sistema e l'emissione di un segnale acustico. Può succedere che il conducente sia costretto a prendere il comando del veicolo per allontanarsi dal veicolo che precede.**

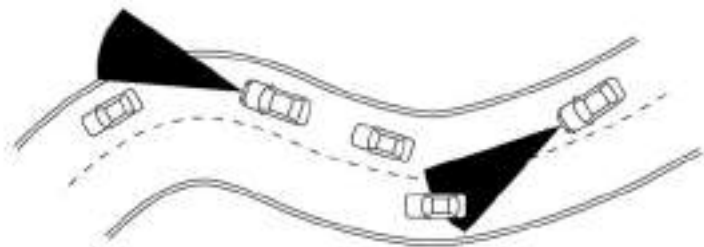

Quando si viaggia su strade tortuose, collinose, curve, strette o strade in costruzione, il sensore radar potrebbe rilevare veicoli presenti sull'altra corsia, o potrebbe temporaneamente non essere in grado di rilevare il veicolo davanti a sé. Il sistema ICC di conseguenza potrebbe decelerare o accelerare il veicolo.

La capacità di rilevamento veicolo può anche essere condizionato dal funzionamento del veicolo (sterzata o posizione di marcia all'interno della corsia, ecc.) o dalle condizioni del veicolo. **In questo caso, il sistema ICC potrebbe avvisarvi mediante il lampeggiamento della spia del sistema e emettendo inaspettatamente un segnale acustico. Sarà necessario intervenire personalmente adattando la distanza di sicurezza dal veicolo che precede.**

Sistema temporaneamente non disponibile

Nelle seguenti condizioni il sistema ICC potrebbe non essere temporaneamente disponibile. In queste circostanze, il sistema ICC potrebbe non essere disattivato e potrebbe non essere in grado di mantenere la distanza di sicurezza selezionata dal veicolo che precede.

Condizione A:

Nelle seguenti condizioni, il sistema ICC viene cancellato automaticamente. Un cicalino suona e non è possibile impostare il sistema:

- Quando il sistema ESP è disattivato
- Quando il sistema ESP (compreso il sistema di controllo trazione) è in funzione

- Quando non viene rilevato il veicolo che precede e il vostro veicolo sta viaggiando ad una velocità inferiore a 24 km/h (15 miglia/h)
- Quando il sistema stabilisce che il veicolo si è fermato
- Quando la leva del cambio non è in posizione D (Marcia)
- Quando è azionato il freno di stazionamento
- In caso di pattinamento di uno pneumatico
- Quando il segnale radar è temporaneamente interrotto

Provvedimenti da prendere:

Quando le condizioni di cui sopra non sono più presenti, riattivare il sistema per poterlo usare.

Condizione B:

Viene emesso un segnale acustico e il messaggio di avviso [Non disponibile Radar anteriore bloccato] apparirà sul display informativo multifunzione.

Quando l'area del sensore radar è sporca o ostruita, rendendo impossibile l'eventuale rilevamento di un veicolo che precede, il sistema ICC viene automaticamente disabilitato.

Provvedimenti da prendere:

Se viene visualizzato il messaggio di avvertimento, parcheggiare il veicolo in un luogo sicuro e spegnere il sistema EV. Quando il segnale radar risulta temporaneamente interrotto, pulire l'area del sensore e riattivare il sistema EV. Se il messaggio di avvertimento rimane visualizzato, fare controllare il sistema.

ma ICC da uno specialista per la riparazione di veicoli elettrici LEAF, come un Concessionario di veicoli elettrici autorizzato NISSAN.

Quando si percorrono strade con pochissimi edifici o strutture (ad esempio, ponti estesi, deserti, campi di neve, guidando lungo lunghe mura), il sistema potrebbe attivare la spia di avvertimento del sistema ICC (gialla) e visualizzare il messaggio [Non disponibile Radar anteriore bloccato].

Provvedimenti da prendere:

Quando le condizioni di cui sopra non sono più presenti, riattivare il sistema per poterlo usare.

Condizione C:

In caso di funzionamento improprio del sistema ICC, viene emesso un segnale acustico e viene visualizzato l'avvertimento del sistema ICC (giallo).

Provvedimenti da prendere:

Quando appare l'avvertimento, parcheggiare il veicolo in un luogo sicuro. Spegnerlo il sistema EV, riavviarlo, riprendere la guida e impostare di nuovo il sistema ICC.

Se non è possibile effettuare le impostazioni del sistema o se l'avvertimento rimane attivo, potrebbe esserci un guasto al sistema ICC. Anche se è ancora possibile guidare il veicolo in condizioni normali, far controllare il veicolo. Per questo servizio, rivolgersi a uno specialista per la riparazione di veicoli elettrici LEAF, come un Concessionario di veicoli elettrici autorizzato NISSAN.

Manutenzione del sistema

Il sensore per il sistema ICC è collocato nella parte anteriore del veicolo.

Per tenere il sistema ICC in buone condizioni di funzionamento, osservare attentamente quanto segue:

- Tenere sempre pulita l'area del sensore.
- Non colpire o danneggiare le aree circostanti il sensore.
- Non coprire l'area del sensore, né attaccare adesivi o oggetti simili in prossimità di essa. Ciò potrebbe causare guasti o malfunzionamenti.
- Non attaccare oggetti metallici in prossimità dell'area del sensore (griglia copriradiatore, ecc.). Ciò potrebbe causare guasti o malfunzionamenti.
- Non modificare, rimuovere o verniciare il paraurti anteriore. Rivolgersi a uno specialista per la riparazione di veicoli elettrici LEAF, come un Concessionario di veicoli elettrici autorizzato NISSAN prima di personalizzare o restaurare il paraurti anteriore.

Per i numeri di omologazione radio e informazioni, vedere  "Approvazione delle frequenze radio" nel capitolo "9. Informazioni tecniche".

MODALITÀ CRUISE CONTROL tradizionale (VELOCITÀ FISSA)

Questa modalità permette di guidare ad una velocità compresa tra 40 e 144 km/h (tra 25 e 90 miglia/h) senza dover tenere il piede sul pedale dell'acceleratore.

ATTENZIONE

- In modalità cruise control tradizionale (velocità fissa), non viene emesso alcun segnale acustico per avvisarvi in caso di avvicinamento eccessivo al veicolo che precede, poiché non viene rilevato il veicolo davanti, né la distanza tra i due veicoli.
- Prestare particolare attenzione alla distanza tra il vostro veicolo e il veicolo che precede, per prevenire un eventuale scontro.
- Controllare sempre l'impostazione nel display del sistema ICC.
- Non usare la modalità cruise control tradizionale (velocità fissa) quando si viaggia nelle condizioni seguenti:
 - quando non è possibile mantenere il veicolo ad una velocità costante
 - in presenza di traffico intenso o che procede a velocità variabile
 - su strade tortuose o collinose
 - su strade sdrucciolevoli (pioggia, neve, ghiaccio, ecc.)
 - in zone molto ventose

- **La noncuranza di queste precauzioni può causare la perdita di controllo del veicolo e provocare un incidente.**

Interruttori cruise control tradizionale (velocità fissa)

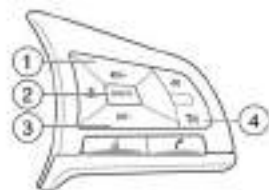

1 Interruttore <RES/+>:

Per ripristinare la velocità impostata o per aumentare la velocità incrementalmente.

2 Interruttore <CANCEL>:

Per disattivare il sistema senza cancellare la velocità impostata.

3 Interruttore <SET/->:

Per impostare la velocità di crociera desiderata o per ridurre la velocità incrementalmente.

5-58 Partenza e guida

4 Interruttore CRUISE ON/OFF:

Interruttore principale per attivare o disattivare il sistema.

Display e indicatori della modalità di controllo della distanza di sicurezza

Il display è integrato nel display informativo multifunzione.

1. Questo indicatore fornisce informazioni sullo stato del sistema ICC in base al colore.

- **Indicatore Sistema ICC ON (grigio):**
Indica che l'interruttore Cruise ON/OFF è **ON**.
- **Indicatore Sistema ICC ON (verde):**
Indica se la velocità di crociera del veicolo viene controllata mediante la modalità cruise control tradizionale (velocità fissa), o mediante il sistema ICC.
- **Indicatore Sistema ICC ON (giallo):**
Indica che c'è un guasto al sistema ICC.

2. Indicatore velocità veicolo impostata:

Indica la velocità impostata del veicolo.

Uso della modalità cruise control tradizionale (velocità fissa)

Per attivare la modalità cruise control tradizionale (velocità fissa), tenere premuto l'interruttore Cruise ON/OFF per più di circa 1,5 secondi.

Attivando l'interruttore Cruise ON/OFF, il display e gli indicatori della modalità cruise control tradizionale (velocità fissa) vengono visualizzati nel display

informativo multifunzione. Dopo aver tenuto premuto l'interruttore CRUISE ON/OFF per più di circa 1,5 secondi, il display del sistema ICC si spegne. Appare l'indicatore Cruise. Ora è possibile impostare la velocità di crociera desiderata. Per spegnere completamente il sistema, premere nuovamente l'interruttore CRUISE ON/OFF.

Il sistema può anche essere spento automaticamente portando l'interruttore di accensione in posizione **OFF**.

Per usare di nuovo il sistema ICC, premere e rilasciare rapidamente l'interruttore CRUISE ON/OFF (modalità di controllo della distanza di sicurezza) o tenerlo di nuovo premuto (modalità cruise control tradizionale) per attivarlo.

AVVERTENZA

Per evitare di inserire accidentalmente il sistema cruise control, accertarsi di disattivare l'interruttore CRUISE ON/OFF quando non si usa il sistema ICC.

Per impostare la velocità di crociera, accelerare fino a raggiungere la velocità desiderata, quindi premere l'interruttore <SET/-> e rilasciarlo. (Il colore dell'indicatore Cruise cambia in verde e si accende l'indicatore velocità veicolo impostata.) Togliere il piede dal pedale dell'acceleratore. Il veicolo manterrà la velocità impostata.

- **Per sorpassare un altro veicolo**, premere il pedale dell'acceleratore. Rilasciando il pedale, il veicolo ritorna alla velocità di crociera precedentemente impostata.

- Il veicolo potrebbe non essere in grado di mantenere la velocità impostata quando si percorrono tratti in salita o in discesa. Se ciò accade, intervenire personalmente per mantenere costante la velocità del veicolo.

Per cancellare la velocità preimpostata, usare una delle procedure seguenti:

- Premere il pulsante CANCEL. L'indicatore della velocità veicolo si spegne.
- Dare un colpo sul pedale del freno. L'indicatore della velocità veicolo si spegne.
- Disinserire il pulsante CRUISE ON/OFF. Si spengono sia l'indicatore Cruise che l'indicatore velocità veicolo impostata.

Per impostare una velocità di crociera più alta, adottare uno dei tre metodi seguenti:

- Premere il pedale dell'acceleratore. Quando il veicolo raggiunge la velocità desiderata, premere e rilasciare l'interruttore <SET/->.
- Tenere premuto l'interruttore <RES/+>. Quando il veicolo raggiunge la velocità desiderata, rilasciare l'interruttore.
- Premere, quindi rilasciare velocemente l'interruttore <RES/+>. Ogni volta che si effettua questa operazione, la velocità impostata aumenta di circa 1 km/h (1 miglio/h).

Per impostare una velocità di crociera più bassa, adottare uno dei tre metodi seguenti:

- Premere leggermente sul pedale del freno. Quando il veicolo raggiunge la velocità desiderata, premere l'interruttore <SET/-> e rilasciarlo.
- Tenere premuto l'interruttore <SET/->. Rilasciare l'interruttore quando il veicolo rallenta alla velocità desiderata.
- Premere e quindi rilasciare rapidamente l'interruttore <SET/->. Ogni volta che si effettua questa operazione, la velocità impostata diminuisce di circa 1 km/h (1 miglio/h).

Per riprendere la velocità impostata, premere e rilasciare l'interruttore <RES/+>. Se si supera la velocità di 40 km/h (25 miglia/h), il veicolo ripristina l'ultima velocità di crociera impostata.

Sistema temporaneamente non disponibile

Nelle condizioni seguenti viene emesso un segnale acustico, mentre il controllo viene annullato automaticamente.

- Quando il veicolo rallenta più di 13 km/h (8 miglia/h) sotto la velocità impostata
- Quando la leva del cambio non è in posizione D (Marcia).
- Quando è azionato il freno di stazionamento
- Quando il sistema ESP (compreso il sistema di controllo trazione) è in funzione
- Quando la ruota è in fase di pattinamento

In caso di funzionamento improprio del sistema, viene emesso un segnale acustico e il colore dell'indicatore Cruise passa a giallo.

Provvedimenti da prendere:

Se il colore dell'indicatore Cruise passa a giallo, parcheggiare il veicolo in un luogo sicuro. Spegnerne il sistema EV, riavviarlo, riprendere la guida, quindi effettuare di nuovo le impostazioni.

Se non è possibile effettuare le impostazioni o l'indicatore rimane acceso, potrebbe indicare un guasto al sistema. Anche se è ancora possibile guidare il veicolo in condizioni normali, fare controllare il veicolo da uno specialista per la riparazione di veicoli elettrici LEAF, come un Concessionario di veicoli elettrici autorizzato NISSAN.

PROPILOT (se in dotazione)

⚠ ATTENZIONE

L'inosservanza delle avvertenze e istruzioni per un uso appropriato del sistema ProPILOT potrebbe portare a lesioni gravi o morte.

- ProPILOT non è un sistema di guida automatica. Entro i limiti delle sue funzionalità, come descritto in questo Libretto di uso, agevola determinate attività del conducente.
- Il sistema ProPILOT non può sostituirsi a un comportamento consono durante la guida e non è progettato per correggere un comportamento di guida imprudente, distratto o disattento. Il sistema ProPILOT non sempre interverrà sullo sterzo per mantenere il veicolo all'interno della corsia. Il sistema ProPILOT non è progettato per prevenire la perdita di controllo dello sterzo. È responsabilità del conducente restare sempre vigile, guidare in tutta sicurezza e tenere il veicolo sotto controllo e in carreggiata.
- Esistono dei limiti per quanto riguarda la capacità del sistema ProPILOT. Il sistema ProPILOT non funziona in tutte le condizioni di guida, traffico, meteo o fondo stradale. È responsabilità del conducente restare sempre vigile, guidare in tutta sicurezza e tenere il veicolo sotto controllo e in carreggiata.

- Il sistema ProPILOT è esclusivamente un equipaggiamento comfort, il che significa che non è inteso come dispositivo di avvertimento o di prevenzione degli incidenti.
- Il sistema ProPILOT è destinato esclusivamente all'uso in autostrade con carreggiata opposta separata da una barriera e non è progettato per la guida in città.
- Osservare sempre i limiti di velocità indicati e non impostare la velocità ad un valore superiore a tali limiti.
- Non togliere mai le mani dal volante durante la guida. Tenere sempre le mani sul volante e guidare il veicolo con prudenza.
- Il sistema ProPILOT non reagisce alla presenza di veicoli fermi o che avanzano lentamente.
- Quando si utilizza il sistema ProPILOT, guidare sempre con prudenza e attenzione. Leggere e comprendere a fondo il Libretto di uso prima di usare il sistema ProPILOT. Per evitare lesioni gravi o mortali, non fare affidamento solo sul sistema per prevenire incidenti o per controllare la velocità del veicolo in casi di emergenza. Usare il sistema ProPILOT solamente quando le condizioni del traffico e della strada lo permettono.



- ① Telecamera frontale multi-sensing
- ② Sensore radar

Il sistema ProPILOT è stato realizzato per ottimizzare il funzionamento del veicolo quando segue un veicolo che viaggia nella stessa corsia e nella stessa direzione di marcia.

Il sistema ProPILOT utilizza una telecamera frontale multi-sensing ① installata dietro il parabrezza e un sensore radar situato nella parte anteriore del veicolo ② per misurare la distanza con il veicolo che precede nella stessa corsia e per monitorare le linee di demarcazione della corsia. Se il veicolo rileva che il veicolo che precede procede più lentamente, il sistema riduce la velocità del vostro veicolo in modo da poter seguire questo veicolo mantenendo una distanza preselezionata. Se vengono rilevate linee

di demarcazione della corsia chiare, il sistema mantiene inoltre il veicolo al centro della corsia.

FUNZIONAMENTO DEL SISTEMA PROPILOT

Il sistema ProPILOT ha le seguenti funzioni:

- 1) **Intelligent Cruise Control (ICC)**
- 2) **Assistenza sterzata**

Intelligent Cruise Control (ICC)

Il sistema ICC prevede due modalità di cruise control:

- **Modalità di cruise control tradizionale (velocità fissa):**

Utilizzata per viaggiare a una velocità preimpostata.

NOTA:

L'assistenza sterzata non è disponibile nella modalità cruise control tradizionale (velocità fissa).

- **Modalità di controllo della distanza di sicurezza:**

Il sistema Intelligent Cruise Control (ICC) mantiene una determinata distanza dal veicolo che precede entro una velocità compresa tra 0 e 150 km/h (0 - 90 miglia/h) fino alla velocità impostata. Il conducente può selezionare una velocità tra 30 e 150 km/h (tra 20 e 90 miglia/h). Se il veicolo che precede rallenta e si ferma, il vostro veicolo decelera gradualmente fino a fermarsi. Quando il veicolo è fermo, il sistema ICC mantiene attiva la frenata per mantenere fermo il veicolo.

NOTA:

Se il vostro veicolo è fermo da meno di 3 secondi e il veicolo che precede comincia a muoversi, il vostro veicolo riprenderà a muoversi automaticamente.

- Quando il veicolo che precede riprende la marcia, premere il pulsante <RES+> al volante o premere leggermente l'acceleratore per rilasciare il freno. Il sistema ICC riprenderà a mantenere la distanza selezionata dal veicolo che precede.
- Se entro la distanza selezionata dal conducente non viene rilevato alcun veicolo, il vostro veicolo procederà alla velocità impostata dal conducente. Per usare questa funzione, la velocità deve essere superiore a 30 km/h (20 miglia/h).

NOTA:

Anche se l'impostazione dell'Intelligent Emergency Braking (IEB) è stata disattivata dal conducente tramite il menu [Impostazioni] nel display informativo multifunzione, il sistema IEB verrà attivato automaticamente quando il sistema ICC è abilitato.

Assistenza sterzata

La funzione Assistenza sterzata controlla il sistema di sterzata per facilitare il mantenimento del veicolo all'interno della corsia di marcia.

Se non c'è alcun veicolo che precede, la funzione Assistenza sterzata non è disponibile a velocità inferiori a 60 km/h (37 miglia/h).

In presenza di un veicolo che precede, la funzione Assistenza sterzata sarà disponibile fino a 0 km/h (0 miglia/h).

COMANDI DEL SISTEMA PROPILOT

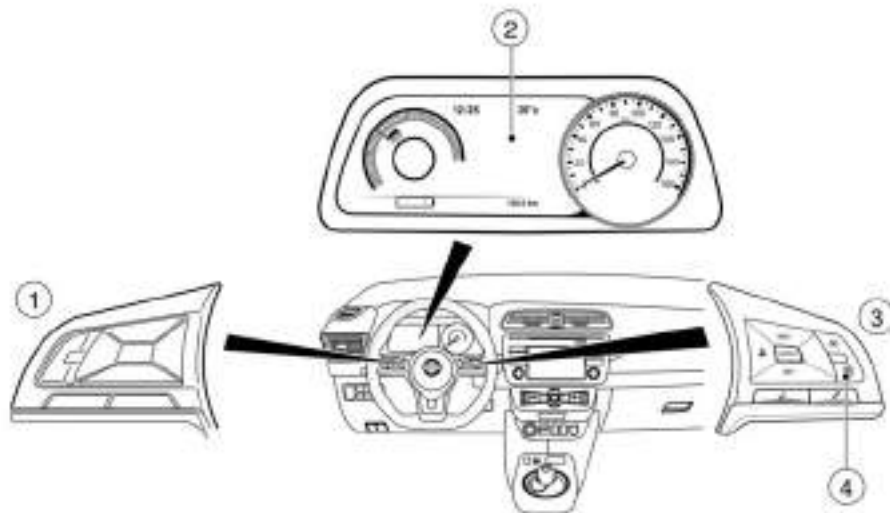

- ① Comandi al volante (sinistra)
- ② Display informativo multifunzione
- ③ Comandi al volante (destra)
- ④ Pulsante ProPILOT

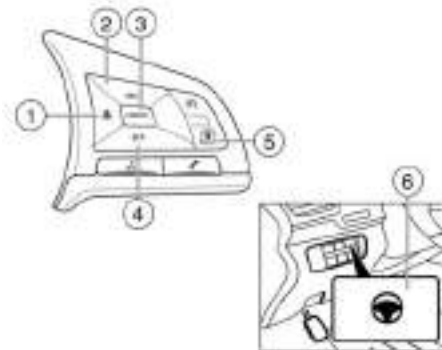

- 1) Interruttore di distanza
 - Lunga
 - Media
 - Corta
- 2) Interruttore **<RES+>**
Per ripristinare la velocità impostata o per aumentare la velocità incrementalmente.
- 3) Interruttore **<CANCEL>**
Disattiva il sistema ProPILOT
- 4) Interruttore **<SET->**
Impostare la velocità di crociera desiderata o riduce la velocità incrementalmente
- 5) Interruttore ProPILOT:
Attiva o disattiva il sistema ProPILOT
- 6) Interruttore Assistenza sterzata:
Attiva o disattiva la funzione Assistenza sterzata

DISPLAY E INDICATORI DEL SISTEMA PROPILOT



1) **Indicatore linea di demarcazione**

Indica se il sistema rileva le linee di demarcazione.

- Linee di demarcazione non visualizzate: Assistenza sterzata disattivata.
- Indicatore linea di demarcazione (grigio): Nessuna linea di demarcazione rilevata.

- Indicatore linea di demarcazione (verde): Linee di demarcazione rilevate.
- Indicatore linea di demarcazione (giallo): Cambio accidentale di corsia rilevato

2) **Indicatore distanza impostata**

Visualizza la distanza selezionata.

3) **Indicatore di rilevamento veicolo che precede**
Indica se il sistema rileva un veicolo che precede.

4) **Indicatore Assistenza sterzata**

Indica lo stato della funzione Assistenza sterzata tramite il colore

- Grigio: Assistenza sterzata in standby.
- Verde: Assistenza sterzata attiva.
- Arancione: guasto della funzione Assistenza sterzata.

5) **Attivazione ProPILOT**

Appare quando il sistema ProPILOT è attivato

6) **Indicatore/avvertimento stato Assistenza sterzata**

Visualizza lo stato della funzione Assistenza sterzata mediante il colore dell'indicatore/avvertimento

- Indicatore stato Assistenza sterzata non visualizzato: Assistenza sterzata disattivata.
- Grigio: Assistenza sterzata in standby.
- Verde: Assistenza sterzata attiva.
- Arancione: guasto della funzione Assistenza sterzata.

7) **Indicatore/avvertimento stato controllo velocità**

Visualizza lo stato del controllo della velocità tramite il controllo e la forma dell'indicatore stesso

- Grigio: sistema ICC in standby.
- Verde (pieno): il sistema ICC (modalità di controllo della distanza) è attivo (veicolo che precede rilevato). Il vostro veicolo procede alla stessa velocità del veicolo che precede.

- Verde (contorno): il sistema ICC (modalità di controllo del mantenimento della velocità) è attivo (nessun veicolo che precede rilevato). Il veicolo mantiene la velocità impostata dal conducente.
- Arancione: guasto al sistema ICC.
- Giallo (pieno): guasto al sistema ICC.

8) **Indicatore di stato del sistema ProPILOT**

- Indica lo stato del sistema ProPILOT tramite il colore
- Bianco: ProPILOT attivo ma in standby.
 - Azzurro: ProPILOT attivo

9) **Indicatore velocità veicolo impostata**

Indica la velocità impostata del veicolo.





ATTIVAZIONE DELLA MODALITÀ CRUISE CONTROL TRADIZIONALE (VELOCITÀ FISSA)

NOTA:

Nella modalità cruise control tradizionale (velocità fissa), il sistema ProPILOT non offre alcuna funzione di avvertimento di avvicinamento, frenata automatica o assistenza alla sterzata.

Per selezionare la modalità cruise control tradizionale (velocità fissa), tenere premuto l'interruttore ProPILOT per più di circa 1,5 secondi. Per ulteriori informazioni, fare riferimento a  "Modalità cruise control tradizionale (velocità fissa)" più avanti in questo capitolo.

ATTIVAZIONE DEL SISTEMA PROPILOT

1. Premere l'interruttore ProPILOT . Il sistema ProPILOT viene attivato e il suo stato viene visualizzato nel display informativo multifunzione .
2. Accelerare o decelerare fino a raggiungere la velocità desiderata.
3. Premere l'interruttore <SET-> . Il sistema ProPILOT inizia a mantenere automaticamente la velocità impostata. L'indicatore di attivazione del sistema ProPILOT  e l'indicatore dello stato ProPILOT  si illuminano (azzurro). Se il veicolo che precede procede a una velocità di 30 km/h (20 miglia/h) o meno e l'interruttore < SET-> viene premuto, la velocità impostata del vostro veicolo sarà di 30 km/h (20 miglia/h).

NOTA:

Se si attiva il sistema ProPILOT, contemporaneamente viene attivato il sistema Intelligent Lane Intervention (ILI). Per ulteriori informazioni, fare riferimento a.

Se si preme l'interruttore <SET-> nelle condizioni riportate di seguito, il sistema ProPILOT non può essere impostato e gli indicatori della velocità impostata per il veicolo  lampeggiano per circa 2 secondi:

- Quando si viaggia a una velocità inferiore a 30 km/h (20 miglia/h) e non viene rilevato il veicolo che precede

- Quando la leva del cambio non è in posizione D (marcia) o nella modalità di inserimento manuale
- Quando è azionato il freno di stazionamento
- Quando il conducente applica i freni
- Quando è disattivato il sistema ESP. Per ulteriori informazioni, fare riferimento a  "Controllo elettronico di stabilità (ESP)" nel capitolo "3. Partenza e guida".
- Quando il sistema ESP (compreso il sistema di controllo trazione) è in funzione
- Quando una delle ruote è in fase di slittamento
- Quando una porta è aperta
- Quando la cintura di sicurezza del conducente non è allacciata

Come cambiare la velocità impostata del veicolo

È possibile regolare la velocità impostata del veicolo.

Per passare a una velocità di crociera più alta:

- Tenere premuto l'interruttore <RES+>. La velocità impostata per il veicolo aumenta di circa 5 km/h (5 miglia/h).
- Premere, quindi rilasciare rapidamente l'interruttore <RES+>. Ogni volta che si compie questa operazione, la velocità impostata aumenta di circa 1 km/h (1 miglio/h).

Per passare a una velocità di crociera più bassa:

- Tenere premuto l'interruttore <SET->. La velocità impostata per il veicolo diminuisce di circa 5 km/h (5 miglia/h).
- Premere e quindi rilasciare rapidamente l'interruttore <SET->. Ogni volta che si compie questa operazione, la velocità impostata diminuisce di circa 1 km/h (1 miglia/h).

Come accelerare o decelerare momentaneamente

- Se è necessario accelerare, premere il pedale dell'acceleratore. Rilasciare il pedale dell'acceleratore per ripristinare la velocità del veicolo impostata in precedenza.
- Se è necessario decelerare, premere il pedale del freno. L'assistenza da parte del sistema ProPILOT è annullata. Premere l'interruttore <RES+> per ripristinare la velocità del veicolo impostata in precedenza.

ATTENZIONE

Quando il pedale dell'acceleratore è premuto e ci si avvicina al veicolo che precede, il sistema ICC non controlla i freni né avverte il conducente con il segnale acustico e sul display. Per mantenere la distanza di sicurezza dal veicolo che precede, il conducente deve controllare la velocità del veicolo manualmente. In caso contrario si possono verificare lesioni gravi o morte.

NOTA:

Quando si accelera premendo il pedale dell'acceleratore o si decelera premendo l'interruttore SET- e il veicolo procede a una velocità maggiore di quella impostata dal conducente, l'indicatore della velocità impostata del veicolo lampeggia.

Come cambiare la distanza impostata dal veicolo che precede

In qualsiasi momento, è possibile selezionare la distanza da mantenere dal veicolo che precede.

Ogni volta che si preme l'interruttore di distanza , la distanza impostata cambia nella sequenza lunga, media, corta e di nuovo lunga.

Impostazione	Distanza approssimativa a 100 km/h (60 miglia/h)
Lunga	60 (200)
Media	45 (150)
Corta	30 (100)

La distanza dal veicolo che precede cambia automaticamente in funzione della velocità del veicolo. Man mano che la velocità del veicolo aumenta, aumenta anche la distanza.

L'impostazione predefinita della distanza è [Lunga]. Ogni volta che il pulsante di accensione/spengimento passa in posizione **OFF**, la distanza viene impostata nuovamente su [Lunga].

Attivazione/disattivazione della funzione Assistenza sterzata

Per abilitare o disabilitare la funzione Assistenza sterzata utilizzare i seguenti metodi.







Interruttore Assistenza sterzata:

Per attivare (ON) o disattivare (OFF) il sistema di Assistenza sterzata, premere l'interruttore Assistenza sterzata  sul quadro strumenti.

NOTA:

- **Quando si usa l'interruttore Assistenza sterzata per attivare o disattivare il sistema, l'attivazione o la disattivazione viene memorizzata tra un ciclo di funzionamento elettrico e l'altro. Per modificare l'impostazione su ON o OFF è necessario premere di nuovo l'interruttore.**
- **L'interruttore Assistenza sterzata cambia lo stato della selezione [Assist. Sterzata] nella schermata [Impostazioni] del display informativo multifunzione.**

Impostazione nel display informativo multifunzione:

1. Premere i pulsanti  o  al volante fino a selezionare il menu [Impostazioni] nel display informativo multifunzione.
2. Usare i pulsanti  e  al volante per evidenziare [Assistenza guidatore] e premere il pulsante **<OK>**.
3. Usare i pulsanti  e  al volante per evidenziare [CRUISE] e premere il pulsante **<OK>**.
4. Con l'impostazione [Assist. Sterzata] evidenziata, premere il pulsante **<OK>** per attivare e disattivare lo stato del sistema di assistenza sterzata.

- Il segno giallo e il testo bianco indicano che il sistema è attivato (ON).
- Un segno nero e il testo nero indicano che il sistema è stato disattivato (OFF).

NOTA:

- Quando sul display informativo multifunzione è visualizzata la schermata ProPILOT, premere il pulsante <OK> al volante per visualizzare il menu delle impostazioni [Supporti alla guida].
- Quando si abilita o disabilita il sistema tramite il display informativo multifunzione o quando si preme l'interruttore Assistenza sterzata, il sistema memorizza le impostazioni correnti anche se il veicolo viene spento e riacceso.

Annullamento del sistema ProPILOT

Per annullare il sistema ProPILOT, usare uno dei seguenti metodi:

- Premere il pulsante <CANCEL> al volante.
- Toccare o premere il pedale del freno (tranne quando il veicolo è fermo).
- Premere l'interruttore ProPILOT al volante. L'indicatore ProPILOT si disattiverà.

Quando si annulla il sistema ProPILOT mentre il veicolo è fermo, il freno di stazionamento elettronico si attiva automaticamente. Per ulteriori dettagli, vedere  "Freno di stazionamento" nel capitolo "3. Partenza e guida".

ATTENZIONE

Quando si scende dal veicolo, assicurarsi di premere l'interruttore ProPILOT per disattivare il sistema, portare la leva del cambio in posizione P (Parcheggio) e spegnere il motore.

SISTEMA INTELLIGENT CRUISE CONTROL (ICC)

ATTENZIONE

L'inosservanza delle avvertenze e istruzioni per un uso appropriato del sistema ICC potrebbe causare lesioni gravi o mortali.

- Il sistema ICC è esclusivamente inteso come aiuto per il conducente e non è un dispositivo di avvertimento o di prevenzione degli incidenti. È destinato unicamente a essere usato in autostrada, non in aree congestionate o in città. È responsabilità del conducente restare sempre vigile, guidare in tutta sicurezza e tenere il veicolo sotto controllo in tutte le situazioni di marcia.
- Esistono dei limiti per quanto riguarda le capacità del sistema ICC. Il sistema ICC non funziona in tutte le condizioni di guida, traffico, meteo o fondo stradale. È responsabilità del conducente restare sempre vigile, guidare in tutta sicurezza e tenere il veicolo sotto controllo e in carreggiata.

- Osservare sempre i limiti di velocità indicati e non impostare la velocità ad un valore superiore.
- Il sistema ICC non reagisce alla presenza di veicoli fermi o che avanzano lentamente.
- Quando si utilizza il sistema ICC, guidare con prudenza e attenzione. Leggere e comprendere a fondo il Libretto di uso prima di usare il sistema ICC. Per evitare lesioni gravi o mortali, non fare affidamento solo sul sistema per prevenire incidenti o per controllare la velocità del veicolo in casi di emergenza. Usare il sistema ICC solamente quando le condizioni del traffico e della strada lo permettono.

Funzionamento del sistema ICC

Il sistema ICC è progettato per mantenere la distanza selezionata dal veicolo che precede e ridurre la velocità del proprio veicolo in base a quella più lenta del veicolo che precede. In caso di necessità, il sistema interviene rallentando il veicolo e, se il veicolo che precede dovesse fermarsi, il sistema frena fino all'arresto. Tuttavia il sistema ICC può applicare soltanto fino al 40% della capacità massima di frenata. Questo sistema dovrebbe essere utilizzato unicamente quando le condizioni del traffico permettono di mantenere una velocità più o meno costante con soltanto leggere variazioni. Se un veicolo si immette più avanti nella stessa corsia o se il veicolo che precede decelera velocemente, la distanza di sicurezza potrebbe diminuire in quanto il sistema ICC non è in grado di rallentare abbastanza velocemente il veicolo. In questo caso, il sistema ICC emet-

terà un segnale acustico mentre il display del sistema comincerà a lampeggiare per avvisare il conducente della necessità di intervenire personalmente.

Il sistema ICC viene cancellato e viene emesso un segnale acustico se la velocità del veicolo è inferiore a circa 24 km/h (15 miglia/h) e non viene rilevato alcun veicolo davanti.

Il sistema ICC funziona come segue:

- In assenza di veicoli che viaggiano più avanti nella corsia, il sistema ICC mantiene la velocità impostata dal conducente. I valori della velocità di impostazione sono compresi tra circa 30 e 150 km/h (tra 20 e 90 miglia/h).
- Quando è presente un veicolo che precede, il sistema ICC adegua la velocità in modo da mantenere la distanza selezionata dal conducente dal veicolo che precede. Se il veicolo che precede si ferma, il vostro veicolo decelererà fino a fermarsi. Dopo che il veicolo si è fermato, il sistema ICC lo mantiene fermo.
- Se il vostro veicolo rimane fermo per più di 3 secondi e il veicolo che precede inizia a muoversi, premere l'interruttore RES+ o premere leggermente il pedale dell'acceleratore. Il sistema ICC inizierà a seguire il veicolo che precede.
- Se il veicolo che precede passa a un'altra corsia, il sistema ICC accelererà fino al raggiungimento della velocità impostata e la manterrà.

Il sistema ICC non controlla la velocità del veicolo né reagisce alla presenza di oggetti fermi o di veicoli che si avvicinano lentamente. Avvicinandosi ai caselli dell'autostrada o a un ingorgo stradale, biso-

gna fare attenzione al funzionamento del veicolo e mantenere la giusta distanza di sicurezza dai veicoli che si trovano davanti.

Viaggiando sull'autostrada a una velocità impostata e avvicinandosi a un veicolo che procede più lentamente, il sistema ICC adeguerà la velocità per poter mantenere la distanza di sicurezza, selezionata dal conducente, dal veicolo che precede. Se il veicolo che precede cambia corsia o esce dall'autostrada, il sistema ICC accelererà fino al raggiungimento della velocità impostata e la manterrà. Durante l'accelerazione per raggiungere la velocità impostata, prestare attenzione alle operazioni di guida per non perdere il controllo del veicolo.

Su strade tortuose o collinose, il veicolo potrebbe avere difficoltà a mantenere la velocità impostata. Se questo accade, bisogna intervenire personalmente per controllare la velocità del veicolo.

Normalmente, controllando la distanza dal veicolo che precede, il sistema accelera o decelera automaticamente in base alla velocità del veicolo che si trova davanti al vostro veicolo.

Se occorre accelerare per poter cambiare corsia, premere l'acceleratore per accelerare nella maniera dovuta. Se occorre decelerare per poter mantenere la distanza di sicurezza dal veicolo che precede se questo dovesse frenare improvvisamente, o se dovesse immettersi un altro veicolo, premere il pedale del freno. Rimanere sempre vigili quando si usa il sistema ICC.

Nessun veicolo che precede rilevato:

Il conducente stabilisce la velocità desiderata del veicolo, basandosi sulle condizioni stradali. Al pari di un cruise control tradizionale, il sistema ICC mantiene la velocità impostata del veicolo, fintanto che non vengono rilevati veicoli sulla stessa corsia. Il sistema ICC visualizza la velocità impostata.

Rilevamento di un veicolo che precede:

Quando rileva un veicolo davanti a sé sulla stessa corsia, il sistema ICC decelera il veicolo mediante il controllo dell'acceleratore e l'applicazione dei freni per potersi adeguare alla velocità del veicolo che procede più lentamente. Il sistema ICC quindi controlla la velocità del vostro veicolo basandosi sulla velocità del veicolo che precede, mantenendo così la distanza di sicurezza selezionata dal conducente.

NOTA:

- **Quando la frenata viene effettuata dal sistema ICC, le luci stop del veicolo si accendono.**
- **Durante l'azionamento dei freni da parte del sistema, si possono sentire dei rumori. Ciò non indica la presenza di un guasto.**

Quando il sistema ICC rileva un veicolo che precede, l'indicatore di rilevamento veicolo che precede e l'indicatore di stato del controllo della velocità (modalità di controllo della distanza) si accendono (verde pieno )

Il veicolo che precede si ferma:

Se il veicolo che precede rallenta e si ferma, il vostro veicolo decelererà fino a fermarsi. Dopo che il vostro veicolo si è fermato, il sistema ICC aziona automaticamente i freni per mantenerlo fermo. Quando il vei-

colo è fermo, sul display informativo multifunzione viene visualizzato il messaggio [Premi per avv.].

NOTA:

Quando il vostro veicolo rimane fermo per meno di 3 secondi, seguirà automaticamente il veicolo che precede quando questo riparte da fermo.

Il veicolo che precede accelera:

Se il vostro veicolo è fermo e il veicolo che precede inizia a muoversi, premere l'interruttore <RES+> o premere leggermente il pedale dell'acceleratore. Il sistema ICC inizierà a seguire il veicolo che precede.

Nessun rilevamento di veicolo che precede:

Quando non viene rilevato alcun veicolo davanti, il sistema ICC accelera gradualmente per ripristinare la velocità di crociera precedentemente impostata. Il sistema ICC quindi mantiene la velocità impostata.

Se il veicolo non viene più rilevato, l'indicatore di rilevamento veicolo che precede si spegne e l'indicatore di stato del controllo della velocità (modalità di controllo del mantenimento della velocità) si accende (contorno verde ).

Il sistema ICC accelera gradualmente fino alla velocità impostata, ma è possibile premere il pedale dell'acceleratore per accelerare rapidamente. Se il veicolo che precede non viene più rilevato e il vostro veicolo procede a una velocità inferiore a circa 25 km/h (15 miglia/h), il sistema ICC viene annullato automaticamente.

Quando si sorpassa un altro veicolo, l'indicatore velocità impostata  lampeggerà al superamento di tale velocità. L'indicatore di rilevamento veicolo che

precede si spegne quando la strada di fronte al vostro veicolo è libera. Rilasciando il pedale, il veicolo ritorna alla velocità precedentemente impostata. Anche se la velocità del veicolo è stata impostata nel sistema ICC, quando occorre accelerare rapidamente è possibile premere il pedale dell'acceleratore.

Avviso di avvicinamento:

Se il vostro veicolo si avvicina al veicolo che precede a causa di un rapido rallentamento dello stesso o in seguito all'immissione improvvisa di un altro veicolo, il sistema avvisa il conducente mediante un segnale acustico e il display del sistema ICC. Rallentare premendo il pedale del freno per mantenere la distanza di sicurezza quando:

- Viene emesso un segnale acustico.
- Gli indicatori di rilevamento veicolo e distanza impostata lampeggiano.
- Il conducente valuta necessario mantenere una distanza di sicurezza.

In alcuni casi il segnale acustico non viene emesso, quando la distanza tra i veicoli è contenuta. Alcuni esempi sono:

- Quando i veicoli viaggiano alla stessa velocità e la distanza tra i veicoli rimane invariata.
- Quando il veicolo che precede viaggia a una velocità superiore e la distanza tra i veicoli sta aumentando.
- Quando un altro veicolo si immette sulla stessa corsia davanti al vostro veicolo.

Il segnale acustico non viene emesso quando:

- Il vostro veicolo si avvicina a veicoli parcheggiati o a veicoli che procedono lentamente
- Si preme il pedale dell'acceleratore, disabilitando il sistema.

NOTA:

Potrebbe suonare il cicalino dell'avviso di avvicinamento e il display del sistema potrebbe lampeggiare quando il sensore radar rileva oggetti montati sul fianco del veicolo o presenti sul ciglio della strada. Il sistema ICC di conseguenza potrebbe decelerare o accelerare il veicolo. Il sensore radar potrebbe rilevare questi oggetti quando il veicolo viaggia su strade tortuose, strette o collinose, oppure quando il veicolo entra o esce da una curva. In questi casi, sarà necessario intervenire personalmente per controllare la distanza di sicurezza dal veicolo che precede.

Inoltre, la sensibilità del sensore può essere influenzata dal funzionamento del veicolo (manovra di sterzo o posizione di marcia nella corsia), o dalle condizioni del traffico o del veicolo (per esempio, se il veicolo guidato è danneggiato).

Limitazioni del sistema ICC

ATTENZIONE

Di seguito sono elencate le limitazioni del sistema ICC. Se il veicolo non viene utilizzato conformemente a queste limitazioni di sistema, si potrebbero causare gravi lesioni o morte:

- Il sistema ICC è destinato principalmente all'uso su strade diritte, asciutte e aperte, e in presenza di poco traffico. Si consiglia di utilizzare il sistema ICC nel traffico cittadino o in zone con traffico intenso.
- Il sistema ICC non è in grado di adeguarsi automaticamente alle condizioni stradali. Il sistema dovrebbe essere usato in presenza di un flusso di traffico uniforme e regolare. Non usare il sistema su strade con curve strette, su fondi stradali ghiacciati, sotto la pioggia o in presenza di nebbia.
- Presi in considerazione i limiti prestazionali della funzione di controllo della distanza, non fare affidamento solo sul sistema ICC. Questo sistema non è in grado di correggere una guida disattenta o distratta, né può compensare una scarsa visibilità in presenza di pioggia, nebbia o in altre condizioni meteorologiche avverse. Pertanto, a seconda della distanza dal veicolo che precede e delle condizioni circostanti presenti, rallentare il veicolo abbassando il pedale del freno, in modo da mantenere una distanza di sicurezza dalle altre vetture.

- Quando il sistema ICC fa arrestare il veicolo, questo può accelerare automaticamente se rimane fermo per meno di circa 3 secondi. Essere pronti a fermare il veicolo, se necessario.
- Prestare in qualsiasi situazione attenzione al funzionamento del veicolo e essere sempre pronti a intervenire personalmente per regolare la distanza di sicurezza dalla vettura che vi precede. In alcune circostanze particolari, il sistema ICC può non essere in grado di mantenere la distanza stabilita tra i veicoli (distanza di sicurezza) o la velocità impostata del proprio veicolo.
- In determinate condizioni stradali o meteorologiche, il sistema non è in grado di rilevare il veicolo di fronte al proprio veicolo. Per evitare incidenti, non usare il sistema ICC nelle condizioni seguenti:
 - Su strade con traffico intenso ad alta velocità o con curve strette
 - Su fondi stradali sdrucciolevoli, per esempio su ghiaccio o neve, ecc.
 - In condizioni climatiche avverse (pioggia, nebbia, neve, ecc.)
 - Quando pioggia, neve o sporco aderiscono al paraurti attorno al sensore di distanza
 - Sulle discese ripide (il veicolo potrebbe superare la velocità impostata e l'uso frequente dei freni potrebbe causare il surriscaldamento dell'impianto frenante)
 - Sulle strade continuamente in discesa e in salita

- Quando le condizioni del traffico non permettono di mantenere una distanza di sicurezza tra i veicoli a causa di continue accelerazioni e decelerazioni.
- Interferenze causate da altre sorgenti radar.
- Non usare il sistema ICC quando si traina un rimorchio. Il sistema potrebbe non rilevare il veicolo che vi precede.
- In determinate condizioni stradali o di traffico, un veicolo o un oggetto può entrare inaspettatamente nel campo di rilevamento del sensore, provocando una frenata automatica. Bisogna essere sempre vigili, evitando di usare il sistema ICC nelle situazioni specificate in questo capitolo di avvertenze.

Il sistema ICC non è in grado di rilevare gli oggetti seguenti:

- Veicoli fermi o che avanzano lentamente
- Pedoni o oggetti presenti nella sede stradale
- Veicoli in arrivo sulla stessa corsia
- Motociclette che viaggiano ai margini della carreggiata

Seguono alcune condizioni in cui il sensore radar non riesce a rilevare correttamente il veicolo che precede e il sistema non è in grado di funzionare correttamente:

- Quando la capacità di rilevamento del sensore è ridotta (condizioni quali pioggia, neve, nebbia, tempeste di polvere, tempeste di sabbia e spruzzi dalla superficie stradale)

- Quando si scende per una ripida discesa o si percorrono strade con curve strette
- Quando si percorre una superficie stradale accidentata, quale una strada sterrata.
- Se sporco, ghiaccio, neve o altri materiali coprono il sensore radar.
- Se vicino al veicolo che precede è presente un veicolo dalla forma complessa, ad esempio una bisarca o un autocarro o un rimorchio con pianale.
- Interferenze causate da altre sorgenti radar
- Quando il veicolo sta trainando un rimorchio, ecc.
- Quando carichi eccessivamente pesanti sono sistemati sul sedile posteriore o nel bagagliaio del veicolo.

Il sistema ICC è progettato per controllare automaticamente il funzionamento del sensore radar entro i limiti del sistema.

Il campo di rilevamento del sensore radar è limitato. Affinché il sistema ICC possa mantenere la distanza selezionata dal veicolo che precede, quest'ultimo deve trovarsi nel campo di rilevamento del sensore. Il veicolo che precede potrebbe spostarsi dall'area di rilevamento a causa della sua posizione specifica nella stessa corsia di marcia. Motociclette possono non essere rilevate se non viaggiano al centro della stessa corsia. Un veicolo che s'immette più avanti nella stessa corsia può non essere rilevato fino alla sua completa immissione.

In questo caso, il sistema ICC potrebbe avvisarvi mediante il lampeggiamento della spia del sistema e

l'emissione di un segnale acustico. Può succedere che il conducente sia costretto a prendere il controllo del veicolo per allontanarsi dal veicolo che precede.

Il sistema ICC (con ProPILOT) utilizza una telecamera anteriore multisensore. Seguono alcune condizioni in cui la telecamera non riesce a rilevare correttamente il veicolo che precede mentre il rilevamento del veicolo potrebbe avvenire con un leggero ritardo:

- Scarsa visibilità (condizioni quali pioggia, neve, nebbia, tempeste di polvere, tempeste di sabbia, e spruzzi dalla superficie stradale).
- L'area della telecamera del parabrezza è appannata o coperta di sporco, gocce d'acqua, ghiaccio, neve, ecc.
- Forte luce (per esempio, la luce del sole o gli abbaglianti dei veicoli in arrivo) entra nella telecamera anteriore.
- La luce forte fa sì che venga gettata un'ombra sulla sagoma del pedone, rendendolo poco visibile.
- Un improvviso cambiamento della luminosità (ad esempio, all'entrata e all'uscita di una galleria o di una zona ombreggiata, o in caso di un fulmine).

Quando si viaggia su strade tortuose, collinose, curve, strette o strade in costruzione, il sensore radar potrebbe rilevare veicoli presenti sull'altra corsia, o potrebbe temporaneamente non essere in grado di rilevare il veicolo davanti a sé. Il sistema radar di conseguenza potrebbe frenare o accelerare il veicolo.

La capacità di rilevamento veicolo può anche essere condizionato dal funzionamento del veicolo (sterzata o posizione di marcia all'interno della corsia, ecc.) o dalle condizioni del veicolo.

In questo caso, il sistema ICC potrebbe avvisarvi mediante il lampeggiamento della spia del sistema e emettendo inaspettatamente un segnale acustico. Sarà necessario intervenire personalmente adattando la distanza di sicurezza dal veicolo che precede.

Disattivazione automatica

Nelle seguenti condizioni il sistema ICC potrebbe non essere temporaneamente disponibile. In queste circostanze, il sistema ICC potrebbe non essere disattivato e potrebbe non essere in grado di mantenere la distanza di sicurezza selezionata dal veicolo che precede.

Condizione A:

Nelle seguenti condizioni, il sistema ICC viene disabilitato automaticamente. Un cicalino suona e non è possibile impostare il sistema:

- Una delle porte è aperta
- La cintura di sicurezza del conducente non è allacciata.
- Non viene rilevato il veicolo che precede e il vostro veicolo sta procedendo a una velocità inferiore a 25 km/h (15 miglia/h).
- Il veicolo è stato fermato dal sistema ICC per un minimo di circa 3 minuti.
- La leva del cambio non è in posizione D (Marcia) o nella modalità di inserimento manuale.

- Il freno di stazionamento elettronico è azionato.
- Il sistema ESP è disattivato.
- Il sistema IEB esercita un'azione frenante maggiore
- Il sistema ESP (compresa la funzione di controllo trazione) è in funzione.
- Lo slittamento di una ruota
- Quando la misurazione della distanza è compromessa a causa della presenza di sporco o ostruzioni sul sensore.
- Quando il segnale radar è temporaneamente interrotto.

Provvedimenti da prendere:

Quando le condizioni di cui sopra non si presentano più, spegnere il sistema mediante l'interruttore ProPILOT. Per usare di nuovo il sistema ProPILOT, riattivarlo.

NOTA:

Quando si annulla il sistema ICC nelle seguenti condizioni a veicolo fermo, il freno di stazionamento elettronico si attiva automaticamente:

- Si apre una porta.
- La cintura di sicurezza del conducente non è allacciata.
- Il veicolo è stato fermato dal sistema ICC per un minimo di circa 3 minuti.
- La leva del cambio non è in posizione D (Marcia) o nella modalità di inserimento manuale.
- Il sistema ESP è disattivato.

- Quando la misurazione della distanza è compromessa a causa della presenza di sporco o ostruzioni sul sensore.
- Quando il segnale radar è temporaneamente interrotto.

Condizione B:

Quando il sensore radar anteriore è sporco o ostruito, il sistema ICC viene automaticamente disattivato.

Viene emesso un segnale acustico e il messaggio di avvertimento [No Disp Radar frontale bloccato] apparirà sul display informativo multifunzione.

Provvedimenti da prendere:

Alla visualizzazione del messaggio di avvertimento, fermare il veicolo in un luogo sicuro, portare la leva del cambio in posizione P (Parcheggio) e spegnere il motore. Quando il segnale radar risulta temporaneamente interrotto, pulire il sensore e l'area circostante del paraurti anteriore e riavviare il motore. Se il messaggio di avvertimento [No disp ost rad ant] rimane visualizzato, far controllare il sistema. In questo caso, rivolgersi a uno specialista per la riparazione di veicoli elettrici LEAF, come un Concessionario di veicoli elettrici autorizzato NISSAN.

Condizione C:

Quando si percorrono strade con pochissimi edifici o strutture (ad esempio, ponti estesi, deserti, campi di neve, guidando lungo lunghe mura), il sistema potrebbe attivare la spia di avvertimento del sistema e visualizzare il messaggio [No Disp Radar frontale bloccato].

Provvedimenti da prendere:

Quando le suddette condizioni di guida non sono più presenti, riattivare il sistema.

Malfunzionamento del sistema ICC

In caso di malfunzionamento del sistema ICC, il sistema viene automaticamente disattivato, viene emesso un segnale acustico e la spia di avvertimento dello stato del controllo della velocità (arancione) si accende.

Provvedimenti da prendere:

Se la spia di avvertimento si accende, fermare il veicolo in un posto sicuro. Spegnere il motore, riavviarlo e impostare di nuovo il sistema ICC. Se non è possibile impostare il sistema ICC o se l'indicatore rimane acceso, potrebbe trattarsi di un guasto al sistema ICC. Anche se è possibile continuare a guidare normalmente il veicolo, è consigliabile far controllare il sistema ICC. In questo caso, rivolgersi a uno specialista per la riparazione di veicoli elettrici LEAF, come un Concessionario di veicoli elettrici autorizzato NISSAN.

Manutenzione del sensore ICC

Il sensore radar si trova sulla parte anteriore del veicolo.

Per tenere il sistema ICC in buone condizioni di funzionamento, osservare attentamente quanto segue:

- Tenere sempre pulita l'area del sensore.
- Non colpire o danneggiare le aree circostanti il sensore.

- Non applicare adesivi (compreso del materiale trasparente) o installare un qualsiasi accessorio in prossimità del sensore. Ciò potrebbe causare guasti o malfunzionamenti.
- Non attaccare oggetti metallici in prossimità dell'area del sensore (griglia copriradiatore, ecc.). Ciò potrebbe causare guasti o malfunzionamenti.
- Non modificare, rimuovere o verniciare il paraurti anteriore.

Prima di personalizzare o ripristinare il paraurti anteriore, si consiglia di visitare uno specialista per la riparazione di veicoli elettrici LEAF, come un Concessionario di veicoli elettrici autorizzato NISSAN.

Il sensore della telecamera si trova sopra lo specchietto retrovisore interno.

Per mantenere i sistemi in buone condizioni operative e prevenire un eventuale malfunzionamento del sistema, osservare quanto segue:

- Tenere il parabrezza sempre pulito.
- Non applicare adesivi (compreso del materiale trasparente) né installare un qualsiasi accessorio in prossimità della telecamera.
- Non apporre materiali riflettenti, ad esempio della carta bianca o uno specchio, sul quadro strumenti. La riflessione della luce solare potrebbe influire negativamente sulle capacità della telecamera di rilevare le linee di demarcazione delle corsie.

- Non colpire o danneggiare le aree circostanti la telecamera. Non toccare l'obiettivo della telecamera né rimuovere la vite montata nella telecamera.

Se l'unità telecamera è danneggiata a causa di un incidente, si consiglia di rivolgersi a uno specialista per la riparazione di veicoli elettrici LEAF, come un Concessionario di veicoli elettrici autorizzato NISSAN.

ASSISTENZA STERZATA

ATTENZIONE

La mancata osservanza delle avvertenze e istruzioni per un uso corretto della funzione Assistenza sterzata può portare a gravi lesioni o morte.

- La funzione Assistenza sterzata non può sostituirsi a un comportamento consono durante la guida e non è progettata per correggere un comportamento di guida imprudente, distratto o disattento. L'Assistenza sterzata non sempre interverrà sullo sterzo per mantenere il veicolo all'interno della corsia di marcia. Non è progettato per prevenire la perdita di controllo dello sterzo. È responsabilità del conducente restare sempre vigile, guidare in tutta sicurezza e tenere il veicolo sotto controllo e in carreggiata.
- Dato che le possibilità di azione della funzione Assistenza sterzata presentano dei limiti, si consiglia di non fare affidamento esclusivamente su questo sistema. L'Assi-

stenza sterzata non funziona in tutte le condizioni di guida, traffico, meteo o fondo stradale. Guidare sempre con prudenza, operare il veicolo con attenzione e controllare personalmente il veicolo in modo appropriato.

- La funzione Assistenza sterzata è destinata all'utilizzo su autostrade o superstrade in ottimo stato, con curve moderate e con barriere che separano dalla propria corsia di marcia i veicoli che sorraggiungono in direzione opposta. Per evitare incidenti, non utilizzare questo sistema su altri tipi di strada e in città.
- La funzione Assistenza sterzata interviene sullo sterzo solo per mantenere il veicolo al centro della corsia di marcia. Non consente di evitare oggetti estranei sulla strada o altri veicoli che si immettono nella corsia.
- È responsabilità del conducente restare sempre vigile, guidare in tutta sicurezza e tenere il veicolo sotto controllo e in carreggiata. Non togliere mai le mani dal volante durante la guida. Tenere sempre le mani sul volante e guidare il veicolo con prudenza.
- Quando si utilizza il sistema Assistenza sterzata, guidare sempre con prudenza e attenzione. Leggere e comprendere a fondo il Libretto di uso prima di usare la funzione Assistenza sterzata. Per evitare lesioni gravi o mortali, non fare affidamento solo sul sistema per prevenire incidenti o

per controllare la velocità del veicolo in casi di emergenza. Usare l'Assistenza sterzata solamente quando le condizioni del traffico e della strada lo permettono.

Funzionamento dell'Assistenza sterzata

La funzione Assistenza sterzata controlla il sistema di sterzata per facilitare il mantenimento del veicolo al centro della corsia di marcia durante la guida. La funzione Assistenza sterzata è combinata al sistema Intelligent Cruise Control (ICC). Per ulteriori informazioni, fare riferimento a  "Intelligent Cruise Control (ICC)" nelle pagine precedenti di questo capitolo.

L'Assistenza sterzata può essere attivata nelle seguenti condizioni:

- Il sistema ICC è attivato.
- Le linee di demarcazione su entrambi i lati vengono rilevate chiaramente
- Viene rilevato un veicolo che precede (se il veicolo supera la velocità di 60 km/h [37 miglia/h])
- Il conducente tiene le mani sul volante
- Il veicolo viene guidato al centro della corsia di marcia.
- Gli indicatori di direzione non vengono azionati
- Il tergicristallo non è azionato alla velocità alta (HI) (la funzione Assistenza sterzata viene disabilitata circa 10 secondi dopo l'azionamento del tergicristallo).

Display e indicatori della funzione Assistenza sterzata

1. Indicatore/avvertimento stato Assistenza sterzata

Visualizza lo stato della funzione Assistenza sterzata mediante il colore dell'indicatore/avvertimento

- Grigio: Assistenza sterzata in standby
- Verde: Assistenza sterzata attiva
- Giallo: guasto della funzione Assistenza sterzata

2. Indicatore stato Assistenza sterzata

Indica lo stato della funzione Assistenza sterzata tramite il colore

- Grigio: Assistenza sterzata in standby
- Verde: Assistenza sterzata attiva

3. Indicatore linea di demarcazione

Indica se il sistema rileva linee di demarcazione

- Grigio: linee di demarcazione non rilevate
- Verde: linee di demarcazione rilevate
- Giallo: cambio accidentale di corsia rilevato

Quando l'Assistenza sterzata è in funzione, gli indicatori dello stato dell'Assistenza sterzata ①, l'indicatore Assistenza sterzata ② e l'indicatore delle linee di demarcazione ③ nel display informativo mul-

tifunzione diventano verdi. Quando la funzione Assistenza sterzata viene inizialmente attivata, viene emesso un segnale acustico.

Quando l'Assistenza sterzata viene disattivata, l'indicatore dello stato dell'Assistenza sterzata ①, l'indicatore Assistenza sterzata ② e l'indicatore delle linee di demarcazione ③ nel display informativo multifunzione diventano grigi e un segnale acustico viene emesso due volte.

Intelligent Lane Intervention (ILI)

Se a causa di una curva o di un forte vento trasversale le capacità dell'Assistenza sterzata non sono sufficienti e il veicolo si avvicina al limite sinistro o destro della corsia di marcia, viene emesso un segnale acustico di avvertimento e la spia ILI (arancione) nel quadro strumenti comincia a lampeggiare per avvisare il conducente. Quindi il sistema ILI aziona automaticamente e per breve tempo i freni, per aiutare il conducente a ritornare al centro della corsia di marcia. Questa azione si aggiunge ad eventuali azioni di assistenza sterzata.

Rilevamento delle mani sul volante

Quando la funzione Assistenza sterzata si attiva, controlla l'azionamento del volante da parte del conducente.

Se il volante non viene azionato o il conducente toglie le mani dal volante per un certo periodo di tempo, nel display informativo multifunzione appare l'avvertimento ①.

Se il conducente non aziona il volante dopo la visualizzazione dell'avvertimento, viene emesso un segnale acustico di allarme e l'avvertimento lampeg-

gia nel display informativo multifunzione, quindi vengono azionati brevemente i freni per invitare il conducente a riprendersi il controllo del veicolo.

Se il conducente non reagisce ancora, il sistema ProPILOT attiva i lampeggiatori di emergenza e rallenta il veicolo fino al completo arresto.

Il conducente può annullare la decelerazione in qualsiasi momento azionando lo sterzo, frenando, accelerando o azionando l'interruttore ProPILOT.

ATTENZIONE

La funzione Assistenza sterzata non è un sistema per la guida senza mani. Tenere sempre le mani sul volante e guidare il veicolo con prudenza. In caso contrario si può verificare una collisione con conseguenti lesioni gravi o morte.

NOTA:

Se il conducente tocca leggermente il volante, anziché afferrarlo stabilmente, la funzione Assistenza sterzata potrebbe non rilevare l'azionamento dello sterzo e visualizzare l'avvertimento. Se il conducente afferra e aziona il volante, l'avvertimento si disattiva e l'Assistenza sterzata riprende automaticamente.

Limitazioni dell'Assistenza sterzata

ATTENZIONE

- Nelle situazioni seguenti, la telecamera potrebbe non rilevare correttamente le linee di demarcazione o potrebbe rilevarle

in modo non corretto e di conseguenza la funzione Assistenza sterzata potrebbe non funzionare correttamente:

- Durante la guida su strade dove sono presenti più linee di demarcazione parallele; linee di demarcazione sbiadite o mal verniciate; linee di demarcazione diverse da quelle standard; oppure linee di demarcazione coperte di acqua, sporco, neve, ecc.
- Durante la guida su strade con linee di demarcazione discontinue
- Durante la guida su strade che presentano un ampliamento o un restringimento della corsia
- Durante la guida su strade con più corsie o con linee di demarcazione sbiadite a causa di lavori in corso
- Durante la guida su strade in cui sono presenti oggetti in forte contrasto, quali ombre, neve, acqua, solchi delle ruote, linee di giunzione visibili dopo i lavori stradali. La funzione di Assistenza sterzata potrebbe rilevare tali oggetti come linee di demarcazione
- Durante la guida su strade in cui le corsie di marcia si uniscono o si separano
- Non utilizzare l'Assistenza sterzata nelle condizioni seguenti poiché potrebbe non rilevare correttamente le linee di demarcazione. La noncuranza di queste precauzioni può causare la perdita di controllo del veicolo e provocare un incidente.
 - In condizioni atmosferiche avverse (pioggia, nebbia, neve, polvere, ecc.)
- Quando le ruote di altri veicoli sollevano pioggia, neve, sabbia ecc.
- Quando sull'unità telecamera sono presenti tracce di sporco, unto, ghiaccio, neve, pioggia oppure un oggetto estraneo aderisce all'unità
- Quando l'obiettivo dell'unità telecamera è appannato
- Quando una forte luce (ad esempio la luce del sole o gli abbaglianti dei veicoli in arrivo) colpisce la telecamera
- In caso di luminosità insufficiente dei fari a causa della presenza di sporco sul vetro o se i fari sono spenti in galleria o al buio
- In caso di cambiamento improvviso della luminosità, ad esempio all'entrata o all'uscita di una galleria o sotto un ponte
- Durante la guida su strade in cui le corsie di marcia si uniscono o si separano o in presenza di linee di demarcazione temporanee a causa di lavori in corso
- In caso di chiusura di una corsia a causa di lavori stradali
- Quando si percorre una superficie stradale accidentata, quale una strada sterrata
- Su strade tortuose o di montagna
- Durante la guida su strade con discese e salite continue
- Non utilizzare l'Assistenza sterzata nelle condizioni seguenti poiché non funzionerà correttamente:
 - Quando uno degli pneumatici del veicolo presenta condizioni anomale (ad

esempio, usura, pressione anomala, montaggio del ruotino di scorta, catene da neve, ruote non di serie)

- Quando parti dell'impianto frenante o delle sospensioni non sono originali
 - Se un oggetto, ad esempio un adesivo, o il carico, ostruiscono il campo visivo della telecamera
 - Quando carichi eccessivamente pesanti sono sistemati sul sedile posteriore o nel vano bagagli del veicolo.
 - Quando la capacità di carico del veicolo viene superata
 - Quando si traina un rimorchio o un altro veicolo
- Rumori eccessivi possono interferire con il segnale acustico, comprendone il suono.
 - Perché il sistema ProPILOT funzioni correttamente, il parabrezza di fronte alla telecamera deve essere pulito. Sostituire le spazzole del tergicristallo se usurate. Per garantire la costante pulizia del parabrezza, è necessario usare spazzole di dimensioni corrette. Utilizzare solo spazzole tergicristallo originali NISSAN o equivalenti, progettate specificamente per il vostro modello e il vostro anno di produzione. Rivolgersi a uno specialista per la riparazione di veicoli elettrici LEAF, come un Concessionario di veicoli elettrici autorizzato NISSAN per le parti di ricambio corrette per il vostro veicolo.

Standby temporaneo dell'Assistenza sterzata

Standby automatico dovuto a operazioni di guida:

Quando il conducente aziona l'indicatore di direzione, l'Assistenza sterzata viene temporaneamente messa in standby. (L'Assistenza sterzata si riavvia automaticamente quando le condizioni per il funzionamento sono nuovamente soddisfatte.)

Standby automatico:

Nei seguenti casi, viene visualizzato un messaggio di avvertimento, viene emesso un segnale acustico e la funzione Assistenza sterzata viene messa temporaneamente in standby. (L'Assistenza sterzata si riavvia automaticamente quando le condizioni per il funzionamento sono nuovamente soddisfatte.)

- Quando le linee di demarcazione su entrambi i lati non vengono più rilevate
- Quando non viene più rilevato alcun veicolo che precede e la velocità è inferiore a circa 60 km/h (37 miglia/h).

Annullamento dell'Assistenza sterzata

Nelle seguenti condizioni, l'Assistenza sterzata viene annullata, inoltre l'indicatore di stato dell'Assistenza sterzata e l'indicatore Assistenza sterzata vengono disattivati:

- Quando nella corsia di marcia sono presenti linee di demarcazione insolite o quando non è possibile rilevare le linee di demarcazione per un certo periodo di tempo a causa di particolari

condizioni (ad esempio un solco nella neve, il riflesso della luce in una giornata piovosa, la presenza di diverse linee di demarcazione sbiadite)

- Quando il tergicristallo è azionato a velocità alta (HI) (l'Assistenza sterzata viene disabilitata quando il tergicristallo lavora per più di circa 10 secondi)

Provvedimenti da prendere:

Disattivare il sistema ICC usando l'interruttore <CANCEL>. Quando le condizioni di cui sopra non si presentano più, riattivare il sistema ICC usando il pulsante Assistenza sterzata o i comandi al volante.

Guasto della funzione Assistenza sterzata

In caso di malfunzionamento del sistema, quest'ultimo si disattiva automaticamente. La spia di avvertimento dello stato dell'Assistenza sterzata si accende (arancione). A seconda della situazione, potrebbe essere emesso un segnale acustico.

Provvedimenti da prendere:

Fermare il veicolo in un luogo sicuro, inserire la posizione P (Parcheggio), spegnere il motore, riaccenderlo, riprendere la guida e impostare di nuovo il sistema Intelligent Cruise Control. Se la spia di avvertimento (arancione) si accende ancora, la funzione Assistenza sterzata presenta un malfunzionamento. Anche se è ancora possibile guidare il veicolo in condizioni normali, far controllare il sistema. In questo caso, rivolgersi a uno specialista per la riparazione di veicoli elettrici LEAF, come un Concessionario di veicoli elettrici autorizzato NISSAN.

Manutenzione della funzione Assistenza sterzata

Il sensore della telecamera si trova sopra lo specchietto retrovisore interno.

Per mantenere il sistema in buone condizioni operative e prevenire un eventuale malfunzionamento del sistema, osservare quanto segue:

- Tenere il parabrezza sempre pulito.
- Non applicare adesivi (compreso del materiale trasparente) né installare un qualsiasi accessorio in prossimità della telecamera.
- Non apporre materiali riflettenti, ad esempio della carta bianca o uno specchio, sul quadro strumenti. La riflessione della luce solare potrebbe influire negativamente sulle capacità della telecamera di rilevare le linee di demarcazione delle corsie.
- Non colpire o danneggiare le aree circostanti la telecamera. Non toccare l'obiettivo della telecamera né rimuovere la vite montata nella telecamera.

Se l'unità telecamera è danneggiata a causa di un incidente, si consiglia di rivolgersi a uno specialista per la riparazione di veicoli elettrici LEAF, come un Concessionario di veicoli elettrici autorizzato NISSAN.

MODALITÀ CRUISE CONTROL tradizionale (VELOCITÀ FISSA)

NOTA:

Nella modalità cruise control tradizionale (velocità fissa), il sistema ProPILOT non offre alcuna funzione di avvertimento di avvicinamento, frenata automatica o assistenza alla sterzata.

Questa modalità permette di guidare ad una velocità compresa tra 40 e 150 km/h (tra 25 e 90 miglia/h) senza dover tenere il piede sul pedale dell'acceleratore.

ATTENZIONE

- **In modalità cruise control tradizionale (velocità fissa), non viene emesso alcun segnale acustico per avvisare in caso di avvicinamento eccessivo al veicolo che precede, poiché non viene rilevato il veicolo davanti, né la distanza tra i due veicoli.**
- **Prestare particolare attenzione alla distanza tra il vostro veicolo e il veicolo che precede, per prevenire un eventuale scontro.**
- **Controllare sempre l'impostazione nel display del sistema ICC.**
- **Non usare la modalità cruise control tradizionale (velocità fissa) quando si viaggia nelle condizioni seguenti:**
 - Quando non è possibile mantenere il veicolo ad una velocità costante
 - In presenza di traffico intenso o che procede a velocità variabile

- Su strade tortuose o collinose
 - Su strade sdrucchiolevoli (pioggia, neve, ghiaccio, ecc.)
 - In zone molto ventose
- **La noncuranza di queste precauzioni può causare la perdita di controllo del veicolo e provocare un incidente.**

Interruttori cruise control tradizionale (velocità fissa)

- 1) **Interruttore CANCEL:**
Disattiva il sistema senza cancellare la velocità impostata
- 2) **Interruttore RES/+:**
Ripristina la velocità impostata o aumenta la velocità incrementalmente.
- 3) **Interruttore SET/-:**
Impostare la velocità di crociera desiderata o riduce la velocità incrementalmente
- 4) **Interruttore ICC:**
Interruttore principale per attivare il sistema

Display e indicatori della modalità cruise control tradizionale (velocità fissa)

Il display è integrato nel display informativo multifunzione.

1. Indicatore Cruise:

Questo indicatore fornisce informazioni sulle condizioni del sistema ICC in base al colore.

- Indicatore Cruise control ON (grigio): indica che l'interruttore ICC è ON
- Indicatore Cruise control SET (verde): indica che la velocità di crociera è impostata
- Avvertimento Cruise control (giallo): indica che c'è un guasto al sistema ICC

2. Indicatore velocità veicolo impostata:

Questo indicatore indica la velocità impostata del veicolo. Per i modelli canadesi la velocità è indicata in km/h.

Uso della modalità cruise control tradizionale (velocità fissa)

Per attivare la modalità cruise control tradizionale (velocità fissa), tenere premuto l'interruttore ICC per più di circa 1,5 secondi.

Inserendo l'interruttore ICC, il display e gli indicatori della modalità cruise control tradizionale (velocità fissa) vengono visualizzati sul display informativo multifunzione. Tenendo premuto l'interruttore ICC per più di circa 1,5 secondi, il display del sistema ICC si spegne. Appare l'indicatore Cruise. Ora è possibile impostare la velocità di crociera desiderata. Per spegnere completamente il sistema, premere nuovamente l'interruttore ICC. Il sistema può anche essere spento automaticamente portando l'interruttore di accensione sulla posizione OFF.

Per usare di nuovo il sistema ICC, premere e rilasciare rapidamente l'interruttore ICC (modalità di controllo della distanza di sicurezza) o tenerlo di nuovo premuto (modalità cruise control tradizionale) per attivarlo.

AVVERTENZA

Per evitare di inserire accidentalmente il sistema cruise control, accertarsi di disattivare l'interruttore ICC quando non si usa il sistema ICC.

Per impostare la velocità di crociera, accelerare fino a raggiungere la velocità desiderata, quindi premere l'interruttore SET/- e rilasciarlo. (Il colore dell'indicatore Cruise cambia in verde e si accende l'indicatore velocità veicolo impostata.) Togliere il piede dal pedale dell'acceleratore. Il veicolo manterrà la velocità impostata.

- Per sorpassare un altro veicolo, premere il pedale dell'acceleratore. Rilasciando il pedale, il veicolo ritorna alla velocità di crociera precedentemente impostata.
- Il veicolo potrebbe non essere in grado di mantenere la velocità impostata quando si percorrono tratti in salita o in discesa. Se ciò accade, intervenire personalmente per mantenere costante la velocità del veicolo.

Per annullare la velocità preimpostata, usare una delle procedure seguenti:

- Premere il pulsante CANCEL. L'indicatore della velocità veicolo si spegne.
- Dare un colpo sul pedale del freno. L'indicatore della velocità veicolo si spegne
- Disattivare l'interruttore ICC. Si spengono sia l'indicatore Cruise che l'indicatore velocità veicolo.

Per impostare una velocità di crociera più alta, adottare uno dei tre metodi seguenti:

- Premere il pedale dell'acceleratore. Quando il veicolo raggiunge la velocità desiderata, premere e rilasciare l'interruttore SET/-.
- Tenere premuto l'interruttore SET/+. Quando il veicolo raggiunge la velocità desiderata, rilasciare l'interruttore.
- Premere, quindi rilasciare rapidamente l'interruttore SET/+. Ogni volta che si effettua quest'operazione, la velocità impostata aumenta di circa 1,6 km/h (1 miglio/h).

Per impostare una velocità di crociera più bassa, adottare uno dei tre metodi seguenti:

- Premere leggermente sul pedale del freno. Quando il veicolo raggiunge la velocità desiderata, premere l'interruttore SET/- e rilasciarlo.
- Tenere premuto il pulsante SET/-. Rilasciare l'interruttore quando il veicolo rallenta alla velocità desiderata.
- Premere e quindi rilasciare rapidamente l'interruttore SET/-. Ogni volta che si effettua quest'operazione, la velocità impostata diminuisce di circa 1,6 km/h (1 miglio/h).

Per riprendere la velocità impostata, premere e rilasciare l'interruttore SET/+. Se si supera la velocità di 40 km/h (25 miglia/h), il veicolo ripristina l'ultima velocità di crociera impostata.

SISTEMA INTELLIGENT EMERGENCY BRAKING (IEB) CON RILEVAMENTO PEDONE (se in dotazione)

SISTEMA INTELLIGENT EMERGENCY BRAKING (IEB) CON RILEVAMENTO PEDONE

ATTENZIONE



L'inosservanza delle avvertenze e istruzioni per un uso appropriato del sistema IEB con rilevamento pedone potrebbe portare a lesioni gravi o morte.

- Il sistema IEB con rilevamento pedone costituisce un supporto supplementare alla guida. Non può sostituirsi però all'attenzione del conducente alle condizioni del traffico, o alla responsabilità di una guida sicura. Non può neanche prevenire incidenti causati da tecniche di guida distratte o pericolose.
- Il sistema IEB con rilevamento pedone non funziona in tutte le condizioni di guida, traffico, meteo o fondo stradale.

Il sistema IEB con rilevamento pedone aiuta il conducente qualora ci sia il rischio di uno scontro frontale con il veicolo che precede sulla stessa corsia di marcia o con un pedone.



Il sistema IEB con rilevamento pedone utilizza un sensore radar (B) per misurare la distanza dal veicolo che precede sulla stessa corsia. Per quanto riguarda i pedoni, il sistema IEB utilizza, oltre al sensore radar, una telecamera (A) installata dietro al parabrezza.

Avviso	Visivo*	Visivo**	Acustico
Primo			Cicalino
Secondo			Cicalino acuto

* Display informativo multifunzione (se in dotazione)

** Display a segmenti (se in dotazione)

Funzionamento del sistema IEB con rilevamento pedone

Il sistema IEB funziona quando il veicolo viaggia a velocità superiori a circa 5 km/h (3 miglia/h). Per quanto riguarda la funzione di rilevamento pedone, il sistema IEB con rilevamento pedone funziona a velocità comprese tra 10 e 60 km/h (tra 6 e 37 miglia/h).

Se viene rilevato il rischio di una collisione frontale, il sistema IEB avvertirà il conducente inizialmente facendo lampeggiare l'indicatore di rilevamento veicolo che precede ed emettendo un segnale acustico. Inoltre, il sistema IEB applicherà parzialmente i freni. Se il conducente interviene rapidamente ed energicamente sui freni ma il sistema IEB stabilisce che la possibilità di uno scontro frontale è sempre presente, il sistema aumenta automaticamente l'azione frenante.

Se il rischio di collisione è ormai imminente e il conducente non agisce, il sistema IEB fornisce il secondo avviso al conducente facendo lampeggiare l'indicatore di avviso di emergenza IEB (rosso), quindi emette un avviso acustico ed esercita automaticamente un'azione frenante maggiore.

Qualora esista il rischio di scontro frontale con un pedone, il sistema IEB fornisce un avviso al conducente facendo lampeggiare l'indicatore di avviso di emergenza IEB (rosso), emette un allarme acustico e applica parzialmente il freno. Se il conducente interviene rapidamente ed energicamente sui freni

ma il sistema IEB stabilisce che la possibilità di uno scontro frontale è sempre presente, il sistema aumenta automaticamente l'azione frenante. Se il rischio di uno scontro è ormai imminente e il conducente non reagisce, il sistema IEB applica automaticamente una forza frenante maggiore.

NOTA:

- Quando la frenata viene effettuata dal sistema IEB, le luci stop del veicolo si accendono.
- Quando il sistema IEB rileva un ostacolo nella traiettoria del veicolo e mostra l'avvertimento IEB, si potrebbero sentire dei rumori provenienti dal vano motore mentre il veicolo appronta i freni per migliorare il tempo di risposta.

A seconda della velocità del veicolo e la distanza dal veicolo che precede o dal pedone, nonché delle condizioni di guida e del fondo stradale, il sistema può aiutare il conducente a evitare uno scontro frontale o, nel caso questo fosse inevitabile, a ridurne le conseguenze. Se il conducente agisce sullo sterzo, sull'acceleratore o sui freni, il sistema IEB entrerà in funzione con un leggero ritardo o non entrerà affatto in funzione.

La frenatura automatica cessa nelle condizioni seguenti:

- Quando si gira lo sterzo di tanto quanto necessario per evitare una collisione.
- Quando si preme il pedale dell'acceleratore.
- Quando non viene più rilevato nessun veicolo o pedone davanti.

Se il sistema IEB ha arrestato il veicolo, il veicolo rimane fermo per circa 2 secondi prima che vengano rilasciati i freni.

Attivazione/disattivazione del sistema Intelligent Emergency Braking (IEB)

Effettuare i seguenti passaggi per attivare o disattivare il sistema IEB.

1. Usando gli interruttori ◀ o ▶ e il pulsante <OK> sul lato sinistro del volante, selezionare il menu [Impostazioni] sul display informativo multifunzione.

Per i dettagli, vedere  "Impostazioni" nel capitolo "2. Strumentazione e comandi".

2. Usando gli interruttori ▲ o ▼ e il pulsante <OK>, navigare al menu [Assistenza guidatore], seguito dal menu [Supporti alla guida].
3. Nel menu [Supporti alla guida], evidenziare l'opzione [Freno emerg.] e usare il pulsante <OK> per alternare ON (attivato) e OFF (disattivato).

Quando il sistema IEB è disattivato, la spia di avvertimento del sistema IEB si accenderà.

NOTA:

- La disattivazione del sistema ESP provoca l'indisponibilità del sistema Intelligent Emergency Braking, indipendentemente dalle impostazioni selezionate nel display informativo multifunzione.

- Il sistema IEB verrà attivato automaticamente al riavviamento del motore.

Limitazioni del sistema IEB con rilevamento pedone

ATTENZIONE

Di seguito sono elencate le limitazioni del sistema IEB. Se il veicolo non viene utilizzato conformemente a queste limitazioni di sistema, si potrebbero causare gravi lesioni o morte.

- Il sistema IEB non è in grado di rilevare tutti i veicoli o tutti i pedoni in tutte le condizioni.
- Il sistema IEB non è in grado di rilevare gli oggetti seguenti:
 - Pedoni di piccola statura (inclusi bambini piccoli), animali e ciclisti.
 - Pedoni seduti nella sedia a rotelle o che usino mezzi di trasporto mobile come motorini, giocattoli azionati da bambini o skateboard.
 - Pedoni in posizione seduta o in una posizione diversa da quella eretta o di cammino.
 - Veicoli in arrivo.
 - Veicoli che attraversano.
 - Ostacoli sul ciglio della strada.
- Le prestazioni del sistema IEB sono piuttosto limitate.
 - Se lungo la traiettoria del veicolo si trova un veicolo fermo e il veicolo viaggia

a velocità superiori a circa 80 km/h (50 miglia/h), il sistema IEB non entrerà in funzione.

- Per quanto riguarda il rilevamento di pedoni, il sistema IEB non funzionerà se il veicolo viaggia a velocità superiori a circa 60 km/h (37 miglia/h) o inferiori a circa 10 km/h (6 miglia/h).
- La funzione di rilevamento pedoni del sistema IEB potrebbe non funzionare quando fa buio o nelle gallerie, anche in presenza di illuminazione stradale.
- Il sistema IEB potrebbe non funzionare se il veicolo che precede è stretto (es. una motocicletta).
- Il sistema IEB potrebbe non funzionare se la differenza di velocità tra i due veicoli è minima.
- Il sistema IEB potrebbe non funzionare correttamente o non rilevare un veicolo davanti nelle condizioni seguenti:
 - Scarsa visibilità (condizioni quali pioggia, neve, nebbia, tempeste di polvere, tempeste di sabbia, e spruzzi dalla superficie stradale).
 - Quando si scende una ripida discesa o si percorrono strade con le curve strette.
 - Percorrendo una superficie stradale accidentata, quale una strada sterrata.
 - Se sporco, ghiaccio, neve o altri materiali coprono il sensore radar.
 - Interferenze causate da altre sorgenti radar.

- L'area della telecamera del parabrezza è appannata, coperta di sporco, gocce d'acqua, ghiaccio, neve, ecc.
- Luce forte (es. la luce del sole o gli abbaglianti del veicolo in arrivo) entra nella telecamera anteriore. La luce forte fa sì che venga gettata un'ombra sulla sagoma del pedone, rendendolo poco visibile.
- Quando si verifica un improvviso cambiamento di luminosità. Per esempio, all'entrata e all'uscita di una galleria o zona ombreggiata, o in caso di fulmini.
- Lo scarso contrasto di una persona contro lo sfondo, ad esempio quando indossa vestiti con colori o disegni simili a quelli dello sfondo.
- Il profilo del pedone è parzialmente oscurato o non identificabile dovuto al fatto che sta trasportando bagagli o indossando indumenti o accessori voluminosi o larghi.
- L'efficacia del sistema potrebbero peggiorare nelle condizioni seguenti:
 - Il veicolo è guidato su una strada dal fondo sdruciolevole.
 - Il veicolo è guidato su una strada in pendenza.
 - Carichi eccessivamente pesanti sono sistemati sul sedile posteriore o nel vano bagagli del veicolo.
- Il sistema è progettato per controllare automaticamente la funzionalità del sensore (radar e telecamera), entro certi limiti. Il sistema potrebbe non rilevare alcune forme

di ostruzione dell'area del sensore, ad esempio ghiaccio, neve, adesivi, ecc. In questi casi, il sistema potrebbe non essere in grado di avvertire il conducente in maniera appropriata. Controllare, pulire e liberare regolarmente le aree del sensore.

- In alcune condizioni di fondo stradale o traffico, il sistema IEB potrebbe inaspettatamente applicare parzialmente i freni. Quando occorre accelerare, continuare a premere il pedale dell'acceleratore per disabilitare il sistema.
- Il sistema IEB potrebbe reagire alla presenza di oggetti sul ciglio della strada (segnali stradali, guardrail e così via).
- Rumori eccessivi possono interferire con il segnale acustico, coprendone il suono.
- Gli spazi di frenata aumentano su fondo sdruciolevole.

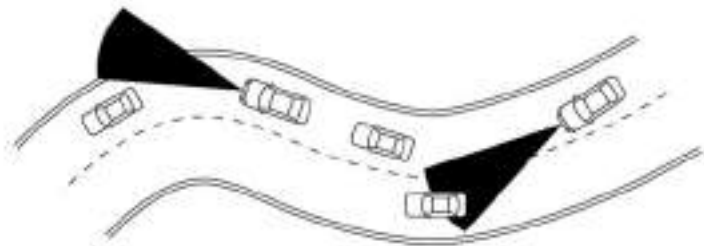

Quando si viaggia su determinate strade, come le strade tortuose, collinose, curve, strette o le strade in costruzione, il sensore potrebbe rilevare veicoli presenti sull'altra corsia, o potrebbe temporaneamente non essere in grado di rilevare un veicolo che precede. Questa condizione potrebbe essere causa di un funzionamento improprio del sistema.

La capacità di rilevamento veicolo può anche essere condizionato dal funzionamento del veicolo (sterzata o posizione di marcia all'interno della corsia, ecc.) o dalle condizioni del veicolo. **In questo caso, il sistema potrebbe avvisarvi inaspettatamente mediante il lampeggiamento della spia del sistema e l'emissione del segnale acustico. Sarà necessario dover correggere manualmente la distanza dal veicolo che precede.**

Sistema temporaneamente non disponibile

Condizione A:

Nelle condizioni seguenti, la spia di avvertimento del sistema IEB lampeggia e il sistema viene automaticamente disattivato.

- Il sensore radar raccoglie interferenze da un altro dispositivo radar.
- L'area della telecamera sul parabrezza è appannata o congelata.
- Luce forte entra frontalmente.
- La temperatura nell'abitacolo è superiore a circa 40°C (104°F) in presenza della luce diretta del sole

- L'area della telecamera sul parabrezza è continuamente coperta di sporco, ecc.

Provvedimenti da prendere:

Quando le condizioni sopra riportate non sono più presenti, il funzionamento del sistema IEB verrà automaticamente ripristinato.

NOTA:

Quando il lato interno del parabrezza vicino alla telecamera è appannato o congelato, ci vorrà un certo periodo di tempo per pulirlo dopo l'attivazione dell'A/C. In presenza di sporco in quest'area, si consiglia di visitare un concessionario NISSAN o un'officina qualificata.

Condizione B:

Nelle condizioni seguenti, la spia di avvertimento del sistema IEB si accende e il sistema viene disattivato automaticamente.

- L'area del sensore sul paraurti è coperta di sporco o ostruita.
- Quando si percorrono strade con presenza limitata di strutture stradali o edifici (ad esempio, lunghi ponti, deserti, campi di neve, corsia di marcia lungo muri estesi).

Provvedimenti da prendere:

Se la spia di avvertimento (gialla) si accende, parcheggiare il veicolo in un luogo sicuro e spegnere il motore. Pulire l'area del sensore radar sulla griglia anteriore o l'area della telecamera sul parabrezza con un panno morbido e riavviare il motore. Se la

spia di avvertimento resta accesa, fare controllare il sistema IEB da un concessionario NISSAN o un'officina qualificata.

Guasto al sistema

Nelle condizioni seguenti la spia di avvertimento del sistema IEB lampeggia e il sistema viene automaticamente disattivato.

Provvedimenti da prendere:

Se la spia di avvertimento (gialla) si accende, parcheggiare il veicolo in un luogo sicuro, spegnere il motore e riavviarlo. Se la spia di avvertimento resta accesa, fare controllare il sistema IEB da un concessionario NISSAN o un'officina qualificata.

MANUTENZIONE DEL SISTEMA



La telecamera (A) è collocata in alto sul parabrezza.

Il sensore (B) è collocato dietro la griglia anteriore.

Per tenere il sistema in buone condizioni di funzionamento, osservare attentamente quanto segue:

- Tenere sempre pulita l'area in prossimità del sensore.
- Non colpire o danneggiare le aree circostanti il sensore.
- Non coprire il paraurti, né attaccare adesivi o oggetti simili in prossimità dell'area del sensore. Ciò potrebbe causare guasti o malfunzionamenti.

- Non attaccare oggetti metallici in prossimità dell'area del sensore (griglia copriradiatore, ecc.). Ciò potrebbe causare guasti o malfunzionamenti.
- Non modificare, rimuovere o verniciare il paraurti anteriore. Prima di personalizzare o ripristinare il paraurti anteriore, si consiglia di visitare un concessionario NISSAN o un'officina qualificata.

Per i numeri di omologazione radio e informazioni, vedere  "Approvazione delle frequenze radio" nel capitolo "9. Informazioni tecniche".

INTELLIGENT DRIVER ALERTNESS (se in dotazione)

ATTENZIONE

L'inosservanza delle avvertenze e istruzioni per un uso appropriato del sistema Intelligent Driver Alertness potrebbe causare lesioni gravi o morte.

- Il sistema Intelligent Driver Alertness costituisce solo un avvertimento che informa il conducente di una possibile mancanza di attenzione o dell'insorgere di sonnolenza. Non è in grado di sterzare il veicolo né di prevenire una perdita di controllo.
- Il sistema Intelligent Driver Alertness non rileva e non segnala la mancanza di attenzione o la stanchezza del conducente in ogni situazione.
- È responsabilità del conducente:
 - essere vigile,
 - guidare in sicurezza,
 - mantenere il veicolo nella corsia di marcia,
 - avere sotto controllo il veicolo in qualsiasi momento,
 - non guidare in caso di stanchezza,
 - evitare distrazioni (invio di messaggi ecc.).

Il sistema Intelligent Driver Alertness avvisa il conducente se rileva mancanza di attenzione o stanchezza alla guida.

Il sistema tiene sotto controllo lo stile di guida e il comportamento in caso di sterzata per un certo periodo di tempo e rileva i cambiamenti rispetto al modello normale. Se il sistema rileva che l'attenzio-

ne del conducente sta diminuendo nel corso di un certo periodo di tempo, avverte il conducente mediante un segnale acustico e visivo e gli suggerisce di fare una pausa.

FUNZIONAMENTO DEL SISTEMA

Se il sistema rileva che la stanchezza del conducente aumenta o che la sua attenzione sta diminuendo, il messaggio [Effettuare una sosta?] appare sul display informativo multifunzione e viene emesso un segnale acustico quando il veicolo viaggia a una velocità superiore a 60 km/h (37 miglia/h).

Il sistema tiene continuamente sotto controllo il livello di attenzione del conducente e può visualizzare più avvertimenti nel corso dello stesso viaggio.

Quando il pulsante di accensione/spegnimento viene posizionato su OFF e quindi di nuovo su ON, il sistema azzerla la valutazione dello stile di guida e il comportamento in caso di sterzata, riprendendoli da zero.

Attivazione/disattivazione del sistema

Effettuare i passaggi seguenti per attivare o disattivare il sistema Intelligent Driver Alertness.

1. Utilizzare il pulsante ◀ o ▶ al volante fino a visualizzare [Impostazioni] sul display informativo multifunzione.
2. Utilizzare il pulsante ▲ o ▼ per selezionare [Assistenza guidatore]. Quindi premere <OK>.

3. Selezionare [Allarme attenzione del cond.] e premere <OK>.

NOTA:

- L'impostazione viene memorizzata anche se il Sistema EV viene riavviato.
- Finché il sistema ProPILOT (se in dotazione) è attivato, il sistema Intelligent Driver Alertness sarà disattivato. Disattivando il sistema ProPILOT, si riattiva il sistema Intelligent Driver Alertness.

Limitazioni del sistema Intelligent Driver Alertness

ATTENZIONE

Di seguito sono elencate le limitazioni di sistema del sistema Intelligent Driver Alertness. Se il veicolo non viene utilizzato conformemente a queste limitazioni di sistema, si potrebbero causare gravi lesioni o morte.

- Il sistema Intelligent Driver Alertness non può funzionare correttamente e non può visualizzare un avvertimento nelle seguenti condizioni:
 - Fondo stradale in cattive condizioni, ad esempio non uniforme o con buche.
 - Forti raffiche di vento laterali.
 - Stile di guida sportivo (curve ad alta velocità o guida con forti accelerate).
 - Cambi di corsia o di velocità frequenti.

- Il sistema Intelligent Driver Alertness non può visualizzare un avvertimento nelle seguenti condizioni:
 - Velocità inferiore a circa 60 km/h (37 miglia/h).
 - Brevi cali di attenzione.
 - Distrazioni momentanee, ad esempio per la caduta di un oggetto.

Guasto al sistema

In caso di malfunzionamento del sistema Intelligent Driver Alertness, il messaggio di avvertimento [Guasto al sistema] appare sul display informativo multifunzione e la funzione viene automaticamente interrotta.

Provvedimenti da prendere:

Arrestare il veicolo in un luogo sicuro e spegnere e riavviare il sistema EV. Se il messaggio di avvertimento rimane visualizzato, fare controllare il sistema Intelligent Driver Alertness da uno specialista per la riparazione di veicoli elettrici LEAF, come un Concessionario di veicoli elettrici autorizzato NISSAN

MAGGIOR RISPARMIO ENERGETICO

L'autonomia di percorrenza effettiva varia a seconda di:

- velocità,
- carico del veicolo,
- carico elettrico degli accessori del veicolo,
- condizioni del traffico e della strada,

NISSAN consiglia di adottare le seguenti abitudini di guida per ottimizzare l'autonomia di percorrenza:

Prima della guida:

- Attenersi alla manutenzione periodica consigliata.
- Tenere gli pneumatici gonfiati alla pressione corretta.
- Tenere le ruote correttamente allineate.
- Preriscaldare o preraffreddare l'interno dell'abitacolo mentre il veicolo è sotto carica.
- Rimuovere carichi non necessari dal veicolo.

Durante la guida:

- Guidare in modalità ECO
 - La modalità ECO aiuta a ridurre il consumo di energia riducendo l'accelerazione rispetto alla stessa posizione del pedale dell'acceleratore in posizione D (Marcia).
- Guidare a velocità costante. Mantenere una velocità di crociera con posizione del pedale dell'acceleratore costante o usare il cruise control quando è appropriato.

- Accelerare lentamente e senza scatti. Premere e rilasciare delicatamente il pedale dell'acceleratore per accelerare e decelerare.
- Sull'autostrada, guidare a velocità moderata.
- Evitare gli arresti e le frenate frequenti. Mantenere una distanza di sicurezza dai veicoli che precedono.
- Spegnere il condizionatore/riscaldamento quando non è necessario.
- Selezionare una temperatura moderata per il riscaldamento o raffreddamento per ridurre il consumo di energia.
- Utilizzare il ventilatore soltanto per ridurre il consumo di energia.
- In presenza di basse temperature, invece del climatizzatore usare i sedili riscaldati (se in dotazione) e il volante riscaldato (se in dotazione) per ridurre il consumo di energia.
- Usare il condizionatore/riscaldamento e chiudere i finestrini per ridurre eventuali resistenze quando si procede ad alta velocità.
- Rilasciare il pedale dell'acceleratore per rallentare e non usare il freno quando le condizioni del traffico o della strada lo consentono.
 - Questo veicolo è dotato di un sistema di frenata rigenerativa. Lo scopo principale del sistema di frenata rigenerativa è quello di fornire una certa quantità di energia per poter ricaricare la batteria agli ioni di litio e aumentare l'autonomia di percorrenza. Un secondo vantaggio è il "freno motore" che funziona a seconda delle condizioni della batte-

ria agli ioni di litio. In posizione D (Marcia) o B, quando il pedale dell'acceleratore viene rilasciato, il sistema di frenata rigenerativa fornisce decelerazione e potenza alla batteria agli ioni di litio.

PROPILOT PARK (se in dotazione)

ProPILOT Park è una funzione che supporta il parcheggio parallelo e il parcheggio a pettine o a spina di pesce in retromarcia o in avanti.

La funzione utilizza il sistema telecamera e i sensori di parcheggio (sonar) per rilevare la posizione di parcheggio e controlla l'acceleratore, il freno, lo sterzo e il cambio per fornire assistenza durante tutta la procedura di parcheggio.

⚠ ATTENZIONE

- **Le prestazioni del sistema ProPILOT Park sono limitate. La responsabilità di una guida sicura spetta al conducente. Pertanto, come in caso della guida normale, visionare direttamente o tramite gli specchietti retrovisori l'area intorno al veicolo. Azionare i freni per fermare il veicolo se questo sembra andare a scontrarsi con un veicolo, persona o oggetto nelle vicinanze.**
- **Non toccare le razze del volante mentre il controllo della sterzata è in funzione. Le mani o le dita potrebbero restare incastrate, con conseguenti lesioni. Esercitare inoltre particolare cautela per evitare che cravatte, sciarpe e altri accessori rimangano impigliati. Esiste la possibilità di un incidente imprevisto.**



INTERRUTTORE PROPILOT PARK

Premere l'interruttore per attivare la funzione ProPILOT Park.

Dopo l'avvio del parcheggio assistito, il veicolo si muove finché l'interruttore rimane premuto. Quando l'interruttore viene rilasciato, il veicolo si ferma.

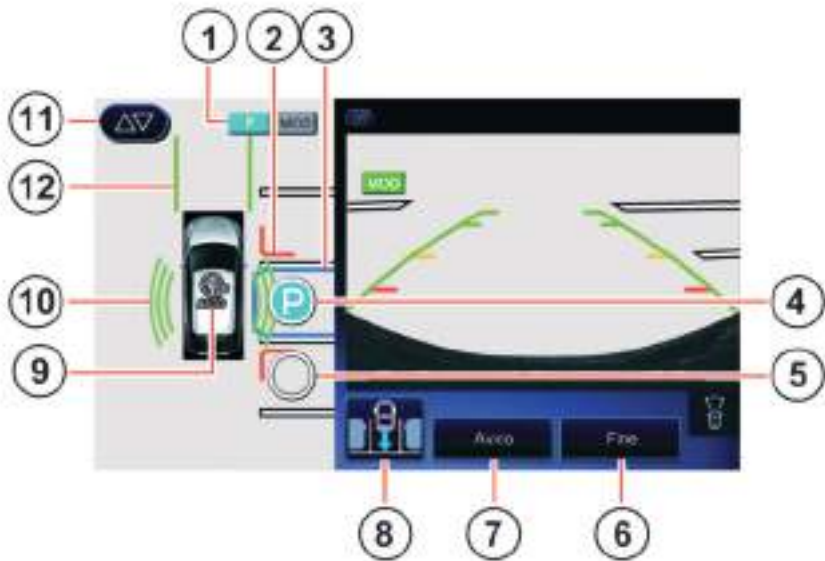

SCHERMATA PROPILOT PARK

1. Indicatore di rilevamento posizione parcheggio:

Indica lo stato di rilevamento della posizione di parcheggio tramite il colore.

P (Azzurro chiaro): posizione di parcheggio rilevata.

P (Grigio): posizione di parcheggio non rilevata.

2. Linee guida dello spazio libero (rosse):

Indicano l'area che potrebbe venire occupata dal veicolo quando è attivo il parcheggio assistito.

3. Riquadro del parcheggio (azzurro):

Indica approssimativamente la posizione in cui verrà parcheggiato il veicolo. Il riquadro diventa rosso quando il parcheggio assistito è attivo.

4. **P**:

Indica la posizione in cui verrà parcheggiato il veicolo.

5. **P**:

Indica una posizione di parcheggio selezionabile oltre alla posizione selezionata. Se sfiorata, l'icona cambia in **P**.

6. **[Fine]/[Annulla]**:

Sfiorare questo tasto per disattivare ProPILOT Park.

7. **[Inizio]**:

Sfiorare questo tasto per avviare l'assistenza ProPILOT Park.

8. Icona di selezione del metodo di parcheggio:

Indica il metodo di parcheggio attualmente selezionato. Sfiorare per cambiare il metodo di parcheggio. Fare riferimento a  "Cambio del metodo di parcheggio" più avanti in questo capitolo.

9. Icona dell'assistenza ProPILOT Park:

Lo stato dell'assistenza ProPILOT Park è indicato tramite colori.



(verde): il parcheggio assistito è attivo.



(grigio): il parcheggio assistito non è attivo.

10. Indicatore di ricerca posizione parcheggio:

Indica che il sistema sta cercando una posizione di parcheggio.



11. Icona di regolazione del riquadro del parcheggio

Sfiorare questo tasto per regolare la posizione del riquadro del parcheggio. Fare riferimento a  "Regolazione della posizione di parcheggio" più avanti in questo capitolo.

12. Rettangolo della posizione di partenza per la retromarcia (verde):

Indica il punto in cui fare il prossimo cambio marcia.

NOTA:

Quando i tergicristalli sono in funzione o quando viene rilevata acqua o altre sostanze sull'obiettivo della telecamera, l'icona  viene visualizzata. Quando viene visualizzata , le posizioni di parcheggio rilevabili sono limitate. È sempre possibile impostare manualmente la posizione di parcheggio.

Quando il veicolo raggiunge la velocità di 10 km/h o superiore



Quando il veicolo raggiunge o supera la velocità di circa 10 km/h mentre è in corso il rilevamento della posizione di parcheggio, la schermata cambia. Quando la velocità del veicolo scende a 10 km/h o meno, viene visualizzata di nuovo la schermata ProPILOT Park normale.

FUNZIONAMENTO DI PROPILOT PARK

Parcheggio parallelo (tra due auto)

1. Procedere in avanti a velocità ridotta.
2. Premere l'interruttore ProPILOT Park.

La funzione ProPILOT Park si attiva.



NOTA:

- Non è possibile attivare ProPILOT Park nei seguenti casi:
 - La velocità del veicolo è di circa 40 km/h o superiore.
 - Gli specchi retrovisivi esterni sono ripiegati.
 - La porta del conducente, la porta del passeggero anteriore, una delle porte posteriori o il portellone posteriore sono aperti.
 - C'è un guasto nel sistema.
 - Il sistema di navigazione si sta avviando.

- La funzione ProPILOT Park può anche essere attivata premendo <CAMERA> e quindi sfiorando  sullo schermo dell'Intelligent Around View Monitor.
- Quando ProPILOT Park è attivato, il volume del sistema audio e altri suoni vengono abbassati.

3. Procedere lentamente in avanti e il sistema cercherà un parcheggio.

Il sistema produrrà un segnale acustico e indicherà  al rilevamento di un parcheggio e quando il veicolo ha raggiunto la posizione giusta per fare marcia indietro. Premere il pedale del freno per arrestare il veicolo.

AVVERTENZA

- Visionare direttamente e tramite gli specchietti retrovisori l'area intorno al veicolo e azionare i freni per fermare il veicolo se questo sembra andare a scontrarsi con un veicolo, persona o oggetto nelle vicinanze. Se le condizioni non sono soddisfacenti, interrompere l'utilizzo di ProPILOT Park. Sfiore [Annulla] sullo schermo per terminare il parcheggio assistito. Fare riferimento a  "Regolazione della posizione di parcheggio" più avanti in questo capitolo.

NOTA:

- Se l'impostazione [Selezione lato parcheggio automatica] è attivata e parcheggi presenti su entrambi i lati vengono rilevati. Se vengono rilevati parcheggi presenti su entrambi i lato, si può usare l'interruttore degli indicatori di direzione per selezionare il lato desiderato.
 - Anche se il sistema ha rilevato il parcheggio, il parcheggio rilevato potrebbe sparire o la procedura di parcheggio potrebbe non avviarsi a seconda delle circostanze presenti, quali la larghezza del passaggio.
 - Se mentre il veicolo è fermo si tiene premuto l'interruttore ProPILOT Park senza sfiorare [Avvio], i freni vengono azionati automaticamente per tenere fermo il veicolo. Per mettere in movimento il veicolo, azionare la leva del cambio e premere lentamente il pedale dell'acceleratore.
 - È possibile cambiare metodo di parcheggio sfiorando l'icona di selezione del metodo di parcheggio. Fare riferimento a  "Cambio del metodo di parcheggio" più avanti in questo capitolo.
 - Se viene azionato l'interruttore degli indicatori di direzione, verranno rilevati i parcheggi sul lato corrispondente all'indicazione.
4. Tenere premuto il pedale del freno e sfiorare [Avvio] sullo schermo o portare la leva del cambio in posizione R (retromarcia).

Il parcheggio assistito si avvia.

Quando l'assistenza si avvia, l'icona dell'assistenza PROPILOT Park diventa verde e i freni vengono azionati automaticamente per tenere fermo il veicolo. Non è possibile avviare il parcheggio assistito se il sistema determina che non è possibile spostarsi nella posizione di parcheggio a causa di un ostacolo rilevato dai sensori di parcheggio (sonar) e dalle telecamere.

In questo caso, parcheggiare il veicolo manualmente.

NOTA:

- L'indicatore di direzione viene attivato automaticamente, in corrispondenza del lato in cui sono rilevati i parcheggi.
- Se si sfiora [Annulla], il veicolo si ferma, si attiva il freno di stazionamento elettrico e ProPILOT Park viene disattivato. Se si sfiora il tasto [Annulla] prima di avviare il parcheggio assistito, viene visualizzata di nuovo la schermata precedente e viene ripresa l'operazione di rilevamento della posizione di parcheggio.
- Azionando il pedale dell'acceleratore, i freni vengono rilasciati.
- Quando si avvia il parcheggio assistito, la funzione dei sensori di parcheggio (sonar) si attiva automaticamente. Quando ProPILOT Park si disattiva, i sensori di parcheggio

gio (sonar) ritornano alla condizione imposta sul display informativo multifunzione.

- Mentre è attivo il parcheggio assistito, la schermata non cambierà, neanche premendo <MAP>, <MENU>, o <AUDIO>.
- Premendo <CAMERA>, ProPILOT Park si disattiva. Per ulteriori dettagli, vedere  "Disattivazione della funzione ProPILOT Park" più avanti in questo capitolo.

5. Tenendo premuto l'interruttore ProPILOT Park, rilasciare gradualmente il pedale del freno e portare lentamente indietro il veicolo.

Il veicolo si porta nella posizione corrispondente al rettangolo della posizione di partenza per la retromarcia (nella direzione della freccia sull'icona del veicolo).

Premere il pedale del freno e regolare la velocità del veicolo in base alle condizioni circostanti presenti.

Rilasciando l'interruttore ProPILOT Park, il veicolo si ferma. Tenere premuto di nuovo l'interruttore per riprendere il movimento del veicolo.

NOTA:

- Il percorso verso la posizione di parcheggio e il numero di manovre variano a seconda della posizione di parcheggio imposta e della posizione degli ostacoli rilevati dai sensori di parcheggio (sonar) e dalle telecamere.

- Non è possibile avviare il parcheggio assistito nei casi seguenti. Dopo aver corretto le condizioni, tenere premuto l'interruttore ProPILOT Park per riprendere il parcheggio assistito.
 - La cintura di sicurezza del conducente non è allacciata.
 - La posizione del cambio è P (Parcheggio).
 - Il freno di stazionamento elettrico è azionato.
 - Il sistema ESP è disattivato.

- Non è possibile avviare il parcheggio assistito se il veicolo si trova in forte pendenza. Parcheggiare il veicolo manualmente.

- Quando il sistema ProPILOT Park cambia la direzione di marcia del veicolo, si verifica una lieve interruzione.

6. Quando il veicolo entra nel rettangolo della posizione del prossimo cambio di direzione (verde), la leva del cambio si sposta automaticamente e il veicolo si muove in retromarcia.

Se non è possibile raggiungere l'area corrispondente al rettangolo della posizione di partenza per la retromarcia a causa di un ostacolo, premere il pedale del freno e fermare il veicolo vicino all'ostacolo. Cambiare la posizione della leva del cambio per cambiare direzione. Fare riferimento a  "Cambiare la direzione di marcia del parcheggio assistito" più avanti in questo capitolo.

NOTA:

Il parcheggio assistito potrebbe terminare automaticamente se il sistema determina che non è possibile spostarsi nella posizione di parcheggio a causa di un ostacolo rilevato dai sensori di parcheggio (sonar) e dalle telecamere. Portare il veicolo in una posizione più adeguata.

7. Quando il veicolo si trova nel riquadro del parcheggio (rosso), il veicolo si ferma e il parcheggio assistito viene terminato.

Un segnale acustico e il display informano il conducente del termine del parcheggio assistito.

A questo punto, il cambio passa alla posizione P (Parcheggio) e il freno di stazionamento elettrico viene azionato.

Quando il parcheggio assistito termina, rilasciare l'interruttore ProPILOT Park.

Il parcheggio assistito potrebbe terminare automaticamente prima che il veicolo si trovi nel riquadro del parcheggio (rosso).

Fare riferimento a  "Disattivazione automatica mentre il parcheggio assistito è in corso (con veicolo in movimento)" più avanti in questo capitolo.

Se non è possibile raggiungere il riquadro del parcheggio a causa di un ostacolo o per altri motivi, premere il pedale del freno per fermare il veicolo,

quindi sfiorare [Annulla] sullo schermo per disattivare ProPILOT Park. Parcheggiare il veicolo manualmente o portarlo in una posizione più adeguata.

Parcheggio negli spazi a spina di pesce o a pettine

1. Arrestare il veicolo vicino al posto in cui si desidera parcheggiare.
2. Premere l'interruttore ProPILOT Park.

La funzione ProPILOT Park si attiva.



NOTA:

- Se la velocità del veicolo è compresa tra circa 20 km/h e 40 km/h, viene selezionato automaticamente il parcheggio parallelo.
 - Non è possibile attivare ProPILOT Park nei seguenti casi:
 - La velocità del veicolo è di circa 40 km/h o superiore.
 - Gli specchietti retrovisori esterni sono ripiegati.
 - La porta del conducente, la porta del passeggero anteriore, una delle porte posteriori o il portellone posteriore sono aperti.
 - C'è un guasto nel sistema.
 - Il sistema di navigazione si sta avviando.
 - La funzione ProPILOT Park può anche essere attivata premendo <CAMERA> e quindi sfiorando [CAM] sullo schermo dell'Intel­ligent Around View Monitor.
 - Quando ProPILOT Park è attivato, il volume del sistema audio e altri suoni vengono abbassati.
3. Procedere lentamente in avanti e fermarsi a fianco del parcheggio desiderato, a una distanza di circa 1 m (3 ft).

Fermare il veicolo in modo che la porta del conducente sia vicina al centro del parcheggio desiderato.

4. Mentre il veicolo è fermo, controllare che **P** sia visualizzata in corrispondenza del parcheggio desiderato.



Controllare che sia possibile parcheggiare nello spazio indicato da **P**. Controllare che non siano presenti ostacoli all'interno del parcheggio desiderato o nell'area circostante, e controllare che lo spazio a disposizione sia sufficientemente grande per parcheggiarvi il veicolo.

⚠ AVVERTENZA

- Visionare direttamente e tramite gli specchietti retrovisori l'area intorno al veicolo e azionare i freni per fermare il veicolo se questo sembra andare a scontrarsi con un veicolo, persona o oggetto nelle vicinanze. Se le condizioni non sono soddisfacenti, interrompere l'utilizzo di ProPILOT Park. Sfiorare [Annulla] sullo schermo per terminare il parcheggio assistito.
- Le linee guida dello spazio libero indicano l'area che potrebbe venire occupata dal veicolo mentre si sposta nella posizione di parcheggio. Il parcheggio avverrà senza problemi se veicoli, pali e altri ostacoli si trovano al di fuori delle linee guida dello spazio libero.
- Se il riquadro del parcheggio non rappresenta alcuna posizione in cui sia effettivamente possibile parcheggiare (per la presenza di un ostacolo o di un

canale di scolo), impostare manualmente una posizione di parcheggio adeguata.

NOTA:

- Se mentre il veicolo è fermo si tiene premuto l'interruttore ProPILOT Park senza sfiorare [Avvio], i freni vengono azionati automaticamente per tenere fermo il veicolo. Per mettere in movimento il veicolo, azionare la leva del cambio e premere lentamente il pedale dell'acceleratore.
 - È possibile cambiare metodo di parcheggio sfiorando l'icona di selezione del metodo di parcheggio. Fare riferimento a  "Cambio del metodo di parcheggio" più avanti in questo capitolo.
 - È possibile selezionare la posizione di parcheggio sfiorando l'icona della posizione di parcheggio selezionabile (.
 - Se viene azionato l'interruttore degli indicatori di direzione, verranno rilevati i parcheggi sul lato corrispondente all'indicazione.
5. Tenere premuto il pedale del freno e sfiorare [Avvio] sullo schermo.

Il parcheggio assistito si avvia.

Quando l'assistenza si avvia, l'icona dell'assistenza PROPILOT Park diventa verde e i freni vengono azionati automaticamente per tenere fermo il veicolo. Non è possibile avviare il parcheggio

assistito se il sistema determina che non è possibile spostarsi nella posizione di parcheggio a causa di un ostacolo rilevato dai sensori di parcheggio (sonar) e dalle telecamere.

In questo caso, parcheggiare il veicolo manualmente.

NOTA:

- L'indicatore di direzione viene attivato automaticamente, in corrispondenza del lato in cui sono rilevati i parcheggi.
- Se si sfiora [Annulla], il veicolo si ferma, si attiva il freno di stazionamento elettrico e ProPILOT Park viene disattivato. Se si sfiora il tasto prima di avviare il parcheggio assistito, viene visualizzata di nuovo la schermata precedente e viene ripresa l'operazione di rilevamento della posizione di parcheggio.
- Azionando il pedale dell'acceleratore, i freni vengono rilasciati.
- Quando si avvia il parcheggio assistito, la funzione dei sensori di parcheggio (sonar) si attiva automaticamente. Quando ProPILOT Park si disattiva, i sensori di parcheggio (sonar) ritornano alla condizione impostata sul display informativo multifunzione.
- Mentre è attivo il parcheggio assistito, la schermata non cambierà, neanche premendo <MAP>, <MENU>, o <AUDIO>.

- Premendo <CAMERA>, ProPILOT Park si disattiva. Per ulteriori dettagli, vedere  "Disattivazione della funzione ProPILOT Park" più avanti in questo capitolo.

6. Tenendo premuto l'interruttore ProPILOT Park, rilasciare gradualmente il pedale del freno e portare lentamente in avanti il veicolo.

Il veicolo si porta nella posizione corrispondente al rettangolo della posizione di partenza per la retromarcia (nella direzione della freccia sull'icona del veicolo).

Premere il pedale del freno e regolare la velocità del veicolo in base alle condizioni circostanti presenti.

Rilasciando l'interruttore ProPILOT Park, il veicolo si ferma. Tenere premuto di nuovo l'interruttore per riprendere il movimento del veicolo.

NOTA:

- Il percorso verso la posizione di parcheggio e il numero di manovre variano a seconda della posizione di parcheggio impostata e della posizione degli ostacoli rilevati dai sensori di parcheggio (sonar) e dalle telecamere.
- Non è possibile avviare il parcheggio assistito nei casi seguenti. Dopo aver corretto le condizioni, tenere premuto l'interruttore ProPILOT Park per riprendere il parcheggio assistito.

- La cintura di sicurezza del conducente non è allacciata.
 - La posizione del cambio è P (Parcheggio).
 - Il freno di stazionamento elettrico è azionato.
 - Il sistema ESP è disattivato.
- **Non è possibile avviare il parcheggio assistito se il veicolo si trova in forte pendenza. Parcheggiare il veicolo manualmente.**
7. **Quando il veicolo entra nel rettangolo della posizione di partenza per la retromarcia (verde), la leva del cambio si sposta automaticamente e il veicolo si muove in retromarcia.**

Se non è possibile raggiungere l'area corrispondente al rettangolo della posizione di partenza per la retromarcia a causa di un ostacolo, premere il pedale del freno e fermare il veicolo vicino all'ostacolo. Cambiare la posizione della leva del cambio per cambiare direzione. Fare riferimento a  "Cambiare la direzione di marcia del parcheggio assistito" più avanti in questo capitolo.

NOTA:

Il parcheggio assistito potrebbe terminare automaticamente se il sistema determina che non è possibile spostarsi nella posizione di parcheggio a causa di un ostacolo rilevato dai sensori di parcheggio (sonar) e dalle telecamere. Portare il veicolo in una posizione più adeguata.

8. **Quando il veicolo si trova nel riquadro del parcheggio (rosso), il veicolo si ferma e il parcheggio assistito viene terminato.**

Un segnale acustico e il display informano il conducente del termine del parcheggio assistito.

A questo punto, il cambio passa alla posizione P (Parcheggio) e il freno di stazionamento elettrico viene azionato.

Quando il parcheggio assistito termina, rilasciare l'interruttore ProPILOT Park.

Il parcheggio assistito potrebbe terminare automaticamente prima che il veicolo si trovi nel riquadro del parcheggio (rosso).

Fare riferimento a  "Disattivazione automatica mentre il parcheggio assistito è in corso (con veicolo in movimento)" più avanti in questo capitolo.

Se non è possibile raggiungere il riquadro del parcheggio a causa di un ostacolo o per altri motivi, premere il pedale del freno per fermare il veicolo, quindi sfiorare [Annulla] sullo schermo per disattivare ProPILOT Park. Parcheggiare il veicolo manualmente o portarlo in una posizione più adeguata.

NOTA:

Se le linee guida dello spazio libero vengono a contatto con un veicolo parcheggiato o un al-

tro ostacolo, il sensore di parcheggio (sonar) può rilevare l'ostacolo e fermare il veicolo, impedendo al sistema di eseguire la procedura di parcheggio.

INTERRUZIONE DI PROPILOT PARK

Se il conducente rilascia l'interruttore ProPILOT Park mentre è in corso il parcheggio assistito, i freni vengono azionati automaticamente per fermare il veicolo e la leva del cambio passa in posizione N (Folle).

È possibile riprendere il parcheggio assistito tenendo di nuovo premuto l'interruttore ProPILOT Park.

Arresto automatico del parcheggio assistito

Nei seguenti casi, i freni vengono azionati automaticamente e il veicolo si ferma.

- Rilevamento di un ostacolo nella direzione di marcia.
- Slacciamento della cintura di sicurezza del conducente.

Rilasciare l'interruttore ProPILOT Park. È possibile riprendere il parcheggio assistito tenendo di nuovo premuto l'interruttore dopo aver confermato che le condizioni sono state corrette.

NOTA:

- **Quando il parcheggio assistito viene ripreso, il cambio passa automaticamente in posizione D (Marcia) o R (Retromarcia).**
- **Quando il parcheggio assistito viene ripreso dopo l'arresto del veicolo a causa di un osta-**

colo rilevato, la direzione di marcia cambia e vengono effettuate manovre per proseguire il parcheggio assistito.

- Non è possibile riprendere il parcheggio assistito se il sistema determina che non è possibile spostarsi nella posizione di parcheggio a causa di un ostacolo rilevato dai sensori di parcheggio (sonar) e dalle telecamere.
- Il parcheggio assistito non può essere ripreso se la cintura di sicurezza del conducente non è allacciata.

DISATTIVAZIONE DELLA FUNZIONE PROPILOT PARK

Sfiorare [Fine] o [Annulla] sullo schermo per disattivare la funzione ProPILOT Park.

Se ProPILOT Park viene disattivato mentre è in corso il parcheggio assistito, i freni vengono azionati automaticamente, il veicolo si ferma e viene azionato il freno di stazionamento elettrico. A questo punto, il cambio passa in posizione N (Folle).

Disattivazione automatica durante il rilevamento della posizione di parcheggio

Nei seguenti casi ProPILOT Park viene disattivato automaticamente.

- Viene aperta la porta del conducente, la porta del passeggero anteriore, una delle porte posteriori o il portellone posteriore.
- Sono trascorsi almeno 3 minuti dall'attivazione di ProPILOT Park.

- Il veicolo è stato guidato per almeno 500 m dopo l'attivazione di ProPILOT Park.
- Il veicolo ha superato la velocità di circa 40 km/h.
- Gli specchietti retrovisori esterni sono ripiegati.
- Sono state cambiate le schermate premendo il pulsante <MAP> o <CAMERA>.
- È stato rilevato un malfunzionamento nel sistema.



ATTENZIONE

Se ProPILOT Park si disattiva automaticamente durante il rilevamento della posizione di parcheggio, i freni non vengono azionati automaticamente.

Disattivazione automatica mentre il parcheggio assistito è in corso (con veicolo in movimento)

Nei seguenti casi ProPILOT Park si disattiva automaticamente.

Se il parcheggio assistito termina automaticamente, i freni vengono azionati automaticamente, il veicolo si ferma e viene azionato il freno di stazionamento elettrico. A questo punto, il cambio passa in posizione N (Folle) o P (Parcheggio).

- Il conducente aziona il volante.
- Il conducente aziona il pedale dell'acceleratore.

- La porta del conducente, la porta del passeggero o una delle porte posteriori è stata aperta oppure il portellone posteriore è stato aperto.
- Il freno di stazionamento elettrico è stato azionato.
- La leva del cambio è passata in posizione P (Parcheggio) o N (Folle).
- La leva del cambio è passata in posizione D (Marcia) o R (Retromarcia).
- È stato premuto <CAMERA>.
- Gli specchietti retrovisori esterni sono stati ripiegati.
- Il sistema ha stabilito che non è possibile spostarsi nella posizione del parcheggio a causa della presenza di un ostacolo o per altri motivi.
- Il sistema ha stabilito che si è verificato uno scostamento notevole della posizione di parcheggio utilizzata per il parcheggio assistito.
- Il sistema ESP è stato disattivato.
- È stato attivato il sistema ESP/TCS/ABS.
- Il veicolo ha superato la velocità di circa 8 km/h
- È stato rilevato un malfunzionamento nel sistema.
- Una qualsiasi delle seguenti condizioni si verifica in un luogo vicino alla posizione di parcheggio.
 - L'interruttore ProPILOT Park è stato rilasciato.
 - È stato rilevata la presenza di un ostacolo nel percorso di parcheggio.

- Il conducente ha slacciato la propria cintura di sicurezza.

Disattivazione automatica mentre il parcheggio assistito è in corso (con veicolo non in movimento)

Nei seguenti casi, l'utente viene informato tramite un segnale acustico e il display e ProPILOT Park si disattiva automaticamente.

A questo punto, viene azionato il freno di stazionamento elettrico. La posizione del cambio, tuttavia, non cambia.

- La porta del conducente, la porta del passeggero o una delle porte posteriori è stata aperta oppure il portellone posteriore è stato aperto.
- Il freno di stazionamento elettrico è stato azionato.
- La leva del cambio è passata in posizione N (Folle) o P (Parcheggio).
- È trascorso almeno 1 minuto dal rilascio dell'interruttore ProPILOT Park.
- È stato premuto <CAMERA>.
- Gli specchietti retrovisori esterni sono stati ripiegati.
- Il sistema ESP è stato disattivato.
- È stato attivato il sistema ESP/TCS/ABS.
- È stato rilevato un malfunzionamento nel sistema.

Funzionamento del pedale dell'acceleratore durante l'interruzione temporanea del parcheggio assistito

Azionando il pedale dell'acceleratore mentre il parcheggio assistito è temporaneamente interrotto, il conducente riceve una notifica tramite un segnale acustico e il display e ProPILOT Park si disattiva automaticamente.

Se il cambio è in posizione N (Folle), viene azionato il freno di stazionamento elettrico.

Se il cambio è in posizione D (Marcia) o R (Retromarcia), il veicolo comincia a muoversi in base all'azionamento del pedale dell'acceleratore.

CAMBIO DEL METODO DI PARCHEGGIO

È possibile cambiare metodo di parcheggio sfiorando l'icona di selezione del metodo di parcheggio prima di sfiorare [Avvio].

Il metodo di parcheggio cambia ogni volta che viene sfiorata l'icona di selezione del metodo di parcheggio.

Metodi disponibili:

Parcheggio a pettine o a spina di pesce in retromarcia  :

Supporta la procedura di parcheggiare in retromarcia in un posto di parcheggio dove i veicoli sono parcheggiati uno a fianco dell'altro.

Parcheggio parallelo (tra due auto)  :

Supporta la procedura di parcheggiare in retromarcia in un posto di parcheggio dove i veicoli sono parcheggiati uno dietro all'altro.

Parcheggio a pettine o a spina di pesce in avanti



Supporta la procedura di parcheggiare in avanti in un posto di parcheggio dove i veicoli sono parcheggiati uno a fianco dell'altro.

NOTA:

È possibile configurare le impostazioni per il nuovo metodo di parcheggio selezionato. Fare riferimento a  "Impostazioni della funzione ProPILOT Park" più avanti in questo capitolo.

A PROPOSITO DEI METODI DI PARCHEGGIO DI PROPILOT PARK

Parcheggio parallelo (rilevamento sonar)

Sorpassare la posizione di parcheggio ad una distanza inferiore a circa 1 m (A) a fianco del parcheggio desiderato.

Se la distanza dalla posizione di parcheggio è troppo grande, potrebbe non essere possibile rilevare eventuali ostacoli.

La precisione della posizione di parcheggio dipende dalla posizione e l'angolo dell'oggetto.



Esempio di parcheggio prima dell'ostacolo

Ⓐ Campo di rilevamento dei sensori

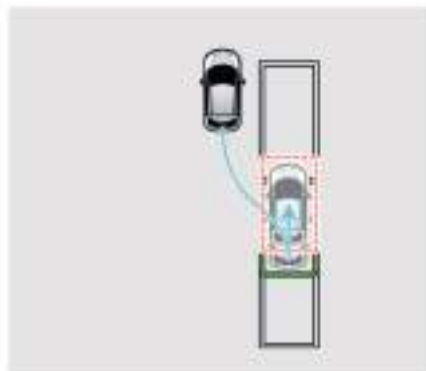

Ⓐ Campo di rilevamento dei sensori

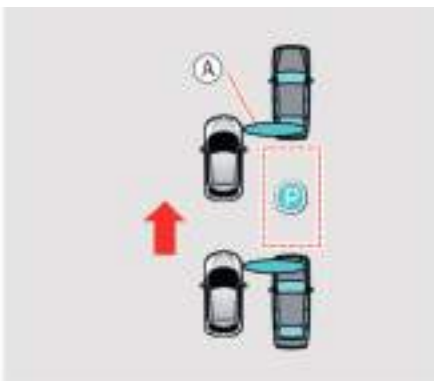

Esempio di parcheggio tra ostacoli

Il parcheggio viene effettuato secondo un percorso come quello illustrato in figura.

Il percorso di parcheggio e il numero di manovre variano a seconda della posizione del parcheggio e degli ostacoli circostanti presenti.

Parcheggio parallelo (rilevamento linee di demarcazione)

Avvicinarsi alla posizione di parcheggio ad una distanza di circa 1 m Ⓐ a fianco del parcheggio desiderato.

Se la distanza dalla posizione di parcheggio è troppo grande, potrebbe non essere possibile rilevare eventuali ostacoli o le linee di demarcazione del parcheggio.

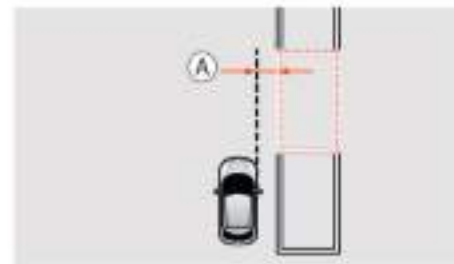

Procedere lentamente in avanti e premere il pedale del freno per fermare il veicolo quando è parallelo alla posizione del parcheggio

Fermare il veicolo in modo che la porta del conducente si trovi a fianco del bordo anteriore del parcheggio desiderato.

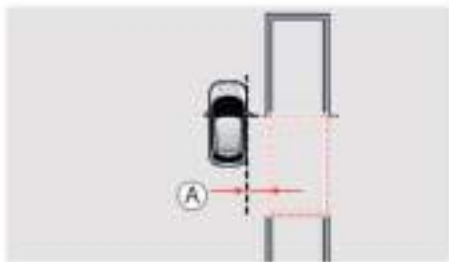

Il parcheggio viene effettuato secondo un percorso come quello illustrato in figura. A seconda degli ostacoli e della distanza dalla posizione di parcheggio, l'operazione di parcheggio potrebbe iniziare con la retromarcia.

Il percorso di parcheggio e il numero di manovre variano a seconda della posizione del parcheggio e degli ostacoli circostanti presenti.

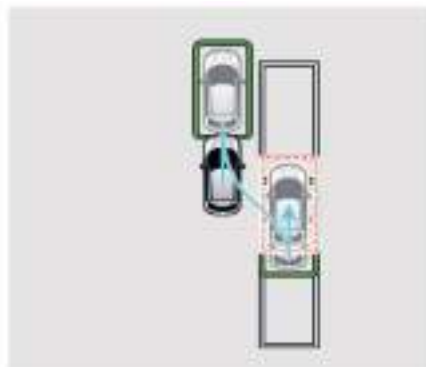

Esempio di percorso che inizia con movimento in avanti

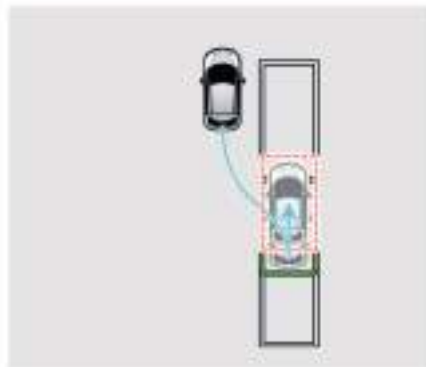

Esempio di percorso che inizia con movimento all'indietro

Parcheggio negli spazi a spina di pesce o a pettine

Avvicinarsi alla posizione di parcheggio ad una distanza di circa 1 m (A) a fianco del parcheggio desiderato.

Se la distanza dalla posizione di parcheggio è troppo grande, potrebbe non essere possibile rilevare eventuali ostacoli, oppure potrebbe non essere possibile rilevare le linee di demarcazione del parcheggio. Fare riferimento a  "Funzione di rilevamento della posizione di parcheggio" più avanti in questo capitolo.

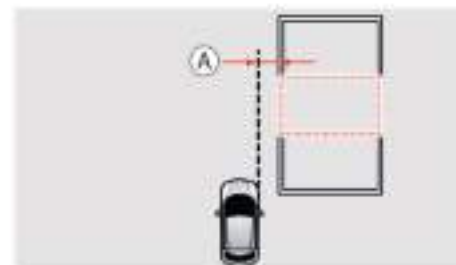

Procedere lentamente in avanti e premere il pedale del freno per fermare il veicolo ad angolo retto rispetto alla posizione di parcheggio.

Fermare il veicolo in modo che la porta del conducente si trovi vicino al centro del parcheggio desiderato a una distanza di circa 1 m (A).

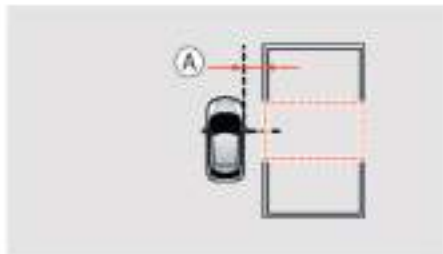

Il parcheggio assistito viene effettuato secondo un percorso come quello illustrato nella figura.



Il percorso di parcheggio e il numero di manovre variano a seconda della posizione del parcheggio e degli ostacoli circostanti presenti.

Parcheggio in avanti

Avvicinarsi alla posizione di parcheggio ad una distanza di circa 1 m (A) a fianco del parcheggio desiderato.

Se la distanza dalla posizione di parcheggio è troppo grande, potrebbe non essere possibile rilevare eventuali ostacoli o le linee di demarcazione del parcheggio.

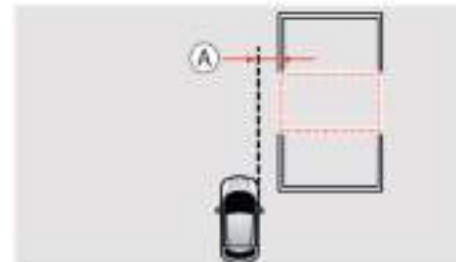

Procedere lentamente in avanti e premere il pedale del freno per fermare il veicolo ad angolo retto rispetto alla posizione di parcheggio.

Fermare il veicolo in modo che la porta del conducente sia vicina al centro del parcheggio desiderato.

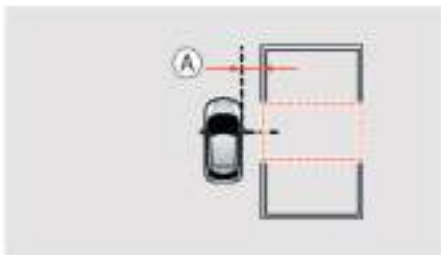

Il parcheggio assistito viene effettuato secondo un percorso come quello illustrato nella figura.

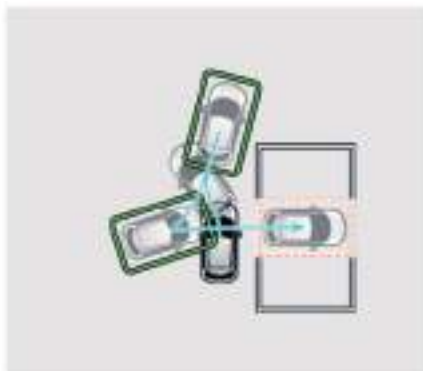

Il percorso e il numero di manovre variano a seconda della posizione di parcheggio e degli ostacoli circostanti presenti.

Regolazione della posizione di parcheggio

La posizione di parcheggio può essere regolata manualmente.

1. **Premere il pedale del freno e fermare il veicolo, quindi sfiorare l'icona di regolazione del riquadro del parcheggio () sullo schermo.**

Quando è visualizzato (), il riquadro del parcheggio è visualizzato nella posizione ().

Se non viene rilevata alcuna posizione di parcheggio, il riquadro del parcheggio è visualizzato nella posizione predefinita.

2. **Sfiorare la freccia sullo schermo per le regolazioni di precisione.**



NOTA:

- **Le linee guida dello spazio libero visualizzate indicano l'area che potrebbe venire occupata dal veicolo mentre si sposta nella posizione di parcheggio. Il parcheggio avverrà senza problemi se veicoli, pali e altri ostacoli si trovano al di fuori delle linee guida dello spazio libero.**
- **Per spostare il riquadro del parcheggio, sfiorare lo schermo con la vista a volo d'uccello.**

- La direzione del riquadro del parcheggio può essere cambiata azionando l'interruttore degli indicatori di direzione.

CAMBIARE LA DIREZIONE DI MARCIA DEL PARCHEGGIO ASSISTITO

Se nella direzione di marcia del veicolo è presente un ostacolo (ad esempio un palo) o un punto più basso del livello del suolo (ad esempio una buca o una scogliera), premere il pedale del freno per fermare il veicolo e rilasciare l'interruttore ProPILOT Park.

Utilizzare la leva del cambio per cambiare la direzione di marcia e premere di nuovo l'interruttore ProPILOT Park per riprendere il parcheggio assistito.

(Esempio) In presenza di un veicolo parcheggiato

1. **Abbassare il pedale del freno per fermare il veicolo e rilasciare l'interruttore ProPILOT Park.**

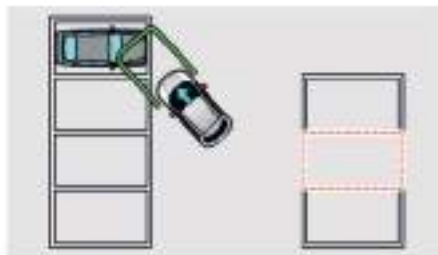

2. **Utilizzare la leva del cambio per cambiare la direzione di marcia.**

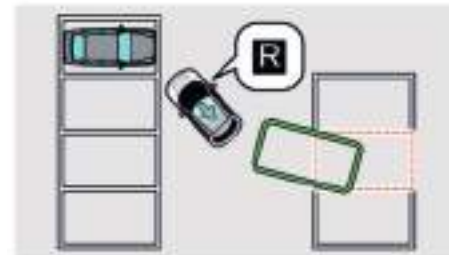

Quando si preme di nuovo l'interruttore ProPILOT Park, il parcheggio assistito viene ripreso.

NOTA:

Non è possibile riprendere il parcheggio assistito se il sistema determina che non è possibile spostarsi nel parcheggio a causa della presenza di un ostacolo rilevato dai sensori di parcheggio (sonar) o dalle telecamere.

FUNZIONE DI RILEVAMENTO DELLA POSIZIONE DI PARCHEGGIO

Per rilevare la posizione di parcheggio sono utilizzati i sensore di parcheggio (sonar) e le telecamere. Possono essere rilevate più posizioni di parcheggio.

Le linee di demarcazione del parcheggio vengono riconosciute tramite le telecamere e le posizioni di parcheggio vengono visualizzate.

Una posizione di parcheggio non viene visualizzata se i sensori di parcheggio (sonar) rilevano un ostacolo all'interno del parcheggio rilevato.

NOTA:

Se l'obiettivo della telecamera della vista anteriore, della vista anteriore laterale o della vista posteriore è sporco o presenta gocce d'acqua o altre sostanze, le posizioni di parcheggio rilevabili potrebbero essere limitate.

Quando è selezionato il parcheggio a pettine o a spina di pesce in retromarcia o in avanti

Una posizione di parcheggio viene rilevata nelle seguenti condizioni:

- Vengono riconosciuti i parcheggi che hanno una larghezza di circa 2,3 m a 2,5 m ①.
- Vengono riconosciute linee di demarcazione del parcheggio costituite da linee singole o a forma di U
- Vengono riconosciute linee di demarcazione del parcheggio con una larghezza di circa 15 cm.

- Il riconoscimento si verifica quando sono presenti linee di demarcazione di parcheggio in uno spazio compreso tra il margine anteriore del veicolo e una distanza di circa 2 m dal margine posteriore del veicolo ②.
- Il riconoscimento si verifica quando un parcheggio si trova a circa 1 m dal veicolo ③.
- Se [Selezione lato parcheggio automatica] è attivo, vengono rilevate posizioni di parcheggio su entrambi i lati del veicolo.

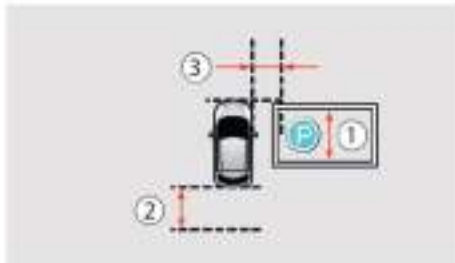

- ① Circa 2,3 m (8 ft).
- ② Circa 2 m (6,5 ft).
- ③ Circa 1 m (3 ft).

Una posizione di parcheggio non viene visualizzata se attraverso il parcheggio rilevato dalle telecamere nel campo di rilevamento dei sensori anteriori (sonar) viene rilevato un ostacolo.

Eventuali ostacoli presenti al di fuori del campo di rilevamento dei sensori non possono essere rilevati.



Ⓐ Campo di rilevamento dei sensori

Quando è selezionato il parcheggio parallelo

Una posizione di parcheggio viene rilevata nelle seguenti condizioni.

- Vengono riconosciuti i parcheggi che hanno una lunghezza di circa 5 a 6 m ①.
- Vengono riconosciute linee di demarcazione del parcheggio costituite da linee singole.

- Vengono riconosciute linee di demarcazione del parcheggio con una larghezza di circa 15 cm.
- Il riconoscimento si verifica quando sono presenti linee di demarcazione di parcheggio in uno spazio compreso tra la porta del conducente e una distanza di circa 3 m dal margine posteriore del veicolo ②.
- Il riconoscimento si verifica quando un parcheggio si trova a circa 1 m dal veicolo ③.
- Se [Selezione lato parcheggio automatica] è attivo, vengono rilevate posizioni di parcheggio su entrambi i lati del veicolo.



- ① Circa 5 m (15 ft).
- ② Circa 3 m (10 ft).
- ③ Circa 1 m (3 ft).

Una posizione di parcheggio non viene visualizzata se attraverso il parcheggio rilevato dalle telecamere nel campo di rilevamento dei sensori anteriori (sonar) viene rilevato un ostacolo.

Eventuali ostacoli presenti al di fuori del campo di rilevamento dei sensori non possono essere rilevati.

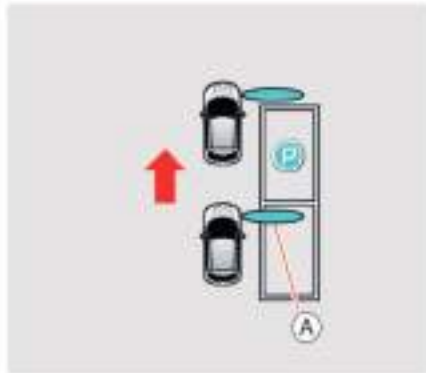

Ⓐ Campo di rilevamento dei sensori

Se le linee di demarcazione del parcheggio non vengono riconosciute, vengono utilizzati i sensori di parcheggio (sonar) per rilevare il parcheggio in base agli ostacoli circostanti presenti.

A seconda della posizione e degli angoli degli ostacoli circostanti presenti, il riquadro del parcheggio potrebbe discostarsi.

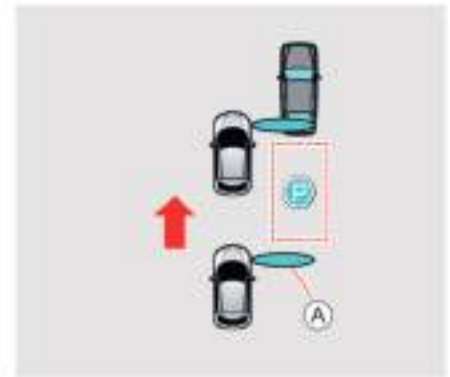

Esempio di parcheggio prima dell'ostacolo

Ⓐ Campo di rilevamento dei sensori

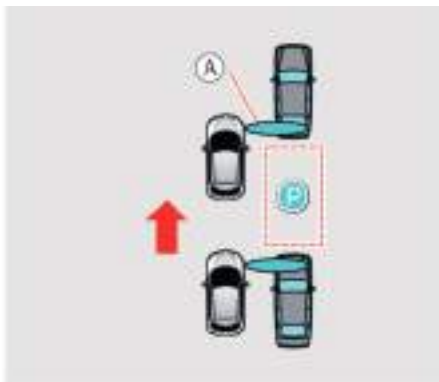

Esempio di parcheggio tra ostacoli

Ⓐ Campo di rilevamento dei sensori

TELECAMERE E SENSORI DI PARCHEGGIO (SONAR) UTILIZZATI PER LA FUNZIONE PROPILOT PARK

Telecamere

Vengono utilizzate le telecamere del sistema Intelligent Around View Monitor.

Per ottenere il massimo dalle funzionalità delle telecamere, osservare quanto segue.

- Tenere puliti gli obiettivi delle telecamere.
- Le telecamere sono dispositivi di precisione. Non sottoporli a forti urti, come quelli causati dall'idropulitrice.

- Non coprire le telecamere con adesivi o altri oggetti.

Sensori di parcheggio (sonar)

Sono utilizzati 12 sensori di parcheggio (sonar) situati sui lati anteriore, posteriore, sinistro e destro.

Per ottenere il massimo dalle funzionalità dei sensori sonar, osservare quanto segue

- Tenere puliti i sensori di parcheggio (sonar).
- I sensori di parcheggio (sonar) sono dispositivi di precisione. Non sottoporli a forti urti, come quelli causati dall'idropulitrice.
- Non coprire i sensori di parcheggio (sonar) con adesivi o altri oggetti.

PRECAUZIONI PER L'USO DI PROPILOT PARK

⚠ ATTENZIONE

- Non guidare mai osservando solo lo schermo. C'è il rischio di urtare un ostacolo o di provocare un incidente imprevisto.
- Prestare attenzione al movimento dei veicoli e delle persone nell'area circostante. L'assistenza al parcheggio è fornita mediante l'uso efficace del percorso rilevato. Quando si utilizza il parcheggio assistito, prestare attenzione agli spostamenti dei veicoli in arrivo, dei veicoli che seguono e dei pedoni.

- I dossi non possono essere rilevati e probabilmente neanche i bordi del marciapiede.

Abbassare il pedale del freno per fermare il veicolo se sembra che le ruote urtino il bordo del marciapiede o che il veicolo superi un dosso. Si rischia di danneggiare il veicolo.

- Quando l'assistenza al parcheggio mediante ProPILOT Park non è più necessario, disattivare la funzione ProPILOT Park. Se si lascia attiva la funzione ProPILOT Park, si potrebbe verificare un incidente imprevisto.
- Prima di uscire dal veicolo, verificare che il freno di stazionamento elettrico sia azionato e che il cambio sia in posizione P (Parcheggio).
- Prima di usare ProPILOT Park, visionare l'area intorno al veicolo per confermare che lo spazio sia sufficiente per effettuare le manovre e le altre operazioni di parcheggio.
- A seconda delle circostanze, rumori provenienti dall'interno o dall'esterno del veicolo possono impedire al conducente di sentire il segnale acustico di avvertimento.
- Non utilizzare ProPILOT Park nelle seguenti circostanze:
 - In luoghi molto trafficati per la presenza di veicoli e persone
 - In luoghi con divieto di sosta o di fermata
 - In luoghi troppo stretti per il veicolo

- In luoghi in cui non è possibile parcheggiare a causa di buche, fosse ecc.
- All'interno di strade strette
- In forte pendenza
- Su strade sterrate o con fondo ghiaioso o non asfaltato
- Con fondo stradale sdruciolevole, ad esempio in presenza di neve o ghiaccio
- Con fondo stradale non piano a causa di pendenza, gradini, bordo del marciapiede, solchi di ruote o per altri motivi
- In una strada su cui l'asfalto si è sciolto a causa dell'eccessivo calore
- In aree di parcheggio in cui sia installato un riscaldatore per evitare la formazione di ghiaccio sul fondo stradale
- In luoghi o aree di parcheggio meccanizzate con presenza di ostacoli negli spazi di parcheggio
- Con un veicolo sovraccarico
- Se sono montati pneumatici usurati, la ruota di emergenza, la ruota di scorta, o le catene da neve.
- Quando la pressione degli pneumatici non è corretta
- Quando è installato un gancio di traino o un accessorio simile
- Quando un oggetto aderisce alla telecamera, interferendo con il campo visivo di questa
- Quando le immagini della telecamera sono difficili da vedere a causa di sporco, luce solare, ombre o altri motivi

- Quando gli specchietti retrovisori esterno non sono completamente aperti
 - Quando le telecamere non sono installate correttamente
 - Quando sul paraurti è installato un oggetto che interferisce con il funzionamento dei sensori di parcheggio (sonar)
 - Quando il paraurti presenta una tacca o altre irregolarità
 - In presenza di pioggia, neve, fango o altre sostanze sui sensori di parcheggio (sonar)
 - Quando il veicolo è inclinato a causa di un carico estremamente pesante o posizionato su un lato
- In condizioni simili a quelle descritte di seguito, i sensori di parcheggio (sonar) e le telecamere potrebbero non essere in grado di rilevare un ostacolo, e la posizione di parcheggio o le manovre potrebbero non venire impostate correttamente. Se è presente un ostacolo, premere il pedale del freno e fermare il veicolo o eseguire altre operazioni di guida appropriate.
 - Persone, animali o altri ostacoli in movimento; in particolare, potrebbe non essere possibile rilevare una persona a causa del tipo di abito che egli/essa indossa.
 - Ostacoli bassi
 - Posizioni più basse del livello del suolo, ad esempio fosse o buche
 - Pali o altri ostacoli stretti

- Ostacoli sottili, ad esempio cavi, corde o catene
- Ostacoli con una struttura a rete, ad esempio reti metalliche, staccionate o carrelli
- Ostacoli con forme appuntite
- Tubature e altri ostacoli situati su muri o strutture simili
- Ostacoli situati a grande altezza
- Oggetti spugnosi, neve o altri ostacoli con una superficie morbida in grado di assorbire le onde sonore
- Ostacoli estremamente vicini al paraurti
- Ostacoli che entrano nel raggio d'azione dei sensori di parcheggio (sonar) quando il veicolo effettua una curva
- Ostacoli che si avvicinano rapidamente al veicolo
- Ostacoli situati ai lati del veicolo
- Ostacoli non paralleli alle parti anteriore e posteriore del veicolo
- Quando i sensori di parcheggio (sonar) sono ghiacciati o in presenza di pioggia, neve, ghiaccio, sporco o altre sostanze su di essi
- Quando il veicolo è molto inclinato
- In condizioni di caldo o freddo estremo
- Durante la guida su strade accidentate, in collina, su ghiaia o erba
- In presenza di forte rumore nell'area circostante
- In presenza di apparecchiature che generano ultrasuoni (compresi veicoli dotati di sensori (sonar)) nell'area circostante

- Quando il veicolo è bagnato
- Quando l'area circostante è buia, ad esempio di notte, in luoghi sotterranei o in garage sopraelevati
- Quando le linee di demarcazione del parcheggio non sono ben visibili a causa di cattive condizioni meteo (pioggia, neve, nebbia, polvere, sabbia o tempeste di neve)
- Quando l'obiettivo della telecamera è offuscato a causa del contatto con acqua
- Quando una forte luce proveniente dal sole o dall'illuminazione pubblica colpisce la strada
- Quando il fondo stradale è bagnato e riflettente, ad esempio durante o dopo un acquazzone, o in presenza di pozze d'acqua sul fondo stradale
- Quando la luce solare colpisce direttamente la telecamera, ad esempio al mattino o alla sera
- Quando l'obiettivo della telecamera è sporco o presenta gocce d'acqua
- Quando un oggetto aderisce alla telecamera, interferendo con il campo visivo di questa
- In condizioni simili a quelle descritte di seguito, potrebbero essere azionati i freni o un controllo corretto del parcheggio non è possibile.
 - In presenza di pioggia, neve, ghiaccio, sporco o altre sostanze sui sensori di parcheggio (sonar)
 - In presenza di forte rumore nell'area circostante

- In presenza di apparecchiature che generano ultrasuoni (compresi veicoli dotati di sensori (sonar)) nell'area circostante
- In presenza di erba folta nell'area circostante
- Quando si passa vicino a una struttura caratterizzata da protuberanze e avvallamenti
- Quando è presente una struttura (ad esempio un muro, un impianto per la riscossione dei pedaggi o il cancello dell'area di parcheggio) nelle immediate vicinanze del fianco del veicolo
- In presenza di un gradino, un oggetto sporgente o il coperchio dello scolo fognario sulla strada
- Quando si passa sotto una bandiera, una tenda in plastica o un oggetto simile
- In presenza di blocchi di neve attorno al veicolo
- In condizioni simili a quelle descritte di seguito, un parcheggio assistito corretto verso la posizione impostata potrebbe non essere possibile. Portare il veicolo in una posizione più adeguata, secondo necessità.
 - Quando il fondo stradale non è piano
 - Quando il veicolo è inclinato a causa di un carico estremamente pesante o posizionato su un lato
- In condizioni simili a quelle descritte di seguito, potrebbe essere difficile o impossibile rilevare una posizione di parcheggio.

- Quando il veicolo è troppo vicino al parcheggio
- In un'area di parcheggio senza linee di demarcazione, in cui i parcheggi sono separati da corde, blocchi o altri mezzi
- Quando le linee di demarcazione del parcheggio non sono ben visibili perché sbiadite o sporche
- Quando il contrasto tra la strada e le linee di demarcazione del parcheggio è basso
- Quando le linee di demarcazione del parcheggio sulla strada sono gialle o di un altro colore diverso dal bianco
- Quando il parcheggio è estremamente largo o stretto
- Quando le linee di demarcazione del parcheggio sono troppo corte
- Quando le linee di demarcazione del parcheggio sono troppo larghe o strette
- Quando le linee di demarcazione del parcheggio non risultano parallele nell'immagine della telecamera a causa dell'inclinazione dell'area di parcheggio o per altri motivi
- Quando le linee di demarcazione del parcheggio sono collegate a linee diagonali o ad altra segnaletica
- Quando l'ombra del veicolo, degli alberi o di altri oggetti viene proiettata sulle linee di demarcazione del parcheggio
- In presenza di un veicolo o di altri ostacoli sulle linee di demarcazione del parcheggio

- In presenza di un ostacolo nel parcheggio
- Quando l'area circostante è buia, ad esempio di notte, in luoghi sotterranei o in garage sopraelevati
- Quando le linee di demarcazione del parcheggio non sono ben visibili a causa di cattive condizioni meteo (pioggia, neve, nebbia, polvere, sabbia o tempeste di neve)
- Quando l'obiettivo della telecamera è offuscato a causa del contatto con acqua
- Quando la luce del sole o dell'illuminazione pubblica si riflette sulla strada
- Quando una forte luce proveniente dal sole o dall'illuminazione pubblica colpisce la strada
- Quando il fondo stradale è bagnato e riflettente, ad esempio durante o dopo un acquazzone, o in presenza di pozze d'acqua sul fondo stradale
- Quando la luce solare colpisce direttamente la telecamera, ad esempio al mattino o alla sera
- Quando l'obiettivo della telecamera è sporco o presenta gocce d'acqua
- Quando un oggetto aderisce alla telecamera, interferendo con il campo visivo di questa
- In presenza di un gradino, un solco, una pittura sulla strada, una linea riverniciata o simili
- In presenza di accumuli di neve o di agenti per lo scioglimento della neve

- Quando l'area di parcheggio è pavimentata in pietra o erba
- Quando sullo schermo risulta la presenza di un'immagine sul parcheggio che rappresenta un motivo di disturbo
- Quando nel parcheggio sono verniciate lettere o altri caratteri
- Quando il colore e la luminosità della strada non sono uniformi
- Quando il veicolo fermato risulta inclinato rispetto al parcheggio
- Quando la strada è stretta
- In presenza di un ostacolo davanti al veicolo
- In presenza di pioggia, neve, ghiaccio, sporco o altre sostanze sui sensori di parcheggio (sonar)
- In presenza di forte rumore nell'area circostante
- In presenza di apparecchiature che generano ultrasuoni (compresi veicoli dotati di sensori (sonar)) nell'area circostante
- In presenza di erba folta nell'area circostante
- In presenza di un gradino, un oggetto sporgente o il coperchio dello scolo fognario sulla strada
- In presenza di blocchi di neve attorno al veicolo
- In condizioni simili a quelle descritte di seguito, la posizione di parcheggio potrebbe non essere rilevata nel punto corretto.
 - Quando la luce si riflette in modo da rappresentare linee di demarcazione, il riflesso di un edificio o un altro oggetto,

- to, un gradino, un canale di scolo, una pittura sulla strada, una linea riverniciata o simili
- In presenza di segni dovuti a lavori stradali, lettere tracciate sul fondo stradale, pali o altri ostacoli
- Quando il fondo stradale è bagnato e riflettente, ad esempio durante o dopo un acquazzone, o in presenza di pozze d'acqua sul fondo stradale
- Quando il colore e la luminosità della strada non sono uniformi
- Quando l'area di parcheggio è in pendenza
- Quando una pedana laterale o l'ombra del veicolo si trova sopra una linea di demarcazione
- Quando le linee di demarcazione del parcheggio non sono ben visibili perché sbiadite o sporche
- Quando l'ombra del veicolo o di alberi influisce sul funzionamento del sistema

MALFUNZIONAMENTO DELLA FUNZIONE PROPILOT PARK

In caso di anomalia del sistema, sullo schermo viene visualizzato un messaggio di avvertimento, il colore dell'icona dell'assistenza ProPILOT Park diventa arancione e ProPILOT Park viene disattivato automaticamente. Se viene visualizzato un messaggio di avvertimento mentre il sistema è in funzione, fermare il veicolo in un luogo sicuro, portare il pulsante di avviamento in posizione OFF e di nuovo in posizione ON.

Se dopo questa operazione non è possibile attivare la funzione ProPILOT Park, ci potrebbe essere un malfunzionamento nel sistema. Ciò non influisce sulla guida normale. Tuttavia, far controllare il sistema presso uno specialista per la riparazione di veicoli elettrici LEAF, come un Concessionario di veicoli elettrici autorizzato NISSAN.

IMPOSTAZIONI DELLA FUNZIONE PROPILOT PARK

1. Sforare [Imposta] sulla barra di avvio.
2. Sforare [Parcheggio pilotato].
3. Selezionare la voce di impostazione che si desidera regolare.

Voci disponibili:

- [Selezione ultima modalità di parcheggio]
Quando questa voce è attivata, verrà selezionato il metodo di parcheggio utilizzato più di recente.
Quando questa voce è disattivata, verrà selezionato il parcheggio parallelo.
- [Selezione lato parcheggio automatica]
Quando questa voce è attivata, vengono rilevate le posizioni di parcheggio su entrambi i lati del veicolo.
Quando questa voce è disattivata, vengono rilevate solo le posizioni di parcheggio sul lato passeggero.
Se in questo stato viene azionato l'interruttore degli indicatori di direzione, verranno rilevati i parcheggi sul lato corrispondente del veicolo.
- [Modalità di parcheggio]
È possibile impostare i metodi di parcheggio selezionabili sullo schermo di ProPILOT Park. I metodi di parcheggio attivati vengono selezionati ogni volta che si sfiora l'icona di selezione del metodo di parcheggio.
I metodi di parcheggio disattivati non possono essere selezionati sfiorando l'icona di selezione del metodo di parcheggio.

SENSORI DI PARCHEGGIO A ULTRASUONI (se in dotazione)

I sensori a ultrasuoni montati nei paraurti anteriore e posteriore del veicolo (o solo nel paraurti posteriore), misurano la distanza tra il veicolo e un eventuale ostacolo durante le manovre in retromarcia. Inserendo la retromarcia, sul display informativo multifunzione viene mostrata una visione dall'alto del veicolo. Sul display vengono mostrate le distanze (1 metro e meno) dagli ostacoli. Man mano che l'ostacolo (gli ostacoli) si avvicina (si avvicinano) al veicolo, i colori cambiano da verde a giallo a rosso. Alla visualizzazione della dicitura [STOP], arrestare il veicolo prima di scontrarsi effettivamente con l'ostacolo.

ATTENZIONE

- **In caso di dubbio sull'eventuale presenza di ostacoli nella traiettoria da seguire per entrare nell'area di parcheggio e/o nell'area stessa, arrestare immediatamente il veicolo e controllare.**
- **Il sistema di parcheggio a sensori costituisce una comodità, tuttavia non può sostituire le consuete operazioni previste per un parcheggio appropriato. Il conducente è il solo responsabile della propria e altrui incolumità durante il parcheggio e le altre manovre. Guardarsi sempre intorno e controllare se si può fare le manovre in tutta sicurezza.**
- **Leggere e comprendere le restrizioni del sistema di parcheggio a sensori come descritte in questo capitolo. I colori dell'indicatore sensore angolare e delle linee distanziometriche nella visuale frontale (se**

in dotazione)/posteriore indicano distanze diverse dall'ostacolo. Condizioni meteorologiche avverse o sorgenti a ultrasuoni, come per esempio un autolavaggio automatico, i freni ad aria compressa di un autocarro, il suono del clacson, o un martello pneumatico possono influire sul funzionamento del sistema, il che si traduce anche in prestazioni limitate o false attivazioni.

- Possono essere rilevati anche alcuni tipi di cordolo.
- Questa funzione serve a assistere il conducente nel rilevamento di grandi oggetti immobili, per aiutare a evitare danni al veicolo. Il sistema non è progettato per evitare scontri con oggetti piccoli o oggetti in movimento. Manovrare il veicolo lentamente.
- Il sistema non è in grado di individuare oggetti di piccole dimensioni presenti sotto il paraurti e potrebbe anche non rilevare oggetti che si trovano in prossimità del paraurti o per terra.
- Il sistema viene disattivato a velocità superiori a 10 km/h (6 miglia/h) ed è riattivato a velocità più basse.
- Questo sistema ha lo scopo di assistere il conducente nelle manovre di parcheggio, da usare insieme agli specchietti retrovisori.
- Il sistema potrebbe non rilevare gli oggetti seguenti.

- Oggetti soffici, come per esempio neve, stoffa, cotone, vetro, o lana, ecc.
- Oggetti fini, come per esempio corde, cavi e catene, ecc.
- Oggetti cuneiformi.

- Se il veicolo ha subito dei danni al paraurti lasciandolo disallineato o piegato, la zona di rilevamento potrebbe subire delle variazioni causando misurazioni imprecise di ostacoli o falsi allarmi.

⚠ AVVERTENZA

- Rumori eccessivi (come per esempio il volume elevato dell'impianto audio, o i rumori provocati da un finestrino aperto) possono disturbare il segnale acustico o coprirlo.
- In determinate condizioni (es. dopo aver lavato il veicolo, o dopo la pioggia) l'acqua può raccogliersi intorno ai sensori sonar riducendone le prestazioni o causando false attivazioni del sistema. Quest'acqua verrà evacuata automaticamente durante la guida dopodiché le prestazioni del sistema verranno ripristinate.
- Fare in modo che la superficie dei sensori sonar (posti in corrispondenza dei paraurti anteriore e posteriore) resti libera da neve, ghiaccio e sporco. Non rigare la superficie dei sensori mentre la si pulisce. Se i sensori sono coperti, l'accuratezza della funzione sonar diminuisce notevolmente.

FUNZIONAMENTO

Uso dell'interruttore dei sensori di parcheggio a ultrasuoni (se in dotazione)

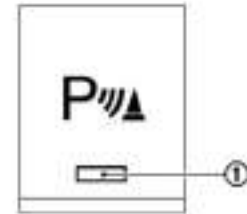

Attivare o disattivare il sistema premendo il pulsante del sistema di parcheggio a sensori. Selezionando il tasto [Display] nel menu [Assist. parcheggio] (indicato dal segno verde) e inserendo la retromarcia (R), viene visualizzato automaticamente il display dei sensori di parcheggio senza prima dover premere il pulsante.

Uso del menu impostazioni

Le impostazioni del sistema di parcheggio a sensori possono essere modificate.

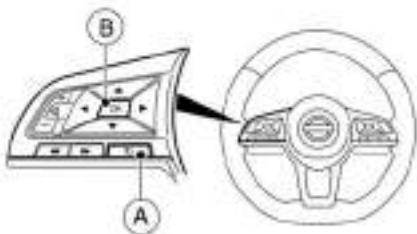

Con il contatto in posizione **ON**, navigare al menu [Impostazioni] sul display informativo multifunzione, selezionare [Assistenza guidatore] → [Assist. parcheggio] o quando viene visualizzata la schermata dei sensori di parcheggio, premere il pulsante **<OK>** (B) al volante. Premere l'interruttore INDIETRO (A) per ritornare all'opzione precedente.

Viene visualizzato il menu impostazioni.

Attivare o disattivare le voci seguenti selezionandole (evidenziandole) e quindi premendo il pulsante **<OK>** (B) sul volante. Quando viene selezionata, appare un segno verde.

- [Sensore anteriore] *:
Consente di attivare o disattivare i sensori anteriori
- [Sens. posteriore]:
Consente di attivare o disattivare i sensori posteriori
- [Display]:
Consente di attivare o disattivare automaticamente il sistema dei sensori di parcheggio all'inserimento della retromarcia (R).

*: Se in dotazione

Evidenziando il colore dell'opzione da impostare si può:

- Impostare il volume del sistema di parcheggio a sensori
Selezionare [Volume] e premere **<OK>**
 - [Alto]
 - [Medio]
 - [Basso]
- Impostare il grado di sensibilità
Selezionare [Serie] e premere **<OK>**
 - [Lontano]
 - [Medio]
 - [Vicino]

MANUTENZIONE

Ostruzioni quali sporco, ghiaccio e oggetti come adesivi e accessori installati all'interno del campo di rilevamento del sensore di parcheggio, potrebbero causare anomalie di funzionamento del sistema di parcheggio a sensori. Pulire regolarmente e con cura i sensori e prestare attenzione a non graffiarli o danneggiarli.

PARCHEGGIO

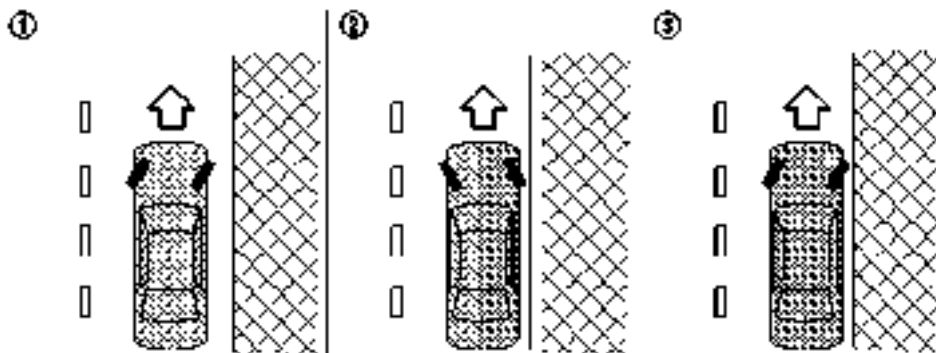

Modello con guida a sinistra (LHD)

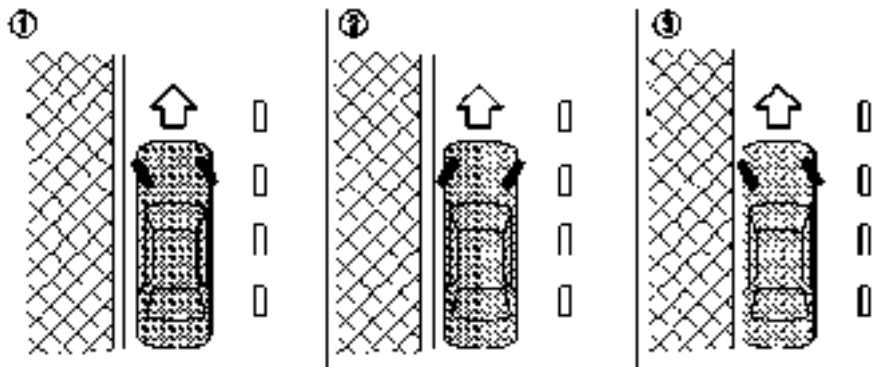

Modello con guida a destra (RHD)

ATTENZIONE

- Non fermare o parcheggiare il veicolo su materiali infiammabili, quali erba secca, carta o stracci. Questi materiali potrebbero prendere fuoco e provocare un incendio.
- Non lasciare mai incustodito il veicolo nella posizione PRONTO a partire.
- Per evitare il rischio di lesioni o morte a causa del funzionamento non intenzionale del veicolo e/o dei suoi sistemi, non lasciare bambini, adulti invalidi o animali domestici incustoditi a bordo del veicolo. Inoltre, la temperatura all'interno di un veicolo chiuso in una giornata calda può salire rapidamente a tal punto da causare un rischio notevole di lesioni o morte a persone e animali domestici.
- Le procedure per un parcheggio sicuro richiedono che il freno di stazionamento sia innestato e che il veicolo sia in posizione di parcheggio. La mancata osservanza di queste istruzioni può causare un improvviso movimento/scorrimento del veicolo, con conseguente incidente.

1. Premere il pedale del freno per arrestare il veicolo.
2. Azionare a fondo il freno di stazionamento.
3. Premere il pulsante di posizione P sull'impugnatura della leva del cambio.

SERVOSTERZO ELETTRICO

4. Quando si parcheggia su una strada in pendenza, sterzare le ruote affinché il veicolo non invada la strada qualora dovesse mettersi in movimento.
- **IN DISCESA CON MARCIAPIEDE:** ①
Sterzare le ruote verso il marciapiede e far avanzare la vettura fino a portare la ruota leggermente a contatto con il marciapiede.
 - **IN SALITA CON MARCIAPIEDE:** ②
Sterzare le ruote verso il marciapiede e far arretrare il veicolo fino a portare la ruota leggermente a contatto con il marciapiede.
 - **IN SALITA O IN DISCESA, SENZA MARCIAPIEDE:** ③
Sterzare le ruote verso il bordo della strada di modo che, in caso di movimento, il veicolo non vada a invadere la parte centrale della strada.
5. Portare il pulsante di avviamento in posizione OFF.

ATTENZIONE

- **Se la spia PRONTO a partire è OFF durante la guida, la funzione servocomandata per la sterzata non funziona. La sterzata richiederà maggiore sforzo.**
- **Quando la spia di avvertimento del servosterzo elettrico si illumina mentre la spia PRONTO a partire è ON, la funzione servocomandata per la sterzata interrompe il funzionamento. Il conducente ha ancora il controllo del veicolo ma la sterzata richiederà ancora maggiore sforzo.**

Il servosterzo elettrico è progettato per fornire servoassistenza alla sterzata durante la guida.

Azionando ripetutamente o continuamente lo sterzo durante le manovre di parcheggio o guidando a velocità molto bassa, la servoassistenza dello sterzo verrà ridotta. Questo per prevenire il surriscaldamento del servosterzo elettrico e per proteggerlo da eventuali danni. Mentre la servoassistenza è ridotta, l'uso dello sterzo sarà più impegnativo. Quando la temperatura del servosterzo elettrico scende, il livello di servoassistenza fornito dal sistema tornerà alla normalità. Evitare quindi di manovrare lo sterzo a tal punto da causare il surriscaldamento del servosterzo elettrico.

Manovrando rapidamente lo sterzo, è possibile avvertire un rumore di sfregamento. Ciò è normale e non indica un'anomalia.

Se la spia di avvertimento del servosterzo elettrico  si accende mentre la spia PRONTO a partire è ON, il servosterzo elettrico potrebbe non funziona-

re correttamente e potrebbe richiedere un intervento di assistenza. Far controllare il servosterzo elettrico presso uno specialista per la riparazione di veicoli elettrici LEAF, come un Concessionario di veicoli elettrici autorizzato NISSAN. (Vedere  "Spia di avvertimento servosterzo elettrico" nel capitolo "2. Strumentazione e comandi".)

Quando la spia di avvertimento del servosterzo elettrico si illumina mentre la spia PRONTO a partire è ON, la funzione servocomandata per la sterzata interrompe il funzionamento. Si mantiene però il controllo del veicolo. La sterzata richiederà tuttavia maggiore sforzo, specialmente in curve strette e a basse velocità.

IMPIANTO FRENANTE

PRECAUZIONI PER LA FRENATURA

Questo veicolo è dotato di due impianti frenanti:

1. Impianto frenante idraulico.
2. Sistema di frenata rigenerativa.

Impianto frenante idraulico

L'impianto frenante idraulico è simile ai freni usati nei veicoli convenzionali.

L'impianto frenante è a doppio circuito idraulico. In caso di avaria ad uno dei circuiti, la capacità frenante resta inalterata su due ruote.

Sistema di frenata rigenerativa

Lo scopo principale del sistema di frenata rigenerativa è quello di fornire una certa quantità di energia per poter ricaricare la batteria agli ioni di litio e aumentare l'autonomia di percorrenza. Un secondo vantaggio è il "freno motore" che si aziona quando si attiva la frenata rigenerativa. Il livello di frenata rigenerativa varia con lo stato di carica della batteria agli ioni di litio.

Con la marcia D, quando si rilascia l'acceleratore, il sistema di frenata rigenerativa produce una decelerazione e genera energia per la batteria agli ioni di litio. L'energia viene generata anche quando si preme il pedale del freno.

Quando si sposta la leva del cambio in posizione B e si toglie il piede dal pedale dell'acceleratore, il livello di frenata rigenerativa applicata è maggiore rispetto a quando si guida con il cambio in posizione D (Marcia). Tuttavia, durante la guida ad alta velocità è possibile sentire che la frenata rigenerativa produ-

ce meno decelerazione rispetto al sistema frenante di un veicolo ordinario. Questo è normale.

La minore decelerazione è prodotta dal sistema di frenata rigenerativa quando la batteria agli ioni di litio è completamente carica. La forza frenante rigenerativa viene automaticamente ridotta quando la batteria agli ioni di litio è carica per impedire un sovraccarico di quest'ultima. La forza frenante rigenerativa viene ridotta anche quando la temperatura della batteria agli ioni di litio è alta/bassa (indicata dalle aree rossa/blu sull'indicatore della temperatura della batteria) per evitare che si danneggi.

Per rallentare o arrestare il veicolo in base alle condizioni del traffico o della strada è necessario usare il pedale del freno. I freni del veicolo non sono condizionati dal funzionamento del sistema di frenata rigenerativa.

NOTA:

- **Quando si azionano i freni rigenerativi, è possibile avvertire un suono proveniente dal sistema di frenata rigenerativa. Questa è una caratteristica normale che fa parte del funzionamento di un veicolo elettrico.**
- **Se il pulsante d'avviamento è in una posizione diversa da ON o PRONTO a partire, è possibile arrestare il veicolo premendo il pedale del freno. Tuttavia, per arrestare il veicolo è necessaria una maggiore pressione del piede sul pedale del freno e la distanza di arresto è più lunga dal momento che la frenata non è più assistita.**
- **Quando si preme il pedale del freno, si potrebbe avvertire una risposta meno fluida o co-**

munque diversa del pedale quando si attiva il sistema di frenata rigenerativa. Il sistema frenante controllato elettronicamente tuttavia funziona regolarmente e ciò non indica un malfunzionamento.

Uso dei freni

Non tenere poggiato il piede sul pedale del freno durante la marcia, poiché si rischia di causare il surriscaldamento dei freni, usurare più rapidamente pastiglie e ganasce e ridurre l'autonomia di percorrenza.

Per ridurre l'usura dei freni e impedirne il surriscaldamento, ridurre la velocità e selezionare la posizione B prima di percorrere una discesa. Il surriscaldamento dei freni può ridurre le prestazioni con possibile perdita di controllo del veicolo.



ATTENZIONE

- **Durante la guida su una superficie sdrucciolevole prestare attenzione alla frenata o all'accelerazione. Frenare o accelerare bruscamente può generare sbandamenti che possono causare incidenti.**
- **Se si preme il pedale del freno con il sistema elettrico del veicolo spento (OFF), è possibile avvertire una maggiore resistenza del pedale del freno e un ridotto affondo del pedale. Se la spia BRAKE non si illumina e il pedale del freno torna al suo stato normale dopo l'avviamento del sistema elettrico del veicolo, non vi sono malfunzionamenti e il veicolo può essere utilizzato normalmente.**

Freni bagnati

Durante il lavaggio del veicolo o viaggiando sotto la pioggia, i freni possono bagnarsi. Di conseguenza, si allungano gli spazi di arresto e il veicolo potrebbe perdere stabilità in fase di frenata.

Per asciugare i freni, guidare il veicolo a velocità moderata premendo leggermente il pedale del freno per riscaldare i freni. Seguire queste raccomandazioni finché le prestazioni dei freni tornano normali. Evitare di guidare il veicolo ad alta velocità finché i freni non sono asciutti.

RODAGGIO DEL FRENO DI STAZIONAMENTO

Innestare le ganasce del freno di stazionamento ogni volta che l'effetto frenante del freno di stazionamento è debole e quando le ganasce e/o i tamburi del freno di stazionamento vengono sostituiti, per mantenere una prestazione dei freni ottimale.

Questa procedura viene descritta nel manuale di assistenza del veicolo, e può essere eseguita presso uno specialista per la riparazione di veicoli elettrici LEAF, come un Concessionario di veicoli elettrici autorizzato NISSAN.

SISTEMA ANTIBLOCCAGGIO FRENI (ABS)

ATTENZIONE

- Il sistema antibloccaggio freni (ABS) è un sistema sofisticato che tuttavia non può prevenire incidenti causati da uno stile di guida disattento o pericoloso. Può aiutare

a mantenere il controllo del veicolo su fondi stradali sdruciolevoli. È opportuno ricordarsi che le distanze d'arresto su fondi sdruciolevoli sono maggiori che non su fondi regolari, anche in presenza del sistema ABS. Gli spazi di arresto aumentano su strade accidentate o ricoperte di ghiaia o di neve, oppure quando si utilizzano le catene da neve. Mantenere sempre una distanza di sicurezza dal veicolo che precede. Infine è importante precisare che il conducente è sempre responsabile della sicurezza della propria vettura.

- Il tipo e lo stato degli pneumatici sono altri fattori che influiscono sull'efficienza dei freni.
 - Quando si sostituiscono gli pneumatici, montare pneumatici della misura specificata su tutte e quattro le ruote.
 - Per informazioni dettagliate, vedere  "Ruote e pneumatici" nel capitolo "8. Manutenzione e operazioni a cura dell'utente".

Il sistema antibloccaggio freni (ABS) comanda i freni su ogni ruota in modo da impedirne il bloccaggio durante le frenate di emergenza o le frenate su fondo stradale sdruciolevole. Il sistema rileva la velocità di rotazione di ciascuna ruota e varia la pressione del liquido dei freni impedendo in tal modo il bloccaggio e lo slittamento delle ruote. Impedendo il bloccaggio delle ruote, l'ABS aiuta il conducente a mantenere il controllo direzionale del veicolo e a ridurre al minimo gli sbandamenti e gli slittamenti su manti stradali sdruciolevoli.

Uso del sistema

Premere il pedale del freno e tenerlo premuto. È importante premere il pedale del freno esercitando una pressione decisa e costante, senza pompare sul pedale. L'ABS interviene per impedire il bloccaggio delle ruote. Sterzare per evitare eventuali ostacoli.

ATTENZIONE

Non pompare sul pedale del freno. Così facendo, si potrebbe aumentare lo spazio di arresto.

Funzione di autodiagnosi

Il sistema ABS prevede sensori elettronici, pompe elettriche, solenoidi idraulici e una centralina. La centralina è dotata di una funzione diagnostica che verifica il sistema ogni volta che si preme il pulsante d'avviamento nella posizione PRONTO a partire e si fa marcia avanti o indietro con il veicolo a bassa velocità. Durante l'autodiagnosi, è possibile sentire un rumore sordo e/o avvertire una pulsazione nel pedale del freno. Ciò è normale e non indica un'anomalia. Quando la centralina rileva un'anomalia, la funzione ABS viene disattivata e la relativa spia sul quadro strumenti si accende. L'impianto frenante continua a funzionare regolarmente, senza l'assistenza della funzione antibloccaggio.

Se la spia dell'ABS si illumina durante la procedura di autodiagnosi o durante la guida, far controllare il veicolo presso uno specialista per la riparazione di veicoli elettrici LEAF, come un Concessionario di veicoli elettrici autorizzato NISSAN.

CONTROLLO ELETTRONICO DI STABILITÀ (ESP)

Funzionamento normale

L'ABS funziona a velocità superiori a 5 - 10 km/h (3 - 6 miglia/h). Le velocità possono variare in base alle condizioni stradali.

Quando il sensore elettromagnetico dell'ABS registra un avvicinamento alla soglia di bloccaggio di una ruota, invia il segnale alla centralina che, attraverso l'attuatore (posto sotto il cofano), applica e rilascia rapidamente la pressione idraulica. Questo fenomeno è simile ad un rapido pompaggio dei freni. Durante il funzionamento dell'ABS è possibile avvertire una pulsazione nel pedale del freno, nonché un rumore proveniente dal cofano o una vibrazione proveniente dall'attuatore. Ciò è normale e indica il regolare funzionamento dell'ABS. Tuttavia, la pulsazione potrebbe indicare che le condizioni stradali sono tali da richiedere una maggiore attenzione durante la guida.



Il sistema di controllo elettronico della stabilità (ESP) utilizza svariati sensori per monitorare i comandi impartiti dal conducente e il movimento del veicolo. In determinate condizioni di guida, il sistema ESP svolge le seguenti funzioni:

- Controlla la pressione frenante per ridurre lo slittamento delle ruote su una ruota motrice in modo da trasferire la coppia alla ruota motrice in presa sullo stesso asse.
- Controlla la pressione frenante e la coppia del motore di trazione per ridurre lo slittamento delle ruote motrici in base alla velocità del veicolo (funzione di controllo della trazione).
- Controlla la pressione frenante sulle singole ruote e la coppia del motore di trazione per aiutare il conducente a mantenere il controllo del veicolo nelle condizioni seguenti:
 - Sottosterzo (il veicolo tende a non seguire la traiettoria impostata dal conducente nonostante l'apporto di sterzata maggiore)
 - Sovrasterzo (il veicolo tende a sbandare in seguito a determinate condizioni stradali o di guida).



Sebbene il sistema ESP sia in grado di aiutare il conducente a mantenere il controllo del veicolo ristabilizzando l'assetto della vettura, non può prevenire la perdita di controllo del veicolo in tutte le situazioni di guida.

Quando il sistema ESP è in funzione, la spia di avvertimento  nel quadro strumenti lampeggia. Quando l'avvertimento lampeggia, prestare attenzione ai seguenti elementi.

- La strada potrebbe essere sdruciolevole o il sistema potrebbe ritenere che siano necessarie determinate azioni per riportare il veicolo sulla traiettoria voluta.
- È possibile avvertire una certa pulsazione nel pedale del freno e sentire un rumore o vibrazione proveniente da sotto il cofano. Questo è normale e indica che il sistema ESP funziona correttamente.
- Adattare la velocità del veicolo e lo stile guida alle condizioni stradali.



Per i dettagli, vedere  "Spia di avvertimento controllo elettronico di stabilità (ESP)" nel capitolo "2. Strumentazione e comandi" e  "Spia controllo elettronico di stabilità (ESP) OFF" nel capitolo "2. Strumentazione e comandi".

Se si verifica un malfunzionamento nel sistema, la spia di avvertimento  si illumina sul display inferiore. Il sistema ESP si spegne automaticamente quando si illumina la spia di avvertimento.



Per disattivare il sistema ESP si usa il display informativo multifunzione. La spia ESP OFF  si accende per indicare la disattivazione del sistema ESP. Quando il sistema ESP è disattivato, continua ad impedire lo slittamento di una delle ruote motrici trasferendo coppia alla ruota motrice in presa. In questo caso, la spia di avvertimento  lampeggia. Tutte le altre funzioni ESP sono disattivate e la spia di avvertimento  non lampeggia. Il sistema ESP viene automaticamente riattivato quando il pulsante d'avviamento viene portato in posizione OFF e in seguito riportato in posizione ON.

Il computer prevede una funzione diagnostica integrata che verifica il sistema ogni volta che si porta il pulsante d'avviamento sulla posizione PRONTO a partire e si sposta il veicolo a bassa velocità a marcia avanti o indietro. Durante l'autodiagnosi, è possibile sentire un rumore sordo e/o avvertire una pulsazione nel pedale del freno. Ciò è normale e non indica la presenza di un'anomalia.

ATTENZIONE

- La finalità del sistema ESP è quella di aiutare il conducente a mantenere la stabilità del veicolo, ma non è in grado di prevenire incidenti dovuti a sterzate brusche ad alta velocità o a manovre incaute o pericolose del conducente. Moderare pertanto la velocità del veicolo e fare particolare attenzione guidando e sterzando su strade dal fondo sdrucciolevole.
- Non modificare le sospensioni del veicolo. Se componenti delle sospensioni, quali ammortizzatori, puntoni, barre stabilizzatrici, boccole e ruote non sono stati raccomandati da NISSAN o se sono estremamente deteriorati, il sistema ESP potrebbe presentare qualche problema di funzionamento. Ciò potrebbe influire negativamente su caratteristiche dinamiche e prestazioni, la spia di avvertimento  potrebbe lampeggiare o la spia di avvertimento  potrebbe accendersi.
- La spia ESP è stata progettata da NISSAN per operare con componenti inerenti ai freni consigliati da NISSAN. Di conseguen-

za, per garantire il corretto funzionamento del sistema ESP, NISSAN consiglia che i componenti utilizzati inerenti ai freni debbano essere raccomandati da NISSAN. Inoltre, per garantire un funzionamento adeguato del sistema EPS, è necessario sostituire tali componenti se particolarmente deteriorati.

- Se componenti inerenti al sistema di controllo motore di trazione non sono stati raccomandati da NISSAN o se sono estremamente deteriorati, la spia di avvertimento  potrebbe accendersi.
- Quando si percorrono superfici dal fondo estremamente inclinato, come le curve sopraelevate, il sistema ESP potrebbe non funzionare correttamente e la spia di avvertimento  potrebbe accendersi. Evitare di percorrere questo tipo di strade.
- Quando si viaggia su una superficie dal fondo instabile, come una piattaforma girevole, un traghetto, un elevatore o una rampa, la spia di avvertimento  potrebbe accendersi. Ciò non indica la presenza di un guasto. Riavviare il sistema elettrico del veicolo dopo aver ripreso la guida su una superficie stabile.
- La spia ESP è stata progettata da NISSAN per operare con ruote o pneumatici consigliati da NISSAN. Di conseguenza, per garantire il corretto funzionamento del sistema ESP, NISSAN raccomanda l'uso di ruote o pneumatici consigliati.

- Non si può considerare il sistema ESP una sostituzione alle ruote invernali o alle catene da neve, quando si percorrono strade coperte di neve.

CONTROLLO CHASSIS

Il controllo chassis consiste in un modulo di controllo elettronico che gestisce le funzioni dell'Intelligent Trace Control (ITC - Controllo attivo della traiettoria):

INTELLIGENT TRACE CONTROL (ITC)

ATTENZIONE

L'ITC potrebbe non essere efficace a seconda delle condizioni di guida. Guidare sempre con attenzione e cautela.

Questo sistema è in grado di registrare lo stile di guida in base alle dinamiche di sterzata e accelerazione/frenata del conducente e gestisce la forza frenante sulle singole ruote per migliorare il comportamento dinamico in curva e agevolare una risposta morbida del veicolo.

Il sistema ITC viene attivato (**ON**) o disattivato (**OFF**) tramite il display informativo multifunzione. Vedere  "Display informativo multifunzione" nel capitolo "2. Strumentazione e comandi" per maggiori informazioni.

Quando si disattiva il sistema di controllo elettronico di stabilità (ESP), anche il sistema ITC viene disattivato (**OFF**).

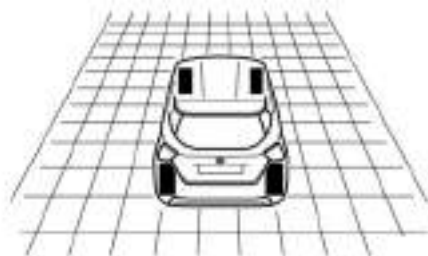

Controllo chassis

Quando l'ITC è in funzione e viene selezionata la visualizzazione [Controllo chassis] nel computer di bordo, sul display informativo multifunzione viene mostrata la grafica dell'ITC.

Se sul display informativo multifunzione appare il messaggio di avvertimento controllo chassis, l'ITC potrebbe non funzionare correttamente. Fare controllare il sistema da un concessionario NISSAN o un'officina qualificata non appena possibile.

Quando l'ITC è in funzione, è possibile avvertire una pulsazione nel pedale del freno e sentire un rumore; questo è normale e indica il buon funzionamento del sistema ITC.

Anche se l'ITC è impostato su **OFF**, alcune funzioni rimangono attive per assistere il conducente (per esempio, per evitare determinate situazioni).

INTELLIGENT RIDE CONTROL

Questo sistema antibeccheggio rileva i movimenti del corpo vettura in base alle informazioni relative alla velocità delle ruote, e sfrutta l'azione del motore e dei freni per limitare i disagi e i movimenti verticali e i sobbalzi del veicolo allo scopo di migliorare il comfort di guida. Questo sistema entra in funzione a velocità superiori a 40 km/h (25 miglia/h).

Quando si usa il display informativo multifunzione per disattivare il sistema ESP, anche l'Intelligent Ride Control (Smorzamento intelligente delle sospensioni) viene disattivato.

Quando viene applicata l'azione frenante dell'Intelligent Ride Control e viene selezionata la modalità [Controllo chassis] tramite il computer di bordo, sul display informativo multifunzione viene mostrata la grafica dell'Intelligent Ride Control.

Se il messaggio di avvertimento controllo telaio appare sul display informativo multifunzione, potrebbe indicare un malfunzionamento del sistema Intelligent Ride Control. Fare controllare il sistema da un concessionario NISSAN o un'officina qualificata non appena possibile.

Quando l'Intelligent Ride Control è in funzione, è possibile sentire dei rumori e una leggera decelerazione. Questo è normale e indica che il sistema Intelligent Ride Control sta funzionando correttamente.

GUIDA NELLA STAGIONE INVERNALE

ATTENZIONE

- In qualsiasi condizione del fondo stradale, guidare con prudenza. Accelerare e decelerare con la massima attenzione. In caso di accelerazioni o decelerazioni troppo violente, le ruote motrici perdono ulteriore trazione.
- Quando si guida nella stagione fredda, bisogna prevedere spazi d'arresto maggiori. Si deve iniziare a frenare prima rispetto alla frenata sull'asciutto.
- Su fondo stradale sdruciolevole, mantenere una distanza di sicurezza maggiore dal veicolo che precede.
- Il ghiaccio bagnato (0°C, 32°F e gelicidio), così come la neve ghiacciata e il ghiaccio possono essere sdruciolevoli e rendere molto difficile la guida. In queste condizioni, il veicolo ha considerevolmente meno trazione e aderenza. Per quanto possibile, evitare di guidare in queste condizioni, in attesa dello spargimento di sale o sabbia.
- Fare attenzione alle chiazze di ghiaccio (lucchanti). Queste chiazze possono apparire in zone ombreggiate anche su strade altrimenti perfettamente pulite. Se si individua una chiazza di ghiaccio in lontananza, frenare prima di raggiungerla. Non cercare di frenare quando ci si trova già sul ghiaccio, ed evitare le manovre brusche.
- Non utilizzare il cruise control su strade sdruciolevoli.

AVVERTENZA

Per evitare danni alla batteria agli ioni di litio:

- Non parcheggiare il veicolo in presenza di temperature inferiori a -25°C (-13°F) per oltre sette giorni.
- Se la temperatura esterna è pari o inferiore a -25°C (-13°F), la batteria agli ioni di litio potrebbe congelare: in questo caso non è possibile caricarla e fornire l'energia necessaria per l'azionamento del veicolo. Portare il veicolo in un luogo caldo.

NOTA:

- Quando si parcheggia il veicolo in una zona in cui la temperatura può scendere sotto i -17°C (-1°F), collegare il caricatore al veicolo e portare il pulsante d'avviamento in posizione OFF. In questo modo il riscaldatore della batteria agli ioni di litio (se in dotazione), se in funzione, viene alimentato tramite una fonte esterna, per cui non si scarica la batteria stessa.
- L'autonomia di percorrenza del veicolo diminuisce se il riscaldatore della batteria agli ioni di litio (se in dotazione) è in funzione (temperatura della batteria agli ioni di litio pari o inferiore a circa -17°C (-1°F)) mentre si è alla guida del veicolo. Potrebbe essere necessario ricaricare la batteria agli ioni di litio prima che non in presenza di temperature ambientali più calde.

- Per ricaricare la batteria agli ioni di litio occorre più tempo quando il riscaldatore della batteria (se in dotazione) è in funzione.
- Il tempo di ricarica previsto visualizzato sul quadro strumenti e sul sistema di navigazione è maggiore in caso di funzionamento del riscaldatore della batteria agli ioni di litio.
- L'autonomia di percorrenza del veicolo diminuisce sostanzialmente in presenza di temperature estremamente basse (per esempio inferiori a -17°C (-1°F)).
- Quando si usa il sistema di climatizzazione per riscaldare l'abitacolo in presenza di temperature esterne inferiori a 0°C (32°F), il consumo energetico è maggiore, come sono maggiori gli effetti sull'autonomia di percorrenza rispetto a quando si usa il climatizzatore in presenza di temperature superiori a 0°C (32°F).
- Il rendimento del climatizzatore diminuisce quando si usa il climatizzatore con timer o il climatizzatore con controllo a distanza mentre è in funzione il riscaldatore della batteria agli ioni di litio (se in dotazione).
- La batteria agli ioni di litio potrebbe non caricarsi fino al livello previsto usando il timer per la ricarica quando sono impostati [Ora d'inizio] e [Ora di fine] mentre è in funzione il riscaldatore della batteria.
- Quando si effettua la ricarica in presenza di basse temperature, programmare solo [Ora di fine] del timer per la ricarica. Il veicolo stabilisce automaticamente il momento in cui ini-

ziare la ricarica affinché la batteria agli ioni di litio venga caricata completamente, a prescindere dal fatto che il riscaldatore della batteria agli ioni di litio (se in dotazione) sia in funzione o meno.

BATTERIA DA 12 VOLT

Se in condizioni di freddo estremo la batteria da 12 volt non dovesse essere completamente carica, il liquido contenuto nella batteria da 12 volt potrebbe congelarsi e danneggiare la batteria. Per mantenere in perfetta efficienza la batteria da 12 volt, controllarla regolarmente. Per i dettagli, vedere  "Batteria da 12 volt" nel capitolo "8. Manutenzione e operazioni a cura dell'utente".

LIQUIDO REFRIGERANTE

Se il veicolo deve rimanere parcheggiato all'aperto senza liquido antigelo, svuotare l'impianto di raffreddamento. Ricaricare nuovamente l'impianto prima di riavviare il motore. Per i dettagli, vedere  "Impianto di raffreddamento" nel capitolo "8. Manutenzione e operazioni a cura dell'utente".

PNEUMATICI

1. Se sulle ruote anteriori/posteriori del veicolo sono stati montati pneumatici da neve, questi devono essere della stessa misura, avere lo stesso indice di carico ed essere dello stesso costruttore e tipo (a tela diagonale, cinturato o radiale) dei pneumatici posteriori/anteriori.

2. Se si prevede di utilizzare il veicolo in pieno inverno, installare pneumatici da neve su tutte e quattro le ruote.
3. Per una maggiore trazione su strade ghiacciate, possono essere utilizzati pneumatici chiodati. Questi, tuttavia, sono vietati in alcuni paesi, province e stati. Prima di montare pneumatici chiodati, informarsi sulle leggi vigenti.

La trazione e l'aderenza degli pneumatici chiodati su strada asciutta o bagnata sono inferiori rispetto a quelle degli pneumatici non chiodati.

4. All'occorrenza, è possibile utilizzare catene da neve. Accertarsi che siano delle dimensioni adatte per i pneumatici del veicolo e che vengano montate secondo le istruzioni del costruttore. Se consigliato dal costruttore delle catene, utilizzare i tendicatena, assicurando una presa migliore sugli pneumatici. Le maglie alle estremità della catena da neve devono essere adeguatamente fissate o rimosse per evitare il rischio che sbattono vadano a danneggiare i parafranghi o il sottoscocca. Ridurre inoltre la velocità di marcia onde evitare di causare danni al veicolo e/o di comprometterne le caratteristiche dinamiche e le prestazioni.

ATTREZZATURE SPECIALI PER L'INVERNO

Durante la stagione invernale è consigliabile avere a bordo i seguenti attrezzi:

- Un raschietto ed una spazzola a setole rigide per rimuovere il ghiaccio e la neve dai finestrini.
- Una robusta tavola di legno da collocare sotto il martinetto per garantire la stabilità necessaria.
- Una pala per liberare il veicolo dalla neve.

FRENO DI STAZIONAMENTO

Quando si parcheggia il veicolo in una regione dove la temperatura esterna scende sotto lo 0 °C (32 °F), non applicare il freno di stazionamento per prevenirne il congelamento. Per un parcheggio sicuro:

- Premere il pulsante di posizione P sulla leva del cambio per impostare il veicolo in posizione P (parcheggio).
- Bloccare le ruote in modo sicuro.

PROTEZIONE CONTRO LA CORROSIONE

I prodotti chimici sparsi sulle strade per sciogliere il ghiaccio sono estremamente corrosivi e possono accelerare il deterioramento dei componenti del sottoscocca, come le tubazioni del liquido freni, i cavetti dei freni, il pianale e i parafranghi.

Nel periodo invernale, il sottoscocca deve quindi essere pulito periodicamente. Per ulteriori informazioni, vedere  "Protezione contro la corrosione" nel capitolo "7. Cura del veicolo".

Per ulteriore protezione contro ruggine e corrosione, necessaria in alcune aree geografiche, rivolgersi a uno specialista per la riparazione di veicoli elettrici LEAF, come un Concessionario di veicoli elettrici autorizzato NISSAN.

LIBERARE LO SPORTELLO GHIACCIATO DELLA PRESA DI RICARICA

Quando lo sportello della presa di ricarica è bloccato dal ghiaccio, sciogliere il ghiaccio con un asciugacapelli.

6 In caso di emergenza

Interruttore lampeggiatori di emergenza.....	6-2	Avviamento con batteria ausiliaria	6-15
Programma di soccorso stradale	6-2	In caso di batteria agli ioni di litio scarica.....	6-17
Pneumatico a terra.....	6-3	Partenza a spinta.....	6-18
Arresto del veicolo.....	6-3	Traino del veicolo	6-18
Ruota di scorta (se in dotazione).....	6-3	Traino raccomandato da NISSAN	6-19
Sistema di monitoraggio della pressione degli pneumatici (TPMS) (se in dotazione).....	6-8	Recupero di un veicolo (liberare un veicolo impantanato).....	6-20
Riparazione dello pneumatico forato (modelli dotati di kit di emergenza per pneumatici forati – se in dotazione).....	6-10		

INTERRUTTORE LAMPEGGIATORI DI EMERGENZA

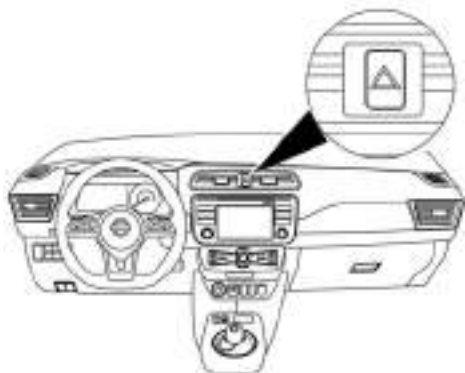

- **Gli indicatori di direzione non funzionano se sono già attivati i lampeggiatori di emergenza.**

I lampeggiatori di emergenza possono essere attivati indipendentemente dalla posizione dell'interruttore di alimentazione.

La legislazione locale può vietare l'uso dei lampeggiatori di emergenza durante la guida.

Quando occorre fermarsi o parcheggiare in condizioni di emergenza, premere l'interruttore dei lampeggiatori di emergenza per avvertire i conducenti degli altri veicoli. Tutti gli indicatori di direzione iniziano a lampeggiare.

ATTENZIONE

- **In caso di arresto del veicolo per un'emergenza, aver cura di accostare al bordo della strada.**
- **Non accendere i lampeggiatori quando si viaggia in autostrada, a meno che non siano presenti delle circostanze insolite che vi costringono a procedere a velocità talmente ridotta da rappresentare un pericolo per gli altri veicoli.**

PROGRAMMA DI SOCCORSO STRADALE

In caso di emergenza, è disponibile il servizio di soccorso stradale. Fare riferimento ai libretti di garanzia e manutenzione forniti separatamente.

PNEUMATICO A TERRA

ARRESTO DEL VEICOLO

ATTENZIONE

- Assicurarsi che il freno di stazionamento sia azionato correttamente.
- Assicurarsi che la leva del cambio sia in posizione P (parcheggio).
- Non sostituire o riparare lo pneumatico se la vettura si trova su una superficie in pendenza, ghiacciata o sdruciolevole. Questo è pericoloso.
- Non sostituire o riparare lo pneumatico se il traffico proveniente dalla direzione opposta è poco distante dal veicolo. Attendere il soccorso stradale.

1. Accostare con prudenza il veicolo al bordo della strada fuori dal traffico.
2. Accendere i lampeggiatori di emergenza.
3. Parcheggiare su un fondo stradale piano e solido e tirare il freno di stazionamento.
4. Premere il pulsante di posizione P sulla leva del cambio per impostare il veicolo in posizione P (parcheggio).
5. Spegner il sistema elettrico del veicolo.
6. Aprire il cofano:
 - Per avvertire gli altri automobilisti della situazione di emergenza.

- Per segnalare la necessità di assistenza al servizio di soccorso stradale.
7. Fare scendere tutti i passeggeri dal veicolo e farli sostare in un luogo sicuro, a distanza dal traffico e dal veicolo.

RUOTA DI SCORTA (se in dotazione)

Preparazione degli attrezzi

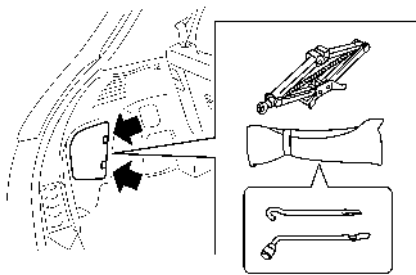

Rimuovere il martinetto e gli attrezzi dal vano bagagli, come illustrato.

Sostituzione di uno pneumatico forato

Lo pneumatico di scorta per uso temporaneo è collocato sotto la parte posteriore del veicolo.

Per rimuovere lo pneumatico di scorta, effettuare la procedura seguente:

1. Aprire il portellone posteriore
2. Rimuovere il pannello del pavimento.
3. Per abbassare il portaruota, allentare il bullone ① di circa 25 giri in senso antiorario usando la chiave stringidadi.
4. Interrompere lo svitamento del bullone nel punto in cui il portaruota ② può essere rimosso dal gancio ③.

NOTA:

Non allentare troppo il bullone, perché il portaruota potrebbe cadere improvvisamente.

5. Tenere fermo il portaruota e rimuoverlo dal gancio spingendolo verso l'alto.
6. Abbassare lentamente il portaruota a terra, quindi rimuovere lo pneumatico di scorta.
7. Riportare il portaruota nella posizione iniziale.

Coppia di serraggio bullone portaruota: 64 a 86 N·m (6,6 a 8,7 kg·m, 48 a 63 ft·lb)

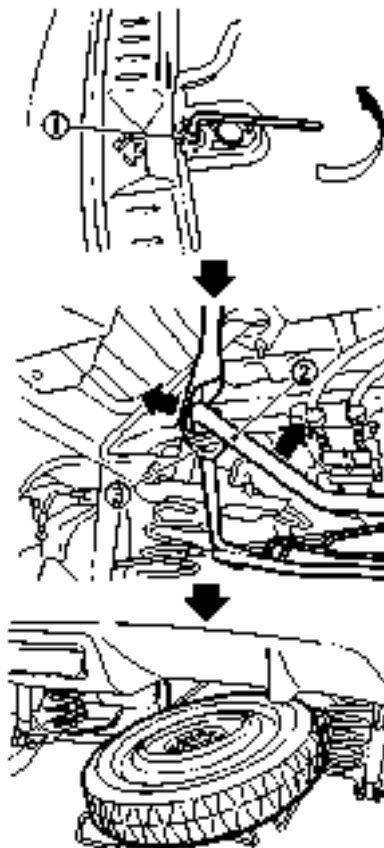

⚠ ATTENZIONE

Dopo l'uso, rimettere a posto il portaruota. Mettendo in moto il veicolo senza aver riposato correttamente il portaruota, il portaruota potrebbe venire a contatto con la strada causando scintille o facendo saltare pietre/macerie che possono provocare danni al veicolo o gravi lesioni personali.

Bloccaggio delle ruote

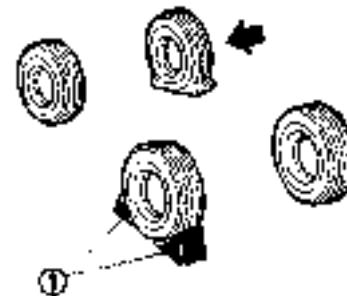

Collocare delle calzatoie adeguate ① davanti e dietro alla ruota diagonalmente opposta allo pneumatico forato, per impedire lo spostamento del veicolo quando è sostenuto dal martinetto.

ATTENZIONE

Accertarsi di bloccare la ruota poiché il veicolo potrebbe muoversi e causare infortuni.

Rimozione o installazione della ruota

ATTENZIONE

- Leggere e seguire le istruzioni contenute in questo capitolo.
- Prima di usarlo, leggere attentamente l'etichetta di avvertenza apposta sul corpo del martinetto.
- **NON STENDERSI SOTTO IL VEICOLO SE QUESTO È SOSTENUTO SOLO DAL MARTINETTO.**
- Non utilizzare mai un martinetto che non fa parte della dotazione del veicolo.
- Usare solo il martinetto in dotazione al veicolo. Non usare il martinetto in dotazione al proprio veicolo su altri veicoli.
- Non usare altre parti del veicolo come supporto per il martinetto. Usare i punti di sollevamento corretti.
- Non sollevare il veicolo più di quanto necessario.
- Non usare dei ceppi sopra o sotto il martinetto.
- Non portare mai il pulsante d'avviamento in posizione PRONTO a partire quando il

veicolo è sostenuto dal martinetto. Il veicolo potrebbe spostarsi improvvisamente e provocare infortuni.

- Non consentire ai passeggeri di restare a bordo del veicolo mentre questo è sollevato dal martinetto.
- Rimuovere tutto il carico prima di sollevare il veicolo con il martinetto.

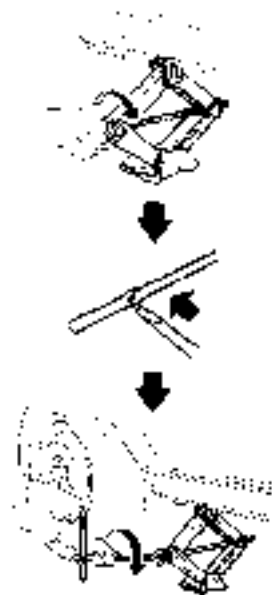
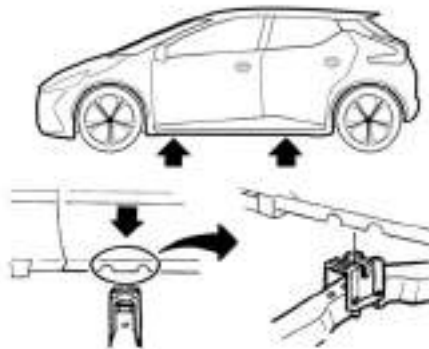

1. Collocare il martinetto direttamente sotto il punto di sollevamento, come illustrato, in modo che la sua sommità sia a contatto con il veicolo in questo punto preciso.

Utilizzare il martinetto su terreno piano e solido.

2. Allineare la testa del martinetto tra le due tacche presenti in corrispondenza del punto di sollevamento di ciascuna delle parti anteriore e posteriore.
3. Inserire la scanalatura della testa del martinetto tra le tacche come illustrato.
4. Allentare tutti i dadi della ruota di uno o due giri, svitandoli in senso antiorario con l'apposita chiave.

Non rimuovere i dadi della ruota prima che questa sia stata sollevata da terra.

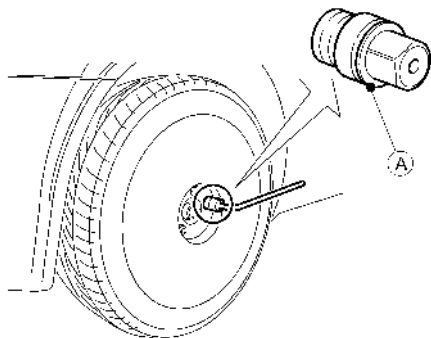

Modelli con dadi ruota antifurto (se in dotazione):

Se la ruota è provvista di un dado antifurto, inserire l'apposita chiave (A) e allentarlo come descritto in precedenza. Per informazioni sulla chiave per dado antifurto ruota, vedere  "Dadi ruota antifurto (se in dotazione)" più avanti in questo capitolo.

5. Montare il braccio insieme alla chiave stringidadi in modo da formare una maniglia. Fissarla al martinetto.
6. Per alzare il veicolo, tenere ben stretta la maniglia e girarla. Alzare con cautela il veicolo finché la ruota non si stacca da terra.

Rimozione della ruota

1. Rimuovere i dadi.
2. Rimuovere lo pneumatico forato.

AVVERTENZA

La ruota è pesante. Tenere i piedi lontani dalla ruota e, se necessario, indossare dei guanti per evitare di ferirsi.

Installazione della ruota di scorta

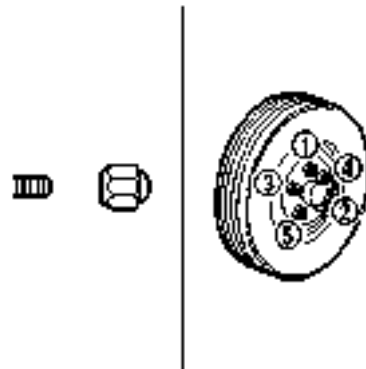

ATTENZIONE

- Utilizzare unicamente i dadi ruota in dotazione al veicolo. L'uso di dadi diversi da quelli provvisti o non serrati correttamente potrebbe provocare l'allentamento o il distacco della ruota. Ciò può portare ad incidenti.
- Non impiegare olio o grasso sulle colonnette e i dadi delle ruote, perché questo potrebbe provocarne l'allentamento.
- La ruota di scorta per uso temporaneo è destinata esclusivamente all'uso in casi di emergenza.

1. Rimuovere il fango o la sporcizia eventualmente presenti sulla superficie tra ruota e mozzo.
2. Montare con cura il ruotino di scorta e serrare a mano i dadi ruota. Controllare che tutti i dadi ruota entrino orizzontalmente in contatto con la superficie della ruota.

Modelli con dado ruota antifurto (se in dotazione):

Inserire la chiave per dado antifurto nel rispettivo dado e stringerlo leggermente.

3. Con la chiave stringidadi, serrare almeno due volte i dadi ruota alternativamente e uniformemente osservando la sequenza illustrata (① - ⑤), fino a che non siano ben stretti.

AVVERTENZA

Non usare un utensile elettrico per avvitare i dadi antifurto (se in dotazione) con la chiave per dado antifurto. Usare invece la chiave stringidadi.

4. Abbassare lentamente il veicolo fino a che la ruota non tocca terra.
5. Serrare bene i dadi della ruota con l'apposita chiave nella sequenza illustrata.
6. Abbassare completamente il veicolo.

Non appena possibile, serrare i dadi ruota alla coppia specificata usando una chiave dinamometrica.

**Coppia di serraggio dadi ruota:
108 N-m (11 kg-m, 80 ft-lb)**

I dadi della ruota devono sempre essere serrati alle coppie prescritte. Si raccomanda di serrare i dadi della ruota alle coppie prescritte ad ogni intervallo di lubrificazione.

Sistemazione dello pneumatico forato e degli attrezzi

Riporre il martinetto e gli attrezzi nei rispettivi alloggiamenti e la ruota danneggiata nel vano bagagli. Il portaruota non può essere usato per riporre lo pneumatico convenzionale.

Ripartire il portaruota nella sua posizione originale, procedendo nell'ordine inverso a quello di rimozione. Per i dettagli, vedere  "Sostituzione di uno pneumatico forato" nelle pagine precedenti di questo capitolo.

Coppia di serraggio bullone portaruota: 64 a 86 N-m (6,6 a 8,7 kg-m, 48 a 63 ft-lb)

ATTENZIONE

- Assicurarsi che lo pneumatico di scorta e il martinetto siano fissati correttamente dopo l'uso. Questi oggetti potrebbero rivelarsi pericolosi se sbalzati via in caso di incidente o frenata improvvisa.

- Dopo aver rimosso lo pneumatico di scorta, accertarsi che il portaruota sia fissato correttamente nella posizione originaria.
- Lo pneumatico di scorta normale e quello compatto sono intesi per le situazioni di emergenza. Vedere le istruzioni specifiche sotto il titolo  "Ruote e pneumatici" nel capitolo "8. Manutenzione e operazioni a cura dell'utente".

Dadi ruota antifurto (se in dotazione)

Al fine di evitarne il furto, le ruote sono dotate di dadi antifurto specifici. Il dado antifurto non può essere rimosso con gli attrezzi di comune utilizzo. Quando si svitano i dadi antifurto ruota, usare l'apposita chiave in dotazione al veicolo.

Rimozione dei dadi ruota antifurto:

1. Inserire l'apposita chiave nel dado antifurto.
2. Per rimuovere il dado antifurto, ruotare la chiave in senso antiorario avvalendosi della chiave stringidadi.

AVVERTENZA

- Non rimuovere i dadi antifurto con l'aiuto di un utensile elettrico.
- Quando si monta la ruota, serrare i dadi antifurto alla medesima coppia dei dadi tradizionali, come descritto prima.

NOTA:

- Il dado ruota antifurto è dotato di codice individuale. Se si utilizza una chiave per dadi antifurto diversa da quella corrispondente al codice individuale, non sarà possibile rimuovere il dado. In caso di smarrimento della chiave per dado antifurto, rivolgersi con il codice chiave a uno specialista per la riparazione di veicoli elettrici LEAF, come un Concessionario di veicoli elettrici autorizzato NISSAN, per farsi fare un duplicato della chiave.
- Riportare il codice della chiave così come indicato sulla relativa targhetta, alla pagina "Informazioni sulla sicurezza" alla fine di questo manuale, quindi staccarla e conservarla in un luogo sicuro, non all'interno della vettura.
- Rivolgendosi a uno specialista per la riparazione di veicoli elettrici LEAF, come un Concessionario di veicoli elettrici autorizzato NISSAN, lasciare la chiave per dado antifurto all'interno del veicolo. In caso contrario, non sarà possibile rimuovere le ruote e l'intervento quindi non potrà essere effettuato.

SISTEMA DI MONITORAGGIO DELLA PRESSIONE DEGLI PNEUMATICI (TPMS) (se in dotazione)

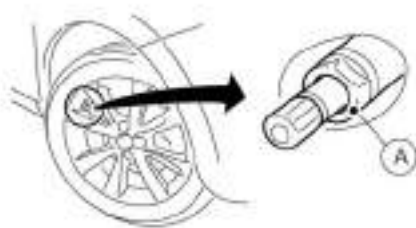

Ⓐ Valvola dello pneumatico con sensore

⚠ ATTENZIONE

- In caso di illuminazione della spia TPMS durante la guida:
 - evitare le sterzate improvvise
 - evitare le brusche frenate
 - moderare la velocità del veicolo
 - accostare al bordo della strada in un luogo sicuro
 - arrestare il veicolo non appena possibile

- La guida del veicolo con gli pneumatici sottogonfiati porta a danni permanenti agli pneumatici e a una maggiore probabilità di scoppi degli stessi. Si possono verificare gravi danni al veicolo che potrebbero portare a un incidente con gravi lesioni personali.
- Controllare la pressione di tutti e quattro gli pneumatici. Per far sì che si spenga la spia TPMS ("OFF"), regolare la pressione degli pneumatici alla pressione raccomandata A FREDDO, secondo le indicazioni riportate sulla targhetta degli pneumatici. In caso di foratura di uno pneumatico, sostituirlo con la ruota di scorta non appena possibile.
- Quando si monta lo pneumatico di scorta o si sostituisce una ruota, il sistema TPMS non funzionerà e la spia TPMS lampeggerà per circa 1 minuto. Trascorso un minuto, la spia rimane accesa. Accertarsi di seguire tutte le istruzioni relative alla sostituzione della ruota e installare correttamente il sistema TPMS.
- La sostituzione degli pneumatici con pneumatici non specificati da NISSAN può compromettere il funzionamento corretto del sistema TPMS.
- Per riparare provvisoriamente uno pneumatico, si può usare il sigillante originale NISSAN per riparazioni di emergenza o un prodotto equivalente. Non iniettare nessun altro tipo di liquido o sigillante aerosol negli pneumatici, perché ciò potrebbe in-

terferire sul buon funzionamento dei sensori di pressione. (per modelli non dotati di kit di emergenza per pneumatici forati)

- NISSAN raccomanda di usare esclusivamente il sigillante originale NISSAN per riparazioni di emergenza, in dotazione al veicolo. Sigillanti di altro tipo potrebbero danneggiare la guarnizione dello stelo della valvola con conseguente perdita d'aria dallo pneumatico. Non appena dopo aver usato il sigillante per la riparazione di uno pneumatico (per modelli dotati di kit di emergenza per pneumatici forati), rivolgersi a uno specialista per la riparazione di veicoli elettrici LEAF, come un Concessionario di veicoli elettrici autorizzato NISSAN.

AVVERTENZA

- Guidando il veicolo con uno pneumatico a terra, si potrebbe danneggiare il sensore del rispettivo pneumatico.
- Il sistema TPMS potrebbe presentare qualche problema di funzionamento quando le ruote sono munite di catene di sicurezza o quando le ruote sono sepolte dalla neve.
- Non applicare pellicole metallizzate o parti in metallo (antenna, ecc.) sui finestrini. Ciò può nuocere alla buona ricezione dei segnali inviati dai sensori di pressione, pregiudicando conseguentemente il funzionamento corretto del sistema TPMS.

Alcuni dispositivi e trasmettitori potrebbero interferire temporaneamente sul funzionamento del sistema TPMS e causare l'illuminazione della spia TPMS. Alcuni esempi sono:

- Attrezzature o dispositivi elettrici che usano radiofrequenze simili e che si trovano in prossimità del veicolo.
 - Un trasmettitore impostato a radiofrequenze simili che viene utilizzato all'interno o in prossimità del veicolo.
 - Un computer (o equipaggiamento simile) o convertitore DC/AC che viene utilizzato all'interno o in prossimità del veicolo.
- Quando si gonfiano gli pneumatici e si controlla la pressione dello pneumatico, fare attenzione a non piegare le valvole.
 - Utilizzare per le valvole dei tappi originali NISSAN che rispettino le specifiche dei tappi di serie.
 - Non utilizzare per le valvole dei tappi in metallo.
 - Montare correttamente i tappi delle valvole. Senza i tappi, le valvole e i sensori di pressione potrebbero essere danneggiati.
 - Quando si lasciano in deposito le ruote o si montano pneumatici diversi, fare attenzione a non danneggiare le valvole e i sensori.
 - Sostituire la guarnizione del sensore durante il cambio di uno pneumatico. Una volta rimossa, la guarnizione del sensore

non può essere riutilizzata e deve essere sostituita. I sensori TPMS possono invece essere riutilizzati.

Il sistema di monitoraggio della pressione degli pneumatici (TPMS) è un sistema che controlla la pressione dell'aria all'interno delle quattro ruote, ad eccezione della ruota/pneumatico di scorta (se in dotazione). Quando la spia TPMS si accende insieme alla spia di posizione pneumatico TPMS (sul display informativo multifunzione), è stata rilevata una variazione significativa della pressione di uno o più pneumatici (sottogonfiaggio). Se si guida il veicolo mentre la pressione degli pneumatici è bassa, il sistema TPMS si attiva lasciando accese sia la spia TPMS che la spia di posizione pneumatico TPMS. Il sistema si disattiva solamente dopo aver regolato la pressione degli pneumatici e aver guidato il veicolo a una velocità superiore a 25 km/h (16 miglia/h).

Per ulteriori dettagli riguardo al sistema TPMS, vedere  "Precauzioni in fase di avviamento e durante la guida" nel capitolo "5. Partenza e guida".

RIPARAZIONE DELLO PNEUMATICO FORATO (modelli dotati di kit di emergenza per pneumatici forati – se in dotazione)

ATTENZIONE

- **Immediatamente dopo aver usato il sigillante di emergenza per riparare una piccola foratura dello pneumatico, portare il veicolo da uno specialista per la riparazione di veicoli elettrici LEAF, come un Concessionario di veicoli elettrici autorizzato NISSAN, per l'ispezione, la riparazione o la sostituzione dello pneumatico. Il sigillante di emergenza per pneumatici non è in grado di sigillare permanentemente uno pneumatico forato. L'uso del veicolo senza aver fatto riparare definitivamente lo pneumatico può portare ad incidenti.**
- **I sigillanti per pneumatici che non corrispondono alla qualità del sigillante originale NISSAN possono danneggiare la guarnizione del gambo della valvola con conseguente perdita di pressione dell'aria.**

Invece del ruotino di scorta il veicolo è dotato di kit di emergenza per pneumatici forati (sigillante di emergenza per pneumatici). Può essere usato per riparare temporaneamente piccoli fori.

Dopo aver usato il kit di riparazione, rivolgersi al più presto a uno specialista per la riparazione di veicoli elettrici LEAF, come un Concessionario di veicoli elettrici autorizzato NISSAN, per l'ispezione, la riparazione o la sostituzione dello pneumatico.

In caso di foratura di uno pneumatico, seguire le istruzioni riportate di seguito.

AVVERTENZA

- **Per evitare di danneggiare il kit di emergenza per pneumatici forati durante la conservazione o l'uso:**
 - Usare il kit di emergenza per pneumatici forati solo sul proprio veicolo. Non usarlo su altri veicoli.
 - Usare il kit soltanto per gonfiare gli pneumatici del proprio veicolo e per controllare la pressione degli pneumatici.
 - Collegare il compressore solo alla presa da 12 volt CC del veicolo.
 - Tenere il kit al riparo da polvere e acqua.
 - Non smontare o modificare il kit.
 - Non far cadere né urtare il kit.
- **Non usare il kit di emergenza nelle condizioni seguenti. Rivolgersi a uno specialista per la riparazione di veicoli elettrici LEAF,**

come un Concessionario di veicoli elettrici autorizzato NISSAN o al soccorso stradale.

- **Quando il sigillante è scaduto (la scadenza è indicata sull'etichetta attaccata al flacone del sigillante).**
- **Quando il taglio o la foratura è di circa 6 mm (0,25 in) o superiore.**
- **Quando il fianco degli pneumatici è danneggiato.**
- **Quando il veicolo è stato guidato con pneumatici estremamente sottogonfiati.**
- **Quando lo pneumatico è fuoriuscito dall'interno o dall'esterno della ruota.**
- **Quando il cerchione dello pneumatico è danneggiato.**
- **Quando due o più pneumatici sono sgonfi.**

Estrarre il kit di emergenza per pneumatici forati

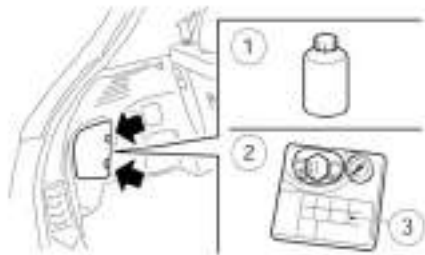

Estrarre il kit di emergenza per pneumatici forati collocato a lato nel vano bagagli. Il kit di emergenza contiene i seguenti elementi:

- ① Flacone di sigillante per pneumatici
- ② Compressore d'aria
- ③ Adesivo con su scritto il limite di velocità

Prima di usare il kit di emergenza per pneumatici forati

- Nel caso in cui a forare lo pneumatico sia stato un corpo estraneo (per esempio, una vite o un chiodo), non rimuoverlo.

- Controllare la scadenza del sigillante, indicata sull'etichetta attaccata al flacone del sigillante. Non usare mai un sigillante scaduto.

Riparazione di uno pneumatico

⚠ ATTENZIONE

Quando si usa il composto di riparazione degli pneumatici, osservare le seguenti precauzioni.

- È pericoloso ingerire il composto. Bere immediatamente più acqua possibile e rivolgersi tempestivamente ad un medico.
- Nel caso in cui il composto venga a contatto con la pelle o con gli occhi, sciacquare bene con abbondante acqua. Se l'irritazione permane, rivolgersi prontamente ad un medico.
- Conservare il composto fuori dalla portata dei bambini.

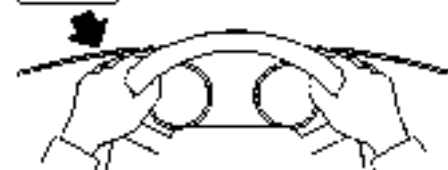

1. Rimuovere dal compressore d'aria l'adesivo con su scritto il limite di velocità, quindi applicarlo in un punto ben visibile dal conducente durante la guida.

⚠ AVVERTENZA

Non applicare l'adesivo con il limite di velocità sull'imbottitura del volante, sul tachimetro o in corrispondenza delle spie di avvertimento.

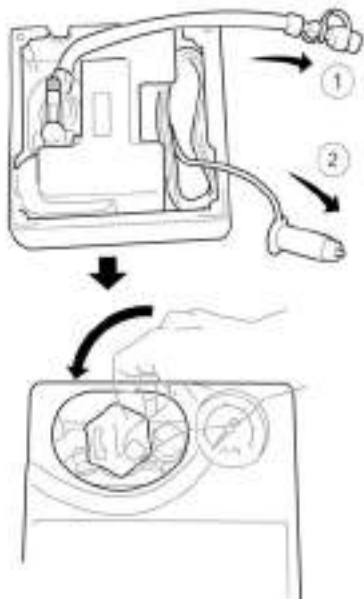

2. Rimuovere dal compressore il tubo flessibile ① e la spina di corrente ②. Rimuovere dal compressore il tappo del portaflacone.



3. Rimuovere il tappo dal flacone di sigillante, quindi avvitare in senso orario il flacone nel portaflacone del compressore.

NOTA:

Lasciare intatto il sigillo del flacone. Avvitando il flacone nel portaflacone, il sigillo del flacone verrà bucato.

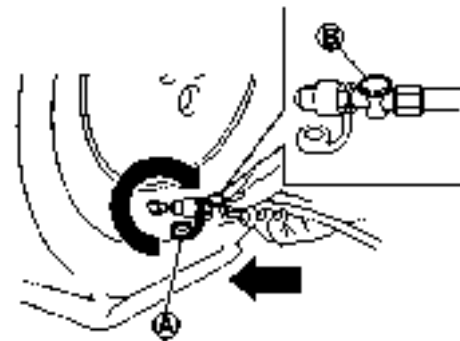

4. Togliere il tappo dalla valvola dello pneumatico forato.
5. Rimuovere il tappo di protezione A dal tubo flessibile e avvitare il flessibile fermamente sulla valvola dello pneumatico. Accertarsi che la valvola di sfiato B sia saldamente serrata. Controllare che l'interruttore del compressore d'aria sia sulla posizione OFF (O), quindi inserire la spina di corrente del compressore nella presa elettrica presente nel veicolo.

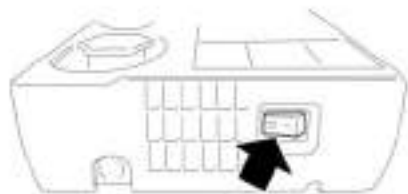

6. Premere il pulsante d'avviamento sulla posizione ACC. In seguito, premere l'interruttore del compressore sulla posizione ON (-) e gonfiare lo pneumatico possibilmente al valore specificato indicato sullo pneumatico e sulla targhetta informativa delle capacità di carico degli pneumatici affissa sul montante centrale lato guida, o al valore minimo di 180 kPa (26 psi). Spegnerne brevemente il compressore d'aria per controllare la pressione dello pneumatico con il manometro.

Se lo pneumatico viene gonfiato a una pressione superiore a quella specificata, abbassare la pressione dello pneumatico facendo uscire l'aria dalla valvola di sfiato.

AVVERTENZA

Non usare il compressore per più di 10 minuti. Si rischia di scaricare la batteria da 12 volt.

NOTA:

Il manometro del compressore può mostrare una lettura della pressione di 600 kPa (87 psi) per circa 30 secondi durante il gonfiaggio dello pneumatico. Il manometro indica la pressione presente all'interno del flacone di sigillante. Dopo che il sigillante è stato iniettato nello pneumatico, il valore sul manometro si abbasserà e indicherà la pressione effettiva dello pneumatico.

ATTENZIONE

- **Per evitare gravi lesioni personali durante l'uso del kit di emergenza per pneumatici forati:**
 - **Serrare saldamente il tubo del compressore alla valvola dello pneumatico. La noncuranza di questa precauzione potrebbe causare la fuoriuscita del sigillante nell'aria e un eventuale contatto con gli occhi o la pelle.**
- **Non stare troppo vicino allo pneumatico danneggiato durante il suo gonfiaggio, poiché esiste il rischio di scoppio. Se si rilevano crepe o rigonfiamenti, spegnere immediatamente il compressore.**

Se non si riesce a portare la pressione al valore di **180 kPa (26 psi) entro 10 minuti**, lo pneumatico potrebbe essere gravemente danneggiato e **non riparabile mediante il kit di emergenza**. Rivolgersi a uno specialista per la riparazione di veicoli elettrici LEAF, come un Concessionario di veicoli elettrici autorizzato NISSAN.

7. Quando la pressione dello pneumatico raggiunge il valore specificato, spegnere il compressore dell'aria. Se non è possibile gonfiare lo pneumatico al valore specificato, il compressore può essere spento a un valore minimo di 180 kPa (26 psi). Togliere la spina dalla presa e rimuovere rapidamente il tubo flessibile dalla valvola dello pneumatico. Installare il tappo della valvola. Riporre correttamente il kit di emergenza per pneumatici forati nel vano bagagli.

AVVERTENZA

Per evitare gravi lesioni personali mentre si ripone il kit di emergenza per pneumatici forati:

Tenere il flacone di sigillante avvitato al compressore. La noncuranza di questa precauzione potrebbe causare la fuoriuscita del sigillante nell'aria e un eventuale contatto con gli occhi o la pelle.

8. Entro 1 minuto dopo aver eseguito il passaggio 7, guidare immediatamente il veicolo per 10 minuti o per 10 km (6 miglia) a una velocità non superiore a 80 km/h (50 miglia/h).

9. Dopo aver guidato il veicolo, accertarsi che l'interruttore del compressore d'aria sia sulla posizione OFF, quindi avvitare saldamente il tubo flessibile sulla valvola dello pneumatico. Controllare la pressione dello pneumatico con il manometro. La riparazione provvisoria è completata se non si è verificata nessuna caduta di pressione all'interno dello pneumatico.

Accertarsi di regolare la pressione al valore specificato sulla relativa targhetta prima di mettersi alla guida.

10. Se la pressione dello pneumatico scende, ripetere i passaggi da 5 a 9. Se si verifica un'ulteriore caduta di pressione o se la pressione resta al di sotto di 130 kPa (19 psi), **lo pneumatico non può essere riparato mediante il kit di emergenza.** Rivolgersi a uno specialista per la riparazione di veicoli elettrici LEAF, come un Concessionario di veicoli elettrici autorizzato NISSAN.

Il flacone di sigillante e il tubo non possono essere riutilizzati per riparare un altro pneumatico forato. Rivolgersi a uno specialista per la riparazione di veicoli elettrici LEAF, come un Concessionario di veicoli elettrici autorizzato NISSAN per acquistare le parti di ricambio.

Dopo la riparazione dello pneumatico

Rivolgersi al più presto a uno specialista per la riparazione di veicoli elettrici LEAF, come un Concessionario di veicoli elettrici autorizzato NISSAN per la riparazione o la sostituzione dello pneumatico.

ATTENZIONE

- Dopo aver usato il sigillante di emergenza per riparare una piccola foratura dello pneumatico, non guidare il veicolo a una velocità superiore agli 80 km/h (50 miglia/h).
- Immediatamente dopo aver usato il sigillante di emergenza per riparare una piccola foratura dello pneumatico, portare il veicolo da uno specialista per la riparazione di veicoli elettrici LEAF, come un Concessionario di veicoli elettrici autorizzato NISSAN per l'ispezione, la riparazione o la sostituzione dello pneumatico. Il sigillante di emergenza per pneumatici non è in grado di sigillare permanentemente uno pneumatico forato. L'uso del veicolo senza l'effettuazione di una riparazione permanente dello pneumatico può causare incidenti.
- Se il sigillante di emergenza è stato utilizzato per riparare una piccola foratura dello pneumatico, sarà comunque necessario far sostituire lo pneumatico da uno specialista per la riparazione di veicoli elettrici LEAF, come un Concessionario di veicoli elettrici autorizzato NISSAN.

- NISSAN raccomanda di usare esclusivamente il sigillante per pneumatici originali NISSAN in dotazione con il veicolo. Sigillanti di altro tipo potrebbero danneggiare la guarnizione dello stelo della valvola con conseguente perdita d'aria dallo pneumatico.

AVVIAMENTO CON BATTERIA AUSILIARIA

Per avviare il sistema elettrico del veicolo con una batteria ausiliaria, attenersi alle istruzioni e precauzioni illustrate di seguito.

L'avviamento con batteria ausiliaria alimenta il sistema da 12 volt per consentire il funzionamento dei sistemi elettrici. I sistemi elettrici consentono la ricarica della batteria agli ioni di litio. L'avviamento con batteria ausiliaria non mette in carica la batteria agli ioni di litio. Prima di poter condurre il veicolo, è necessario che la batteria agli ioni di litio sia carica.

ATTENZIONE

- Se eseguito in maniera impropria, l'avviamento con batteria ausiliaria può portare all'esplosione della batteria da 12 volt, con conseguenti lesioni gravi o mortali. Inoltre può recare danni al veicolo.
- Il gas idrogeno esplosivo è sempre presente in vicinanza della batteria da 12 volt. Tenere scintille e fiamme lontane dalla batteria da 12 volt.
- Evitare che il liquido della batteria venga a contatto con occhi, pelle, indumenti o superfici verniciate del veicolo. Il liquido della batteria è un acido solforico corrosivo che può provocare gravi ustioni. In caso di contatto con l'acido, sciacquare immediatamente l'area colpita con acqua.
- Tenere la batteria da 12 volt lontano dalla portata di bambini.

- La batteria ausiliaria deve essere tarata a 12 volt. L'uso di una batteria con voltaggio diverso può recare danni al veicolo.
- Quando si lavora sulla batteria da 12 volt o in prossimità di essa, indossare sempre degli occhiali antinfortunistici adeguati (per esempio, occhiali protettivi o occhiali di sicurezza per uso industriale) e togliersi anelli, braccialetti metallici e qualsiasi altro oggetto di gioielleria. Non appoggiarsi alla batteria da 12 volt quando si esegue l'avviamento con batteria ausiliaria.
- Non cercare di avviare una batteria congelata. La batteria congelata potrebbe esplodere e causare gravi infortuni.
- Il vostro veicolo è dotato di una ventola di raffreddamento automatico che può azionarsi in qualsiasi momento. Tenere mani e altri oggetti distanti dalla ventola.

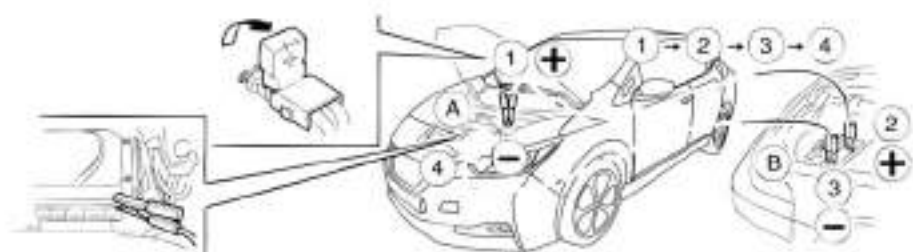

⚠ ATTENZIONE

Seguire sempre le istruzioni sotto riportate. La mancata osservanza di questa precauzione può causare danni al modulo di distribuzione dell'alimentazione (PDM) e lesioni personali.

⚠ AVVERTENZA

- Non tentare di avviare la batteria da 12 volt mediante batteria ausiliaria mentre la batteria agli ioni di litio è in carica. Ciò potrebbe danneggiare il veicolo o l'apparecchiatura di ricarica e causare lesioni.
- Il sistema LEAF non può essere utilizzato come veicolo di soccorso perché non può

fornire sufficiente energia per avviare un veicolo con motore a benzina o diesel. Tuttavia non è un problema utilizzare un veicolo con motore a benzina o diesel per alimentare la batteria da 12 volt di LEAF.

1. Se la batteria ausiliaria è montata su un altro veicolo (B), accostare i due veicoli (A) e (B) in modo da avvicinare il più possibile le due batterie da 12 volt.

Evitare il contatto tra i due veicoli.

2. Azionare il freno di stazionamento.
3. Premere il pulsante di posizione P sulla leva del cambio per portare il veicolo in posizione P (parcheggio).

4. Spegnerne tutte le utenze elettriche non necessarie (fari, riscaldamento, climatizzatore, ecc.).
5. Portare il pulsante di avviamento in posizione OFF.
6. Rimuovere i tappi di sfiato della batteria da 12 volt (se in dotazione). Coprire la batteria con uno straccio umido strizzato a fondo per ridurre il pericolo di esplosione.
7. Collegare i cavi di accoppiamento nella sequenza illustrata (1 → 2 → 3 → 4).

Se la batteria da 12 volt è scarica, il pulsante d'avviamento non può essere spostato dalla posizione OFF. Collegare i cavi di accoppiamento al veicolo di soccorso (B) prima di premere il pulsante d'avviamento.

⚠ AVVERTENZA

- Collegare sempre polo positivo (+) a polo positivo (+) e polo negativo (-) alla massa della scocca (ad esempio, come illustrato), non alla batteria da 12 volt.
 - Accertarsi che i cavi di accoppiamento non tocchino alcuna parte mobile all'interno del vano motore e che le pinze dei cavi non tocchino altre parti metalliche.
8. Avviare il motore del veicolo di soccorso (B).

9. Mentre il motore del veicolo di soccorso è in moto **B**, portare il sistema elettrico del veicolo in posizione PRONTO a partire.

AVVERTENZA

Se il sistema non parte subito, spingere il pulsante d'avviamento sulla posizione OFF e attendere 10 secondi prima di fare un altro tentativo.

10. Dopo aver avviato il sistema elettrico del veicolo, scollegare delicatamente il cavo negativo e quindi il cavo positivo (4 → 3 → 2 → 1) e mantenere inalterata la posizione PRONTO oltre 20 minuti per caricare la batteria da 12 volt.
11. Rimontare i tappi di sfiato (se in dotazione). Lo straccio usato per coprire la batteria deve essere smaltito in maniera appropriata poiché potrebbe essere contaminato con l'acido della batteria.
12. Se necessario, collegare il veicolo a una stazione di ricarica o EVSE (Electric Vehicle Supply Equipment) per ricaricare la batteria agli ioni di litio, vedere il capitolo "Ricarica". Non è possibile mettere in moto il veicolo se la batteria agli ioni di litio non è carica.

NOTA:

Se non è possibile attivare il sistema seguendo questa procedura, rivolgersi immediatamente a uno specialista per la riparazione di veicoli elettrici LEAF, come un Concessionario di veicoli elettrici autorizzato NISSAN.

IN CASO DI BATTERIA AGLI IONI DI LITIO SCARICA

Se la spia di limitazione di potenza  si illumina, la potenza del motore di trazione viene limitata per cui viene ridotta la velocità del veicolo. Arrestare il veicolo prima che la batteria agli ioni di litio si scarichi completamente e l'energia elettrica non sia più disponibile per guidare il veicolo. Rivolgersi al soccorso stradale, vedere il Libretto di garanzia e i Registri di manutenzione NISSAN LEAF.

Se possibile, portare il pulsante d'avviamento in posizione **OFF** mentre si è in attesa del soccorso stradale per non correre il rischio di scaricare anche la batteria da 12 volt.

NOTA:

In caso di batteria agli ioni di litio scarica:

- **Il veicolo viene portato automaticamente in posizione ON e non sarà possibile passare alla posizione PRONTO.**
- **Il veicolo viene portato automaticamente in posizione N (Folle) e non sarà possibile avviarlo.**

ATTENZIONE

Se il veicolo si trova in posizione N (folle) e le batterie agli ioni di litio e da 12 volt sono completamente scariche, non è possibile portare il veicolo in posizione P (parcheggio), e non è possibile azionare il freno di stazionamento. In questo caso, collocare delle calzatoie adeguate davanti e dietro a una ruota per impedire lo spostamento del veicolo. Il mancato impiego delle calzatoie può provocare lo spostamento inaspettato del veicolo con conseguenti lesioni personali gravi o mortali.

Per portare il veicolo in posizione **PRONTO** e poterlo guidare, caricare la batteria agli ioni di litio finché l'autonomia di percorrenza indicata sul quadro strumenti non cambia da "----" in una distanza numerica.

NOTA:

- Se la batteria agli ioni di litio si scarica completamente, quando il veicolo è fermo si possono verificare delle vibrazioni. Ciò non indica la presenza di un guasto.
- Se la batteria agli ioni di litio è completamente scarica, è necessario caricarla finché la spia di avvertimento basso livello di carica batteria (gialla) non si spegne (bianca).

PARTENZA A SPINTA

Non provare ad avviare il sistema spingendo il veicolo.

AVVERTENZA

Un veicolo elettrico non può essere avviato a spinta o mediante traino. Un tentativo in tal senso potrebbe danneggiare il motore di trazione.

TRAINO DEL VEICOLO

Quando si traina il veicolo, attenersi alle normative locali pertinenti. L'utilizzo di attrezzature da traino inadatte può causare danni al veicolo. Le istruzioni per il traino sono disponibili presso lo specialista per la riparazione di veicoli elettrici LEAF, come un Concessionario di veicoli elettrici autorizzato NISSAN. Gli addetti al servizio di traino locale sono generalmente al corrente delle leggi vigenti e le procedure di traino appropriate. Per essere certi che il veicolo venga trainato correttamente e non subisca danni, NISSAN raccomanda di affidarsi ad un servizio di soccorso stradale. L'operatore addetto al traino deve leggere attentamente le seguenti precauzioni.

ATTENZIONE

- Non viaggiare sul veicolo mentre viene trainato.
- Non avventurarsi sotto il veicolo dopo che è stato sollevato da un carro attrezzi.

AVVERTENZA

- Durante il traino della vettura, assicurarsi che gli assi, lo sterzo e gli organi della trasmissione siano in perfette condizioni. In caso di danni ad una di queste unità, bisogna ricorrere all'uso di carrelli di traino.
- Prima di procedere al traino del veicolo, fissare sempre opportune catene di sicurezza.

Per informazioni sul traino del veicolo dietro un veicolo ricreazionale (RV), vedere  "Traino in piano" nel capitolo "9. Informazioni tecniche".

TRAINO RACCOMANDATO DA NISSAN

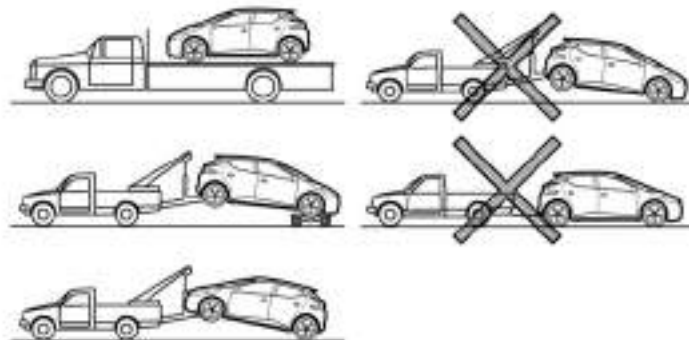

NISSAN raccomanda di trainare il veicolo con le ruote motrici (anteriori) sollevate da terra oppure con il veicolo caricato su un autocarro con pianale senza sponde come illustrato in figura.

AVVERTENZA

- Non eseguire mai un traino con le ruote anteriori o le quattro ruote a terra (in avanti o all'indietro), perché ciò potrebbe causare danni gravi e ingenti al motore.

- Quando si traina il veicolo con le ruote anteriori su carrelli da traino:
 - Portare il pulsante di avviamento in posizione ON. Bloccare il volante nella posizione di marcia rettilinea con una corda o qualcosa di simile.
 - Spostare la leva del cambio in folle (N).
- Quando si traina il veicolo con le ruote posteriori a terra (se non si usa un carrello da traino), rilasciare sempre il freno di stazionamento.

RECUPERO DI UN VEICOLO (liberare un veicolo impantanato)

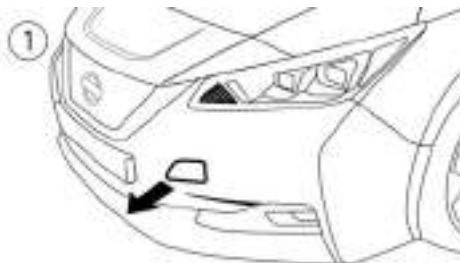

2



Lato anteriore

ATTENZIONE

- Rimanere a distanza dal veicolo impantanato.
- Evitare di far slittare le ruote ad alta velocità. Potrebbero esplodere e causare lesioni gravi. Anche parti del veicolo potrebbero surriscaldarsi e danneggiarsi.

Tirare un veicolo impantanato

Non usare il gancio di attacco per il traino o il recupero di un veicolo.

Lato anteriore:

1. Utilizzando un apposito strumento avvolto in un panno, rimuovere il coprigancio dal paraurti.

2. Installare saldamente il gancio di recupero, come illustrato in figura. (Il gancio si trova nella parte sinistra del bagagliaio.)

Assicurarsi che il gancio venga riposto correttamente nella posizione originaria dopo l'uso.

Lato posteriore:

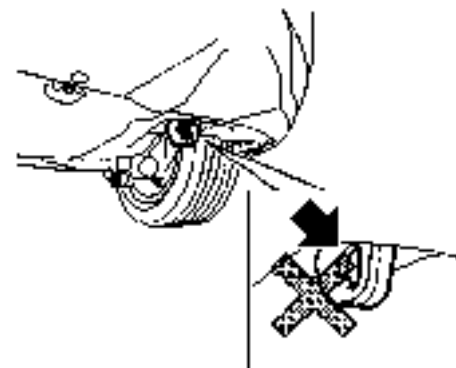

Lato posteriore

Non usare il gancio di attacco per trascinare il veicolo.

AVVERTENZA

- Le catene o i cavi di traino vanno collegate soltanto al gancio di recupero o agli elementi strutturali principali del veicolo, per non danneggiare la carrozzeria del veicolo.

- **Non usare i ganci di attacco per disimpegnare un veicolo impantanato nella sabbia, neve, fango, ecc.**
- **Non trainare un veicolo usando il gancio di attacco o il gancio di recupero.**
- **Tendere il cavo in maniera perpendicolare rispetto alla parte frontale del veicolo. Non esercitare trazione sul veicolo in direzione angolata.**
- **I dispositivi di trazione devono essere guidati di modo che non possano entrare in contatto con parti delle sospensioni, dello sterzo, dei freni o dell'impianto di raffreddamento.**
- **I dispositivi di trazione come corde o cinghie di tela non sono adatti per essere usati nelle operazioni di traino o recupero di un veicolo.**

4. Fare dondolare lentamente il veicolo avanti e indietro.
 - Passare tra le posizioni R (retromarcia) e D (guida).
 - Applicare l'acceleratore il meno possibile per mantenere il movimento ondeggiante.
 - Rilasciare il pedale dell'acceleratore prima di passare tra R e D.
 - Non far slittare i pneumatici al di sopra di 55 km/h (35 miglia/h).
5. Se dopo alcuni tentativi non si riesce a liberare il veicolo, contattare un servizio di traino professionale per il recupero del veicolo.

Dondolamento di un veicolo bloccato

Se il veicolo rimane bloccato nella sabbia, nella neve, nel fango, tentare di liberarlo seguendo la procedura riportata.

1. Disattivare il sistema ESP (controllo elettronico di stabilità).
2. Accertarsi che l'area di fronte e dietro al veicolo sia priva di ostacoli.
3. Ruotare il volante verso destra e verso sinistra per liberare l'area intorno alle ruote anteriori.

7 Cura del veicolo

Pulizia dell'esterno.....	7-2	Tappetini.....	7-4
Lavaggio.....	7-2	Cinture di sicurezza.....	7-5
Lucidatura a cera.....	7-2	EVSE (Electric Vehicle Supply Equipment) (se in	
Rimozione delle macchie.....	7-2	dotazione).....	7-5
Sottoscocca.....	7-3	Protezione contro la corrosione.....	7-5
Vetro.....	7-3	Fattori che più comunemente contribuiscono	
Ruote.....	7-3	alla corrosione del veicolo.....	7-5
Cromature.....	7-3	Fattori ambientali che influiscono sull'entità	
Detergente per pneumatici.....	7-3	della corrosione.....	7-5
Pulizia dell'interno.....	7-4	Come proteggere il vostro veicolo dalla	
Deodoranti per ambienti.....	7-4	corrosione.....	7-6

PULIZIA DELL'ESTERNO

Per conservare l'aspetto brillante della carrozzeria, è importante curarla adeguatamente.

Per proteggere le superfici verniciate, lavare il veicolo il più presto possibile:

- Dopo un temporale, per evitare eventuali danni causati dalla pioggia acida.
- Dopo aver percorso strade costiere.
- Quando contaminanti come fuliggine, escrementi di uccelli, resina di alberi, particelle metalliche o insetti si depositano sulla carrozzeria.
- Quando polvere o fango si accumula sulle parti verniciate.

Se possibile, parcheggiare la vettura all'interno di un garage o in un'area coperta.

Se dovesse essere necessario parcheggiare all'esterno, scegliere un'area ombreggiata o proteggere il veicolo con un telo.

Fare attenzione a non graffiare la vernice della carrozzeria durante l'applicazione o la rimozione del telo.

LAVAGGIO

Rimuovere lo sporco dal veicolo con una spugna bagnata e abbondante acqua. Pulire a fondo il veicolo utilizzando un sapone neutro, uno shampoo speciale per auto, o un detersivo per piatti miscelato con acqua tiepida pulita (mai bollente).

AVVERTENZA

- **Non far lavare il veicolo in un autolavaggio che usa detersivi contenenti acidi. Alcuni**

autolavaggi, specialmente quelli che non impiegano spazzole, fanno uso di una certa quantità di acido per la pulizia. L'acido può provocare una reazione con alcuni componenti in plastica presenti nel veicolo, causandone la rottura. Di conseguenza non viene compromesso l'aspetto e il buon funzionamento. È pertanto consigliabile informarsi presso l'autolavaggio sull'eventuale uso di detersivi contenenti acidi.

- **Non lavare il veicolo con saponi per uso domestico o detersivi chimici aggressivi, benzina o solventi.**
- **Non lavare il veicolo al sole o quando la carrozzeria è calda, perché l'acqua potrebbe macchiare la carrozzeria.**
- **Evitare l'uso di panni felpati o ruvidi, come i guanti da lavaggio. Rimuovere lo sporco tenace e altre impurità con estrema cura per evitare di graffiare o danneggiare la superficie verniciata.**

Risciacquare il veicolo con abbondante acqua pulita.

Le flange interne, le giunzioni e i battenti di porte, portelloni e cofano sono particolarmente vulnerabili agli effetti del sale cosparsa sulle strade. Queste parti vanno pertanto pulite con regolarità. Accertarsi che i fori di scolo posti sotto le porte siano liberi. Spruzzare acqua sul sottoscocca e nei passaruota per sciogliere la sporcizia e rimuovere i depositi salini.

Evitare di lasciare macchie d'acqua sulle superfici verniciate usando la pelle di camoscio per asciugare il veicolo.

LUCIDATURA A CERA

La lucidatura regolare con cera protegge le superfici verniciate e conserva l'aspetto brillante del veicolo. Prima di applicare nuovamente la cera, si raccomanda di lucidare la vettura per asportare i residui di cera e per evitare che la carrozzeria assuma un aspetto "deteriorato".

Per la scelta del prodotto più adatto, è possibile rivolgersi a uno specialista per la riparazione di veicoli elettrici LEAF, come un Concessionario di veicoli elettrici autorizzato NISSAN.

- Lucidare a cera il veicolo esclusivamente dopo averlo lavato accuratamente. Seguire le istruzioni riportate sulla confezione di cera utilizzata.
- Non utilizzare cera a base di abrasivi, sostanze corrosive o detersivi che possono danneggiare la finitura del veicolo.

Una smerigliatura o una lucidatura aggressiva sullo strato di vernice base/trasparente può rendere opaca la finitura e lasciare segni circolari.

RIMOZIONE DELLE MACCHIE

Rimuovere tempestivamente eventuali macchie di catrame e olio, polvere industriale, insetti o resina di alberi dalla carrozzeria, per evitare danni duraturi o irreversibili. Presso lo specialista per la riparazione di veicoli elettrici LEAF, come un Concessionario di

veicoli elettrici autorizzato NISSAN o qualsiasi negozio di accessori per autovetture sono disponibili speciali prodotti di pulizia.

SOTTOSCOCCA

Il sottoscocca deve essere lavato con frequenza nelle regioni in cui durante l'inverno si usa il sale per sciogliere il ghiaccio sulle strade. Un lavaggio frequente previene l'accumulo di sporco e sale, causa della corrosione precoce del sottoscocca e delle sospensioni. Prima della stagione invernale e nuovamente in primavera, lo strato protettivo del sottoscocca deve essere controllato e, se necessario, sottoposto a nuovo trattamento.

VETRO

Utilizzare un detergente per vetro per asportare la patina di fumo e polvere dalle superfici vetrate. Dopo che il veicolo è stato parcheggiato al sole, è normale che si formi una patina sul vetro. Comunque, questa patina può essere facilmente rimossa con un detergente specifico e un panno morbido.

AVVERTENZA

Per pulire l'interno dei finestrini, non utilizzare oggetti affilati, prodotti abrasivi o disinfettanti a base di cloro. Potrebbero danneggiare i conduttori elettrici, gli elementi dell'antenna dell'autoradio o gli elementi del lunotto termico.

RUOTE

Quando si lava il veicolo, lavare anche le ruote.

- In fase di sostituzione delle ruote o quando si lava il veicolo, anche inferiormente, pulire la parte interna delle ruote.
- Ispezionare regolarmente i cerchi per rilevare eventuali ammaccature o tracce di corrosione. Tali danni possono causare un calo di pressione o una scarsa impermeabilizzazione a livello del tallone dello pneumatico.
- A scopo di protezione, NISSAN raccomanda di incerare le ruote nelle zone dove l'inverno si usa spargere il sale sulle strade.

AVVERTENZA

Non usare detergenti abrasivi per pulire le ruote.

Cerchi in lega di alluminio

Lavare regolarmente i cerchi in lega usando una spugna inumidita con una soluzione di sapone neutro, specialmente durante il periodo invernale nelle zone in cui si utilizza il sale per sciogliere il ghiaccio sulle strade. Se non rimossi, i residui di sale possono causare lo scolorimento dei cerchi.

AVVERTENZA

Seguire le istruzioni riportate successivamente per evitare che le ruote si macchiano o scoloriscano.

- **Per la pulizia dei cerchi, non usare prodotti aggressivi che contengono acidi o sostanze alcaline.**

- **Non applicare il detergente specifico per ruote sulle ruote ancora calde. La temperatura delle ruote deve essere uguale alla temperatura ambiente.**
- **Sciacquare a fondo le ruote entro 15 minuti dall'applicazione del detergente, avendo cura di rimuoverlo completamente.**

CROMATURE

Pulire regolarmente le parti cromate con un prodotto specifico non abrasivo in modo da conservarne la brillantezza.

DETERGENTE PER PNEUMATICI

NISSAN sconsiglia l'uso di detergenti per pneumatici. I produttori di pneumatici applicano uno strato protettivo sui pneumatici per ridurre lo scolorimento della gomma. Applicando questo tipo di detergente sugli pneumatici, si potrebbe provocare una reazione con lo strato protettivo, da cui può formarsi un composto. Questo composto poi potrebbe staccarsi dallo pneumatico durante la guida e macchiare la vernice della carrozzeria.

Se si desidera usare un detergente per pneumatici, rispettare le seguenti precauzioni:

- Usare un detergente per pneumatici a base di acqua. Lo strato protettivo sullo pneumatico si scioglie più facilmente quando si usa un detergente a base di olio.
- Stendere uno strato sottile di detergente sullo pneumatico, di modo che non possa penetrare nel battistrada/scanalature dello pneumatico (dove sarebbe difficile rimuoverlo).

- Asportare l'eccesso di detergente usando uno straccio pulito. Accertare che il detergente presente nel battistrada/scanalature degli pneumatici sia stato rimosso completamente.
- Far asciugare il detergente secondo le istruzioni del produttore.

PULIZIA DELL'INTERNO

Rimuovere di tanto in tanto la polvere da rivestimenti interni, parti in plastica e sedili, usando un aspirapolvere o una spazzola di setola. Sulle superfici in vinile e in pelle, passare un panno morbido precedentemente inumidito in una soluzione di sapone neutro, quindi ripassare con un panno morbido asciutto.

Per preservare l'aspetto originale della pelle sono necessarie una cura e pulizia regolari.

Prima di applicare dei detergenti protettivi per tappezzeria, leggere le raccomandazioni del produttore. Alcuni detergenti contengono sostanze chimiche che potrebbero macchiare o scolorare il tessuto dei sedili.

Usare un panno inumidito con acqua per pulire la copertura del quadro strumenti.

AVVERTENZA

- **Non usare benzina, solventi o prodotti simili.**
- **Particelle di sporco anche di piccole dimensioni possono essere abrasive e danneggiare le superfici in pelle; rimuoverle pertanto prontamente. Non usare sapone per selle, cera per auto, pasta lucidante, oli, solventi, liquidi detergenti o prodotti a base di ammoniaca, perché possono danneggiare la rifinitura naturale della pelle.**
- **Non usare prodotti antimacchia per tessuti, a meno che non sia consigliato dal produttore.**

● **Non usare detergente per vetro o plastica sulle coperture trasparenti di strumenti e indicatori. Potrebbe danneggiarle.**

DEODORANTI PER AMBIENTI

La maggior parte dei deodoranti per ambienti fanno uso di un solvente che può deteriorare gli interni del veicolo. Se volete usare un deodorante per ambienti, osservate le seguenti precauzioni:

- I deodoranti che devono essere appesi possono causare uno scolorimento permanente se entrano in contatto con le superfici interne del veicolo. Posizionare il deodorante in un posto in cui può essere appeso liberamente senza entrare in contatto con nessuna delle superfici interne.
- I deodoranti liquidi solitamente vengono posizionati sulle bocchette di aerazione. Questi prodotti possono causare danni immediati e scolorimenti quando vengono riversati sulle superfici interne.

Leggere e seguire attentamente le istruzioni del produttore prima di utilizzare deodoranti per ambienti.

TAPPETINI

L'utilizzo di tappetini originali NISSAN (se in dotazione) prolunga la durata della moquette della vettura e facilita la pulizia dell'interno. Indipendentemente dal tipo di tappetini, accertarsi che siano adatti al veicolo e che siano correttamente appoggiati al pianale affinché non interferiscano con il movimento dei pedali. I tappetini necessitano di normale pulizia e, se logori, devono essere sostituiti.

Fermi per il posizionamento dei tappetini (soltanto lato guida)

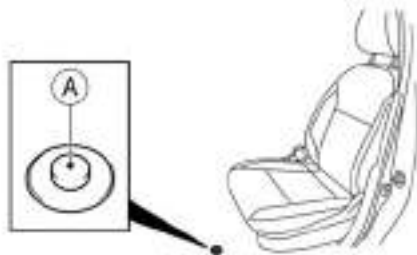

Questo veicolo prevede supporti per i tappetini anteriori che servono al corretto posizionamento degli stessi. I tappetini NISSAN sono stati progettati appositamente per il vostro modello di veicolo. Il tappetino del lato guida è dotato di apposito occhio. Sistemare il tappetino inserendo il fermo nell'apposito occhio previsto sul tappetino, avendo cura di centrarlo correttamente rispetto al pavimento.

Controllare periodicamente per assicurare il corretto posizionamento dei tappetini.

CINTURE DI SICUREZZA

Le cinture di sicurezza possono essere pulite con una spugna inumidita utilizzando una soluzione di sapone neutro. Prima di utilizzare le cinture, lasciarle asciugare perfettamente all'ombra.

Vedere  "Cinture di sicurezza" nel capitolo "1. Sicurezza — sedili, cinture di sicurezza e sistema di ritenuta supplementare".

ATTENZIONE

Non riavvolgere le cinture di sicurezza quando sono ancora umide. Per pulire le cinture di sicurezza, non usare MAI candeggina, tinture o solventi chimici, poiché potrebbero danneggiare irrimediabilmente il tessuto delle cinture.

EVSE (Electric Vehicle Supply Equipment) (se in dotazione)

L'EVSE (Electric Vehicle Supply Equipment) può essere pulito delicatamente con un panno morbido inumidito in una soluzione di sapone neutro al 3%. Inumidire e sciacquare la soluzione di sapone con un panno bagnato in acqua e lasciar asciugare l'EVSE all'ombra in un luogo ventilato.

PROTEZIONE CONTRO LA CORROSIONE

FATTORI CHE PIÙ COMUNEMENTE CONTRIBUISCONO ALLA CORROSIONE DEL VEICOLO

- L'accumulo di sporcizia e detriti che trattengono l'umidità negli interstizi dei pannelli, nelle cavità e in altre parti del veicolo.
- Danni alla vernice e ai rivestimenti protettivi causati da ghiaia, schegge di sassi o incidenti stradali minori.

FATTORI AMBIENTALI CHE INFLUISCONO SULL'ENTITÀ DELLA CORROSIONE

Umidità

L'accumulo di sabbia, polvere e acqua sul sottoscocca accelera il processo corrosivo. I tappetini bagnati non si asciugano completamente se lasciati all'interno del veicolo e devono pertanto essere fatti asciugare all'aperto per evitare che l'umidità corroda il pianale.

Umidità relativa

La corrosione compare più rapidamente nelle zone in cui è presente un alto tasso di umidità relativa, particolarmente in quelle regioni dove la temperatura non scende sotto lo zero, dove esiste l'inquinamento atmosferico e dove si usa spargere il sale sulle strade.

Temperatura

Un aumento della temperatura favorisce la corrosione delle parti non sufficientemente ventilate.

Inquinamento atmosferico

L'inquinamento industriale, la presenza di sale nell'aria nelle zone costiere e l'uso massiccio di sale sulle strade accelerano il processo di corrosione. Il sale sulle strade favorisce anche il degrado delle superfici verniciate.

COME PROTEGGERE IL VOSTRO VEICOLO DALLA CORROSIONE

- Lavare e dare la cera al veicolo frequentemente in modo da tenerlo pulito.
- Controllare e ritoccare sempre le scalfitture sulla carrozzeria.
- Mantenere liberi da ostruzioni i fori di scolo sul bordo inferiore delle porte per evitare il ristagno d'acqua.
- Controllare il sottoscocca per verificare che non vi siano depositi di sabbia, sporcizia o sale. Se presenti, lavare con acqua non appena possibile.

AVVERTENZA

- **Non usare mai getti d'acqua per rimuovere sporcizia, sabbia o altri detriti dall'abitacolo. Per pulire usare l'aspirapolvere.**
- **Evitare che acqua o altri liquidi vengano a contatto con i componenti elettronici del veicolo, poiché potrebbero danneggiarli.**

nenti sottoscocca quali le tubazioni del liquido dei freni, i cavi dei freni, il pianale e i parafanghi.

Nel periodo invernale il sottoscocca deve essere pulito periodicamente.

Per ulteriore protezione contro ruggine e corrosione, necessaria in alcune aree geografiche, rivolgersi a uno specialista per la riparazione di veicoli elettrici LEAF, come un Concessionario di veicoli elettrici autorizzato NISSAN.

I prodotti chimici utilizzati per sciogliere il ghiaccio sulle strade sono estremamente corrosivi. Accelera la corrosione e il deterioramento dei compo-

8 Manutenzione e operazioni a cura dell'utente

Requisiti di manutenzione	8-2	Avvertimento di usura pastiglie freni	8-12
Manutenzione programmata.....	8-2	Fusibili.....	8-13
Manutenzione generale.....	8-2	Vano motore	8-13
Dove andare per l'assistenza	8-2	Abitacolo	8-15
Manutenzione generale.....	8-2	Sostituzione della batteria dell'Intelligent Key	8-16
Descrizione degli elementi di manutenzione.....	8-2	Luci.....	8-17
Precauzioni per la manutenzione	8-4	Fari	8-18
Vano motore.....	8-6	Luce esterne ed interne.....	8-19
Impianto di raffreddamento.....	8-6	Ruote e pneumatici.....	8-20
Controllo livello liquido refrigerante	8-6	Pressione pneumatici.....	8-20
Cambiare il refrigerante.....	8-7	Tipi di pneumatici	8-20
Liquido per riduttore	8-7	Catene da neve	8-21
Liquido freni	8-8	Rotazione degli pneumatici.....	8-22
Liquido di lavaggio	8-8	Usura e danneggiamento degli pneumatici	8-22
Batteria da 12 volt.....	8-9	Età degli pneumatici	8-22
Batteria (batteria senza manutenzione).....	8-10	Sostituzione di ruote e pneumatici.....	8-22
Avviamento con batteria ausiliaria	8-10	Equilibratura delle ruote.....	8-23
Spazio del tergicristallo	8-10	Ruota di scorta (se in dotazione).....	8-23
Pulizia.....	8-10	Kit di emergenza per pneumatici forati (se in dotazione)	8-24
Sostituzione del tergicristallo anteriore	8-11	Cura delle ruote	8-24
Spazzola del tergilunotto	8-12		
Freni	8-12		

REQUISITI DI MANUTENZIONE

Una manutenzione quotidiana e regolare è essenziale per mantenere il veicolo in perfette condizioni meccaniche nonché per ottenere il massimo rendimento del sistema elettrico del veicolo.

Spetta al proprietario del veicolo garantire che sia la manutenzione programmata che la manutenzione generale vengano eseguite regolarmente.

In quanto proprietari, siete tenuti a garantire che il vostro veicolo riceva la manutenzione e la cura adeguate.

MANUTENZIONE PROGRAMMATA

Per praticità, nei libretti sulla garanzia e sulla manutenzione sono indicate sia le voci di manutenzione pianificata obbligatoria che opzionale. Fare riferimento a detta guida per accertare che la manutenzione necessaria della vostra NISSAN venga eseguita agli intervalli prescritti.

MANUTENZIONE GENERALE

La manutenzione ordinaria include anche i controlli che devono essere fatti durante il quotidiano utilizzo del veicolo. Sono operazioni essenziali per far sì che il veicolo continui a funzionare regolarmente. È responsabilità del proprietario effettuare queste operazioni regolarmente agli intervalli prescritti.

L'esecuzione dei controlli di manutenzione generale richiede minime capacità tecniche e pochi attrezzi di uso comune.

Tali controlli o ispezioni possono essere eseguiti per proprio conto, da parte di un tecnico qualificato o, se si preferisce, presso uno specialista per la ripara-

zione di veicoli elettrici LEAF, come un Concessionario di veicoli elettrici autorizzato NISSAN.

DOVE ANDARE PER L'ASSISTENZA

Se i servizi di manutenzione sono obbligatori o il veicolo non funziona correttamente, sottoporre il veicolo al controllo e all'intervento presso uno specialista per la riparazione di veicoli elettrici LEAF, come un Concessionario di veicoli elettrici autorizzato NISSAN.

MANUTENZIONE GENERALE

Durante il normale uso quotidiano del veicolo è necessario eseguire regolarmente la manutenzione generale descritta in questo capitolo. Se si avvertono rumori, vibrazioni o odori strani, verificarne la causa oppure rivolgersi tempestivamente a uno specialista per la riparazione di veicoli elettrici LEAF, come un Concessionario di veicoli elettrici autorizzato NISSAN. Inoltre, informare lo specialista per la riparazione di veicoli elettrici LEAF, come un Concessionario di veicoli elettrici autorizzato NISSAN, su eventuali riparazioni ritenute necessarie.

Durante l'esecuzione di interventi di controllo o manutenzione, vedere  "Precauzioni per la manutenzione" più avanti in questo capitolo.

DESCRIZIONE DEGLI ELEMENTI DI MANUTENZIONE

Ulteriori informazioni inerenti agli interventi seguenti contrassegnati con ^{***} sono riportate successivamente in questo capitolo.

Esterno del veicolo

I controlli elencati in seguito devono essere eseguiti periodicamente, se non indicato diversamente.

Porte e cofano:

Controllare che tutte le porte e il cofano, nonché il portellone posteriore funzionino regolarmente. Controllare anche l'efficacia di tutte le serrature. Se necessario, lubrificare. Accertarsi che il meccanismo di bloccaggio secondario impedisca l'apertura del cofano quando il meccanismo principale viene sganciato. In presenza di sale o altro materiale corrosivo sulle strade, controllare frequentemente lo stato di lubrificazione del veicolo.

Luci*:

Pulire regolarmente i fari. Accertarsi che i fari, le luci stop, i fanali posteriori, gli indicatori di direzione e le altre luci funzionino regolarmente e che siano correttamente montati. Controllare inoltre l'assetto dei fari.

Pneumatici*:

Controllare regolarmente la pressione con un manometro, soprattutto prima di affrontare lunghi viaggi. Regolare la pressione di tutti gli pneumatici, compresa la ruota di scorta, secondo i valori specificati. Controllare attentamente sulla presenza di danni, tagli o usura eccessiva.

Rotazione degli pneumatici*:

Nel caso in cui gli pneumatici anteriori e posteriori abbiano le stesse dimensioni; effettuare la rotazione degli pneumatici ogni 10.000 km (6.000 miglia). Se gli pneumatici sono dotati di indicatori del senso di rotazione, la rotazione può essere effettuata soltanto tra pneumatici anteriori e posteriori. Accertarsi che gli indicatori del senso di rotazione rispettino il senso di marcia della vettura dopo aver completato la rotazione degli pneumatici.

Nel caso in cui gli pneumatici anteriori dovessero avere dimensioni diverse rispetto agli pneumatici posteriori, non è possibile effettuare la rotazione.

Gli intervalli per la rotazione degli pneumatici possono variare a seconda delle abitudini di guida e le condizioni del fondo stradale.

Componenti del trasmettitore del sistema di monitoraggio pressione pneumatici (TPMS):

Se bisogna sostituire gli pneumatici perché sono usurati o presentano segni di fatica, sostituire la guarnizione di tenuta del trasmettitore TPMS, nonché l'anima e il tappo della valvola.

Allineamento e equilibratura delle ruote:

Se il veicolo tende a tirare da una parte durante la guida su strada diritta e livellata, oppure se si rileva un'usura irregolare o anomala degli pneumatici, potrebbe essere necessario fare effettuare l'allineamento delle ruote. Se si nota una vibrazione del volante o del sedile durante la marcia in autostrada a velocità normale, potrebbe essere opportuno far effettuare l'equilibratura delle ruote.

Parabrezza:

Pulire regolarmente il parabrezza. Controllare il parabrezza almeno una volta ogni sei mesi per verificare l'eventuale presenza di incrinature o danni di altro tipo. Riparare secondo necessità.

Spazzole del tergicristallo*:

Se non funzionano bene, controllare che non siano incrinati o usurati. Sostituire secondo necessità.

Interno del veicolo

Gli interventi di manutenzione elencati in questo capitolo devono essere effettuati regolarmente, per esempio in occasione della manutenzione periodica, la pulizia del veicolo, ecc.

Pedale dell'acceleratore:

Verificare il regolare azionamento del pedale accertandosi che non presenti impuntamenti o pongga eccessiva resistenza. Tenere i tappetini distanti dal pedale.

Pedale del freno:

Verificare il regolare azionamento del pedale e accertarsi che, quando è abbassato a fondo, sia alla distanza prescritta rispetto al tappetino. Tenere il tappetino distante dal pedale.

Freno di stazionamento:

Controllare che il freno di stazionamento funzioni regolarmente. Controllare che la leva (se in dotazione) o il pedale (se in dotazione) presenti una corsa adeguata. Verificare la tenuta del veicolo su una pendenza piuttosto ripida bloccandolo con il solo freno di stazionamento.

Cinture di sicurezza:

Controllare che tutti i componenti delle cinture di sicurezza (per esempio, fibbie, ancoraggi, dispositivi di regolazione e riavvolgitori) funzionino correttamente e in modo regolare e che siano installati saldamente. Controllare il tessuto delle cinture per la presenza di tagli, sfilacciature, usura o danni.

Volante:

Verificare che lo sterzo sia in perfette condizioni e che non presenti anomalie come gioco, sforzo eccessivo o rumori anomali.

Spie di avvertimento e segnali acustici:

Verificare il corretto funzionamento di tutte le spie luminose e dei segnali acustici.

Sbrinatori parabrezza:

Controllare che all'azionamento del riscaldatore e del climatizzatore, le bocchette erogano un flusso d'aria regolare e adeguato.

Tergi/lavacrystallo*:

Controllare che i tergicristalli e il lavacrystallo funzionino regolarmente e che le spazzole non righino il cristallo.

Sotto il cofano e sottoscocca

Gli elementi di manutenzione elencati qui devono essere controllati periodicamente.

Batteria a 12 volt* (tranne per batterie senza manutenzione):

Controllare il livello del liquido in ogni cella. Deve essere compreso tra le tacche MAX e MIN. I veicoli che vengono utilizzati in presenza di temperature elevate o condizioni gravose richiedono un controllo frequente del livello del liquido batteria.

Livello liquido freni*:

Accertarsi che il livello del liquido freni sia compreso tra le tacche <MAX> e <MIN> sul serbatoio.

Livello del liquido refrigerante*:

Controllare il livello del liquido refrigerante quando le parti ad alta tensione sono fredde. Accertarsi che il livello del liquido refrigerante sia compreso tra le tacche <MAX> e <MIN> sul serbatoio.

Perdite di liquidi:

Dopo che il veicolo è rimasto parcheggiato per un po' di tempo, controllare che sotto il veicolo non vi siano tracce di olio, acqua o altri liquidi. Il gocciola-

mento d'acqua dopo l'uso del condizionatore non rappresenta un'anomalia. In presenza di eventuali perdite, verificarne la causa e provvedere immediatamente alla riparazione.

Liquido di lavaggio*:

Controllare che ci sia liquido sufficiente nel serbatoio.

PRECAUZIONI PER LA MANUTENZIONE

Quando si effettuano operazioni di ispezione o manutenzione sul veicolo, fare sempre molta attenzione ed evitare di ferirsi accidentalmente o di danneggiare il veicolo. Riportiamo un elenco di precauzioni generali da osservare attentamente.

ATTENZIONE

- **Il sistema elettrico del veicolo si serve di alta tensione fino a circa 400 volt CC. È possibile che durante e dopo l'avviamento e allo spegnimento del veicolo il sistema sia caldo. Fare attenzione sia all'alta tensione, sia alla temperatura elevata. Prestare attenzione alle etichette poste sul veicolo.**
- **Non smontare, rimuovere o sostituire parti e cavi ad alta tensione, nonché i relativi connettori. I cavi ad alta tensione sono di colore arancione. Smontando, rimuovendo o sostituendo tali parti o cavi, si possono riportare gravi ustioni o subire scosse elettriche che potrebbero portare a lesioni gravi o mortali. Il sistema per alta tensione del veicolo non contiene parti riparabili dall'utente. Portare il veicolo presso uno specialista per la riparazione di veicoli elettrici LEAF, come un Concessionario di veicoli elettrici autorizzato NISSAN, per le riparazioni del caso.**
- **Parcheggiare il veicolo in piano, azionare a fondo il freno di stazionamento e bloccare le ruote per evitare che il veicolo si metta in movimento. Premere l'interruttore in**



posizione P sulla leva del cambio per portare il veicolo in posizione N (folle).



- Se è necessario effettuare un intervento mentre il sistema elettrico del veicolo è acceso, tenere mani, vestiti, capelli e strumenti lontani da ventole e altre parti in movimento.
- Assicurarsi che il pulsante d'avviamento sia in posizione OFF o LOCK durante una sostituzione o riparazione.
- Prima di iniziare il lavoro è consigliabile allacciarsi o togliersi eventuali indumenti svolazzanti nonché gioielli come anelli, orologi, ecc.
- Durante gli interventi sul veicolo indossare sempre gli occhiali di sicurezza.
- Non stendersi sotto il veicolo se questo è sostenuto solo dal martinetto.
- Tener materiali che producono fumo, fiamme e scintille lontani dalla batteria da 12 volt.

AVVERTENZA

- Non lavorare sotto il cofano mentre il vano motore è caldo. Portare il pulsante d'avviamento in posizione OFF e attendere che il vano motore si sia raffreddato.
- Evitare il contatto diretto con il refrigerante. L'errato smaltimento di refrigerante e/o altri fluidi del veicolo può danneggiare

l'ambiente. Attenersi sempre alle normative locali per lo smaltimento dei liquidi del veicolo.

- Non collegare o scollegare la batteria da 12 volt o i connettori di componenti transistorizzati quando il pulsante d'avviamento è in posizione ON.
- Il veicolo è dotato di una ventola di raffreddamento automatico, che può attivarsi in qualsiasi momento senza avvertimento, anche se il pulsante d'avviamento non è in posizione ACC, ON o PRONTO a partire. Per evitare lesioni, scollegare sempre il cavo negativo della batteria da 12 volt prima di intervenire in prossimità della ventola.
- Prima di eseguire qualsiasi intervento di manutenzione elettrica su un veicolo ad esempio la sostituzione di batteria, fusibili o lampadine, verificare quanto segue:
 - Il connettore di ricarica è stato rimosso dal veicolo.
 - Il timer per il con timer e il climatizzatore con controllo a distanza non sono attivi né funzionanti. Vedere  "Timer per il climatizzatore" nel capitolo "4. Display, riscaldamento e aria condizionata (sistema di climatizzazione)" e  "Sistema di climatizzazione" nel capitolo "4. Display, riscaldamento e aria condizionata (sistema di climatizzazione)".
 - La batteria da 12 volt non è caricata dalla batteria agli ioni di litio e tutte le spie luminose relative allo stato di carica sono spen-

te. Vedere  "Batteria agli ioni di litio" nel capitolo "EV. Panoramica del veicolo elettrico" e  "Spie luminose relative allo stato di carica" nel capitolo "CH. Ricarica".

- Il pulsante d'avviamento è in posizione OFF. Portare il pulsante d'avviamento in posizione ON e quindi in posizione OFF per impedire che la batteria da 12 volt venga caricata automaticamente dalla batteria agli ioni di litio. Vedere  "Ricarica della batteria da 12 volt" nel capitolo "EV. Panoramica del veicolo elettrico".

Il presente "Capitolo 8. Manutenzione e operazioni a cura dell'utente" fornisce istruzioni che riguardano solamente gli interventi che il proprietario del veicolo può eseguire con relativa facilità.

Si sottolinea che una manutenzione incompleta o errata può compromettere il funzionamento del veicolo, inoltre può avere effetti sulla copertura della garanzia. **In caso di dubbi sui servizi di assistenza, si consiglia di rivolgersi a uno specialista per la riparazione di veicoli elettrici LEAF, come un Concessionario di veicoli elettrici autorizzato NISSAN.**

VANO MOTORE

Per una panoramica del vano motore, vedere  "Vano motore" nel capitolo "0. Indice illustrato".

IMPIANTO DI RAFFREDDAMENTO

ATTENZIONE

- Non rimuovere mai il tappo della vaschetta di refrigerante quando il vano motore è caldo. Attendere il raffreddamento del vano motore.
- Il refrigerante è velenoso e va conservato in contenitori adeguatamente contrassegnati fuori dalla portata dei bambini.

L'impianto di raffreddamento viene riempito in fabbrica con un liquido refrigerante antigelo multistagione di alta qualità. La soluzione antigelo contiene inibitori di ruggine e corrosione e pertanto non occorre aggiungere ulteriori additivi all'impianto di raffreddamento.

AVVERTENZA

- Quando si aggiunge o si sostituisce il refrigerante, assicurarsi di usare solo refrigerante originale NISSAN o un prodotto equivalente con adeguato rapporto di miscelazione di 50% di antigelo e 50% di acqua demineralizzata o distillata.
- L'uso di altri tipi di soluzioni di refrigerante potrebbe danneggiare i componenti ad alta tensione del sistema di raffreddamento.
- Non aggiungere additivi di nessun genere, come ad esempio sigillante per radiatori, al liquido refrigerante dell'impianto di raf-

freddamento. Si potrebbero causare danni alle apparecchiature elettriche, quali il motore e l'inverter.

La vaschetta del liquido refrigerante è dotata di un tipo speciale di tappo. Per ridurre al minimo il rischio di danni al vano motore, NISSAN consiglia l'uso di un tappo NISSAN originale per la vaschetta del liquido refrigerante.

CONTROLLO LIVELLO LIQUIDO REFRIGERANTE

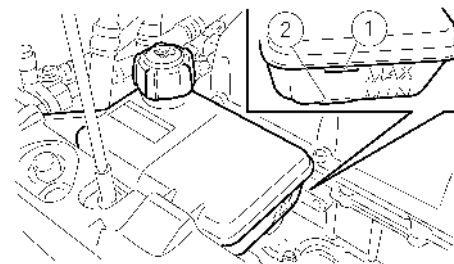

Controllare il livello del liquido refrigerante **nel serbatoio quando le parti ad alta tensione sono fredde**. Se il livello di liquido refrigerante è inferiore al livello <MIN> ②, aprire il tappo del serbatoio e aggiungere refrigerante fino a raggiungere il livello <MAX> ①.

Stringere saldamente il tappo dopo aver completato il rabbocco.

Se l'impianto di raffreddamento richiede rabbocchi frequenti, farlo controllare presso uno specialista per la riparazione di veicoli elettrici LEAF, come un Concessionario di veicoli elettrici autorizzato NISSAN.

CAMBIARE IL REFRIGERANTE

I principali interventi di riparazione all'impianto di raffreddamento devono essere eseguiti da uno specialista per la riparazione di veicoli elettrici LEAF, come un Concessionario di veicoli elettrici autorizzato NISSAN. Le procedure di assistenza sono descritte nel relativo Manuale di assistenza NISSAN.

Un intervento di assistenza scorretto può causare ridotte prestazioni di riscaldamento.

ATTENZIONE

- Per evitare il rischio di ustioni, non cambiare il liquido refrigerante quando il vano motore è molto caldo.
- Non rimuovere mai il tappo della vaschetta di refrigerante quando il vano motore è caldo. La fuoriuscita del liquido ad alta pressione può provocare gravi ustioni.
- Evitare il contatto diretto del refrigerante esausto con la pelle. In caso di contatto con la pelle, lavare immediatamente la parte interessata con sapone o detergente per mani.

- **Tenere il liquido refrigerante fuori dalla portata di bambini e animali.**



Il liquido refrigerante di scarto deve essere smaltito adeguatamente. Controllare le disposizioni locali in materia di smaltimento.



LIQUIDO PER RIDUTTORE

Quando è necessario un intervento di controllo o sostituzione, si consiglia di rivolgersi a uno specialista per la riparazione di veicoli elettrici LEAF, come un Concessionario di veicoli elettrici autorizzato NISSAN per l'assistenza.

AVVERTENZA

- Usare soltanto il liquido originale NISSAN Matic S ATF. Non mischiarlo ad altri liquidi.
- L'uso di un liquido per riduttore diverso dal liquido originale NISSAN Matic S ATF può causare problemi che si rifletteranno negativamente sulla maneggevolezza del veicolo e la durata del riduttore, oltre a danneggiare il riduttore stesso, danno peraltro non coperto da garanzia.

LIQUIDO FRENI

Per maggiori informazioni sul liquido freni, vedere  "Capacità e lubrificanti/liquidi consigliati" nel capitolo "9. Informazioni tecniche" o  "Identificazione veicolo" nel capitolo "9. Informazioni tecniche" del presente libretto.

ATTENZIONE

- Utilizzare soltanto liquido nuovo prelevato da un contenitore sigillato. Impiegando liquido scaduto, contaminato o di qualità inferiore, si potrebbe danneggiare l'impianto frenante. L'uso di liquidi impropri può danneggiare l'impianto frenante e mettere a rischio le prestazioni di arresto del veicolo.
- Pulire il tappo di rifornimento prima di rimuoverlo.
- Il liquido dei freni è velenoso e va conservato in contenitori adeguatamente contrassegnati e fuori dalla portata dei bambini.
- Non riempire eccessivamente il serbatoio liquido freni. In caso contrario, l'impianto frenante potrebbe danneggiarsi.

AVVERTENZA

Evitare di versare liquido sulle superfici verniciate. Si rovina la vernice. In caso di versamento di liquido, lavare immediatamente la superficie interessata con acqua pulita.

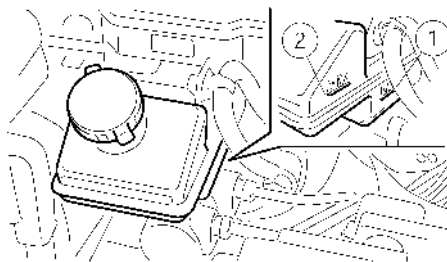

Controllare il livello del liquido nel serbatoio. Se il liquido si trova sotto la tacca <MIN> ① o se si accende la spia di avvertimento dei freni, aggiungere liquido fino alla tacca <MAX> ②.
(per il tipo di liquido raccomandato, vedere  "Capacità e lubrificanti/liquidi consigliati" nel capitolo "9. Informazioni tecniche")

Si raccomanda di effettuare rabbocchi frequenti, e di far controllare il sistema presso uno specialista per la riparazione di veicoli elettrici LEAF, come un Concessionario di veicoli elettrici autorizzato NISSAN.

LIQUIDO DI LAVAGGIO

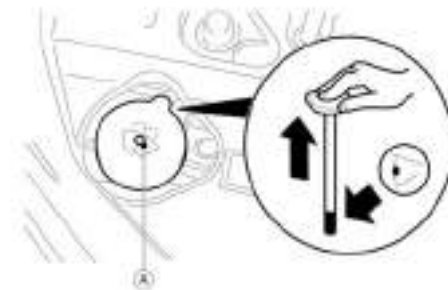

ATTENZIONE

L'antigelo è velenoso e va conservato in contenitori adeguatamente contrassegnati fuori dalla portata dei bambini.

Per controllare il livello del liquido, tappare con un dito il foro (A), quindi estrarre il tappo/tubo dal serbatoio. Se il livello nel tubo è basso, aggiungere liquido al serbatoio.

Aggiungere un solvente al liquido di lavaggio per migliorare la pulizia. Nella stagione invernale, aggiungere un prodotto antigelo al liquido di lavaggio. Per il rapporto di miscela, seguire le istruzioni del fabbricante.







Riempire regolarmente il serbatoio del liquido di lavaggio.

Riempire il serbatoio più frequentemente quando si guida in condizioni che richiedono l'uso di una maggiore quantità di liquido di lavaggio.

AVVERTENZA

- **Non sostituire l'antigelo con la soluzione di lavaggio. Ciò potrebbe danneggiare le superfici verniciate.**
- **Usare sempre il liquido di lavaggio consigliato da NISSAN.**

BATTERIA DA 12 VOLT

Simboli di avvertenza per la batteria			 ATTENZIONE
①		Non fumare Non esporre a fiamme libere Non esporre a scintille	Non fumare vicino alla batteria. Non esporre la batteria a fiamme libere o a scintille elettriche.
②		Indossare occhiali antinfortunistici	Maneggiare la batteria con cautela. Indossare sempre occhiali di sicurezza per proteggersi dal pericolo di esplosione e dall'acido della batteria.
③		Tenere fuori dalla portata dei bambini	Non lasciare che i bambini maneggino la batteria. Tenere la batteria fuori dalla portata dei bambini.
④		Acido solforico	Evitare che il liquido della batteria venga a contatto con cute, occhi, tessuti o superfici verniciate. Subito dopo aver maneggiato la batteria o i relativi tappi, lavarsi accuratamente le mani. Se il liquido della batteria viene a contatto con occhi, cute o indumenti, sciacquare immediatamente la parte interessata con acqua corrente per almeno 15 minuti e consultare un medico. Il liquido contenuto nella batteria è acido. Se il liquido della batteria viene a contatto con occhi o cute, può provocare la perdita della vista o ustioni.
⑤		Prendere nota delle istruzioni relative al funzionamento	Prima di maneggiare la batteria, leggere attentamente queste istruzioni per operare in modo corretto e sicuro.
⑥		Gas esplosivo	Il gas idrogeno generato dal liquido della batteria è esplosivo.

- Tenere la superficie della batteria da 12 volt pulita e asciutta. Pulire la batteria da 12 volt con una soluzione di acqua e bicarbonato di sodio.
- Accertarsi che i morsetti siano puliti e saldamente serrati.
- Lo smaltimento improprio di batterie da 12 volt può recare danni all'ambiente. Eseguire lo smaltimento delle batterie secondo le normative locali.

BATTERIA (batteria senza manutenzione)

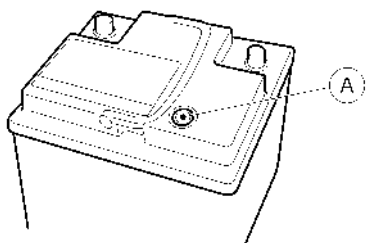

Una batteria senza manutenzione non richiede gli usuali controlli del livello dell'elettrolito. NISSAN tuttavia raccomanda di controllare periodicamente e visivamente lo stato dell'indicatore verde (A). Se non è visibile, sostituire la batteria non appena possibile.

Se è necessario sostituire o controllare la batteria, rivolgersi a uno specialista per la riparazione di veicoli elettrici LEAF, come un Concessionario di veicoli elettrici autorizzato NISSAN.

AVVIAMENTO CON BATTERIA AUSILIARIA

L'avviamento con batteria ausiliaria alimenta il sistema da 12 volt per consentire il funzionamento dei sistemi elettrici. I sistemi elettrici consentono la ricarica della batteria agli ioni di litio. L'avviamento con batteria ausiliaria non mette in carica la batteria agli ioni di litio. Prima di poter condurre il veicolo, è necessario che la batteria agli ioni di litio sia carica.

Se è necessario avviare il veicolo con batteria ausiliaria, vedere  "Avviamento con batteria ausiliaria" nel capitolo "6. In caso di emergenza". Se il pulsante d'avviamento non dovesse passare alla posizione PRONTO a partire in seguito all'avviamento con batteria ausiliaria, potrebbe essere necessario sostituire la batteria da 12 volt. Rivolgersi a uno specialista per la riparazione di veicoli elettrici LEAF, come un Concessionario di veicoli elettrici autorizzato NISSAN.

SPAZZOLE DEL TERGICRISTALLO

PULIZIA

Se il parabrezza non risulta pulito dopo averlo lavato con il lavacrystallo o se le spazzole vibrano durante la corsa, è possibile che siano presenti tracce di cera o altre particelle sul parabrezza o sulle spazzole.

Pulire l'esterno del parabrezza con una soluzione lavavetri o un detergente delicato. Il parabrezza è pulito quando non si formano gocce durante il risciacquo con acqua.

Pulire ciascuna spazzola con un panno imbevuto di una soluzione detergente o un sapone delicato. Sciacquare quindi la spazzola con dell'acqua pulita. Se il parabrezza non risulta ancora perfettamente pulito dopo aver pulito le spazzole e azionato il tergicristallo, sostituire le spazzole.

AVVERTENZA

- **Dopo la sostituzione della spazzola, riportare il braccio del tergicristallo nella posizione originale. Non riportandolo nella posizione originale, potrebbe essere danneggiato quando si apre il cofano.**
- **Verificare che la spazzola del tergicristallo sia accostata al vetro. Altrimenti il braccio potrebbe essere danneggiato a causa della forza del vento.**
- **Non aprire il cofano quando il tergicristallo anteriore si trova in posizione di assistenza (sollevata), onde evitare di danneggiare la superficie verniciata.**

- Le spazzole del tergicristallo, se usurate, possono danneggiare il parabrezza e compromettere la visibilità del conducente.
- Detriti o contaminazioni possono venire intrappolati tra la spazzola e il braccio del tergicristallo. Questo può portare alla presenza di graffi sul parabrezza.

SOSTITUZIONE DEL TERGICRISTALLO ANTERIORE

Sostituire le spazzole se sono usurate.

Sollevamento dei bracci del tergicristallo

AVVERTENZA

- Il braccio del tergicristallo è caricato a molla. Quando si solleva il braccio del tergicristallo, accertarsi che non possa urtare il parabrezza. Altrimenti si potrebbe danneggiare il parabrezza.
- Non azionare il tergicristallo mentre il braccio è sollevato. Il braccio del tergicristallo o il cofano potrebbero danneggiarsi.

- 1) Portare il pulsante d'avviamento in posizione OFF.
- 2) Sollevare il braccio del tergicristallo dal parabrezza.

Per tornare al funzionamento normale dopo la sostituzione delle spazzole del tergicristallo:

- 1) Riportare con cautela il braccio nella posizione iniziale (sul parabrezza).
- 2) Portare il pulsante di avviamento in posizione ON.

Sostituzione

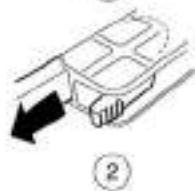
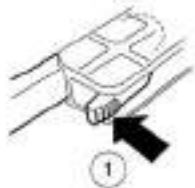

1. Sollevare il braccio del tergicristallo dal parabrezza.
2. Tenendo il braccio del tergicristallo, ruotare la parte superiore della spazzola con cautela in senso orario finché non scivola fuori dal braccio stesso.
3. Inserire la nuova spazzola sul braccio del tergicristallo con la stessa angolazione.
4. Ruotare la spazzola di modo che la fossetta si inserisca nella scanalatura.
5. Riportare con cautela il braccio nella posizione iniziale (sul parabrezza).

AVVERTENZA

- Dopo la sostituzione della spazzola, riportare i bracci del tergicristallo nella posizione originale, poiché lasciandoli sollevati, possono essere danneggiati quando viene aperto il cofano.
- Accertarsi che le spazzole dei tergicristalli aderiscano bene al vetro; in caso contrario i bracci possono subire danni a causa della pressione del vento.

Ugello lavacrystallo del parabrezza

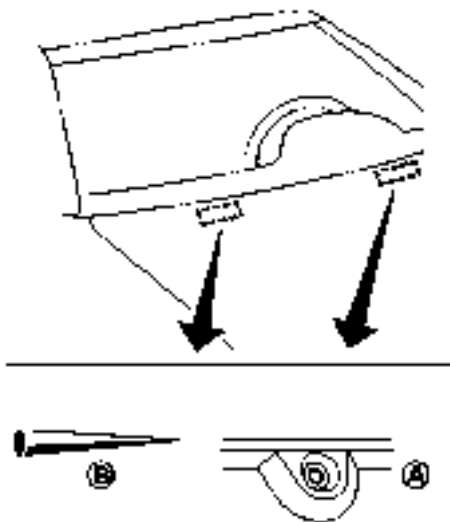

Fare attenzione a non intasare l'ugello del lavacrystallo (A). Ciò potrebbe impedire il corretto funzionamento del lavacrystallo. In caso di ostruzione dell'ugello, rimuovere eventuali residui con un ago o uno spillo (B). Fare attenzione a non danneggiare l'ugello.

SPAZZOLA DEL TERGILUNOTTO

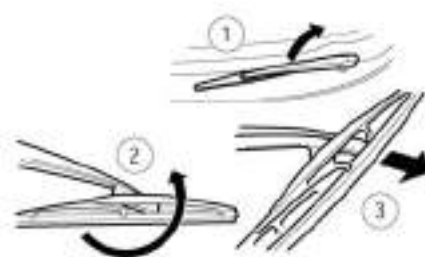

1. Sollevare il braccio del tergicristallo.
2. Ruotare attentamente la spazzola in senso antiorario per liberarla dal braccio.
3. Inserire la nuova spazzola sul braccio finché non scatta in posizione.
4. Riportare il braccio del tergicristallo nella posizione originaria.

In caso sia necessario un intervento di assistenza o sostituzione, rivolgersi a uno specialista per la riparazione di veicoli elettrici LEAF, come un Concessionario di veicoli elettrici autorizzato NISSAN.

FRENI

Se i freni non funzionano adeguatamente, farli controllare presso uno specialista per la riparazione di veicoli elettrici LEAF, come un Concessionario di veicoli elettrici autorizzato NISSAN.

⚠ ATTENZIONE

Non regolare l'altezza del pedale del freno. Questa operazione potrebbe alterare l'efficacia dei freni e causare gravi incidenti o lesioni personali. Se è necessaria una regolazione, rivolgersi a uno specialista per la riparazione di veicoli elettrici LEAF, come un Concessionario di veicoli elettrici autorizzato NISSAN.

AVVERTIMENTO DI USURA PASTIGLIE FRENI

Quando le pastiglie dei freni a disco sono al limite di usura, emettono una segnalazione acustica. Quando la pastiglia necessita di sostituzione, emette dei rumori acuti quando il veicolo è in movimento. Questi rumori acuti vengono emessi inizialmente solo alla pressione del pedale del freno. Dopo un'ulteriore usura della pastiglia, il suono sarà sempre presente, indipendentemente dalla pressione del pedale del freno. Se si nota questa rumorosità specifica, far controllare i freni non appena possibile.

In determinate condizioni di guida o climatiche, si possono avvertire cigolii, stridii o altri rumori provenienti dai freni. Tale rumorosità occasionale che si verifica durante l'azionamento lieve o moderato dei freni è normale e non pregiudica l'efficienza o le prestazioni dell'impianto frenante.

FUSIBILI

VANO MOTORE

Controllare i freni agli intervalli prescritti. Per ulteriori informazioni, vedere il libretto di garanzia NISSAN e i record di manutenzione.

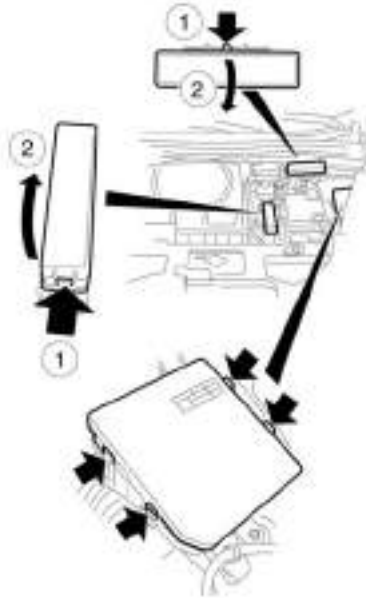

vedendo o sostituendo tali parti e cavi, si possono riportare gravi ustioni o subire scosse elettriche che potrebbero portare a lesioni gravi o mortali.

⚠ AVVERTENZA

Non usare mai un fusibile con un amperaggio maggiore o minore di quello indicato sul coperchio della scatola portafusibili. Si potrebbe danneggiare l'impianto elettrico o dare origine a un incendio.

In caso di mancato funzionamento di un dispositivo elettrico, verificare l'eventuale presenza di un fusibile bruciato.

1. Confermare che il pulsante d'avviamento e il comando fari siano disinseriti.
2. Aprire il cofano.
3. Rimuovere il coperchio dalla scatola portafusibili/elementi fusibili.
4. Individuare il fusibile da sostituire.
5. Rimuovere il fusibile usando l'estrattore presente nella scatola portafusibili dell'abitacolo.

⚠ ATTENZIONE

Non toccare, smontare, rimuovere o sostituire parti e cavi ad alta tensione, nonché i relativi connettori. I cavi ad alta tensione sono di colore arancione. Toccando, smontando, rimuovendo

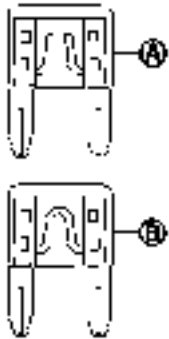

6. Se il fusibile è bruciato (A), sostituirlo con uno nuovo (B).
7. Se anche il fusibile nuovo è bruciato, sottoporre a controllo il sistema elettrico e, se necessario, farlo riparare presso uno specialista per la riparazione di veicoli elettrici LEAF, come un Concessionario di veicoli elettrici autorizzato NISSAN.

Elementi fusibili



Se un qualsiasi dispositivo elettrico non funziona e i fusibili sono in buone condizioni, controllare gli elementi fusibili nel portafusibili (B). Se uno dei fusibili è danneggiato, sostituirlo con uno nuovo.

Per il controllo e la sostituzione di elementi fusibili nei portafusibili (A) e (C), rivolgersi a uno specialista per la riparazione di veicoli elettrici LEAF, come un Concessionario di veicoli elettrici autorizzato NISSAN.

ABITACOLO

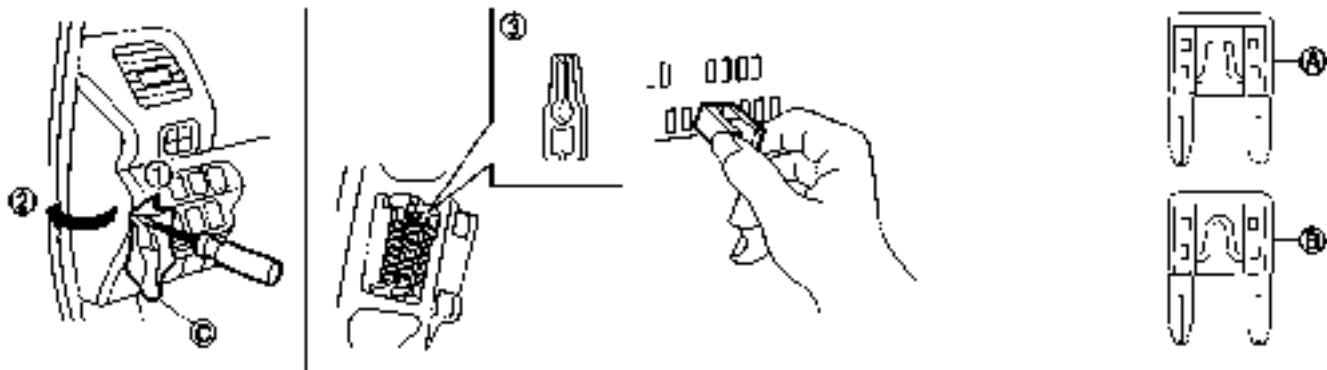

⚠ AVVERTENZA

Non usare mai un fusibile con un amperaggio maggiore o minore di quello indicato sul coperchio della scatola portafusibili. Si potrebbe danneggiare l'impianto elettrico o dare origine a un incendio.

In caso di mancato funzionamento di un dispositivo elettrico, verificare l'eventuale presenza di un fusibile bruciato.

1. Assicurarsi che il pulsante d'avviamento e il comando fari siano spenti.

2. Inserire un cacciavite avvolto in un panno **C** nella fessura **1**.

Usare un panno per proteggere il coperchio della scatola portafusibili **C**.

3. Quindi tirare per rimuovere il coperchio della scatola portafusibili **2**.

4. Togliere il fusibile con l'apposito estrattore **3**.

5. Se il fusibile è bruciato **A**, sostituirlo con uno nuovo **B**.

6. Se anche il fusibile nuovo è bruciato, sottoporre a controllo il sistema elettrico e, se necessario, farlo riparare presso uno specialista per la riparazione di veicoli elettrici LEAF, come un Concessionario di veicoli elettrici autorizzato NISSAN.

SOSTITUZIONE DELLA BATTERIA DELL'INTELLIGENT KEY

AVVERTENZA

- Accertarsi che i bambini non mettano in bocca la batteria o gli altri componenti smontati.



Lo smaltimento improprio di batterie può recare danni all'ambiente. Eseguire lo smaltimento delle batterie secondo le normative locali.

- Durante la sostituzione delle batterie, evitare che polvere o olio venga a contatto con i componenti.
- Si rischia un'esplosione se la batteria al litio viene sostituita in maniera impropria. Sostituire la batteria soltanto con una dello stesso tipo o del tipo equivalente.

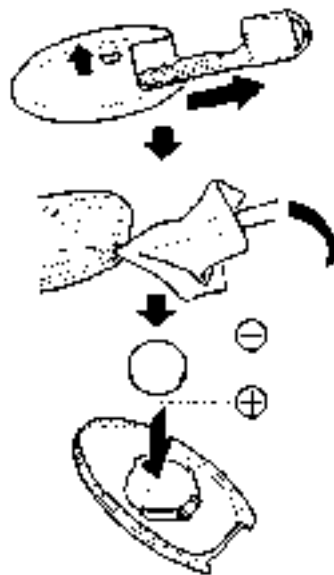

Sostituire la batteria dell'Intelligent Key come segue:

1. Rimuovere la chiave meccanica dall'Intelligent Key.

2. Inserire un piccolo cacciavite a punta piatta nella fessura presente sul bordo e girarlo in modo da separare la parte superiore dalla parte inferiore. Usare un panno per proteggere l'alloggiamento.
3. Sostituire la batteria con una nuova.

Batteria raccomandata:

CR2025 o equivalente

- Non toccare il circuito interno e i morsetti elettrici, poiché si possono provocare anomalie di funzionamento.
- Prendere la batteria tenendola per i bordi. Se si prende la batteria tenendola dai punti di contatto, se ne compromette seriamente la capacità di carica.
- Accertarsi che il lato + sia orientato verso la parte inferiore dell'alloggiamento.

LUCI

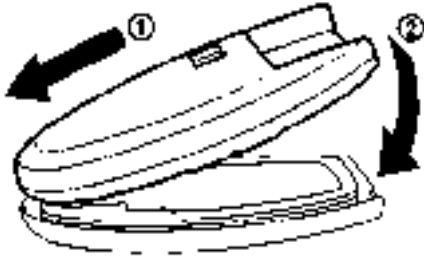

4. Allineare i bordi delle parti superiore e inferiore ①, quindi unirle spingendole fino alla completa chiusura ②.
5. Azionare i pulsanti per verificare che funzionino correttamente.

In caso sia necessaria assistenza per la sostituzione della batteria, rivolgersi a uno specialista per la riparazione di veicoli elettrici LEAF, come un Concessionario di veicoli elettrici autorizzato NISSAN.

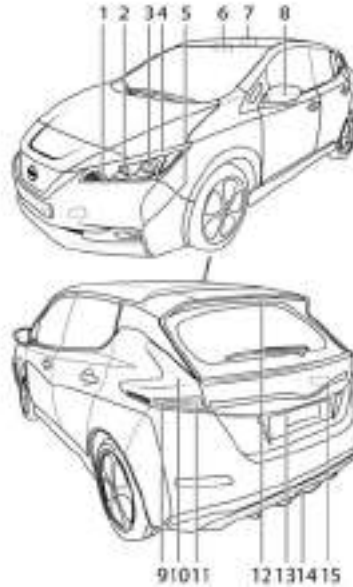

1. Indicatore di direzione anteriore
2. Abbagliante
3. Anabbagliante
4. Luce di posizione anteriore
5. Fendinebbia anteriore
6. Luce interna vano anteriore

7. Luce interna vano posteriore
8. Indicatore di direzione laterale
9. Luce stop/fanale posteriore
10. Indicatore di direzione posteriore
11. Luce retromarcia
12. Terza luce stop
13. Luce targa
14. Fendinebbia posteriore
15. Luce bagagliaio

NOTA:

Quando piove oppure in caso di lavaggio del veicolo in un autolavaggio automatico, all'interno del vetro delle luci esterne potrebbe manifestarsi un certo appannamento. Causa di questo fenomeno è la differenza di temperatura tra l'interno e l'esterno del vetro della luce. Ciò non indica la presenza di un guasto. Se nei vetri si raccoglie molta acqua, rivolgersi a uno specialista per la riparazione di veicoli elettrici LEAF, come un Concessionario di veicoli elettrici autorizzato NISSAN.

FARI

Sostituzione

Faro a LED (se in dotazione):

Il faro a LED è un tipo di proiettore che utilizza un modulo LED senza componenti riparabili.

AVVERTENZA

- Per prevenire una scossa elettrica, non provare mai a modificare o smontare i fari a LED.
- Se occorre effettuare una sostituzione, rivolgersi a uno specialista per la riparazione di veicoli elettrici LEAF, come un Concessionario di veicoli elettrici autorizzato NISSAN.

Fari alogeni (se in dotazione):

L'abbagliante è un tipo di luce semisigillata che usa lampadine alogene sostituibili.

AVVERTENZA

- Non lasciare la lampadina fuori dal riflettore del faro a lungo. Polvere, umidità, fumo, ecc. possono entrare nella parabola e compromettere le prestazioni della lampadina.
- Dentro la lampadina alogena si trova sigillato del gas alogeno ad alta pressione. La lampadina potrebbe rompersi se si graffia il bulbo di vetro o in caso di caduta.

- Durante la sostituzione, fare attenzione a toccare soltanto la base della lampadina. Evitare di toccare il bulbo di vetro. Toccando il bulbo di vetro, si può ridurre in modo significativo la durata della lampadina nonché le prestazioni del faro.
- Dopo la sostituzione della lampadina non occorre regolare l'assetto dei fari. Se è necessaria una regolazione, rivolgersi a uno specialista per la riparazione di veicoli elettrici LEAF, come un Concessionario di veicoli elettrici autorizzato NISSAN.
- Usare lo stesso wattaggio dell'originale come indicato nel grafico.

Faro:

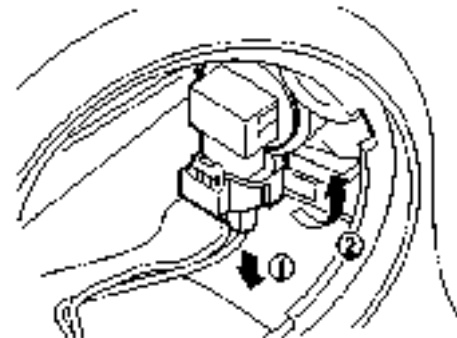

1. Scollegare il cavo negativo della batteria.
2. Rimuovere il connettore ①.
3. Girare la lampadina e quindi estrarla ②.

LUCE ESTERNE ED INTERNE

Elemento	Wattaggio	N. lampadina
Anabbagliante del faro (LED)*1,*2	LED	—
Anabbagliante del faro (alogeno) *1	55	H11
Abbagliante del faro (alogeno) *1	60	HB3
Indicatore di direzione anteriore	21	WY21W
Fendinebbia anteriore *2	35	H8
Fendinebbia posteriore	21	W21W
Luce di posizione anteriore	LED	—
Indicatore di direzione laterale	LED	—
Gruppo ottico posteriore		
Indicatore di direzione	21	WY21W
Luce stop/fanale posteriore *2	LED	—
Luce retromarcia	16	W16W
Luce targa	5	W5W
Luce interna/faretti di lettura *2	3	—
Terza luce stop *2	LED	—
Luce interna vano posteriore	8	—
Luce bagagliaio	5	—

*1: Se in dotazione

*2: Se occorre effettuare una sostituzione, rivolgersi a uno specialista per la riparazione di veicoli elettrici LEAF, come un Concessionario di veicoli elettrici autorizzato NISSAN.

NOTA: rivolgersi al Reparto parti di ricambio presso uno specialista per la riparazione di veicoli elettrici LEAF, come un Concessionario di veicoli elettrici autorizzato NISSAN, per le ultime informazioni relative alle parti di ricambio, o se dovesse occorrere assistenza durante la sostituzione delle lampadine.

Procedure di sostituzione

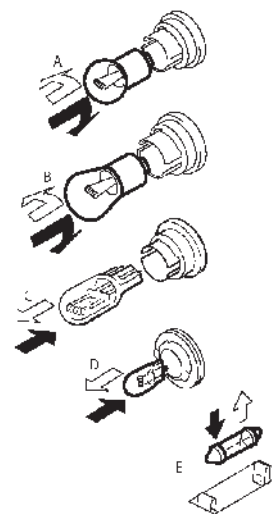

Tutte le altre luci sono di tipo A, B, C, D o E. Quando si sostituisce una lampadina, smontare prima il vetro e/o la calotta.

⇨ RIMUOVERE

➔ INSTALLARE

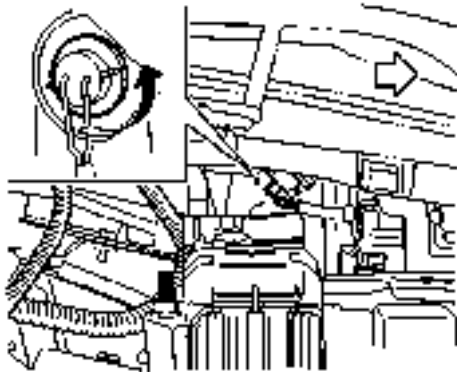

Indicatore di direzione anteriore

Se occorre assistenza, rivolgersi a uno specialista per la riparazione di veicoli elettrici LEAF, come un Concessionario di veicoli elettrici autorizzato NISSAN.

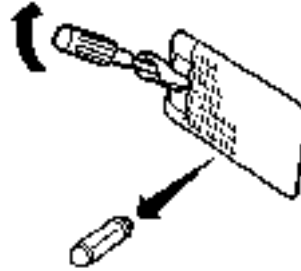

Luce bagagliaio

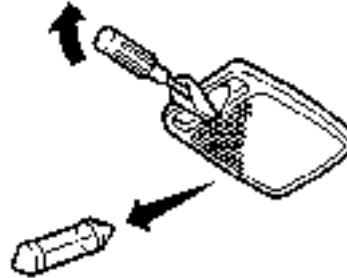

Luce interna vano posteriore

RUOTE E PNEUMATICI

In caso di foratura di uno pneumatico, vedere  "Pneumatico a terra" nel capitolo "6. In caso di emergenza".

PRESSIONE PNEUMATICI

Pressione di gonfiaggio degli pneumatici

Verificare periodicamente la pressione degli pneumatici. Una pressione di gonfiaggio impropria può compromettere la durata di vita degli pneumatici, nonché la maneggevolezza del veicolo. La pressione deve essere controllata quando gli pneumatici sono FREDDI. Gli pneumatici sono considerati FREDDI quando il veicolo è rimasto parcheggiato per almeno tre ore o quando ha percorso meno di 1,6 km (1 miglio). La pressione dei pneumatici FREDDI è illustrata sull'etichetta delle informazioni di carico e pneumatico.

Una pressione insufficiente può causare il surriscaldamento dello pneumatico e danni al suo interno. Alle alte velocità, questa condizione potrebbe portare al distacco del battistrada e perfino allo scoppio dello pneumatico.

TIPI DI PNEUMATICI

ATTENZIONE

- Quando si cambiano o si sostituiscono gli pneumatici, accertarsi che siano dello stesso tipo e struttura per tutte e quattro le ruote (es. pneumatici estivi, per tutte le stagioni o antineve). Uno specialista per la riparazione di veicoli elettrici LEAF, come

un Concessionario di veicoli elettrici autorizzato NISSAN può essere di aiuto con le informazioni sul tipo, le dimensioni, limite di velocità e disponibilità dei pneumatici.

- **Gli pneumatici sostitutivi possono prevedere una categoria di velocità inferiore a quelli montati in fabbrica e pertanto non essere idonei per la velocità massima raggiungibile del veicolo. Non superare il limite di velocità imposto dal tipo di pneumatico.**

Pneumatici per tutte le stagioni

NISSAN consiglia gli pneumatici per tutte le stagioni su alcuni modelli per garantire prestazioni ottimali in tutte le stagioni dell'anno, anche su strade innevate o ghiacciate. Gli pneumatici per tutte le stagioni sono identificati dalla dicitura TUTTE LE STAGIONI e/o M&S (fango e neve) sul fianco. Gli pneumatici da neve garantiscono una trazione migliore sulla neve rispetto a quelli per tutte le stagioni, e possono essere più adatti in determinate aree geografiche.

Pneumatici estivi

NISSAN consiglia gli pneumatici estivi su alcuni modelli per garantire prestazioni superiori su strade asciutte. Le prestazioni degli pneumatici estivi sono decisamente ridotte su fondi stradali innevati e ghiacciati. Gli pneumatici estivi non portano sul fianco l'indice di trazione M&S.

Se si prevede di usare il veicolo in presenza di neve o ghiaccio, NISSAN consiglia l'uso di pneumatici da neve (SNOW) o per tutte le stagioni (ALL SEASONS) su tutte e quattro le ruote.

Pneumatici da neve

Se occorre montare pneumatici da neve, è necessario selezionarli in modo tale che siano di dimensioni e carico nominale equivalenti agli pneumatici montati di serie. In caso contrario, vengono compromesse la sicurezza e la maneggevolezza del veicolo.

Se occorre montare pneumatici da neve, assicurarsi che abbiano le stesse dimensioni, costruzione, marca e battistrada su tutte e quattro le ruote.

Per una maggiore trazione su strade ghiacciate, possono essere utilizzati pneumatici chiodati. Questi, tuttavia, sono vietati in alcuni paesi e regioni; Prima di montare gli pneumatici chiodati, controllare se sono ammessi dalle normative locali, statali e provinciali. La trazione e l'aderenza degli pneumatici chiodati su strada asciutta o bagnata sono inferiori rispetto a quelle degli pneumatici non chiodati.

CATENE DA NEVE

A seconda della località, l'uso di catene da neve può essere vietato. Prima di montare le catene da neve, controllare la legislazione locale in merito. Quando si montano le catene, accertarsi che siano delle dimensioni adeguate per i propri pneumatici e che vengano montate secondo le istruzioni del fabbricante.

Se consigliato dal costruttore delle catene, utilizzare i tendicatena, assicurando una presa migliore sugli pneumatici. Le maglie alle estremità della catena

devono essere fissate oppure rimosse per impedire che, sbattendo, possano danneggiare il parafrangente o il telaio. Se possibile, evitare di caricare al massimo il veicolo quando si usano le catene da neve. Inoltre, guidare a velocità ridotta. Si rischia altrimenti di danneggiare il veicolo e/o di compromettere il comportamento dinamico e le prestazioni dello stesso.

Le catene da neve devono essere montate solo sulle ruote anteriori e non sulle ruote posteriori.

Non montare mai le catene da neve su un ruotino di scorta di tipo T (solo per uso temporaneo).

Non utilizzare le catene da neve su strade asciutte. Se si utilizzano le catene in queste condizioni, si possono danneggiare i vari meccanismi del veicolo per via delle eccessive sollecitazioni.

ROTAZIONE DEGLI PNEUMATICI

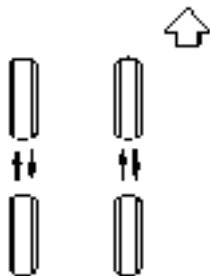

NISSAN raccomanda la rotazione degli pneumatici ogni 10.000 km (6.000 miglia). Vedere  "Pneumatico a terra" nel capitolo "6. In caso di emergenza" per le procedure di sostituzione degli pneumatici.

ATTENZIONE

- Dopo la rotazione, regolare la pressione degli pneumatici.
- La rotazione dei pneumatici non comprende il ruotino di scorta di tipo temporaneo.
- Serrare nuovamente i dadi delle ruote dopo i primi 1.000 km (600 miglia) di guida

(dopo la reinstallazione delle ruote per qualsiasi motivo, rotazione degli pneumatici, foratura, ecc.).

Per modelli dotati di Sistema di monitoraggio della pressione degli pneumatici

Dopo la rotazione degli pneumatici è necessario azzerare il sistema TPMS. Per dettagli sulla procedura di resettaggio, vedere  "Precauzioni in fase di avviamento e durante la guida" nel capitolo "5. Partenza e guida".

USURA E DANNEGGIAMENTO DEGLI PNEUMATICI

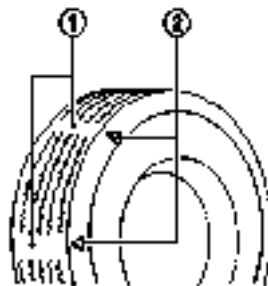

1. Indicatore di usura

2. Tacca di riferimento dell'indicatore di usura

ATTENZIONE

- Effettuare un'ispezione periodica degli pneumatici per rilevare eventuali tracce di usura, crepe, rigonfiamenti o oggetti intrappolati nel battistrada. Se si rilevano eccessiva usura, crepe, rigonfiamenti o tagli profondi, sostituire lo pneumatico.
- Gli pneumatici originali incorporano un indicatore di usura del battistrada. Quando gli indicatori di usura sono visibili, sostituire lo pneumatico.

ETÀ DEGLI PNEUMATICI

Non usare mai pneumatici di oltre sei anni di vita, indipendentemente dal fatto che siano stati usati o meno.

Con il passare del tempo e con l'uso del veicolo, gli pneumatici perdono di efficienza. Sottoporre i pneumatici a regolari controlli ed equilibrature presso un'officina o, se si preferisce, uno specialista per la riparazione di veicoli elettrici LEAF, come un Concessionario di veicoli elettrici autorizzato NISSAN.

SOSTITUZIONE DI RUOTE E PNEUMATICI

Quando si sostituisce uno pneumatico, utilizzarne uno delle stesse dimensioni, con la stessa categoria di velocità e la stessa capacità di carico di quello originale. Vedere  "Caratteristiche tecniche" nel capitolo "9. Informazioni tecniche" per i tipi e le dimensioni di pneumatici e ruote.

L'uso di pneumatici diversi da quelli corrispondenti alla qualità consigliata da NISSAN o l'uso combinato di pneumatici di diversi marchi, costruzione (a tela diagonale, cinturato o radiale), o battistrada può compromettere la marcia, la frenata, la manovrabilità, la distanza da terra, la distanza tra carrozzeria e pneumatico, la distanza delle catene da neve, il sistema di monitoraggio della pressione degli pneumatici (TPMS), la calibrazione del tachimetro, l'assetto dei fari e l'altezza del paraurti. Alcuni di questi effetti possono portare a incidenti con conseguenti lesioni gravi.

ATTENZIONE

Se per qualsiasi motivo si sostituiscono i cerchi, montare solo cerchi aventi lo stesso valore di offset. Le ruote con offset diverso potrebbero causare un'usura precoce degli pneumatici, peggiorare le caratteristiche di manovrabilità del veicolo e/o interferire con i dischi/tamburi dei freni. Tali interferenze possono ridurre l'efficienza di frenata e/o causare l'usura precoce di pastiglie/ganasce.

Vedere  "Caratteristiche tecniche" nel capitolo "9. Informazioni tecniche" di questo manuale per i valori dell'offset dei cerchi.

EQUILIBRATURA DELLE RUOTE

Se le ruote sono sbilanciate, la maneggevolezza del veicolo e la durata di vita degli pneumatici potrebbero essere compromesse. Le ruote possono sbilanciarsi anche se impiegate regolarmente. Quindi, occorre equilibrarle opportunamente.

RUOTA DI SCORTA (se in dotazione)

Ruotino/pneumatico di scorta per uso temporaneo



Etichetta ruotino di scorta per uso temporaneo

Il ruotino di scorta temporaneo di tipo T è destinato soltanto all'uso in casi di emergenza. Questo ruotino deve essere usato SOLTANTO per periodi molto brevi e MAI per lunghi viaggi o lunghi periodi di tempo.

Se è necessario ricorrere all'uso del ruotino di scorta per uso temporaneo, attenersi alle precauzioni seguenti, altrimenti il veicolo potrebbe essere danneggiato o coinvolto in un incidente.

AVVERTENZA

- Il ruotino di scorta di tipo T deve essere utilizzato soltanto in caso di emergenza e deve essere sostituito con la ruota normale alla prima occasione.
- Guidare con estrema cautela quando è installato il ruotino di scorta di tipo T.
- Evitare le curve strette e le brusche frenate.
- Controllare periodicamente la pressione di gonfiaggio del ruotino di scorta tipo T, mantenendola sempre a 420 kPa (4,2 bar, 60 psi).
- Non superare la velocità di 80 km/h (50 miglia/h).
- Non usare catene da neve su un ruotino di scorta di tipo T, dal momento che non aderiscono nella maniera dovuta. Si potrebbero causare danni al veicolo.
- Il battistrada del ruotino di scorta di tipo T si consuma più rapidamente rispetto allo pneumatico di serie. Sostituire il ruotino di scorta temporaneo non appena risulta visibile l'indicatore di usura del battistrada.
- Essendo il ruotino di scorta di tipo T più compatto rispetto al pneumatico originale, l'altezza da terra del veicolo risulta ridotta. Per evitare danni al veicolo, non passare sopra eventuali ostacoli presenti sulla

strada. Inoltre non entrare in un autolavaggio automatico, in quanto le spazzole potrebbero incepparsi.

- **Non usare il ruotino di scorta di tipo T su altri veicoli.**
- **Non guidare il veicolo se contemporaneamente sul veicolo sono montati più di un ruotino di scorta di tipo T.**

KIT DI EMERGENZA PER PNEUMATICI FORATI (se in dotazione)

Invece di un ruotino di scorta, sul veicolo si trova in dotazione il kit di emergenza per pneumatici forati. Questo kit di riparazione deve essere impiegato per la riparazione provvisoria di una foratura minore. Dopo aver usato il kit di riparazione, rivolgersi al più presto a uno specialista per la riparazione di veicoli elettrici LEAF, come un Concessionario di veicoli elettrici autorizzato NISSAN, per l'ispezione, la riparazione o la sostituzione dello pneumatico.

AVVERTENZA

Non usare il kit di emergenza nelle condizioni seguenti. Rivolgersi invece a uno specialista per la riparazione di veicoli elettrici LEAF, come un Concessionario di veicoli elettrici autorizzato NISSAN, o al soccorso stradale.

- quando il sigillante è scaduto
- quando il taglio o la foratura è di circa 4 mm (0,16 in) o superiore

- quando il fianco dello pneumatico è danneggiato
- quando il veicolo ha marciato con lo pneumatico considerevolmente sgonfio
- quando lo pneumatico risulta completamente dislocato all'interno o all'esterno del cerchione
- quando il cerchione è danneggiato
- in caso di due o più pneumatici forati

CURA DELLE RUOTE

Per i dettagli, vedere  "Pulizia dell'esterno" nel capitolo "7. Cura del veicolo".

9 Informazioni tecniche

Capacità e lubrificanti/liquidi consigliati.....	9-2	Traino di un rimorchio	9-9
Raccomandazioni sui refrigeranti e sui		Traino in piano	9-9
lubrificanti del sistema di climatizzazione.....	9-4	Installazione di un trasmettitore RF	
Caratteristiche tecniche	9-5	(radiofrequenza)	9-9
Sistema di ricarica	9-5	Numero di omologazione radio e informazioni.....	9-10
Motore.....	9-6	Sistema Intelligent Key e sistema antifurto	
Ruote e pneumatici.....	9-6	NISSAN (NATS).....	9-10
Dimensioni	9-6	Tuner per il sistema di monitoraggio della	
Guida e immatricolazione all'estero.....	9-6	pressione degli pneumatici (TPMS) (ricevitore).....	9-11
Identificazione veicolo	9-7	Sistema di monitoraggio della pressione degli	
Targhetta di identificazione veicolo	9-7	pneumatici (TPMS) (trasmettitore).....	9-11
Targhetta con Numero di Identificazione		TCU (Telematics Control Unit)	9-11
Veicolo (VIN).....	9-7	Approvazione delle frequenze radio	9-13
Numero di identificazione veicolo (numero di		Sistema Intelligent Key.....	9-14
telaiο)	9-7	Unità audio principale.....	9-14
Numero di serie del motore di trazione	9-8	Informazioni sul software	9-14
Targhetta pneumatici	9-8	Introduzione	9-14
Scheda tecnica del climatizzatore e del liquido		Informazioni relative alla concessione in	
freni	9-8	licenza e all'avviso di copyright	9-15

CAPACITÀ E LUBRIFICANTI/LIQUIDI CONSIGLIATI

I seguenti valori sono approssimativi. Le capacità effettive di riempimento possono essere leggermente diverse. Al momento del riempimento, attenersi alla procedura descritta in "8. Manutenzione e operazioni a cura dell'utente" per le capacità di riempimento appropriate.

Tipo di liquido	Tipo di motore	Capacità (approssimativa)			Liquidi/lubrificanti raccomandati
		Misura metrica decimale	Misura statunitense	Misura britannica	
Liquido refrigerante dell'impianto di raffreddamento					
	3 Kw	4,63 L	4-7/8 qt	4-1/8 qt	
Con vaschetta di espansione	6 Kw	4,67 L	4-7/8 qt	4-1/8 qt	Liquido refrigerante originale NISSAN o l'equivalente in qualità. Usare il refrigerante originale NISSAN o l'equivalente in qualità, al fine di evitare l'eventuale corrosione dell'alluminio all'interno dell'impianto di raffreddamento a causa dell'uso di refrigeranti non idonei.
Vaschetta di espansione		0,51 L	1/2 qt	7/8 qt	Occorre tenere presente che le riparazioni dei guasti all'interno dell'impianto di raffreddamento causati dall'uso di liquidi refrigeranti non originali potrebbero non essere coperte dalla garanzia, anche se queste avarie si sono verificate entro il periodo di garanzia.
Liquido per riduttore		1,41 L	1-1/2 qt	1-1/2 qt	Olio originale NISSAN Matic S ATF L'uso di un olio per riduttore diverso dal NISSAN Matic S ATF originale può causare problemi che si rifletteranno negativamente sulla maneggevolezza del veicolo e la durata di vita del riduttore, oltre a danneggiare il riduttore stesso, danno peraltro non coperto dalla garanzia.
Liquido freni		Riempire fino al livello appropriato secondo le istruzioni riportate nel capitolo "8. Manutenzione e operazioni a cura dell'utente".			Liquido per freni originale NISSAN o l'equivalente DOT 3 o DOT 4 Non mischiare tipi di liquido diversi (DOT3 o DOT4).
Grasso multiuso		–	–	–	NLGI N. 2 (a base di sapone di litio)
Liquido refrigerante per sistema di climatizzazione	Con pompa di calore	850 gr ± 25 gr	–	–	HFO-1234yf (R-1234yf) vedere  "Scheda tecnica del climatizzatore e del liquido freni" più avanti in questo capitolo.
	Senza pompa di calore	425 gr ± 25 gr	–	–	

Lubrificanti per sistema di climatizzazione	–	–	–	Olio compressore ND-OIL11 o equivalente (tipo A), AE10 o equivalente (tipo B) vedere  "Scheda tecnica del climatizzatore e del liquido freni" più avanti in questo capitolo.
Liquido di lavaggio	2,5 L	2-3/4 qt	2-1/4 qt	Liquido lavacrystallo originale NISSAN Windscreen Washer Concentrate con antigelo o l'equivalente

RACCOMANDAZIONI SUI REFRIGERANTI E SUI LUBRIFICANTI DEL SISTEMA DI CLIMATIZZAZIONE

Il sistema di climatizzazione nel vostro veicolo NISSAN deve essere riempito con il liquido refrigerante, HFO-1234yf (R-1234yf), e con l'olio per compressore ND-OIL11 o equivalente (tipo A) o AE10 o equivalente (tipo B) vedere  "Scheda tecnica del climatizzatore e del liquido freni" più avanti in questo capitolo.

AVVERTENZA

L'impiego di qualsiasi altro refrigerante o lubrificante causerà danni all'impianto talmente gravi da dover richiedere la sostituzione dell'intero impianto di climatizzazione con tutti i relativi componenti.

Il refrigerante usato per il veicolo non danneggia lo strato di ozono dell'atmosfera. Sebbene questo tipo di refrigerante non danneggi lo strato di ozono della terra, alcune norme governative richiedono il recupero e il riciclaggio del refrigerante durante l'intervento di assistenza al sistema di climatizzazione del veicolo. Lo specialista per la riparazione di veicoli elettrici LEAF, come un Concessionario di veicoli elettrici autorizzato NISSAN dispone di tecnici qualificati e apparecchiature necessarie per il recupero e il riciclo del refrigerante per sistemi di climatizzazione.

Per la manutenzione al sistema di condizionamento, rivolgersi a uno specialista per la riparazione di veicoli elettrici LEAF, come un Concessionario di veicoli elettrici autorizzato NISSAN.

CARATTERISTICHE TECNICHE

SISTEMA DI RICARICA

Tensione nominale d'ingresso	CA 220 V - CA 240 V (monofasica)	
Frequenza nominale d'ingresso	50 Hz	
Corrente massima nominale	18 A (o 30 A (se in dotazione))	
Interruttore di controllo di dispersione a terra (GFI, Ground Fault Interrupter) sensibile alla corrente nell'EVSE (Electric Vehicle Supply Equipment) di tipo portatile originale NISSAN	15 mA	
Modi di ricarica/Tipo di collegamento	Modalità 2/Caso B (Ricarica normale con EVSE di tipo portatile originale NISSAN) Modo 3/Caso B/C (ricarica normale con stazione di ricarica pubblica, ecc.) Modo 4/Caso C (ricarica rapida)	
Installazione richiesta (protezione da sovracorrente)	I metodi di protezione contro la sovracorrente e la sovratensione devono essere conformi ai codici nazionali. Devono essere installati dispositivi di protezione contro la sovracorrente adatti al cablaggio presente in abitazioni o edifici.	
Grado IP	IP44: quando il cavo NISSAN EVSE o NISSAN Modo 3 è collegato alla presa di ricarica normale.	
Temperatura di esercizio	Uguale alla temperatura di esercizio del veicolo	
Temperatura di conservazione	Uguale alla temperatura di conservazione del veicolo	
Altitudine	Fino a 3000 m	
Standard applicabili	EN61851-1:2011 EN61851-21:2002 IEC61851-1:2010 IEC61851-21:2001 EN62752	EN61000-6-1:2007 EN61000-6-2:2005 EN61000-6-3:2007 EN61000-6-4:2007 IEC62196-1:2011 IEC62196-2:2011 IEC62196-3:2011
Adattatori	Non usare prolunghe o adattatori elettrici.	

MOTORE

Modello	EM57
---------	------

RUOTE E PNEUMATICI

Cerchione

Tipo	Dimensioni	Offset mm (in)
Alluminio	16 x 6 1/2J	40 (1,57)
	17 x 6 1/2J	45 (1,77)
Acciaio*	16 x 4T	40 (1,57)
	16 x 6 1/2J	40 (1,57)

*: se in dotazione

Pneumatici

Tipo	Dimensioni
Tradizionale	205/55R16 91V
	215/50R17 91V*
Ruota di scorta per uso temporaneo*	T125/90D16 98M

*: se in dotazione

DIMENSIONI

Unità: mm (in)

Lunghezza totale	4.479 (176,4)
Larghezza totale	1.790 (70,5)
Altezza totale *1	1.535 (60,4)
Altezza totale *2	1.545 (60,9)
Battistrada anteriore	1.540 (60,6)
Battistrada posteriore	1.535 (60,4)
Interasse	2.700 (106,3)

*1 Modelli dotati di ruote da 16 pollici

*2 Modelli dotati di ruote da 17 pollici

GUIDA E IMMATRICOLAZIONE ALL'ESTERO

Quando si programma un viaggio in un altro paese, verificare che l'apparecchiatura di ricarica sia compatibile con il sistema elettrico del paese.

Quando si trasferisce l'immatricolazione del veicolo in un altro paese, potrebbe essere necessario modificare il veicolo per soddisfare le leggi e le normative locali.

Le leggi e le normative sulla sicurezza variano a seconda della nazione, stato, provincia o distretto, per cui le specifiche del veicolo possono essere diverse.

Nel caso in cui il veicolo deve essere portato e immatricolato in un'altra nazione, NISSAN declina ogni responsabilità per inconvenienti che possono verificarsi in merito. Le necessarie modifiche, il trasporto e le pratiche di immatricolazione sono a carico del proprietario.

IDENTIFICAZIONE VEICOLO

TARGHETTA DI IDENTIFICAZIONE VEICOLO

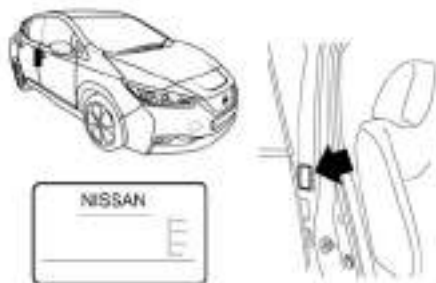

La targhetta è apposta nella posizione mostrata in figura.

TARGHETTA CON NUMERO DI IDENTIFICAZIONE VEICOLO (VIN)

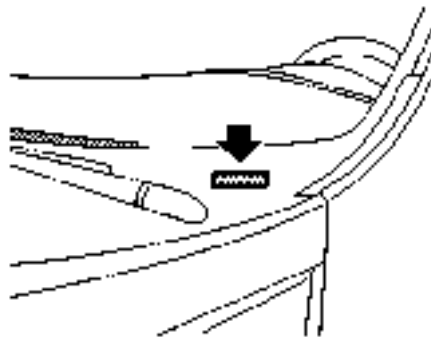

La targhetta con il Numero di Identificazione Veicolo è apposta come illustrato. Questo numero rappresenta l'identificazione del veicolo ed è usato nell'immatricolazione.

NUMERO DI IDENTIFICAZIONE VEICOLO (NUMERO DI TELAIO)

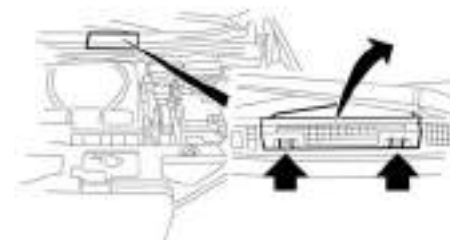

Il Numero di Identificazione Veicolo è collocato come illustrato.

Rimuovere il coperchio per accedere al numero.

NUMERO DI SERIE DEL MOTORE DI TRAZIONE



Il numero di serie è stampigliato sul motore di trazione, come illustrato.

TARGHETTA PNEUMATICI

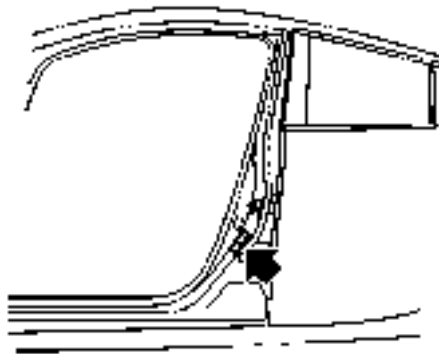

La pressione dello pneumatico a freddo è riportata sulla targhetta degli pneumatici affissa sul montante centrale lato guida, come illustrato.

SCHEDA TECNICA DEL CLIMATIZZATORE E DEL LIQUIDO FRENI

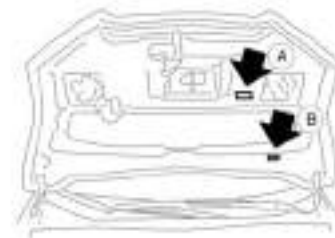

La scheda tecnica del climatizzatore (A) e la scheda tecnica del liquido freni (B) sono affisse sul lato inferiore del cofano, come illustrato in figura.

TRAINO DI UN RIMORCHIO

Il vostro veicolo è stato progettato per trasportare passeggeri e bagagli.



AVVERTENZA

Non trainare un rimorchio con il vostro veicolo.

TRAINO IN PIANO

Il traino del veicolo con tutte e quattro le ruote poggiate a terra è anche chiamato traino in piano. Questo metodo viene adoperato in genere per trainare un veicolo dietro un veicolo ricreazionale, quale un camper.



AVVERTENZA

- **La mancata osservanza di queste raccomandazioni può causare gravi danni al riduttore.**
- **NON trainare il veicolo con tutte e quattro le ruote poggiate a terra (traino in piano).**
- **Per le procedure di traino di emergenza, fare riferimento a  "Traino del veicolo" nel capitolo "6. In caso di emergenza" del presente libretto.**

INSTALLAZIONE DI UN TRASMETTITORE RF (RADIOFREQUENZA)

Per i paesi che applicano la normativa UN N.10 o l'equivalente:

L'installazione di un trasmettitore RF sul veicolo potrebbe influire sulle apparecchiature elettriche. Consultarsi presso il NISSAN concessionario autorizzato di veicoli elettrici o l'officina qualificata per le precauzioni particolari o le istruzioni speciali da osservare riguardo all'installazione. Su richiesta, il vostro NISSAN concessionario autorizzato di veicoli elettrici o l'officina qualificata fornirà informazioni dettagliate (banda di frequenza, alimentazione, posizione dell'antenna, guida all'installazione, ecc.) riguardo all'installazione.

NUMERO DI OMOLOGAZIONE RADIO E INFORMAZIONI

SISTEMA INTELLIGENT KEY E SISTEMA ANTIFURTO NISSAN (NATS)



ALPS ELECTRIC CO., LTD.
שם המותג TWB1G662 TWC1G154 TWK1A002
תוצרת יפן

Carasso Motors Ltd
Logistic Center - Park Re'em
P.O. Box 90 - 60860 Benet-Aish Israel

- א. השימוש במכשיר הינו על בסיס 'מעגלי' ומגור מריון הפעלה אלוטו.
בלחצו - לא מוגן מהפרעות וללא התועה למערכות אחרות המפעלות בד"ן.
ב. רק בעלות ביק' לשימוש עצמי של הלקוח בלבד. היצור פגור מריון הפעלה אלוטו.
ג. מעט 'ערוך בוק' כפי א מתייב וריון מיוחד ממסוד התקשורת.
- א. אסור להחליף את האנטנה המהפחית של המכשיר, ולא לעשות בו כל שינוי טכני אחר.

Per Israele

AVVERTENZA

- **Non esporre a fonti di calore eccessivo, come ad esempio alla luce diretta del sole, a fiamme o a condizioni simili.**
- **Esiste il pericolo di esplosione se la batteria viene sostituita in maniera impropria. Sostituire la batteria soltanto con una dello stesso tipo o del tipo equivalente.**

Con la presente, ALPS ELECTRIC CO., LTD. dichiara che i qui nominati sistemi di ingresso passivo (telecomando), modello TWB1G662, (tuner), modello TWC1G154, ANT ASSY-IMMOBILISER, modello TWK1A002 sono conformi ai requisiti essenziali e alle altre disposizioni pertinenti stabilite dalla Direttiva 1999/5/CE.

TUNER PER IL SISTEMA DI MONITORAGGIO DELLA PRESSIONE DEGLI PNEUMATICI (TPMS) (ricevitore)



Il fabbricante, ALPS ELECTRIC CO., LTD., dichiara che il qui indicato TWD1G791 è conforme ai requisiti essenziali e alle altre disposizioni pertinenti stabilite dalla Direttiva 1999/5/CE.

ALPS ELECTRIC CO., LTD.
 שם המודל TWB1G662 TWC1G154 TWK1A002
 תוצרת יפן

Carasso Motors Ltd
 Logistic Center - Park Re'em
 P.O. Box 90 - 60860 Benei-Aish Israel

א. השימוש במכשיר היינו על בסיס "משני" ופטור
 מרשיון הפעלה אלחוטית.
 ב. רק "בפעולה בוק" לשימוש עצמי של הלקוח בלבד,
 העיוד פטור מרשיון הפעלה אלחוטית.
 ג. אסור להחליף את האנטנה המקורית של המכשיר,
 ולא לעשות בו כל שינוי טכני אחר.

Per Israele

SISTEMA DI MONITORAGGIO DELLA PRESSIONE DEGLI PNEUMATICI (TPMS) (trasmettitore)

Il fabbricante, PACIFIC INDUSTRIAL CO., LTD., dichiara che il qui indicato PMV-CA14 è conforme ai requisiti essenziali e alle altre disposizioni pertinenti stabilite dalla Direttiva 1999/5/CE.

PACIFIC INDUSTRIAL CO. LTD.

PACIFIC INDUSTRIAL CO. LTD.
 130-1, GOSOLCHIK, AKFACELETAI
 TEL: +82-594-33-0000 FAX: +82-594-33-0000

DECLARATION of CONFORMITY
 For

CE0891

Product: Tire Pressure Monitoring
 System Transmitter
 Model: PMV-CA14

Supplied by: PACIFIC INDUSTRIAL CO. LTD.
 130-1, GOSOLCHIK, AKFACELETAI
 TEL: +82-594-33-0000

Authorized Representative: TETEC Group

Product: Tire Pressure Monitoring
 System Transmitter
 Model: PMV-CA14

130-1, GOSOLCHIK, AKFACELETAI
 TEL: +82-594-33-0000

Standard used for supply:
 EN 15267-2:2005 + Amd 1: 2006 + Amd 1: 2008 +
 Amd 2: 2009 + Amd 3: 2011

EN 15267-1:2005
 EN 50148-1:2005 + A1:2009-08

EN 50148-2:2005 + A1:2011-01
 EN 50148-3:2011-01

Scope of Conformity

We declare under our sole responsibility that the Product (in conformity with the
 essential requirements and other relevant requirements of the
 Radio and Telecommunications Terminal Equipment (RTE) Directive (1999/5/EC)

Date of issue: December 4, 2011

Signature of Responsible Person: *T. Alshuk*
 Tetsuhiko
 Engineering Department

TCU (Telematics Control Unit)

DECLARATION OF CONFORMITY

PACIFIC INDUSTRIAL CO. LTD.
 130-1, GOSOLCHIK, AKFACELETAI
 TEL: +82-594-33-0000 FAX: +82-594-33-0000

DECLARATION OF CONFORMITY
 For

CE0891

Product: Tire Pressure Monitoring
 System Transmitter
 Model: PMV-CA14

Supplied by: PACIFIC INDUSTRIAL CO. LTD.
 130-1, GOSOLCHIK, AKFACELETAI
 TEL: +82-594-33-0000

Authorized Representative: TETEC Group

Product: Tire Pressure Monitoring
 System Transmitter
 Model: PMV-CA14

130-1, GOSOLCHIK, AKFACELETAI
 TEL: +82-594-33-0000

Standard used for supply:
 EN 15267-2:2005 + Amd 1: 2006 + Amd 1: 2008 +
 Amd 2: 2009 + Amd 3: 2011

EN 15267-1:2005
 EN 50148-1:2005 + A1:2009-08

EN 50148-2:2005 + A1:2011-01
 EN 50148-3:2011-01

Scope of Conformity

We declare under our sole responsibility that the Product (in conformity with the
 essential requirements and other relevant requirements of the
 Radio and Telecommunications Terminal Equipment (RTE) Directive (1999/5/EC)

Date of issue: December 4, 2011

Signature of Responsible Person: *T. Alshuk*
 Tetsuhiko
 Engineering Department

Banda di frequenza operativa		Potenza massima
4G:	B1, B3, B7, B8, B20	23 dBm
3G	B1, B8	24 dBm
2G	850 MHz, 900 MHz	33 dBm
2G	1800 MHz, 1900 MHz	30 dBm

Indirizzo importatore:

Nissan International SA

Zone d activités La pièce 12,
1180 Rolle, Svizzera

APPROVAZIONE DELLE FREQUENZE RADIO

Tutti i dispositivi che operano su frequenze radio e che sono montati sulla gamma di veicoli durante la produzione, sono conformi ai requisiti della direttiva per le apparecchiature radio (RED) 2014/53/UE

I paesi in cui è valida questa direttiva, o quelli che la accettano sono: Albania, Austria, Belgio, Bosnia Erzegovina, Bulgaria, Croazia, Cipro, Repubblica Ceca, Danimarca, Estonia, Finlandia, Francia, Guyana francese, Georgia, Germania, Grecia, Guadalupa, Ungheria, Islanda, Irlanda, Italia, Kosovo, Lettonia, Liechtenstein, Lituania, Lussemburgo, Macedonia, Malta, Martinica, Mayotte, Monaco, Montenegro, Paesi Bassi, Norvegia, Polonia, Portogallo, Réunion, Romania, Saint Pierre & Miquelon, San Marino, Slovacchia, Slovenia, Spagna, Svezia, Svizzera, Turchia, Tuvalu, Regno Unito.

FUNZIONI RADIO A BORDO VETTURA		
Gamma di frequenze	Tecnologia	Campo elettrico/magnetico
125 kHz (119 - 135 kHz)	Anello transponder per entrata passiva	≤ 42 dBμA/m a 10m
433 MHz (433,05 - 434,79 MHz)	Monitoraggio pressione pneumatici	≤ 10 mW e.i.r.p.
433,92 MHz (433,05 - 434,79 MHz)	Entrata passiva	≤ 10 mW e.i.r.p.
20 kHz (9 - 90 kHz)	Sistema Keyless Go	≤ 72 dBμA/m a 10m
2,4 GHz (2400 - 2483,5 MHz)	Bluetooth®, Wi-Fi	≤ 100 mW e.i.r.p.
824 - 894 MHz	GSM 850 (2G)	≤ 39 dBm e.i.r.p.
880 - 960 MHz	GSM 900 (2G)	≤ 39 dBm e.i.r.p.
1710 - 1880 MHz	GSM 1800 (2G)	≤ 36 dBm e.i.r.p.
1850 - 1890 MHz	GSM 1900 (2G)	≤ 33 dBm e.i.r.p.
1922 - 2168 MHz	Banda I W-CDMA (3G)	≤ 24 dBm e.i.r.p.
24,05 - 24,25 GHz	24 GHz ISM Radar	≤ 100 mW e.i.r.p.
24,25 - 26,65 GHz	24 GHz UWB Radar	≤ -41,3 dBm/MHz e.i.r.p. mean ≤ 0 dBm/50 MHz e.i.r.p. peak
76 - 77 GHz	77 GHz Radar	≤ 55 dBm e.i.r.p.

SISTEMA INTELLIGENT KEY

Il fabbricante, Continental, dichiara che il tipo di apparecchiatura radio [Intelligent Key system] è conforme alla direttiva 2014/53/UE.

Il testo completo della dichiarazione di conformità UE è disponibile al seguente indirizzo Internet:

<http://continental-homologation.com/nissan>

- Nome e indirizzo fabbricante:
Continental Automotive GmbH
Siemensstraße 12, D-93055
Regensburg, Germany
- Nome e indirizzo importatore:
Nissan International SA
Zone d'activités La Pièce 12
1180 Rolle, Switzerland
- Operante nella gamma di frequenze: 433,92 MHz
- Massima potenza a radiofrequenza: <10 dBm

UNITÀ AUDIO PRINCIPALE

DICHIARAZIONE DI CONFORMITÀ CE

Il fabbricante, Visteon corporation dichiara che questo sistema è conforme alla direttiva 2014/53/UE. Il testo completo della dichiarazione di conformità UE è disponibile al seguente indirizzo Internet: <http://www.visteon.com/g17ahudirective.2014.53.eu.pdf>



INFORMAZIONI SUL SOFTWARE

INTRODUZIONE

Questo veicolo è dotato di una TCU (Telematic Control Unit) Gen2K con il seguente software incorporato:

- 1) Software sviluppato da o per Ficosa International, S.A. (Ficosa),
- 2) Software di proprietà di terze parti e concesso in licenza a Ficosa,
- 3) Software concesso in licenza in base alla GNU GPL (GENERAL PUBLIC LICENSE), versione 2,
- 4) Software concesso in licenza in base alla GNU GPL (GENERAL PUBLIC LICENSE), versione 2.0 alla GNU LGPL (LESSER GENERAL PUBLIC LICENSE), versione 2.1, alla Mozilla Public License versione 2 (MPL), alla licenza GPL-2.0 con eccezione OpenSSL-(GPLOpenSSL) e alla GNU GPL, versione 3 con eccezione GCC (in unione con il software GPL "software copyleft"), e/o
- 5) Software open source concesso in licenza in base a termini e condizioni diversi rispetto a quelli del software copyleft.

Per il software riconducibile al punto ③ o ④ sopra indicato una copia del testo della licenza è inclusa con il codice sorgente all'URL riportato di seguito. Fare anche riferimento ai termini e alle condizioni delle licenze software copyleft ai siti Web elencati di seguito:

GPL: <http://www.gnu.org/licenses/old-licenses/gpl-2.0.html> e <https://www.gnu.org/licenses/gpl-3.0.en.html>

LGPL: <http://www.gnu.org/licenses/old-licenses/lgpl-2.1.html> e <http://www.gnu.org/licenses/old-licenses/lgpl-2.0.html>

MPL: <https://www.mozilla.org/en-US/MPL/2.0/>

GPL-2.0 con eccezione OpenSSL: <https://gitlab.com/cryptsetup/cryptsetup/blob/master/COPYING>

GPL versione 3 con eccezione GCC: <https://www.gnu.org/licenses/gcc-exception-3.1.en.html>

Il software riconducibile al punto ③ o ④ sopra indicato è protetto da copyright da parte di più soggetti. Per gli avvisi di copyright relativi a tali soggetti, fare riferimento ai siti Web riportati di seguito. <https://www.ficosa.com/software/opensource/>

Il software concesso in licenza in base a quanto indicato al punto ③ o ④ qui sopra (software copyleft) viene distribuito con l'auspicio che sia utile ma SENZA ALCUNA GARANZIA, esclusa anche la garanzia implicita di COMMERCIALITÀ o ADEGUATEZZA PER UNO SCOPO SPECIFICO.

Per almeno tre anni dopo la consegna di un dispositivo in cui sia incorporato il prodotto sopra citato, Ficosa si impegna a fornire alle terze parti che ci contatteranno tramite le informazioni di contatto specificate più avanti, a un costo non superiore a quello sostenuto per la distribuzione fisica del codice sorgente, una copia completa, in un formato leggibile al computer, del codice sorgente corrispondente al software copyleft sopra indicato. Al momento della richiesta di tale codice sorgente, specificare il prodotto Telematic Control Unit Gen2K e la versione Cx9.

Inoltre, il codice sorgente e le licenze corrispondenti al software copyleft di cui sopra sono a completa disposizione dell'utente e di qualsiasi membro del pubblico al sito Web sotto indicato: <https://www.ficosa.com/software/opensource/>

Contatti:

Per qualsiasi domanda sul software open source presso FICOSA, contattare il responsabile della conformità Ficosa all'indirizzo: FOSS@ficosa.com

Si noti che non siamo in grado di rispondere a domande relative ai dettagli del codice sorgente. Inoltre, gli utenti finali devono essere dotati di una propria connessione Internet. L'utente finale è responsabile della connessione e delle spese di collegamento dovute alla navigazione nei siti Web o al download.

INFORMAZIONI RELATIVE ALLA CONCESSIONE IN LICENZA E ALL'AVVISO DI COPYRIGHT

Il software riconducibile al punto ⑤ sopra riportato contiene diversi tipi di software open source (OSS) elencati nel sito Web riportato di seguito. Vedere il sito Web seguente per i termini e le condizioni delle licenze (licenze OSS) e per altre informazioni relative all'OSS presente all'interno di questo prodotto:

<https://www.ficosa.com/software/opensource/>

10 Indice alfabetico

A

Airbag	
- Etichette di avvertenza	1-33
- Interruttore dell'airbag per passeggero anteriore	1-36
- Riparazione e sostituzione	1-38
- Sistema di ritenuta supplementare	1-29, 1-35
- Spia di avvertimento	1-34
- Spia di avvertimento - Passeggero	1-36
Alette parasole	3-20
Alta tensione	
- Precauzioni	CH-3, EV-7
Antenna	4-45
Audio	4-39
- Funzionamento dell'iPod®	4-57
- Ingresso AUX	4-56
- Interruttori al volante	4-46
- NissanConnect	4-64
- Porta di connessione USB	4-40
- Precauzioni per l'uso	4-39
- Radio FM-AM con lettore CD	4-48
- Sistema antifurto	4-49
- Sistema di navigazione EV (Veicolo elettrico)	4-64
Avvertimenti	
- Sistema d'allarme antifurto	2-46
Avviamento	5-12
- Precauzioni	5-12, 5-2

- Pulsante di avviamento	5-9
Avviamento con batteria ausiliaria	6-15
Avvisatore acustico	2-56
Avviso acustico per i pedoni (VSP)	
- Interruttore	2-66
Avviso di cambio accidentale di corsia (LDW)	5-22
- Funzionamento	5-23
- Interruttore OFF	5-23
Avviso su angolo cieco (BSW)	5-31
- Funzionamento	5-31
- Situazioni di guida	5-32
Avviso traffico trasversale posteriore (RCTA)	
- Funzionamento	5-36

B

Batteria	8-9
- Batteria agli ioni di litio	EV-2
- Batteria agli ioni di litio (Li-ion)	EV-18
- Guida - Batteria scarica	EV-3
- Informazioni	8-9
- Ricarica - Batteria da 12 volt	EV-5
- Riscaldatore della batteria agli ioni di litio	EV-5
Batteria agli ioni di litio	
- Autonomia di percorrenza	5-84
- Display di avvertimento	2-41
- Durata di vita della batteria	EV-20

- Guida - Batteria scarica	EV-3, 6-17
- Indicatore carica disponibile	2-11
- Indicatore di potenza	2-10
- Ricarica	CH-21, CH-4
- Ricarica normale	CH-7
- Ricarica rapida	CH-4
- Riscaldatore	EV-5
- Unità di ricarica domestica	CH-10
Batteria agli ioni di litio (Li-ion)	EV-2
Bloccaggio automatico delle porte	3-5
Bluetooth®	4-40
- Funzionamento – Radio FM AM con lettore CD	4-58
- Impostazioni – Radio FM AM con lettore CD	4-58
- Sistema telefonico vivavoce	4-64
- Streaming – Radio FM AM con lettore CD	4-60
Bocchette di ventilazione	4-26

C

Capacità e raccomandazioni	9-2
- Liquido refrigerante	9-4
Caratteristiche tecniche	9-5
- Motore	9-6
- Ruote e pneumatici	9-6
- Sistema di ricarica	9-5
Chiave meccanica	3-4

Chiavi	
- Chiave meccanica	3-3
- Intelligent Key	3-2, 3-6
- Intelligent Key - Batteria scarica	5-11
- Intelligent Key - Campo operativo	3-8
- Intelligent Key - Sostituzione della batteria	8-16
- Risoluzione dei problemi	3-13
- Uso del sistema Intelligent Key	3-10
Cinture di sicurezza	1-8
- Bambini - Neonati	1-14
- Bambini - Piccoli	1-14
- Bambini - Più grandi	1-14
- Contrassegno CENTER	1-13
- Donne in stato di gravidanza	1-10
- Ganci	1-12
- Manutenzione	1-13
- Persone ferite	1-10
- Precauzioni	1-8
- Pulizia	7-5
- Regolazione dell'attacco superiore della cintura	1-12
- Sicurezza dei bambini	1-13
- Tipo a tre punti	1-10
Climatizzatore	4-27
- Automatico (tipo A)	4-29
- Automatico (tipo B)	4-32
- Filtro	4-35
- Funzionamento manuale	4-33
- Riscaldamento e condizionatore d'aria	4-27
- Schermata di stato	4-28
Cofano	
- Apertura / Chiusura	3-16
Computer di bordo	2-37
Condizionatore d'aria	
- Automatico (tipo A)	4-29
- Automatico (tipo B)	4-32
- Consigli	4-34
- Filtro	4-35
- Funzionamento manuale	4-33
- Liquido refrigerante e lubrificante	9-4
- Riscaldamento e condizionatore d'aria	4-27
- Schermata di stato	4-28
Controllo	
- Lampadine	2-14
- Livello del refrigerante	8-6
- Stato di carica della batteria agli ioni di litio	EV-13
Controllo attivo della traiettoria	5-116
Controllo chassis	5-116
Controllo elettronico di stabilità (ESP)	5-114
Cruise control	5-44
- Funzionamento	5-45, 5-47
- Precauzioni	5-44

D

Dimensioni	9-6
Display	
- Computer di bordo	2-37
- Display informativo multifunzione	2-24
- Luminosità	2-51
Display informativo multifunzione	2-24
- Computer di bordo	2-37
- Impostazioni	2-25
Donne in stato di gravidanza	1-10

E

Elettrico	
- Alzacristalli elettrici	2-62
- Interruttore bloccaggio porte	3-5
- Presa	2-58
Esterno	
- Panoramica	0-3, 0-4
Etichette	
- Condizionatore d'aria	9-8
- Etichetta di avvertenza della batteria	8-9
- Identificazione veicolo	9-7
- Pneumatici	9-8
Etichette di avvertenza	
- Airbag	1-33
EVSE (Electric Vehicle Supply Equipment - Equipaggiamento elettrico di alimentazione del veicolo)	
- Pulizia	7-5

F

Fari	
- Comando fari e indicatori di direzione	2-52
- Funzionamento	2-52
- Interruttore	2-52
- Regolazione dell'assetto	2-54
Fendinebbia	
- Anteriore - Ubicazione	0-3
- Anteriori - Funzionamento	2-56
- Posteriore - Funzionamento	2-56
- Posteriore - Ubicazione	0-4
Finestrini	
- Elettrico	2-62
- Elettrico - Funzionamento	2-63

- Sbrinatori	2-50
Freni	
- Avvertimento di usura pastiglie	8-12
- Frenata rigenerativa	5-112
- Freno di stazionamento	5-16
- Intelligent Emergency Braking (IEB)	5-78
- Liquido	8-8
- Manutenzione	8-12
- Precauzioni	5-112
- Sistema antibloccaggio freni (ABS)	5-113
Fusibili	8-13
- Abitacolo	8-15
- Vano motore	8-13

G

Guida	5-12
- Cambio marcia	EV-24, 5-13
- Intelligent Emergency Braking (IEB)	5-78
- Parcheggio	5-110
- Precauzioni	5-2
- Prima della guida	EV-12
- Stagione invernale	5-117

I

Identificazione veicolo	9-7
- Etichetta	9-7
- Numero (VIN) (numero di telaio)	9-7
- Scheda tecnica del climatizzatore	9-8
- Targhetta con numero (VIN)	9-7
- Targhetta pneumatici	9-8
Importare un veicolo immatricolato in un altro paese	9-6

Impostazioni	
- Display informativo multifunzione	2-25
- Intelligent Around-View Monitor	4-13
- Ripristino	2-31
- Veicolo	2-28
Inclinazione volante	3-20
Indicatore di direzione	
- Funzionamento	2-55
Indicatori	
- Contachilometri	2-9
- Strumenti e indicatori	2-8
- Tachimetro	2-9
Integrazione del telefono cellulare nella radio FM	
AM con lettore CD	4-64
Intelligent Around View Monitor	4-14, 4-6
- Consigli	4-22
- Funzionamento	4-16
- Impostazioni	4-23
- Linee guida - Differenze	4-20
- Panoramica	4-14, 4-6
Intelligent Around-View Monitor	
- Funzionamento	4-8
- Impostazioni	4-13
- Interruzione	4-9
- Linee guida	4-9
- Linee guida — Precauzioni	4-11
Intelligent Cruise Control (ICC)	5-47
Intelligent Emergency Braking (IEB)	5-78
Intelligent Key	3-2, 3-6, 5-8
- Batteria - Scarica	5-11
- Batteria - Sostituzione	8-16
- Funzionamento	3-10
- Numero di omologazione radio e informazioni	9-10
- Raggio d'azione	3-8
- Segnali di avvertimento	3-12

- Sistema salvabatteria	3-12
Intelligent Ride Control	5-116
Intelligent Trace Control	5-116
Interno	
- Comando luci	2-64
- Luci — Funzionamento	2-64
- Panoramica	0-5
Interruttore lampeggiatori di emergenza	6-2
Interruttori	
- Alzacristalli elettrici	2-63
- Avviamento a pulsante	5-9
- Avviso di cambio accidentale di corsia (LDW)	5-23
- Fendinebbia	2-56
- Freno di stazionamento	5-16
- Indicatore di direzione	2-55
- Interruttore lampeggiatori di emergenza	6-2
- Luce interna	2-64
- Modalità ECO	5-16
- Pulsante ECO	EV-17
- Regolazione assetto fari	2-54
- Sbrinatori	2-50
- Sedili riscaldabili	2-57
- Sensori di parcheggio a ultrasuoni	5-107
- Tergi/lavacrystallo	2-48
- Tergi/lavalunotto	2-50
- Tergicristalli automatici con sensore pioggia	2-49
- Volante — Audio	4-46
- Volante — Telefono	4-46
- Volante riscaldabile	2-58
Inverno	
- Precauzioni	5-117
ISOFIX	
- Installazione	1-21
- Sistemi di ritenuta per bambini	1-19

- Ubicazione punti di ancoraggio 1-19, 1-20

L

Limitatore di velocità	5-41
- Funzionamento	5-42
Linee guida	4-9
Liquidi	
- Condizionatore d'aria	9-4
- Freno	8-8
- Lavacrystallo	8-8
- Liquido per riduttore	8-7
- Liquido refrigerante	8-6
- Raccomandazioni e capacità	9-2
Liquido di lavaggio	8-8
Liquido refrigerante	8-6
- Cambiare il refrigerante	8-7
- Controllo del livello	8-6
Luci	8-17
- Cassetto portaoggetti	2-65
- Esterno — Informazioni sulle lampadine ...	8-19
- Esterno — Ubicazioni	8-17
- Fari	2-52
- Fendinebbia anteriori	2-56
- Fendinebbia posteriori	2-56
- Informazioni sulle lampadine	8-19
- Interno — Informazioni	8-19
- Interruttore — Fari	2-52
- Interruttore — Fendinebbia	2-56
- Interruttore — Indicatore di direzione	2-52, 2-55
- Interruttore — Lampeggiatori di emergenza	6-2
- Luci diurne	5-11
- Sostituzione	8-18

- Spie di avvertimento	2-13
- Vano bagagli	2-65
Luminosità	
- Display informativo multifunzione	2-51
- Intelligent Around-View Monitor	4-13
- Quadro strumenti	2-51
Lunotto posteriore	
- Sbrinatori	2-50
- Tergi/lavacrystallo	2-50

M

Manutenzione	
- Cinture di sicurezza	1-13
- Indicatore	2-30
- Manutenzione generale	8-2
- Precauzioni	8-4
- Requisiti	8-2
- Sistema di parcheggio a sensori	5-108
- Unità telecamera	5-25, 5-30
Modalità ECO	5-16
Monitor	
- Retrovisore	4-2
Monitor per retromarcia	4-2
- Consigli	4-5
- Linee visualizzate	4-3
Motore	
- Panoramica	0-13

N

NissanConnect EV	
- Servizio assistenza	0-4
Numeri di approvazione delle frequenze	9-13
Numeri di omologazione	9-10

O

Orologio	2-12
----------------	------

P

Panoramica	
- Esterno	0-3
- Interno	0-5
- Posto di guida	0-6, 2-2
- Quadro strumenti	0-10, 2-6
- Sedili, cinture di sicurezza, sistema di ritenuta supplementare	0-2
- Strumenti e indicatori	0-12
- Vano motore	0-13
Parabrezza	
- Interruttore tergi/lavacrystallo	2-48
Parcheggio	5-110
- Freno	5-16
- Sensori di parcheggio a ultrasuoni	5-106
Partenza a spinta	6-18
Persone ferite	1-10
Pneumatici	
- Catene da neve	8-21
- Di scorta	6-3
- Pneumatico a terra	6-3
- Ruote e pneumatici	8-20
- Usura e danni	8-22
Pneumatico a terra	6-3
- Kit di emergenza per pneumatici forati	6-10
- Modifica	6-3, 6-5
- Sollevamento con martinetto	6-5
Poggiatesta	1-5
- Installazione	1-7
- Regolazione	1-5, 1-6

- Rimozione	1-7
Portabicchieri	2-59
Portabottiglie	2-59
Porte	
- Bloccaggio automatico delle porte	3-5
- Serrature	3-3
- Sponda posteriore	3-17
Posto di guida	
- Panoramica	0-6, 2-2
Precauzioni	
- Alta tensione	EV-7
- Audio	4-39
- Cinture di sicurezza	1-8
- Cruise control	5-44
- Freni	5-112
- In fase di avviamento e durante la guida	5-2
- Intelligent Emergency Braking (IEB)	5-78
- Linee guida previste	4-11
- Manutenzione	8-4
- Partenza e guida	5-12
- Ricarica	CH-3
- Sistema di ritenuta supplementare	1-29
- Sistemi di ritenuta per bambini	1-14
- Traino	6-18
Presa di ricarica	
- Apertura/Chiusura dello sportello	3-18
- Tappo	3-19
Programma di soccorso stradale	6-2
ProPILOT	5-60
- Funzionamento	5-61
ProPILOT Park	5-85
Protezione	
- Corrosione	7-5
Protezione contro la corrosione	7-5
Pulizia	7-2
- Cinture di sicurezza	7-5

- Esterno	7-2
- Interno	7-4
- Lavaggio	7-2
- Sottoscocca	7-3
- Tappetini	7-4
- Vetro	7-3

Q

Quadro strumenti	
- Panoramica	0-10, 2-6

R

Radio	
- NissanConnect	4-64
- Numero di omologazione e informazioni	9-10
- Radio FM AM con lettore AUX – AUX	4-56
- Radio FM AM con lettore CD – Bluetooth	4-58
- Radio FM AM con lettore CD – CD	4-53
- Radio FM AM con lettore CD – Impostazioni	4-52
- Radio FM AM con lettore CD – Lingua	4-53
- Radio FM AM con lettore CD – Mezzi multimediali	4-54
- Radio FM AM con lettore CD – Radio	4-50
- Radio FM AM con lettore CD – USB	4-56
- Radio FM-AM con lettore CD	4-48
- Sistema antifurto	4-49
- Sistema di navigazione EV (Veicolo elettrico)	4-64
Radiotrasmittitore	9-9

Retrovisore	
- Specchietti - Esterni	3-22
- Specchietti - Interno	3-21
Ricarica	
- Batteria agli ioni di litio	CH-4, EV-10, EV-18
- Batteria da 12 volt	EV-5
- Cavo di ricarica	EV-10
- Cavo EVSE (Electric Vehicle Supply Equipment)	EV-10
- Cavo Modo 3	EV-10
- Connettore di ricarica	EV-10
- Modalità	CH-21
- Precauzioni	CH-3
- Presa di ricarica	EV-10
- Ricarica a distanza	CH-23
- Ricarica immediata	CH-23
- Ricarica normale	CH-7
- Ricarica rapida	CH-4
- Risoluzione dei problemi	CH-30
- Spia della scatola di controllo EVSE (Electric Vehicle Supply Equipment)	CH-27
- Spie luminose	CH-24
- Sportello della presa di ricarica	3-18
- Sportello della presa di ricarica - apertura	3-18
- Tappo della presa di ricarica	3-19
- Timer per la ricarica	CH-21
Rimorchio	
- Traino	9-9
Riscaldamento e condizionatore d'aria	4-27
- Bocchette di ventilazione	4-26

S

Sbrinatori

- Interruttore	2-50
- Specchietto esterno	2-50

Sedili

.....	1-2
- Lato posteriore	1-4
- Poggiatesta	1-5
- Regolazione (manuale)	1-3
- Ripiegamento	1-4
- Sedili anteriori	1-3

Sedili riscaldabili

.....	2-57
- Funzionamento	2-57
- Precauzioni	2-57

Seggiolini universali per bambini

- Sedili anteriori e posteriori	1-16
---------------------------------------	------

Segnali acustici

- Panoramica	2-23
--------------------	------

Segnali acustici, spie di avvertimento/controllo

.....	2-13
-------	------

Sensori di parcheggio

- Manutenzione	5-108
----------------------	-------

Serrature

- Bloccaggio (interruttore chiusura centralizzata)	3-5
- Bloccaggio (levetta interna)	3-4
- Sicurezza dei bambini	3-6
- Sistema Superlock	3-3

Sicurezza

- Bambini	1-13
- Bloccaggio di sicurezza per bambini sulle porte posteriori	3-6
- Cinture di sicurezza	1-8
- Donne in stato di gravidanza	1-10
- Poggiatesta	1-5

- Sistema di spegnimento di emergenza	EV-8
---	------

Sicurezza dei bambini

- Bloccaggio sulle porte posteriori	3-6
- Cinture di sicurezza	1-13

Sistema antibloccaggio freni (ABS)

.....	5-113
- Autotest	5-113

Sistema antifurto (NISSAN)

- Spia di avvertimento	2-46
------------------------------	------

Sistema di avviso acustico di veicolo in avvicinamento per pedoni (VSP)

.....	2-66, EV-23
-------	-------------

Sistema di avviso traffico trasversale posteriore (RCTA)

.....	5-35
-------	------

Sistema di monitoraggio della pressione degli pneumatici (TPMS)

.....	5-2, 6-8
-------	----------

- Precauzioni

.....	5-2
-------	-----

- Ripristino

.....	5-6
-------	-----

Sistema di ritenuta supplementare (SRS)

.....	0-2, 1-29
-------	-----------

- Airbag

.....	1-29, 1-35
-------	------------

- Precauzioni

.....	1-29
-------	------

- Procedura di riparazione e sostituzione

.....	1-38
-------	------

- Sistema delle cinture di sicurezza con pretensionatore

.....	1-33, 1-38
-------	------------

Sistema di sicurezza

- Protezione del veicolo contro il furto	2-46
- Sensore ad ultrasuoni	2-46
- Sistema antifurto NISSAN (NATS)	2-47
- Sistema d'allarme	2-46

Sistema di spegnimento di emergenza

.....	EV-8, 5-11
-------	------------

Sistema Intelligent Emergency Braking (IEB)

- Attivazione	5-79
- Funzionamento	5-78
- Spia di avvertimento	2-17

Sistema Intelligent Lane Intervention

.....	5-26
-------	------

Sistema salvabatteria

- Fari	2-54
--------------	------

- Intelligent Key	3-12
-------------------------	------

- Luci interne	2-65
----------------------	------

Sistema Superlock	3-3
-------------------------	-----

Sistema telefonico vivavoce	4-64
-----------------------------------	------

Sistemi di ritenuta per bambini	1-14
---------------------------------------	------

- Installazione ISOFIX	1-21
------------------------------	------

- Installazione mediante cintura di sicurezza	1-24
---	------

- Installazione mediante la cintura di sicurezza a tre punti	1-24
--	------

- Posizioni	1-17, 1-18
-------------------	------------

- Precauzioni	1-14
---------------------	------

- Seggiolini universali per bambini installabili sul sedile del passeggero anteriore e sui sedili posteriori	1-16
--	------

- Sistema ISOFIX	1-19
------------------------	------

Sostituzione

- Fari	8-18
--------------	------

- Liquido refrigerante	8-7
------------------------------	-----

- Spazzole del tergicristallo	8-10
-------------------------------------	------

Specchietti	3-21
-------------------	------

- Antiabbagliante automatico	3-21
------------------------------------	------

- Retrovisore (interno)	3-21
-------------------------------	------

- Specchietti retrovisori esterni	3-22
---	------

- Specchietto di cortesia	3-23
---------------------------------	------

Specchietti retrovisori esterni	3-22
---------------------------------------	------

- Disappannamento	3-22
-------------------------	------

- Regolazione	3-22
---------------------	------

- Ripiegamento	3-22
----------------------	------

Specchietto retrovisore interno	3-21
---------------------------------------	------

Spie di avvertimento/di controllo e segnali acustici	2-13
--	------

- Airbag	1-34
----------------	------

- Segnali acustici	2-23
--------------------------	------

- Spie di avvertimento	2-14
- Spie luminose	2-21
Spie di controllo	2-13, 2-21
- Panoramica	0-14
Sponda posteriore	3-17
Stagione invernale	5-117
- Attrezzature per l'inverno	5-118
- Batteria	5-118
Strumenti e indicatori	2-8
- Autonomia di percorrenza	2-10
- Contachilometri	2-9
- Elettrico	2-10
- Indicatore carica disponibile	2-11
- Panoramica	0-12
- Regolazione della luminosità	2-51
- Tachimetro	2-9
Supporti	
- Avviso di cambio accidentale di corsia (LDW)	5-22
- Avviso su angolo cieco (BSW)	5-31
- Controllo chassis	5-116
- Intelligent Emergency Braking (IEB)	5-78
- Sensori di parcheggio a ultrasuoni	5-106
- Sistema di avviso traffico trasversale posteriore (RCTA)	5-35
- Sistema Intelligent Lane Intervention	5-26

T

Telefono	
- Vivavoce Bluetooth®	4-64
Temperatura	2-12
Tergicristallo	
- Funzionamento (lunotto posteriore)	2-50
- Funzionamento (parabrezza)	2-48

- Interruttore tergi/lavacrystallo	2-48
- Sostituzione spazzole	8-10
- Tergicristalli automatici con sensore pioggia	2-49
Traino	6-18
- Il vostro veicolo	6-19
- Precauzioni	6-18
- Raccomandazioni	6-19
- Rimorchio	9-9
- Traino in piano	9-9
Traino in piano	9-9

U

Unità di ricarica domestica	CH-10
USB (Universal Serial Bus)	
- Porta di connessione	4-40, 4-56

V

Vano bagagli	
- Luce	2-65
Vano portaoggetti	2-59
- Cassetto della console	2-60
- Cassetto portaoggetti	2-60
- Copribagagli	2-61
- Ganci appendiabiti	2-60
- Ganci fissabagagli	2-62
- Portabicchieri	2-59
- Portabottiglie	2-59
Veicolo	
- Sicurezza	2-46
- Uso efficiente	EV-19
Veicolo elettrico	
- Caratteristiche	EV-9

- Informazioni particolari	EV-21
- Panoramica	EV-2
- Precauzioni per gli incidenti stradali	EV-8
- Sistema di avviso acustico di veicolo in avvicinamento per pedoni (VSP)	EV-23
- Sistema di spegnimento di emergenza	EV-8, 5-11
- Spie di avvertimento e controllo	EV-22
- Uso efficiente	EV-19
Viaggiare	9-6
Volante	
- Interruttori – Comando audio	4-46
- Interruttori – Comando telefono vivavoce	4-64
- Regolazione	3-20
- Servosterzo elettrico	5-111
Volante riscaldabile	2-58

PRESSIONI A FREDDO DEI PNEUMATICI

La targhetta è solitamente affissa sul montante centrale lato conducente o sulla porta del conducente. Per ulteriori informazioni, vedere  "Ruote e pneumatici" nel capitolo "9. Manutenzione e operazioni a cura dell'utente".

AMBIENTE (ELV - Veicoli a fine vita)



Oggigiorno gli sforzi condotti da NISSAN per adempiere alle proprie responsabilità nel proteggere e sostenere l'ambiente sono di vasta portata. All'interno di NISSAN, promuoviamo i livelli più elevati di pratica in ogni area operativa.

A NORMA AD OGNI PASSAGGIO

NISSAN si impegna per garantire che i componenti dei veicoli che esauriscono la loro durata utile vengano reimpiegati, riciclati o recuperati come energia termica e garantisce che tutti i relativi procedimenti vengano eseguiti in conformità con la legislazione europea (direttiva ELV).

I NOSTRI VEICOLI VENGONO COSTRUITI TENENDO A MENTE IL RICICLAGGIO

La riduzione dei rifiuti in discarica, la riduzione delle emissioni, la conservazione delle risorse naturali e l'aumento delle attività di riciclaggio vengono messi in risalto quotidianamente durante le nostre operazioni di costruzione, vendita e assistenza e nello smaltimento dei veicoli a fine vita (ELV).

Fase di progettazione

Per ridurre l'impatto sull'ambiente, abbiamo sviluppato il vostro veicolo NISSAN in modo tale da essere riciclabile al 95%. Contrassegniamo i vari componenti per facilitare la demolizione e il riciclaggio e per ridurre le sostanze pericolose. Verifichiamo con cura e teniamo sotto controllo le sostanze di maggiore preoccupazione. Abbiamo già ridotto al minimo la quantità di cadmio, mercurio e piombo nel

vostro veicolo NISSAN. Inoltre NISSAN include dei materiali riciclati nel veicolo ed è sempre alla ricerca di possibilità per aumentare la percentuale di questi materiali.

Riciclaggio

È essenziale riciclare il proprio veicolo a fine vita, o i relativi componenti. Quando il vostro veicolo NISSAN termina la sua durata utile, pur non essendo più utilizzabile, ha ancora un certo valore. Potete fornire il vostro contributo per prevenire che i rifiuti rechino danni all'ambiente portando il vostro vecchio veicolo NISSAN presso i centri di raccolta di zona per il riciclaggio. I nostri centri di raccolta garantiscono che il trattamento del vostro veicolo ELV avverrà a titolo gratuito. Per ulteriori informazioni su come e dove smaltire il veicolo ELV, fare riferimento a uno specialista per la riparazione di veicoli elettrici LEAF, come un Concessionario di veicoli elettrici autorizzato NISSAN, o consultare il sito Web: www.nissan-europe.com. Per informazioni sul riciclo o lo smaltimento della batteria agli ioni di litio, rivolgersi a uno specialista per la riparazione di veicoli elettrici LEAF, come un Concessionario di veicoli elettrici autorizzato NISSAN.

ETICHETTA AIRBAG (se in dotazione)



NEVER use a rearward facing child restraint on a seat protected by an ACTIVE AIRBAG in front of it, DEATH or SERIOUS INJURY to the CHILD can occur.

NE JAMAIS utiliser un dispositif de retenue pour enfant de type dos à la route sur un siège protégé par un AIRBAG ACTIF placé devant lui. Cela peut entraîner la MORT de l'ENFANT ou des BLESSURES GRAVES.

Installieren Sie niemals ein entgegen der Fahrtrichtung angeordnetes Kinderrückhaltesystem auf einem Sitz mit aktiviertem Frontairbag. Es könnte zum Tod oder schweren Verletzungen des Kindes führen.

No instalar nunca los sistemas de retención para niños (sillitas de niño) de espaldas al sentido de la marcha en el asiento del pasajero protegido por un AIRBAG frontal ACTIVO. Esto puede provocar la MUERTE del niño o DAÑARLE SERIAMENTE.

•NON INSTALLARE MAI un seggiolino per bambini rivolto con verso opposto al senso di marcia su un sedile protetto da un AIRBAG frontale ATTIVO. In caso di incidente questo potrebbe risultare molto pericoloso per l'incolumità del bambino.▪

Plaats nooit een kinderzitje achterstevoren op de passagiersstoel voorin als de airbags van de voorpassagier niet zijn uitgeschakeld. Dit kan ernstige of zelfs dodelijke verwondingen van het kind veroorzaken.

NUNCA utilize um sistema de retenção de criança virado para a traseira num banco protegido por um AIRBAG ACTIVO à sua frente, porque pode ocorrer MORTE ou FERIMENTOS GRAVES na CRIANÇA.

W żadnym przypadku NIE NALEŻY stosować fotelików dla dzieci skierowanych twarzą do tyłu przed siedzeniami chronionymi AKTYWNA PODUSZKA POWIETRZNA. Może to doprowadzić do POWAŻNYCH OBRAŻEŃ lub nawet ŚMIERCI DZIECKA.

NIKDY nepoužívejte dětskou sedačku směřující dozadu na sedadle s AKTYVNÍM činním AIRBAGEM, mohlo by dojít k USMRČENÍ nebo VÁŽNĚMU ZRANĚNÍ DÍTĚTE.

Önünde AKTIF BİR HAVA YASTIĞI ile korununan bir koltuğa hiç bir zaman yüzü geriye bakan bir çocuk koltuğu KOYMAYIN, bu ÇOCUĞUN ÖLÜMÜNE veya CİDDİ ŞEKİLDE YARALANMASINA neden olabilir.

Nu folositi NICIODATĂ un scaun pentru copii cu spatele la direcția de deplasare pe un scaun protejat de un AIRBAG ACTIV amplasat în fata sa, deoarece există riscul de DECES sau RĂNIRE GRAVĂ a copilului.

SOHA ne használjon hátrafelé néző gyermekülést olyan ülésen, amelyet előlől AKTÍV LÉGZSAK véd, mert az a GYERMEK HALÁLÁT vagy SÜLYÖS SÉRÜLÉSEET okozhatja.

ΑΠΑΓΟΡΕΥΕΤΑΙ η τοποθέτηση παιδικού καθίσματος, με την πλάτη προς το εμπρόσθιο μέρος του αυτοκινήτου, στο κάθισμα του συνοδηγού, επειδή μπροστά του υπάρχει ΕΝΕΡΓΟΣ ΜΕΤΩΠΙΚΟΣ ΑΕΡΟΣΑΚΟΣ. Μπορεί να επέλθει ΘΑΝΑΤΟΣ ή ΣΟΒΑΡΟΣ ΤΡΑΥΜΑΤΙΣΜΟΣ του ΠΑΙΔΙΟΥ.

Använd ALDRIG en bakåtvänd barnstol på ett säte som skyddas av en AKTIVERAD AIRBAG framför det; LIVSFARA eller risk för ALLVARLIGA SKADOR.

ÄLÄ KOSKAAN käyttää kasvat taaksepiäin suunnattua lastenistuinta istuimella, jossa on KÄYTÖSSÄ OLEVA TURVATYNNY. Seurauksena voi olla KUOLEMA tai LAPSEN VAKAVA LOUKKAANTUMINEN.

Brug ALDRIG et bagdevendt barnesæde på et sæde, der er beskyttet af en AKTIV AIRBAG foran det. Det kan resultere i DØD eller ALVORLIG PERSONSKADE på BARNET.



NEMOJTE upotrebjavati sjedalicu za djecu okrenutu prema natrag na sjedalu ispred kojega se nalazi zaštitni **AKTIVNI ZRAČNI JASTUK**, može doći do **SMRTONOSNIH** ili **OZBILJNIH OZLJEDA** za **DIJETE**.

NIKOLI ne nameštite otroškoga sedeaža, obrnjenega u nasprotni smeri smeri vožnje, u primeru **VKLOPLJENE** varnostne blazine. To lahko povzroči **OTROKOVO SMRT** ali **HUDE TELESNE POŠKODBE**.

Никогда не устанавливайте обращенное назад детское удерживающее сиденье на переднем пассажирском сиденье при неотключенной подушке безопасности. Это может привести к смерти ребенка или к тяжелым повреждениям.

NIKDY nepoužívajte detskú sedačku smerujúcu dozadu na sedadle s **AKTÍVNYM** čelným **AIRBAGOM**, mohlo by prísť k **USMRTENIU** alebo **VÁŽNEMU ZRANENIU** dieťaťa.

ARGE kasutage seijaga sõidusuunas laste turvatooli istmel, mille ees on **AKTIVNE TURVAPADI**. **LAPS** võib saada **TÕSISE KEHAVIGASTUSE** või **HUKKUDA**.

NEIEVIETOJĪET ar skatu pretēji braukšanas virzienam vērstu bērnu sēdekli šajā sēdekļ, ja tā priekšā uzstādītais **GAISA SPILVENS** ir **AKTĪVZĒTS**, – tas **BĒRNAM** var radīt **NOPIETNAS TRAUMAS** vai pat izraisīt **BĒRNA NĀVI**.

NUNCA utilize uma cadeirinha protetora para crianças voltada para a traseira em um assento que seja protegido por um **AIRBAG ATIVO** na frente do assento. Podem ocorrer **MORTE** ou **FERIMENTOS GRAVES** para a **CRANÇA**.

NIKADA nevežite vaiku prie automobīlo sēdymēs atvirkšācijai jūdējimo kypčījai prītvirtintoje specialioje kėdūtėje, jeigu šī sėdymė apsaugota **VEIKIANČIA SAUGOS PAGALVE**, nes **VAIKUI** kyla **MIRTINAS** ar **SUNKAUS SUŽEIDIMO** pavojus.

Ніколи не встановлюйте дитяче крісло спинною вперед на сидінні передня **ПОДУШКА БЕЗПЕКИ** якого не заблокована. Ризик **ЗАГИБЕЛІ** або **ТЯЖКИХ ТРАВМ** дитини.

Никогда не използвайте детско столче за автомобил, монтирано с гръб към движението, на седатла оборудвана с предпазна въздушна възглавница пред нея. Съществува риск за живота или сериозно нараняване на детето!

بحذر نهائيًا تثبيت مقعد الطفل بشكل عكسي على القعد المحمي بواسطة هوائية نشطة أمام مقعد الطفل، فمن الممكن أن يتسبب ذلك في وفاة الطفل أو إصابته بجروح خطيرة

ALDREI má nota festingar sem snúa afturábak á sæti sem varði er með **ACTIVE AIRBAG** að framan. Það getur valdið **DAUÐA** eða **ALVARLEGUM MEIÐSLUM** á **BARNINU**.

Na sedež, ki je spredaj zaščiten z **ZRAČNO BLAZINO**, **NIKOLI** ne namestite otroškega sedeža tako, da otrok gleda nazaj; nevarnost **SMRTI** ali **RESNE TELESNE POŠKODBE** **OTROKA**.

هرگز از کمربند کودک رو به پشت در روبروی صندلی حفاظت شده توسط **ACTIVE AIRBAG** (کیسه هوای قفل) استفاده نکنید. این کار ممکن است باعث مرگ یا جراحت شدید در کودک شود.

절대로 능동형 에어백이 전면에 설치된 좌석에 후향식 어린이 보호시트를 사용하지 마십시오. 어린이에게 심각한 상해를 입히거나 사망에 이르게 할 수 있습니다.

前部に作動可能なエアバッグが装着されているシートに、後ろ向きのチャイルドシートを絶対に使用しないでください。お子様に死や大けがを招く恐れがあります。

禁止在座椅前部安全气囊激活的情况下，在该座椅上使用后向儿童安全座椅，可能造成儿童严重受伤甚至死亡。

RIFERIMENTO RAPIDO

- In caso di emergenza ... 6-2
(Pneumatico forato, mancato avviamento del sistema elettrico del veicolo, surriscaldamento, traino)
- Come avviare il sistema elettrico del veicolo... 5-2
- Come interpretare strumenti e indicatori ... 2-8
- Manutenzione e interventi a cura dell'utente ... 8-2
- Informazioni tecniche ... 9-2



INFORMAZIONI DI SICUREZZA

In quanto proprietario di questo veicolo, Le sono stati forniti alcuni codici importanti che possono servire al vostro concessionario NISSAN per la duplicazione di chiavio per la riparazione dell'autoradio.

Si prega di riempire le caselle assegnate, oppure di incollare l'adesivo (gli adesivi, se disponibili). Rimuovere questa pagina e conservarla in un luogo sicuro, **non a bordo del veicolo**.

In caso di vendita del veicolo, La preghiamo cortesemente di consegnare questa pagina al nuovo proprietario.

INFORMAZIONI DI SICUREZZA

Codice di sicurezza della radio (se in dotazione)

--	--	--	--

Codice della chiave

--	--	--	--	--

Codice della chiave per il bullone antituffo della ruota (se in dotazione)

--	--	--	--	--	--	--

Rimuovere questa pagina dal libretto e conservarla in un luogo sicuro, **non a bordo del veicolo**.

In caso di vendita del veicolo, La preghiamo cortesemente di consegnare questa pagina al nuovo proprietario.







NISSAN



OM18IT-0ZE1E0EUR

Printing: May 2018 (01)
Publication No.: OM18IT-0ZE1E0EUR
Printed in France
Nissan International SA - Switzerland



ZE1-IT1